

**Unpack Generator: Remove generator, accessories, inserts and Literature from carton. If any item is missing or damaged, contact our product service department at 855-888-3598.**

Desempaquetar el generador: Retire el generador, los accesorios, el folleto y el libro de la caja. Si falta algún artículo o está dañado, contacte con nuestro departamento de servicio de productos al 855-888-3598.

Le déballage du générateur: enlevez le générateur et ses accessoires, des insertions et des documents du carton. Si un article est manquant ou endommagé, communiquez avec notre département de service du produit au 855-888-3598.

### Included Items / Artículos incluidos / Eléments Inclus

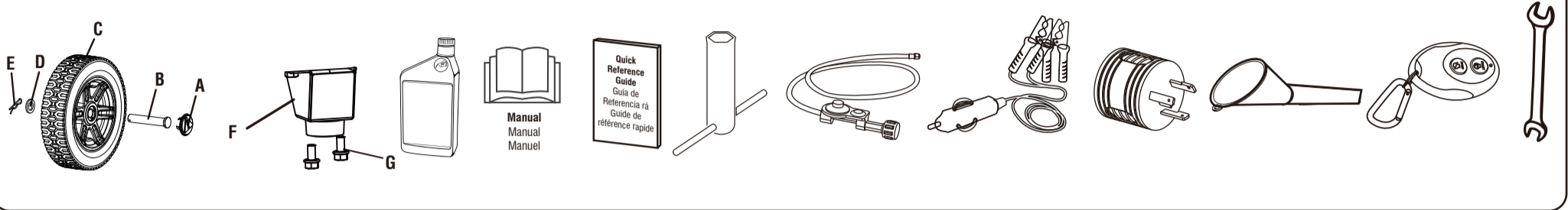

**⚠ WARNING** This Quick Reference Guide is not substitute for reading the operator's manual. To reduce the risk of injury or death, user must read and understand the operator's manual before using this product. All pages references to the operator's manual.

**⚠ ADVERTENCIA** La presente Guía de Referencia rápida no sustituye a la lectura del manual del operador. Para reducir el riesgo de lesiones o muerte, el deberá leer y entender el manual del operador antes de utilizar este producto. Toda la página hace referencia al manual del operador.

**⚠ AVERTISSEMENT** Ce guide de référence rapide n'est pas la substitution de lire le manuel d'opérateur. Pour réduire le risque de blessure ou de décès, l'utilisateur doit lire et comprendre le manuel d'opérateur avant d'utiliser ce produit. Toutes les pages de référence pour le manuel d'opérateur.

### 1. Install the wheel kit / instalar el Equipo de Ruedas / Installation du kit de roue

**Slide the axle pin(B) through the wheel(C), flat washer(D) and mount point on the frame(E). Secure them with cotter pin(F), then assemble Cap(A) to Wheel(C).**  
 / Deslice el pin del eje (B) en los puntos de montaje de la rueda (C), la arandela plana (D) y el marco (E). Seguro con un alfiler de algodón (F), luego ensamble Cap(A) a Wheel(C).  
 / Glissez la goupille (B) dans les points de montage de la roue (C), de la Rondelle plate (D) et du cadre (E). Fixez - le avec une goupille fendue (F), puis assemblez le capuchon (A) à la roue (C).

**Attach the support leg(H) to the generator frame with flange bolt(G) (M8X16) and tighten.**

/ Fije la pata de soporte (H) al bastidor de la generadora con el perno de brida (G) (M8X16) y apriete.  
 / Fixez la jambe de support (H) au cadre du générateur avec le boulon de bride (G) (M8X16) et serrez.

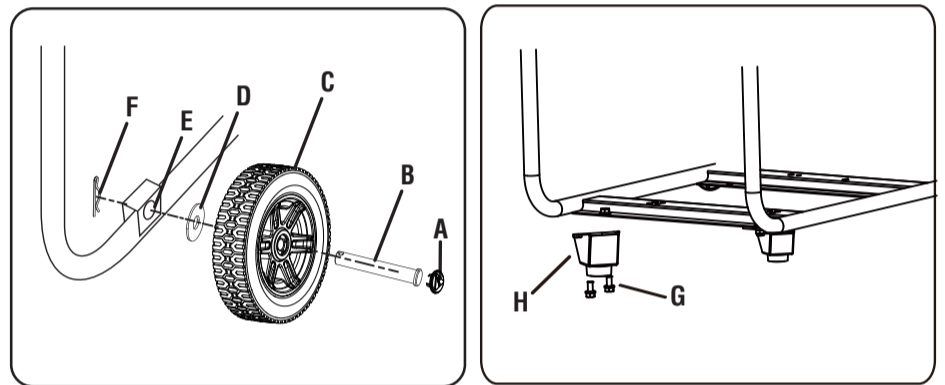

### 2. Battery Cable Connection / Conexión por Cable de la Batería / La connexion du câble de batterie

**A quick connect battery plug is pre-installed on the battery. Cut the cable tie securing the plugs and push two halves A and B firmly to connect them.**

/ Un enchufe de batería de conexión rápida está preinstalado en la batería. Corte la brida que sujeta los enchufes y presione las dos mitades A y B firmemente para conectarlas.  
 / Une prise de batterie à connexion rapide est préinstallée sur la batterie. Coupez le serre-câble fixant les fiches et poussez fermement les deux moitiés A et B pour les connecter.

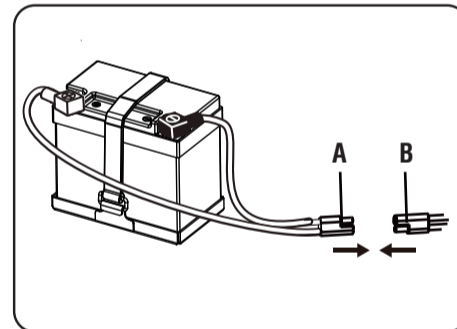

### 3. Add Lubricant and Fuel / Añadir Lubrificante y Combustible / Ajoutez lubrifiant et carburant

**Use a funnel to pour provided engine oil into engine. Fill to the upper mark of the oil dipstick H.**

/ Utilice un embudo para verter el aceite de motor facilitado en el motor. Llénelo hasta la marca superior de la varilla de medición H.  
 / Utilisez un entonnoir pour verser de l'huile fourni à la moteur jusqu'à la marque supérieure de jauge d'huile H.

**Use clean / fresh regular UNLEADED gasoline with a minimum 87 octane.**

/ Use gasolina regular SIN PLOMO y limpia / nueva con un mínimo de 87 octanos.  
 / Utilisez l'essence sans plomb fraîche / propre régulier avec un indice d'octane 87 minimum.

**Use Propane/LPG hose with regulator to connect propane/LPG tank and generator.**

/ Use una manguera de propano / GLP con regulador para conectar el tanque de propano / GLP y el generador.  
 / Utilisez un tuyau de propane/GPL avec régulateur pour connecter le réservoir de propane/GPL et le générateur.

**Connect the locally approved flexible fuel supply line to the LPG/NG connector (inlet) on the control panel and the fuel source.**

/ Conecte la línea de suministro de combustible flexible aprobada localmente al conector GLP/GN (entrada) en el panel de control y la fuente de combustible.  
 / Raccordez la conduite d'alimentation en carburant flexible approuvée localement au raccord GPL/GN (entrée) du panneau de commande et de la source de carburant.

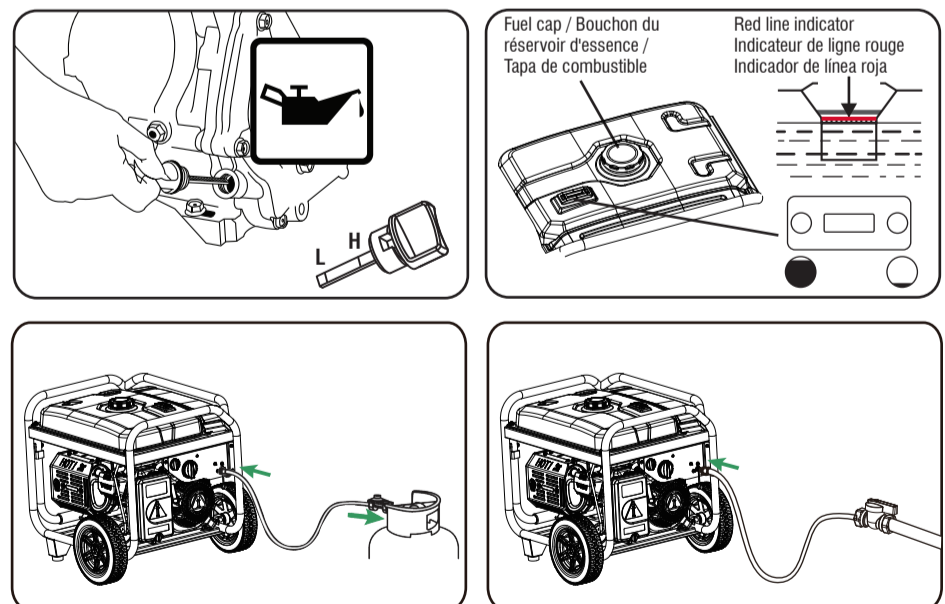

### 4. Adjust Shock-absorbing Seat / Réglage du siège amortisseur / Ajuste del asiento amortiguador

Before operating the generator, the shock-absorbing seat (cushion) must be adjusted for proper clearance. Loosen the lock nut and adjust the shock-absorbing seat so there is a 3mm gap between the top of the seat and the bottom of the motor bracket. Re-tighten the lock nut.

/ Avant de faire fonctionner le générateur, le support de choc (coussin de siège) doit être réglé pour obtenir un dégagement approprié. Desserrez l'écrou de verrouillage et réglez le support de vibration de sorte qu'il y ait un espace de 3mm entre le haut du. Siège et le bas du support moteur. Serrez à nouveau l'écrou de verrouillage.

/ Con el fin de evitar danos en el generador, antes de operar el generador, por favor gire a la izquierda la tuerca de amortiguador asiento como mostrado en La, de modo que el asiento de amortiguador se encuentra en el soporte del motor mantener al menos la distancia de 3 mm .

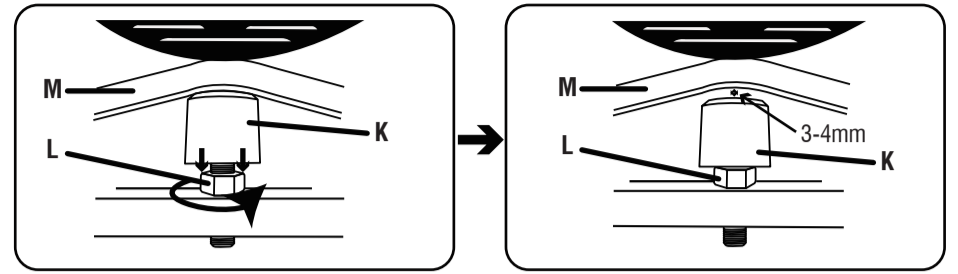

### 5. Start Generator / Encienda el Generador / Lancez le générateur

Move generator outside to a flat, level surface, away from doors, windows and vents.

/ Traslade el generador al exterior, a una superficie llana y nivelada, lejos de puertas, ventanas y conductos de ventilacion.

/ Déplacez le générateur dehors sur une surface plane , loin des portes , fenêtres et des soupirails .

⚠ DANGER		⚠ PELIGRO		⚠ DANGER	
Using a generator indoors CAN KILL YOU IN MINUTES. Generator exhaust contains carbon monoxide. This is a poison you cannot see or smell.		Si usa un generador en interiores, MORIRÁ EN POCOS MINUTOS. El escape del generador contiene monóxido de carbono. Es un veneno que no tiene olor ni se puede ver.		Utiliser un générateur à l'intérieur PEUT VOUS TUER EN QUELQUES MINUTES. Les gaz d'échappement du générateur contiennent du monoxyde de carbone. C'est un gaz toxique invisible et inodore.	
			<ul style="list-style-type: none"> <li>• NUNCA lo use dentro de una casa o garaje, AUN si las puertas y ventanas están abiertas.</li> <li>• Sólo úselo EN EXTERIORES y lejos de ventanas, puertas y ductos de ventilación.</li> </ul>	<ul style="list-style-type: none"> <li>• NE JAMAIS utiliser à l'intérieur d'une maison ou d'un garage, MÊME SI les portes et les fenêtres sont ouvertes.</li> <li>• Utiliser UNIQUEMENT à l'EXTÉRIEUR et loin des fenêtres, portes et ventilations.</li> </ul>	
NEVER use inside a home or garage, EVEN IF doors and windows are open.		Only use OUTSIDE and far away from windows, doors and vents.			
Avoid other generator hazards. READ MANUAL BEFORE USE.					
		Evite otros peligros del generador. LEA EL PROSPECTO ANTES DE USARLO.		Évitez les autres dangers du générateur. VEUILLEZ LIRE LES INSTRUCTIONS AVANT UTILISATION.	

**⚠ WARNING** Do not overload generator or electrical cords. Consult operation manual.

**⚠ ADVERTENCIA** No sobrecargue el generador o los cables eléctricos. Consulte el manual de operación.

**⚠ AVERTISSEMENT** Ne surchargez le générateur ou les cordons électriques . Consultez le manuel de fonctionnement.

### Select the Fuel Source (Gasoline) / Seleccione la Fuente de Combustible (Gasolina) / Sélectionnez la Source de Carburant (Essence)

**1** **Close**  
Cerrar  
Fermer

**Make the propane tank is fully closed.**

/ Asegúrese de que el tanque de propano esté completamente cerrado.

/ Assurez-vous que le réservoir de propane est complètement fermé.

**2**

**Add gasoline to the fuel tank.**

/ Agregue gasolina al tanque de combustible.

/ Ajoutez de l'essence dans le réservoir de carburant.

**3**

**Turn the battery switch to the "ON" (I) position.**

/ Gire el interruptor de la batería a la posición "ON" (I).

/ Tournez l'interrupteur de batterie sur la position « ON » (I).

**4**

**Turn the main fuel selector switch knob to the position.**

/ Gire la perilla del interruptor selector de combustible principal a la posición.

/ Tournez le bouton principal du sélecteur de carburant sur la position.

**5** **Remote**  
Remoto  
Remote

**Remote Start / Arranque Remoto / Remote Start**  
**Turn and hold the REMOTE START switch for 5 seconds until the engine start.**

/ Gire y sostenga el interruptor de ARRANQUE REMOTO durante 5 segundos hasta que arranque el motor.

/ Tournez et maintenez enfoncé le commutateur REMOTE START pendant 5 secondes jusqu'au démarrage du moteur.

**5** **Electric**  
Eléctrico  
Électrique

**Electric Start / Arranque Eléctrico / Démarrage Électrique**

**Turn and hold the ENGINE START/STOP switch for 5 seconds until the engine start.**

/ Gire y mantenga presionado el interruptor ENGINE START / STOP durante 5 segundos hasta que arranque el motor.

/ Tournez et maintenez le commutateur ENGINE START/STOP pendant 5 secondes jusqu'à ce que le moteur démarre.seulement le câble de mise à la terre.

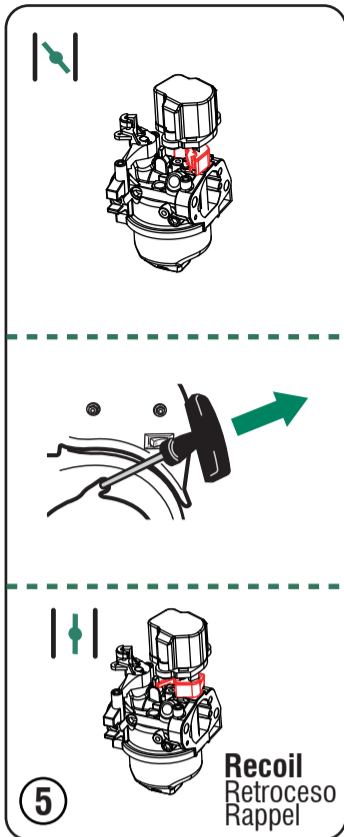

**Recoil Start / Arranque de retroceso / Démarrage à rappel**

**Move the choke lever to the "START" position.**

/ Mueva la palanca del estrangulador a la posición de "START".  
/ Déplacez le levier de starter sur la position « START ».

**Pull recoil starter slowly until resistance is felt, then pull rapidly.**

/ Jale el arrancador de retroceso lentamente hasta que sienta resistencia, luego tire rápidamente.  
/ Tirez lentement le lanceur à rappel jusqu'à ce qu'une résistance se fasse sentir, puis tirez rapidement.

**Move the choke lever to the "RUN" position.**

/ Mueva la palanca del estrangulador a la posición "RUN".  
/ Déplacez le levier de starter sur la position « RUN ».

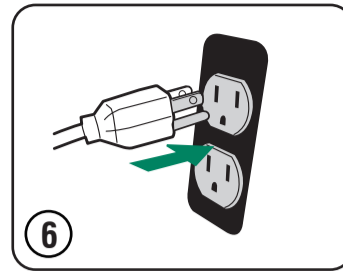

**Plug in items to be powered, using only grounded extension cords.**

/ Conecte los elementos para tener potencia, usando solamente cables de extensión en tierra.

/ Branchez des points à lancer par utilisant seulement le câble de mise à la terre.

**Select the Fuel Source (Propane/LPG) / Seleccione la Fuente de Combustible (Propano / GLP) / Sélectionnez la Source de Carburant (Propane/GPL)**

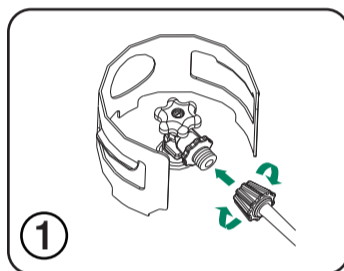

**Connect the LPG gas hose to the propane fuel source.**

/ Conecte la manguera de gas LPG a la fuente de combustible propano.  
/ Connectez le tuyau de gaz GPL à la source de gaz propane.

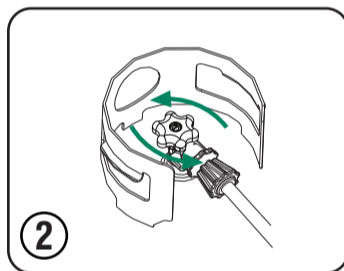

**Fully open the Propane/LPG cylinder knob.**

/ Abra completamente la perilla del cilindro de propano / GLP.  
/ Ouvrez complètement le bouton de la bouteille de propane/GPL.

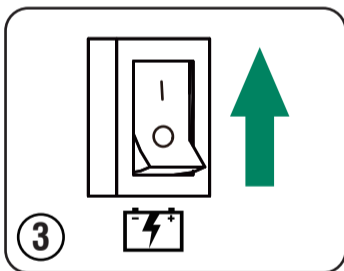

**Turn the battery switch to the "ON" (I) position.**

/ Gire el interruptor de la batería a la posición "ON" (I).  
/ Tournez l'interrupteur de batterie sur la position « ON » (I).

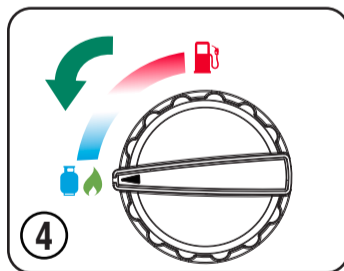

**Turn the main fuel selector switch knob to the propane position.**

/ Gire la perilla del interruptor selector de combustible principal a la posición de propano.  
/ Tournez le bouton principal du sélecteur de carburant sur la position de propane.

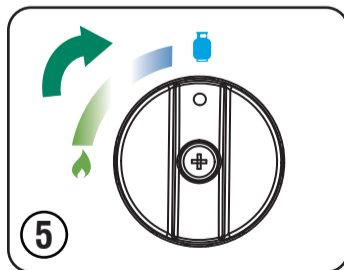

**Turn the LPG / NG selector switch to LPG position.**

/ Gire el interruptor selector de GLP / NG a la posición de GLP.  
/ Tournez le sélecteur GPL / NG en position GPL.

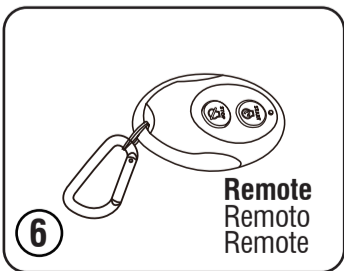

**Remote Start / Arranque Remoto / Remote Start**

**Turn and hold the REMOTE START switch for 5 seconds until the engine start.**

/ Gire y sostenga el interruptor de ARRANQUE REMOTO durante 5 segundos hasta que arranque el motor.

/ Tournez et maintenez enfoncé le commutateur REMOTE START pendant 5 secondes jusqu'au démarrage du moteur.

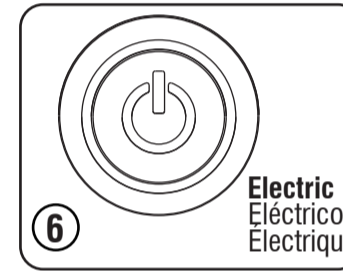

**Electric Start / Arranque Eléctrico / Démarrage Électrique**

**Turn and hold the ENGINE START/STOP switch for 5 seconds until the engine start.**

/ Gire y mantenga presionado el interruptor ENGINE START / STOP durante 5 segundos hasta que arranque el motor.

/ Tournez et maintenez le commutateur ENGINE START/STOP pendant 5 secondes jusqu'à ce que le moteur démarre. seulement le câble de mise à la terre.

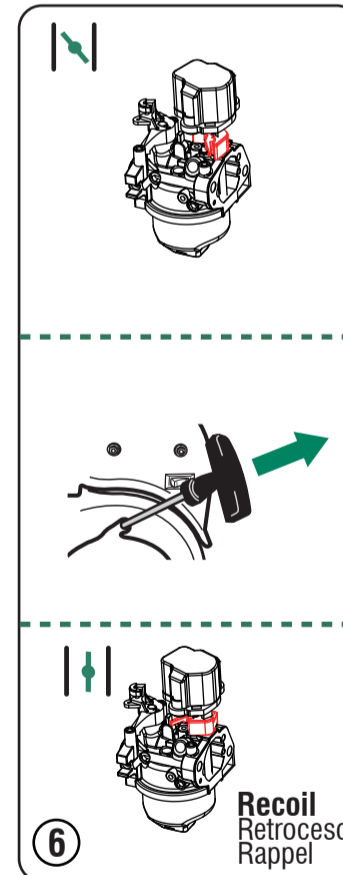

**Recoil Start / Arranque de retroceso / Démarrage à rappel**

**Move the choke lever to the "START" position.**

/ Mueva la palanca del estrangulador a la posición de "START".  
/ Déplacez le levier de starter sur la position « START ».

**Pull recoil starter slowly until resistance is felt, then pull rapidly.**

/ Jale el arrancador de retroceso lentamente hasta que sienta resistencia, luego tire rápidamente.  
/ Tirez lentement le lanceur à rappel jusqu'à ce qu'une résistance se fasse sentir, puis tirez rapidement.

**Move the choke lever to the "RUN" position.**

/ Mueva la palanca del estrangulador a la posición "RUN".  
/ Déplacez le levier de starter sur la position « RUN ».

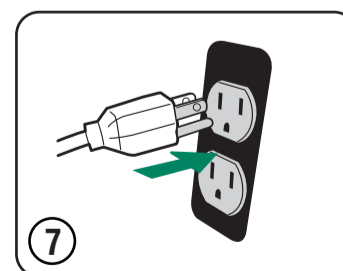

**Plug in items to be powered, using only grounded extension cords.**

/ Conecte los elementos para tener potencia, usando solamente cables de extensión en tierra.

/ Branchez des points à lancer par utilisant seulement le câble de mise à la terre.

### Select the Fuel Source (NG) / Seleccione la Fuente de Combustible (NG) / Sélectionnez la Source de Carburant (NG)

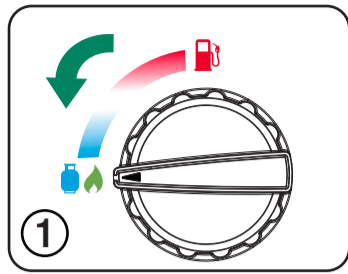

**Turn the main fuel selector switch knob to the NG position.**  
 / Gire la perilla del interruptor selector de combustible principal a la NG posición.  
 / Tournez le bouton principal du sélecteur de carburant sur la NG position.

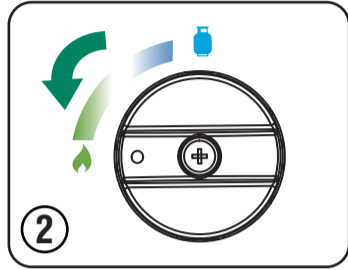

**Turn the LPG / NG selector switch to NG position.**  
 / Gire el interruptor selector de GLP / NG a la posición de NG.  
 / Tournez le sélecteur GPL / NG en NG position.

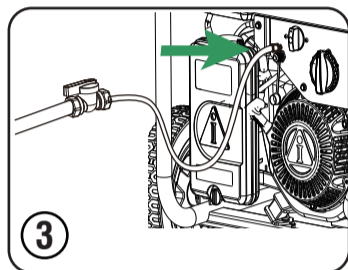

**Connect the fuel supply line to the LPG/NG connector.**  
 / Conecte la línea de suministro de combustible al conector GLP/GN.  
 / Connectez la conduite d'alimentation en carburant au connecteur GPL/GN.

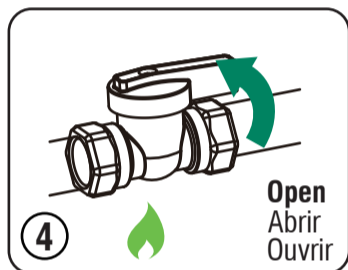

**Fully open the NG cylinder valve.**  
 / Abrir completamente la válvula del cilindro NG.  
 / Ouvrir complètement la vanne du cylindre NG.

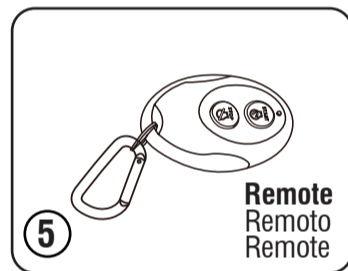

**Remote Start / Arranque Remoto / Remote Start**  
**Turn and hold the REMOTE START switch for 5 seconds until the engine starts.**  
 / Gire y sostenga el interruptor de ARRANQUE REMOTO durante 5 segundos hasta que arranque el motor.  
 / Tournez et maintenez enfoncé le commutateur REMOTE START pendant 5 secondes jusqu'au démarrage du moteur.

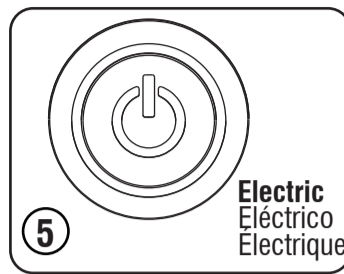

**Electric Start / Arranque Eléctrico / Démarrage Électrique**  
**Turn and hold the ENGINE START/STOP switch for 5 seconds until the engine starts.**  
 / Gire y mantenga presionado el interruptor ENGINE START / STOP durante 5 segundos hasta que arranque el motor.  
 / Tournez et maintenez le commutateur ENGINE START/STOP pendant 5 secondes jusqu'à ce que le moteur démarre.seulement le câble de mise à la terre.

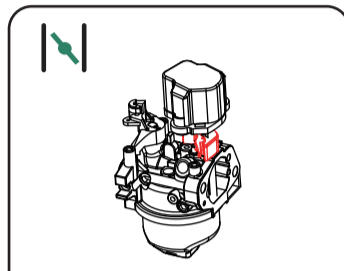

**Recoil Start / Arranque de retroceso / Démarrage à rappel**  
**Move the choke lever to the "START" position.**

/ Mueva la palanca del estrangulador a la posición de "START".  
 / Déplacez le levier de starter sur la position « START ».

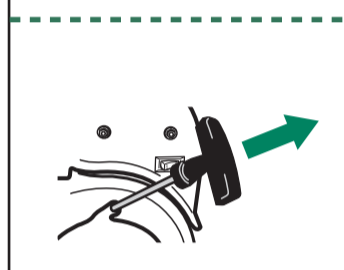

**Pull recoil starter slowly until resistance is felt, then pull rapidly.**

/ Jale el arrancador de retroceso lentamente hasta que sienta resistencia, luego tire rápidamente.  
 / Tirez lentement le lanceur à rappel jusqu'à ce qu'une résistance se fasse sentir, puis tirez rapidement.

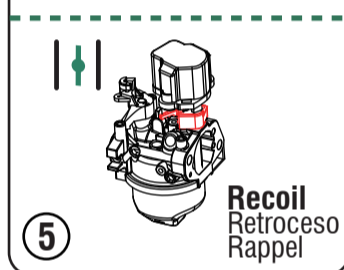

**Move the choke lever to the "RUN" position.**

/ Mueva la palanca del estrangulador a la posición "RUN".  
 / Déplacez le levier de starter sur la position « RUN ».

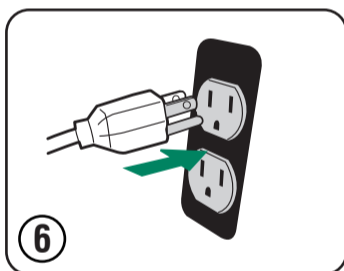

**Plug in items to be powered, using only grounded extension cords.**  
 / Conecte los elementos para tener potencia, usando solamente cables de extensión en tierra.  
 / Branchez des points à lancer par utilisant seulement le câble de mise à la terre.

### 6. Shutdown and Storage / Apagado y Almacenamiento / L'Arrêt et le stockage

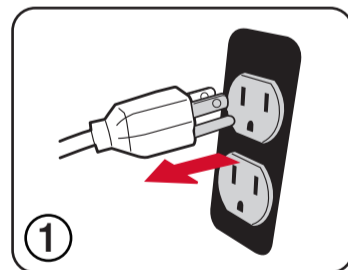

**Remove any load from the generator.**  
 / Retire cualquier carga del generador.  
 / Enlevez toute la charge du générateur.

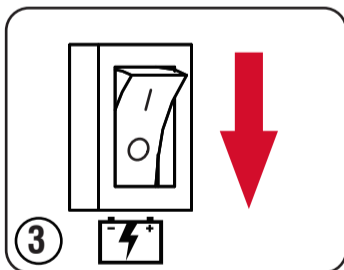

**Turn off the battery switch to "OFF" position .**  
 / Apague el interruptor de la batería a la posición "OFF".  
 / Éteignez l'interrupteur de batterie sur la position "OFF".

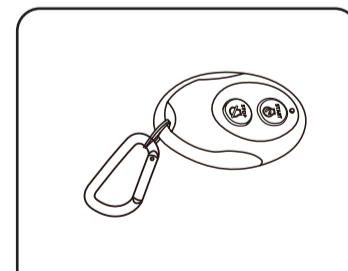

**Push STOP on the remote start key fob for 3 seconds.**  
 / Presione la tecla de inicio remoto fob para detenerse durante 3 segundos.  
 / Appuyez sur STOP sur la touche de démarrage à distance fob pendant 3 secondes.

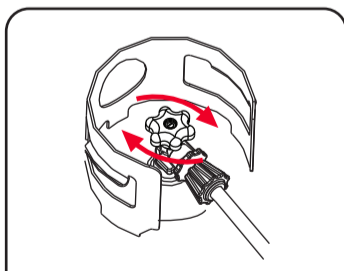

**Turn the fuel valve knob to the OFF position**  
 / Gire la perilla de la válvula de combustible a la posición de OFF.  
 / Tournez le bouton du robinet de carburant à la position OFF.

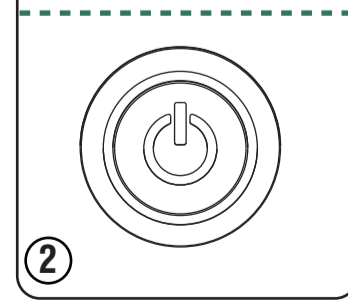

**Push and hold the START/STOP button for 3 seconds.**  
 / Mantenga la touche Start/Stop enfoncée pendant 3 secondes.  
 / Maintenez la touche Start/Stop enfoncée pendant 3 secondes.

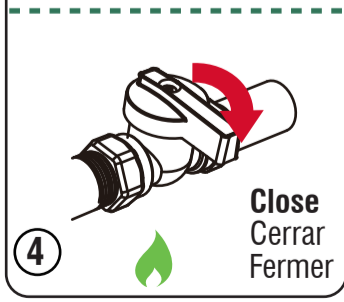

**Fully close the NG cylinder valve.**  
 / Abrir completamente la válvula del cilindro NG.  
 / Ouvrir complètement la vanne du cylindre NG.

### 7. Changing Fuels / Cambio de Combustibles / Changement de Carburant

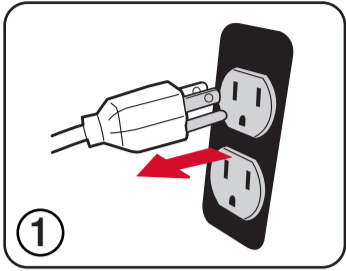

**Disconnect all electrical loads from the generator.**  
 / Desconecte todas las cargas eléctricas del generador.  
 / Débranchez toutes les charges électriques du générateur.

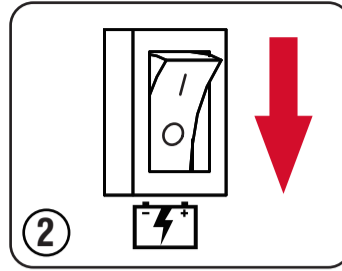

**Stop the engine (generator).**  
 / Detenga el motor (generador).  
 / Arrêtez le moteur (générateur).

**Gasoline to propane/LPG**  
 / Gasolina a Propano/GLP  
 / Essence en Propane/GPL



**Gasoline to NG**  
 / Gasolina a GN  
 / Essence à GN

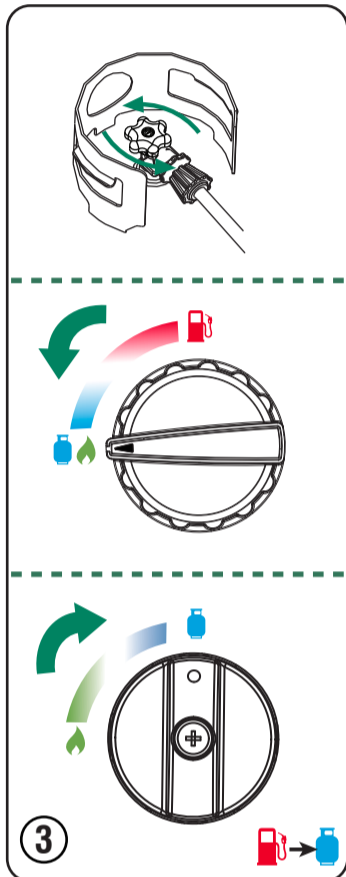

**Fully open the Propane/LPG cylinder knob.**  
 / Abra completamente la perilla del cilindro de propano / GLP.  
 / Ouvrez complètement le bouton de la bouteille de propane/GPL.

**Turn the main fuel selector switch knob to the Propane/LPG position.**  
 / Gire la perilla del interruptor selector de combustible principal a la Propane/LPG posición.  
 / Tournez le bouton principal du sélecteur de carburant sur la Propane/LPG position.

**Turn the LPG / NG selector switch to LPG position.**  
 / Gire el interruptor selector de GPL / NG a la posición de GPL.  
 / Tournez le sélecteur GPL / NG en position GPL.

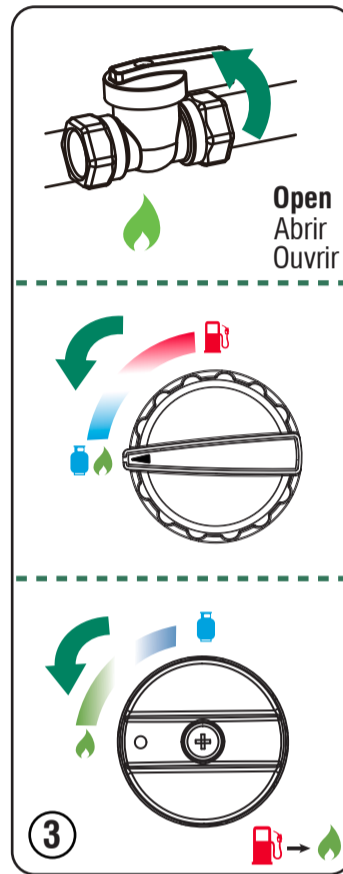

**Fully open the NG cylinder valve.**  
 / Abrir completamente la válvula del cilindro NG.  
 / Ouvrir complètement la vanne du cylindre NG.

**Turn the main fuel selector switch knob to the NG position.**  
 / Gire la perilla del interruptor selector de combustible principal a la NG posición.  
 / Tournez le bouton principal du sélecteur de carburant sur la NG position.

**Turn the LPG / NG selector switch to NG position.**  
 / Gire el interruptor selector de GPL / NG a la posición de NG.  
 / Tournez le sélecteur GPL / NG en position NG.

**NG/LPG to Gasoline**  
 GN/GLP a gasolina  
 GN/GPL en essence

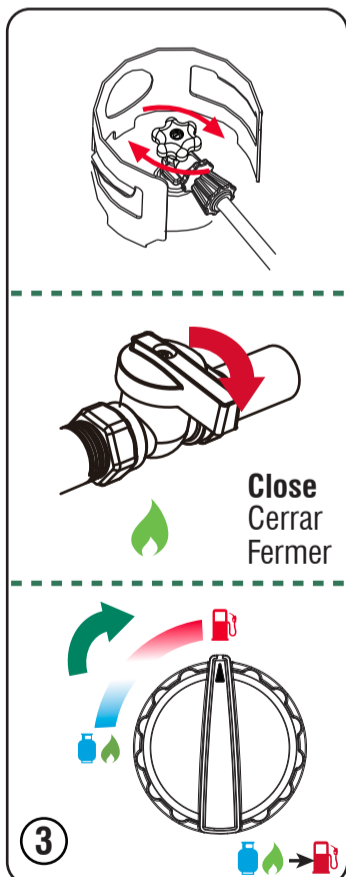

**Make the propane tank is fully closed.**  
 / Asegúrese de que el tanque de propano esté completamente cerrado.  
 / Assurez-vous que le réservoir de propane est complètement fermé.

**Fully close the NG cylinder valve.**  
 / Abrir completamente la válvula del cilindro NG.  
 / Ouvrir complètement la vanne du cylindre NG.

**Turn the main fuel selector switch knob to the Gasoline position.**  
 / Gire la perilla del interruptor selector de combustible principal a la Gasolina posición.  
 / Tournez le bouton principal du sélecteur de carburant sur la Gasolina position.

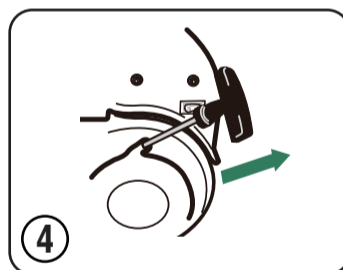

**Start the engine (generator).**  
 / Arranque el motor (generador).  
 / Démarrer le moteur (générateur).

**If generator is to be stored for longer than 30 days, refer to The operator's manual for further Instruction.**

Si el generador debe estar almacenado durante más de 30 días, consulte el manual del operador para más información.

Si le générateur doit être stocké pendant plus de 30 jours, veuillez consulter le manuel d'exploitation pour de plus amples instructions.