



Preguntas, problemas, o piezas faltantes? Antes de regresar a la tienda, llama al Servicio al Cliente de Husky de lunes a viernes entre 8 a.m. y 6 p.m., (hora del Este de EE. UU.)

1-888-43-HUSKY

HUSKYTOOLS.COM

Guarde este manual para futuras consultas

REF.# IMH500800AV-E/S 09/14



Item# 1001 100 771
Model # HD18GLCN

USE AND CARE GUIDE

18GA. L CLEAT FLOORING NAILER

Question, Problems, missing parts?
Before returning to the store, call
Husky Customer Service
8 a.m - 6 p.m, EST, Monday- Friday

1-888-43-HUSKY

HUSKYTOOLS.COM

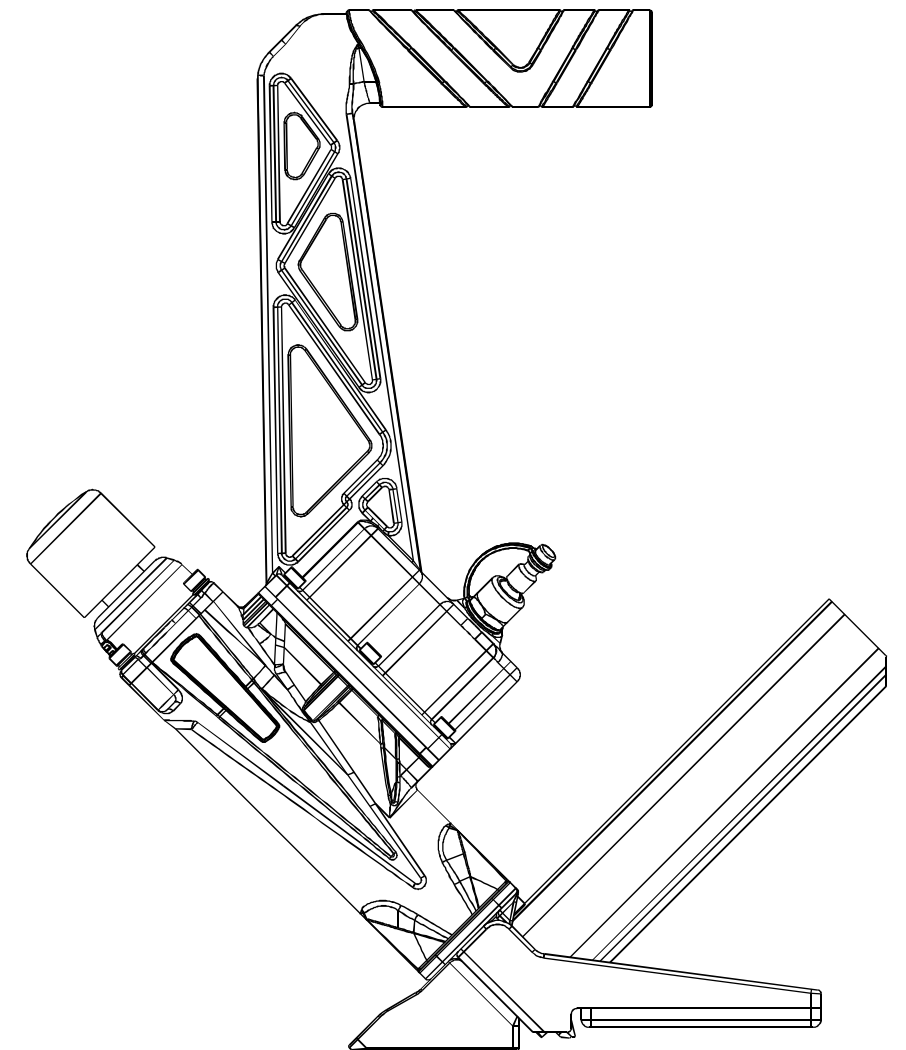

THANK YOU

*We appreciate the trust and confidence you have placed in Husky through the purchase of this pneumatic nailer .
We strive to continually create quality products designated to enhance your home. Visit us online to see our full line of products available for
your home improvement needs. Thanks you for choosing Husky!*

Table of Contents

Table of contents	2
Safety information	3
Symbols	3
Work area	3
Personal safety	3
Tool use and care	4
Tool Service	5
Air Source	5
Operation	5
Air supply and connections	6
Loading tool	6
Warranty	7
Unpacking	7
Specification	7
Features	8
Operation	8
Loading cleat nails	8
Unloading cleat nails	9
Change the foot plate	9
Adjust the front foot	10
Setting the air pressure	10
Operating the tool	11
Clearing jams	11
Maintenance	12
Anti-dust cap	12
Lubrication	12
Cleaning	13
Cold weather operation	13
Recommended hookup	13
Troubleshooting	14

Safety Information



WARNING: To avoid serious personal injury, do not attempt to use this product until you read the manual thoroughly and understand it completely. Save this manual and review frequently for continuing safe operation and instructing others who may use this tool.



WARNING: When using tools, basic precautions should always be followed, including the following.

SYMBOLS



Read operator's manual: To reduce the risk of injury, user must read and understand operator's manual before using this product.



Risk to hearing: Always wear ear protection when using this tool. Failure to do so may result in hearing loss.



Eye protection: Always wear safety goggles, safety glasses with side shields, or a full face shield when operating this product.



Risk of serious personal injury: Never place hands or any other body parts in the fastener discharge area of the nailer, the tool might eject a fastener and could result in death or serious personal injury.

WORK AREA SAFETY

1. Keep the work area clean and well lighted. Cluttered benches and dark areas increase the risks of accidents.
2. Do not operate the tool in explosive atmospheres, such as in the presence of flammable liquids, gases, or dust. The tool creates a spark which may ignite flammable liquids, gases or dust.
3. Keep bystanders, children, and others away while operating the tool. Distractions could result in improper use and cause injury.
4. Avoid unintentional misfires. Always use caution to avoid accidentally firing. Do not point towards yourself or anyone whether it contains fasteners or not.

PERSONAL SAFETY



WARNING: Instructions pertaining to a risk of fire, electric shock, or injury to persons.



WARNING: This product or its power cord may contain chemicals known to the State of California to cause cancer and birth defects or other reproductive harm. Wash hands after handling.

1. Do not nail on top of another nail. This can cause the nail to be deflected and hit someone, or cause the tool to react and result in a risk of injury to persons.
2. Always wear eye protection. Operator and others in the work area should always wear ANSI-approved safety goggles with side shields. Eye protection is used to guard against flying fasteners and debris, which may cause severe eye injury.
3. Always wear hearing protection when using the tool. Prolonged exposure to high intensity noise may cause hearing loss.
4. Use safety equipment. A dust mask, non-skid safety shoes and a hard hat must be used for the applicable conditions. Wear a full face shield if you are producing metal filings or wood chips.
5. Dress properly. Do not wear loose clothing or jewelry. Contain long hair. Keep your hair, clothing, and gloves away from moving parts. Loose clothes, jewelry, or long hair can be caught in moving parts.
6. Stay alert, watch what you are doing and use common sense when operating a power tool. Do not use tool while tired or under the influence of drugs, alcohol, or medication. A moment of inattention while operating the tool may cause serious injury.
7. Keep proper footing and balance at all times. Proper footing and balance enables better control of the tool in unexpected situations.
8. Do not use on a ladder or unstable supports. Stable footing on a solid surface enables better control of the tool in unexpected situations.
9. Make sure the hose is free of obstructions or snags. Entangled or snarled hoses can cause loss of balance or footing and may become damaged, resulting in possible injury.
10. Do not overreach. Keep proper footing and balance at all times. Proper footing and balance enables better control of the tool in unexpected situations.
11. Do not attach the hose or tool to your body. Attach the hose to the structure to reduce the risk of loss of balance if the hose shifts.

Safety Information (Continued)

PERSONAL SAFETY (CONTINUED)

12. Always assume that the tool contains fasteners. Do not point the tool toward yourself or anyone whether it contains fasteners or not.
13. Wash hands after handling. This product or its power cord may contain chemicals known to the State of California to cause cancer and birth defects or other reproductive harm.

TOOL USE AND CARE



WARNING: Disconnect the tool from the air source before making adjustments, doing tool maintenance, clearing jams, touching the safety yoke, leaving work area, or unloading the tool. Such precautionary measures reduce the risk of injury to persons.

1. Know this tool. Read this manual carefully, learn its applications and limitations, as well as the specific potential hazards related to this tool.
2. Use only fasteners that are recommended for your models. Do not use the wrong fasteners or load the fasteners incorrectly.
3. Use only accessories that are identified by the manufacturer for the specific tool model. Use of unauthorized parts or failure to follow maintenance instructions may create a risk of injury.
4. Use only those fasteners recommended for use with this tool. Fasteners not identified for use with this tool by the tool manufacturer are able to result in a risk of injury to persons or tool damage when used in this tool.
5. Check for misalignment or binding of moving parts, breakage of parts, and any other condition that may affect the tool's operation. If damaged, have the tool serviced before using. Many accidents are caused by poorly maintained tools.
6. Maintain tools with care. Keep tools clean. A properly maintained tool reduces the risk of binding and is easier to control.
7. Store tools out of the reach of children and other untrained people. Tools are dangerous in the hands of untrained users.
8. Check operation of the tool before use.
9. Do not force the tool. Use the correct tool for your application. The correct tool will do the job better and safer at the rate for which it is designed.

10. Use clamps or another practical way to secure and support the workpiece to a stable platform. Holding a tool by hand or against the body is unstable and may lead to loss of control.
11. Keep the tool and its handle dry, clean and free from oil and grease. Always use a clean cloth when cleaning. Never use brake fluids, gasoline, petroleum-based products, or any strong solvents to clean your tool.
12. Do not use the tool as a hammer.
13. Never use this tool in a manner that could cause a fastener to be directed toward anything other than the workpiece.
14. Never use gasoline or other flammable liquids to clean the tool. Never use the tool in the presence of flammable liquids or gases. Vapors could ignite by a spark and cause an explosion which will result in death or serious personal injury.
15. Always fit the tool with a fitting or hose coupling on or near the tool in such a manner that all compressed air in the tool is discharged at the time the fitting or hose coupling is disconnected. Do not use a check valve or any other fitting which allows air to remain in the tool. Death or serious personal injury could occur.
16. Never place hands or any other body parts in the fastener discharge area of the tool. The tool might eject a fastener and could result in death or serious personal injury.
17. Never carry the tool by the air hose or pull the hose to move the tool or a compressor. Keep hoses away from heat, oil and sharp edges. Replace any hose that is damaged, weak or worn. Personal injury or tool damage could occur.
18. Always assume the tool contains fasteners. Respect the tool as a working implement; no horseplay.
19. Always keep others at a safe distance from the work area in case of accidental discharge of fasteners. Do not point the tool toward yourself or anyone whether it contains fasteners or not. Accidental triggering of the tool could result in death or serious personal injury.
20. Do not drop or throw the tool. Dropping or throwing the tool can result in damage that will make the tool unusable or unsafe. If the tool has been dropped or thrown, examine the tool closely for bent, cracked or broken parts and air leaks. STOP and repair before using, or serious injury could occur.
21. Avoid using the tool when the magazine is empty. Accelerated wear on the tool may occur.
22. Clean and check all air supply hoses and fittings before connecting the tool to an air supply. Replace any damaged or worn hoses or fittings. Tool performance or durability may be reduced.
23. Do not use the tool if it leaks air or does not function properly.

Safety Information (Continued)

TOOL USE AND CARE (CONTINUED)

24. Do not operate the tool if it does not contain a legible warning label.
25. Always carry the tool by the handle. Never carry the tool by the air hose.

TOOL SERVICE

1. Use only accessories that are identified by the manufacturer for the specific tool model.
2. When servicing a tool, use of unauthorized parts or failure of following maintenance instructions may create a risk of injury.
3. Use only the lubricants supplied with the tool or specified by the manufacturer.
4. Tool service must be performed only by qualified repair personnel.

AIR SOURCE

1. Never connect to an air source that is capable of exceeding 200 psi. Over pressurizing the tool is able to result in bursting, abnormal operation, breakage of the tool or serious injury to persons. Use only clean, dry, regulated compressed air at the rated pressure or within the rated pressure range as marked on the tool. Always verify prior to using the tool that the air source has been adjusted to the rated air pressure or within the rated air-pressure range.
2. Never use oxygen, carbon dioxide, combustible gases or any bottled gas as an air source for the tool. Such gases are capable of explosion and serious injury to person.

OPERATION

1. Do not drive fasteners near edge of material. The workpiece may split causing the fastener to ricochet, injuring you or people around.
2. During normal use the tool will recoil immediately after driving a fastener. This is a normal function of the tool. Do not attempt to prevent the recoil by holding the tool against the work. Restriction to the recoil can result in a second fastener being driven from the tool. Grip the handle firmly and let the tool do the work. Failure to heed this warning can result in serious personal injury.
3. Do not drive fasteners on top of other fasteners or with the tool at an overly steep angle as this may cause deflection of fasteners which could cause injury.
4. Do not actuate the tool unless you intend to drive a fastener into the workpiece.
5. Always handle the tool with care:
 - Never engage in horseplay.
 - Keep others a safe distance from the tool while tool is in operation as accidental actuation may occur, possibly causing injury.

AIR SUPPLY AND CONNECTIONS

1. The connector on the tool must not hold pressure when air supply is disconnected. If an incorrect fitting is used, the tool can remain charged with air after disconnecting and thus will be able to drive a fastener even after the air line is disconnected, possibly causing injury.
2. Do not use any type of reactive gases, including, but not limited to, oxygen and combustible gases, as a power source. Use filtered, lubricated, regulated compressed air only. Use of a reactive gas instead of compressed air may cause the tool to explode which will cause death or serious personal injury.
3. Use only a pressure-regulated compressed air source to limit the air pressure supplied to the tool. The regulated pressure must not exceed 115 psi. If the regulator fails, the pressure delivered to the tool must not exceed 200 psi.
4. Always disconnect air source:
 - Before unloading or making adjustments.
 - When maintaining the tool.
 - When clearing a jam.
 - When tool is not in use.
 - When moving to a different work area.Such precautionary measures reduce the risk of injury to persons.

Safety Information (Continued)

LOADING THE TOOL

1. Do not load the tool with fasteners when any one of the operating controls is activated.
2. Never place a hand or any part of body in the fastener discharge area of the tool.
3. Never point tool at anyone.



WARNING: The warnings and precautions discussed above cannot cover all possible conditions and situations that may occur. It must be understood by the user that common sense and caution are factors which cannot be built into this product, but must be supplied by the user.

Warranty

HUSKY PNEUMATIC NAILER LIMITED TWO-YEAR WARRANTY

This warranty covers defects in workmanship or materials in this HUSKY pneumatic nailer for the two-year period from the date of purchase. This warranty is specific to this pneumatic nailer. Warranties for other HUSKY products may vary.

This warranty applies only to the original retail purchaser and may not be transferred. This warranty does not cover normal wear and tear or any malfunction, failure or defect resulting from misuse, abuse, neglect, alteration, modification or repair by other than a service center authorized to repair HUSKY branded air nailer. Expendable materials, such as O-rings, bumpers, driver blades, seals, etc. are not covered by this warranty. This warranty does not apply to pneumatic nailer used in industrial application or for rental purposes. HUSKY makes no warranties, representations or promises as to the quality or performance of its pneumatic nailer other than those specifically stated in this warranty.

ADDITIONAL LIMITATIONS

To the extent permitted by applicable law, all implied warranties, including warranties of merchantability or fitness for a particular purpose, are disclaimed. Any implied warranties, including warranties of merchantability or fitness for a particular purpose, that can not be disclaimed under state law are limited to two years from the date of purchase. HUSKY is not responsible for direct, indirect, incidental, special or consequential damages. If this pneumatic nailer is used for commercial purposes, the warranty will apply for ninety (90) days from the date of purchase. Some states do not allow limitations on how long an implied warranty lasts and/or do not allow the exclusion or limitation of incidental or consequential damages, so the above limitations may not apply to you. This warranty gives you specific legal rights, and you may also have other rights, which vary from state to state.

Unpacking

1. This tool kit has been shipped completely assembled.
2. Carefully remove the tool and any accessories from the box.
3. Inspect the tool carefully to make sure no breakage or damage occurred during shipping.
4. Do not discard the packing material until you have carefully inspected and satisfactorily operated the tool.
5. If any parts are damaged or missing, please call 1-888-43-HUSKY.



WARNING: If any parts are missing, do not operate the tool until the missing parts are replaced. Failure to do so could result in possible serious personal injury.



WARNING: Do not attempt to modify the tool or create accessories not recommended for use with the tool. Any such alteration or modification is misuse and could result in hazardous condition leading to possible serious personal injury.

Specifications

- Air inlet: 1/4 inch NPT
- Magazine capacity: 120 pcs
- Weight: 9.98 lbs
- Maximum pressure: 115 psi
- Pressure range: 70 psi – 115 psi
- Pin size range: 1-1/4 inch to 1-3/4 inch

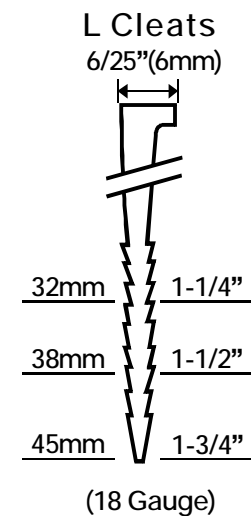

Compatible with generic brands of 18 gauge L-cleats.

Features

- Ergonomically designed handle
For ease of operation and reduced fatigue.
- Non-marring design
Provides increased protection from marring when working with a finished flooring surface.
- Anodized aluminum magazine
For long lasting durability.
- Durable construction
Lightweight, high-strength aluminum body with heat treated steel parts.
- Fiberglass mallet with rubber head included

Operation

1 Loading cleat nails



WARNING: The tool may fire when it is first connected to the air resource. Always connect the tool to the air source before loading fasteners to prevent injury from unintended cycling.

- Connect the tool to the air source.
- Insert a strip of fasteners from the rear of the magazine (A). Be sure the fasteners are pointed downward. (See figure 1 & figure 2.)
- This tool uses a spring loaded bypass lever in order to load and upload the nails. Once the nails are properly inserted, pull the pusher (B) completely back, pressing against the bypass lever (C) of the pusher. (See figure 3.)
- Once the pusher hits the back of magazine, allow the pusher to slide forward and engage the nails, pushing them to the nose of the tool. (See figure 4.)

Figure 1

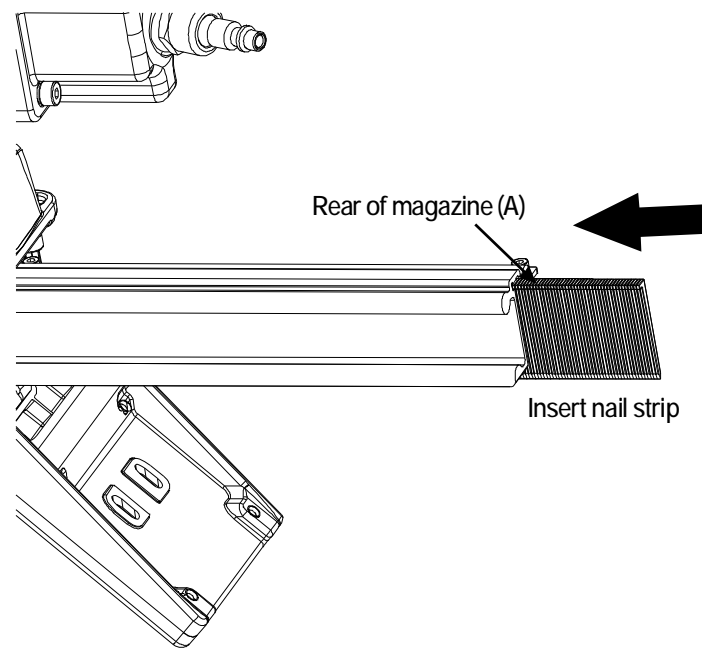

Operation (Continued)

Figure 2

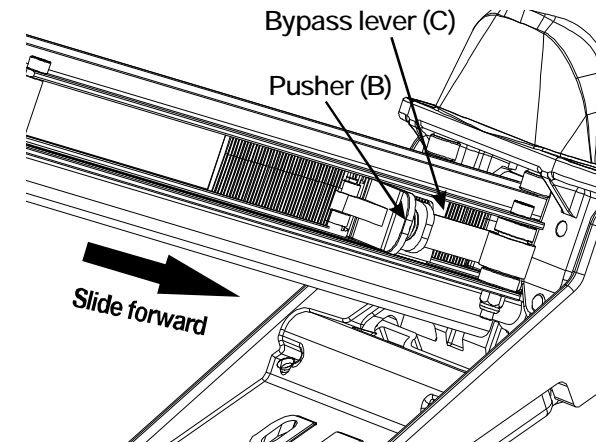

Figure 3

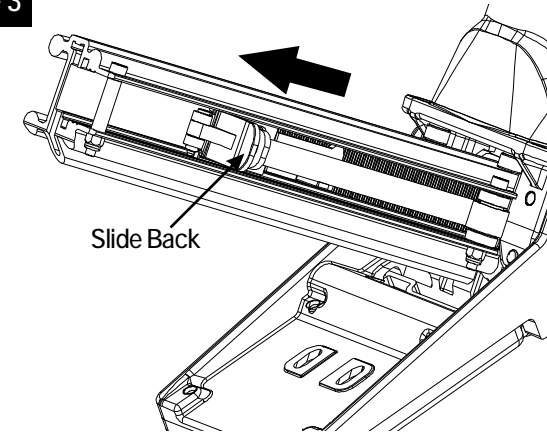
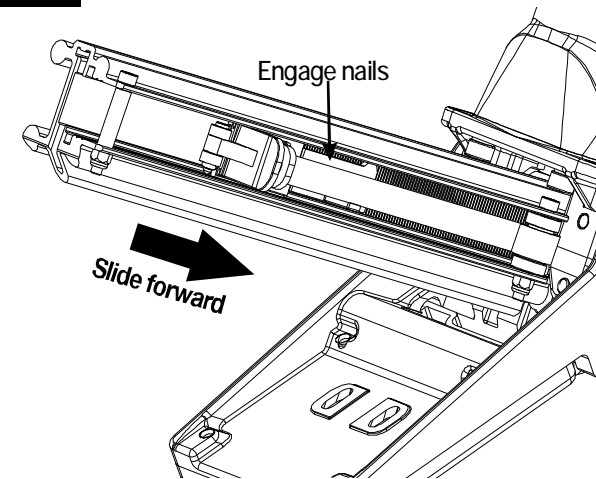

Figure 4



WARNING: The tool may fire when it is first connected to the air source. Always connect the tool to the air source before loading fasteners to prevent injury from unintended cycling. Always make sure the tool's magazine is empty at the beginning of each work session, before connecting to an air source.



WARNING: Use only those fasteners recommended for use with this tool. Fasteners not identified for use with this tool by the tool manufacturer are able to result in a risk of injury to persons or tool damage when used in this tool.

2 Unloading cleat nails

- Disconnect the tool from the air source.
- Pull back the pusher, pressing bypass lever of the pusher, allow the pusher to bypass nails and slowly returning to the nose of the tool.
- Slide the fastener to the rear magazine.

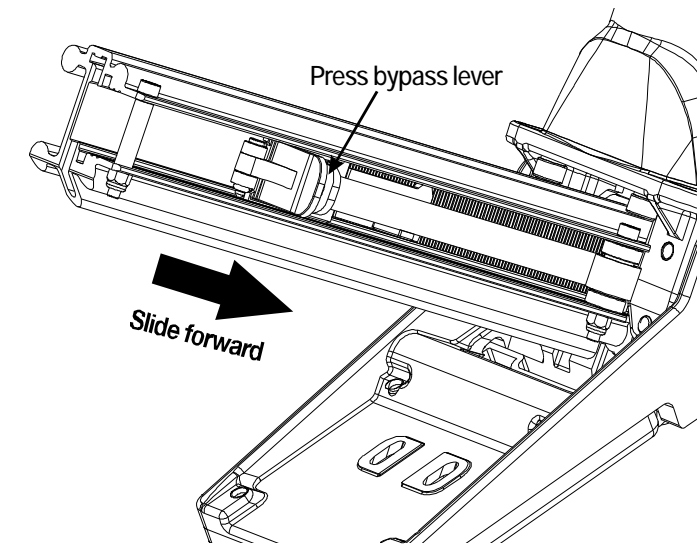

3 Changing the foot plate

The tool is equipped with a factory pre-installed 9/16 in. to 5/8 in. foot plate (D), and an additional uninstalled 3/4 in. foot plate, 3/8 in. to 1/2 in. foot plate and 7/16 in. flooring shim. To change the plate:

Operation (Continued)

- Disconnect the tool from the air source.
- Empty the magazine completely.
- Fire the tool into a piece of scrap wood to ensure there is no compressed air or fasteners left in the tool.
- Set the tool on its side to expose the four screws (E).
- Remove the four screws (E), then remove the foot plate.
- Align the four screw holes in the replacement foot plate with the four threaded mounting holes.
- Using the four screws you removed, secure the replacement foot plate to the tool.
- Ensure the correct foot plate is installed by firing into a scrap piece of flooring and checking for proper fastener placement.



WARNING: Disconnect the tool from the air source whenever changing the foot plate. Make sure there is no fastener in the magazine before changing the foot plate.

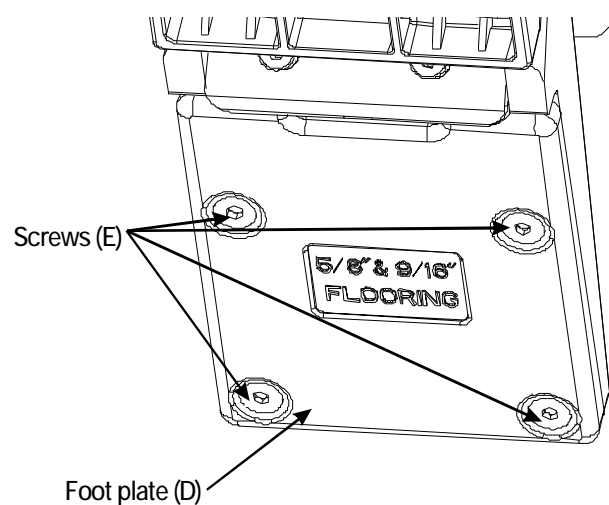

4 Adjusting the front foot

The tool is equipped with an adjustable front foot, which can be adjusted for 3/8 in. - 3/4 in. wood floors. This tool is shipped out set for 5/8 in. wood floor.

To adjust the front foot (F):

- Disconnect the tool from the air source.
- Empty the magazine completely.
- Fire the tool into a piece of scrap wood to ensure there is no compressed air or fasteners left in the tool.
- Set the tool on its side to expose the two bolts (G) and two small plates (H).

- Loosen these two bolts (G) and two small plates (H) to ensure move the front foot (F) in the range of the adjust groove (I).
- Adjust the proper position of the front foot (F) according to the actual thickness of wood floors and then lock tightly these two bolts (G) and two small plates (H).
- Ensure the correct front foot set for the wood floor by firing into a scrap piece of flooring and checking for proper fastener placement.

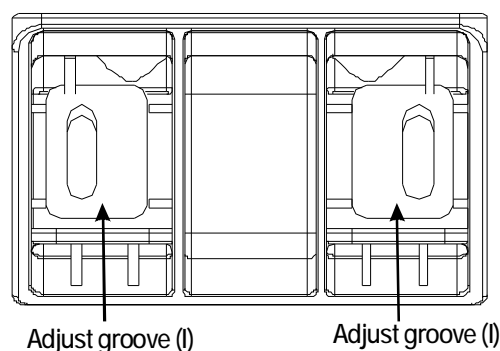
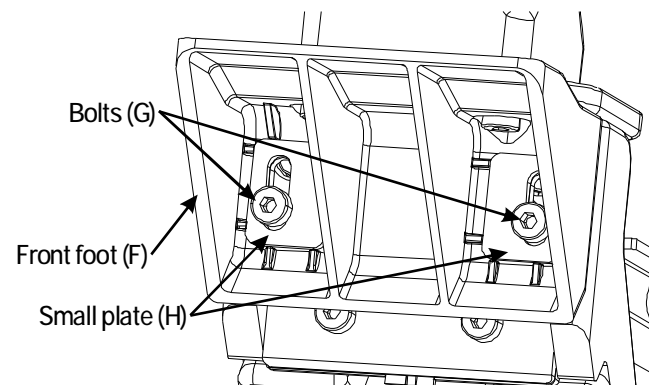

WARNING: Disconnect the tool from the air source whenever changing the foot plate. Make sure there is no fastener in the magazine before changing the foot plate.

5 Setting the air pressure

- The amount of air pressure required depends on the size of the fasteners and the workpiece material.
- Begin testing the depth of drive by driving a test nail into the same type of workpiece material used for the actual job.
- Drive a test fastener with the air pressure set at 90-95 psi.
- Raise or lower the air pressure to find the lowest setting that will perform the job with consistent results.

Operation (Continued)

6 Operating the tool

- Attach the tool to the air source. Start your compressor and check the pressure, making sure it is set between 70-115 psi. Do not exceed the maximum 115 psi.
- Hold the hand grip (J) securely and press the foot plate (D) to the work surface. Make sure the plate is over the fastener target position.
- Press down firmly so that the foot plate is firmly contacting the work surface. Then, using the mallet packed with the tool, strike the hammer cap (K) firmly to drive the fastener into work surface. Lift the tool off the work surface. Repeat this process until the job is completed.
- When finished, make sure to store the tool in a clean, dry, safe location out of reach of children and other unauthorized People.



WARNING: Extreme caution must be used whenever this tool is connected to an air source. If the tool is dropped, or if the hammer cap (K) is accidentally struck, then the tool will fire a fastener, potentially causing **SERIOUS PERSONAL INJURY**.



WARNING: Keep your feet off the tool.



WARNING: Before using the tool on a floor, test the tool on a scrap piece of wood. Adjust the driving depth by providing more or less air pressure. Never exceed 115 PSI.



WARNING: An improperly functioning tool must not be used. Do not actuate the tool unless the tool is placed firmly against the work piece.

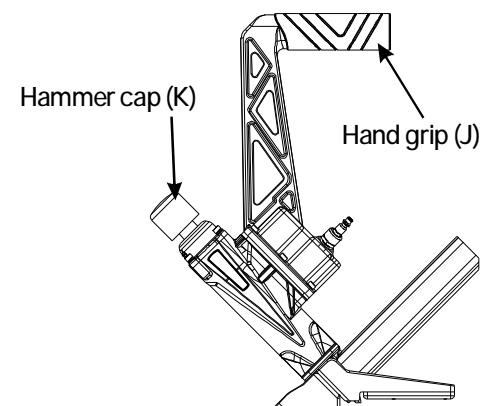

NOTE: Make sure the hammer cap on the flooring nailer is in the up position before adding the air hose, if not, the nailer may cycle (See below):

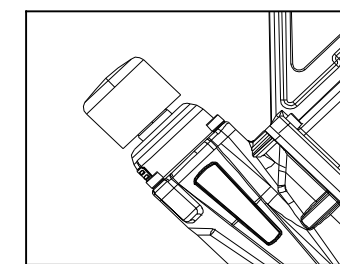
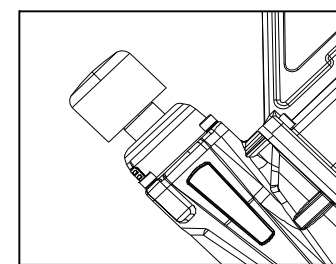

Hammer Cap (Up Position)

Hammer Cap (Down Position)

7 Clearing jams

Occasionally, fasteners may become jammed in the firing mechanism of the tool, making the tool inoperable. To remove a jammed fastener, follow the steps below:

- Disconnect the tool from air source.
- Empty the magazine. Make sure all fasteners are removed.
- Try to fire the tool into a piece of scrap wood or flooring to make sure that it's incapable of firing any fasteners.
- Set the tool on its side to expose the two bolts (G) and two small plates (H) under the screws.
- Remove these nose bolts (G) and two small plate (H). Three nose bolts (L) can be seen after removing the front foot (F).
- Remove three nose bolts (L), slide the driver guide (M) out to expose the jammed fastener.
- Remove jammed fastener, using pliers or a screwdriver if required.
- Replace the driver guide (M) and nose bolts (L).
- Replace the front foot (F), Plate (H) and bolts (G) back.
- Reload the tool with fasteners, then reconnect the air source to the tool.
- Press the drive guide (M) against a piece of wood, and test fire the fasteners several times to check for proper operation. If the tool is properly firing, you may continue using the tool. If the tool fails to perform properly, immediately discontinue use and have the tool repaired by a qualified service technician.

Operation (Continued)



WARNING: Make sure there is no fastener in the magazine before clearing a jam.

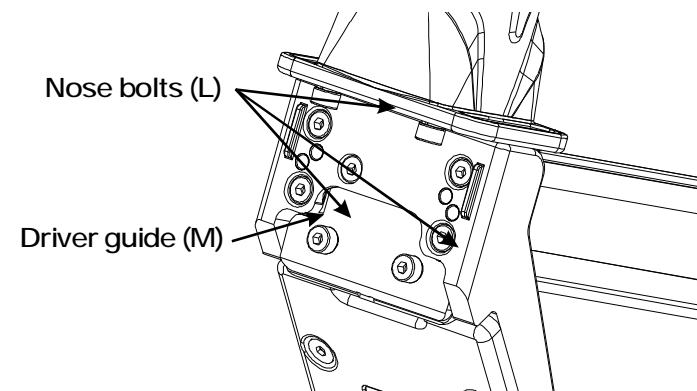

Maintenance



WARNING: Any time inspection, maintenance, and cleaning are done:

- Disconnect the tool from the air source.
- Empty the magazine completely.

Anti-dust cap

Each tool is packed with an anti-dust cap on the air connector, check it after unpacking. Keep the anti-dust cap to cover the air connector when the tool is not in use.

Lubrication

Frequent, but not excessive, lubrication is required for best performance. Oil for the tool added through the air line connection will lubricate the internal parts. Do not use detergent oil or additives as these lubricants will cause accelerated wear to the seals and bumpers in the tool, resulting in poor tool performance and frequent tool maintenance.

- Disconnect the air supply from the tool to add lubricant.

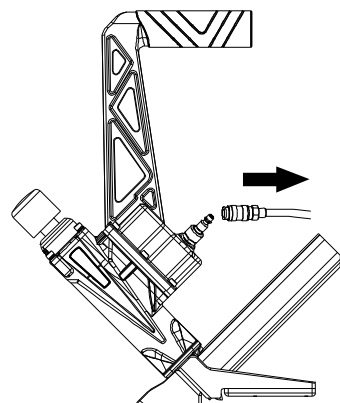

- Turn the tool so the air inlet is facing up. Place 2-3 drops of pneumatic fastening tool oil into air inlet. Do not use detergent oils, oil additives, or air -tool oils. Do not use detergent oil or additives as these lubricants will cause accelerated wear to the seals and bumpers in the tool, resulting in poor tool performance and frequent tool maintenance.

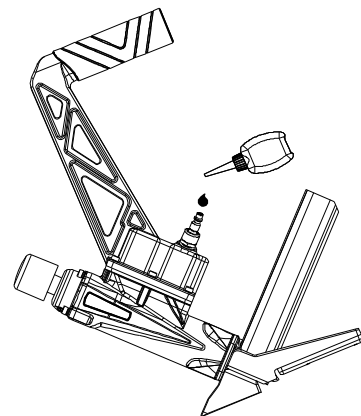

- After adding oil, run tool briefly. Wipe off any excess oil from the cap exhaust.

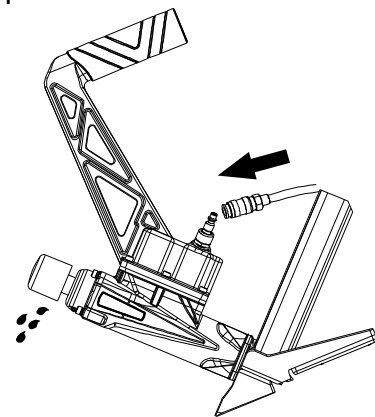

Maintenance (Continued)



CAUTION: Lubricate tool only with specified lubricants.



CAUTION: The work surface can become damaged by excessive lubrication. Proper lubrication is the owner's responsibility. Failure to lubricate the tool properly will dramatically shorten the life of the tool and void your warranty.

Cleaning

Avoid using solvents when cleaning plastic parts. Most plastics are susceptible to damage from various types of commercial solvents and maybe damaged by their use. Use clean cloths to remove dirt, dust, oil, grease, etc.

Recommended hookup

- The air compressor must be able to maintain a minimum of 70 psi when the tool is being used. An inadequate air supply can cause a loss of power and inconsistent driving.
- An oiler can be used to provide oil circulation through the tool. A filter can be used to remove liquid and solid impurities which can rust or gum up internal parts of the tool.
- Always use air supply hoses with a minimum working pressure rating equal to or greater than the pressure from the power source if a regulator fails, or 150 psi, whichever is greater. Use 3/8 in. air hose for runs up to 50 ft. and use a 3/8" quick coupler on the air hose.
- Use a pressure regulator on the compressor, with an operating pressure of 0-125 psi. A pressure regulator is required to control the operating pressure of the tool between 70 and 115 psi.

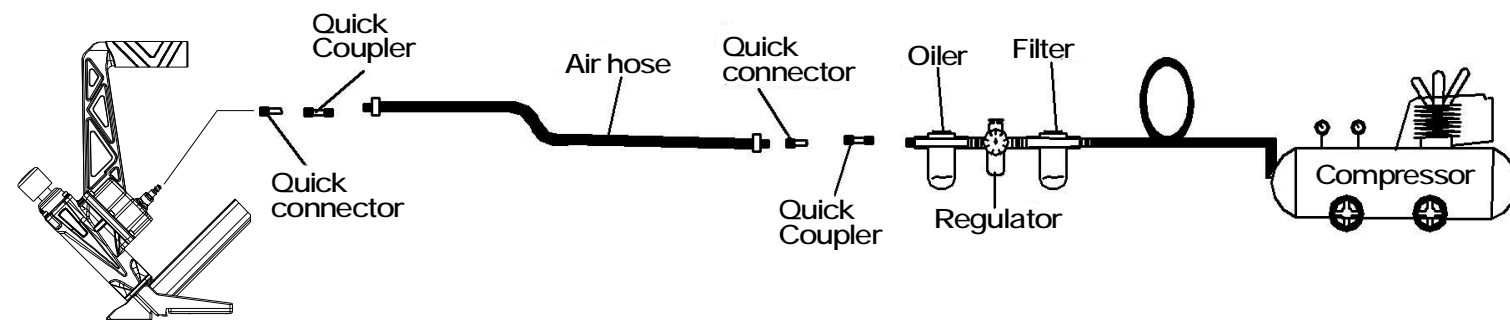

CAUTION: Do not at any time let brake fluids, gasoline, petroleum-based products, penetration oils, ect. come in contact with plastic parts. Chemicals can damage, weaken or destroy plastic which may result in serious personal injury.

Cold weather operation

For cold weather operation, near and below freezing, the moisture in the air line may freeze and prevent tool operation. We recommend the use of air tool lubricant or permanent antifreeze (ethylene glycol) as a cold weather lubricant.



CAUTION: Do not store tools in a cold weather environment to prevent frost or ice formation on the tools' operating valves and mechanisms that could cause tool failure.



CAUTION: The air compressor must be able to maintain a minimum of 70 psi when the tool is being used. An inadequate air supply can cause a loss of power and inconsistent driving.



WARNING: Do not connect with an air compressor which can potentially exceed 200 psi. As tool may burst, possibly causing injury.

Troubleshooting



WARNING: Stop using tool immediately if any of the following problems occur. Serious personal injury could result. Any repairs or replacements must be done by a qualified service person or an authorized service center.

Problems	Possible cause(s)	Corrective action
Air leaking in head cap.	<input type="checkbox"/> Loose screw. <input type="checkbox"/> Worn or damaged o-rings or seals.	<input type="checkbox"/> Tighten screws. <input type="checkbox"/> Install overhaul kit.
Lack of power. Slow to cycle.	<input type="checkbox"/> Tool is too dry. <input type="checkbox"/> Air pressure too low. <input type="checkbox"/> Exhaust blocked.	<input type="checkbox"/> Add about 2-3 drops of lubrication into the air connector. <input type="checkbox"/> Make sure the air compressor is set between 70 psi and 115 psi. <input type="checkbox"/> Clean exhaust channel.
Not shooting fasteners.	<input type="checkbox"/> Damaged pusher spring. <input type="checkbox"/> Wrong size of fasteners.	<input type="checkbox"/> Replace spring. <input type="checkbox"/> Use 18 gauge L cleat nails.
Fasteners are jammed in the tool frequently.	<input type="checkbox"/> Drive channel is worn. <input type="checkbox"/> Piston is broken or worn. <input type="checkbox"/> Bent fasteners. <input type="checkbox"/> Dirty magazine. <input type="checkbox"/> Loose magazine. <input type="checkbox"/> Wrong fasteners.	<input type="checkbox"/> Fix the drive channel. <input type="checkbox"/> Replace the piston. <input type="checkbox"/> Remove the bent fasteners <input type="checkbox"/> Clean magazine. <input type="checkbox"/> Tighten screws. <input type="checkbox"/> Verify that fasteners are the correct size.



Question, Problems, missing parts? Before returning to the store,
call Husky Customer Service
8 a.m - 6 p.m, EST, Monday- Friday

1-888-43-HUSKY

HUSKYTOOLS.COM

Retain this manual for future use.



Artículo Núm. 1001 100 771
Modelo Núm. HD18GLCN

GUÍA DE USO Y MANTENIMIENTO

CLAVADORA PARA PISOS PARA LISTONES EN L DE CALIBRE 18

Preguntas, problemas, o piezas faltantes?
Antes de regresar a la tienda, llama al
Servicio al Cliente de Husky
de lunes a viernes entre 8 a.m. y 6 p.m.,
(hora del Este de EE. UU.)

1-888-43-HUSKY

HUSKYTOOLS.COM



Tabla de Contenido

Tabla de contenido	17
Información de seguridad	18
Símbolos	18
Área de trabajo	18
Seguridad personal	18
Uso y cuidado de la herramienta	19
Reparación de la herramienta	21
Fuente del aire	21
Funcionamiento	21
Entrada de aire y conexiones	21
Cargar la herramienta	22
Garantía	22
Desempacar	23
Especificaciones	23
Características	24
Operación	24
Cómo cargar listones	24
Cómo descargar listones	25
Cómo cambiar la placa base	25
Cómo ajustar la pata frontal	26
Cómo configurar la presión de aire	26
Cómo usar la herramienta	27
Cómo retirar sujetadores atascados	27
Mantenimiento	28
Función antipolvo	28
Lubricación	28
Limpieza	29
Operación en climas fríos	29
Conexión recomendada	30
Solución de problemas	31

GRACIAS POR TU COMPRA

*Apreciamos la confianza que has depositado en Husky al comprar este clavadora de neumático.
Nos esforzamos para continuamente crear productos de calidad diseñados para tu hogar. Visítanos por Internet para ver nuestra
línea completa de productos disponibles para tus necesidades de mejoras en el hogar. Gracias por elegir Husky!*

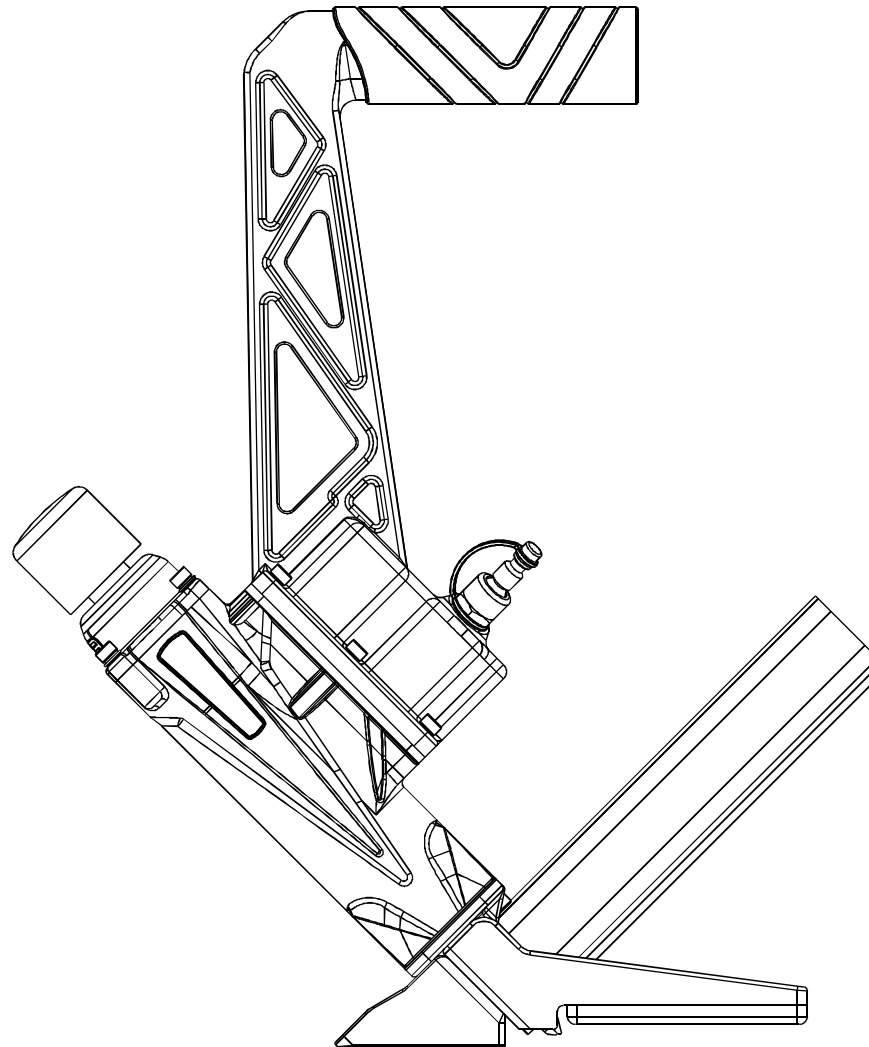
Información de Seguridad



ADVERTENCIA: Para evitar lesiones personales graves, no intente usar este producto hasta haber leído y comprendido el manual por completo. Guarda este manual y consúltalo con frecuencia para un funcionamiento seguro y para instruir a otros usuarios de esta herramienta.



ADVERTENCIA: Cuando se usen herramientas, siempre se deberán seguir precauciones básicas, incluyendo las siguientes.

SÍMBOLOS



Lea el manual del operador de: Para reducir el riesgo de lesiones, el usuario debe leer y entender el manual del operador antes de usar este producto.



El riesgo a la audición: Siempre use protección para los oídos cuando se utiliza este tool. Failure lo contrario, podría resultar en la pérdida de audición.



Protección de los ojos: Use siempre gafas de seguridad, gafas de seguridad con protección lateral o una careta completa cuando utilice esta producto.



Riesgo de lesiones personales graves: Nunca coloque las manos o cualquier otra parte del cuerpo en la zona de descarga del sujetador de la clavadora. La herramienta puede expulsar un sujetador y puede causar la muerte o lesiones graves.

ÁREA DE TRABAJO

1. Mantenga el área de trabajo limpia y bien iluminada. Los bancos de trabajo desordenados y las áreas oscuras aumentan el riesgo de accidentes.
2. No utilice la herramienta en atmósferas en las que exista riesgo de explosión, como por ejemplo en presencia de líquidos inflamables, gases o polvo. La herramienta produce una chispa que podría encender líquidos inflamables, gases o polvo.
3. Mantenga a los transeúntes, niños y a otras personas alejadas cuando esté utilizando la herramienta. Las distracciones podrían resultar en el uso inapropiado y causar lesiones.
4. Evite los disparos accidentales. Siempre tenga precaución para evitar disparos accidentales. No apunte la herramienta hacia usted u otra persona, aun cuando no contenga sujetadores.

SEGURIDAD PERSONAL



ADVERTENCIA: Instrucciones en referencia al peligro de incendios, choque eléctrico o lesiones personales.



ADVERTENCIA: Este producto, a su cordón eléctrico, puede contener productos químicos conocidos por el estado de California como causantes de cáncer y defectos de nacimiento u otros daños reproductivos. Lave sus manos después de usar.

1. No clave sobre otro clavo. Esto puede causar que el clavo se desvíe y alcance a alguien, o que la herramienta reaccione de alguna manera y lesione a alguien.
2. Usa siempre protección para los ojos. El operador y las otras personas en el área de trabajo deben usar siempre gafas de seguridad con protectores laterales, aprobadas por ANSI. La protección de los ojos se utiliza para resguardarlos de los fijadores y residuos que puedan saltar, los cuales pueden causar lesiones graves en los ojos.
3. Usa siempre protección auditiva cuando utilices la herramienta. La exposición prolongada a ruidos de alta intensidad puede causar la pérdida de la audición.
4. Usa un equipo de seguridad. Se deben usar una máscara antipolvo, calzado de seguridad antideslizante y un casco rígido en condiciones donde sean necesarios. Usa una máscara protectora completa si estás trabajando con virutas de madera o limaduras de metales
5. Usa la vestimenta adecuada. No utilices ropa o joyas sueltas. Recoge el cabello largo. Mantén el cabello, la ropa y los guantes alejados de las partes móviles. La ropa y las joyas sueltas o el cabello largo pueden quedar atrapados en las partes móviles.
6. Cuando utilices una herramienta de motor mantente alerta, observa lo que estás haciendo y utiliza el sentido común. No utilices la herramienta si estás cansado o bajo el efecto de drogas, alcohol o medicamentos. Un momento de distracción durante la operación de la herramienta puede causar lesiones graves.
7. Mantén siempre una posición firme y el equilibrio adecuado. Una posición firme y el equilibrio adecuado permiten controlar mejor la herramienta en situaciones inesperadas.
8. No la utilices sobre una escalera de tijera o soportes inestables. Una posición estable sobre una superficie sólida permite un mejor control de la herramienta en situaciones imprevistas.

Información de Seguridad (Continuación)

SEGURIDAD PERSONAL (CONTINUACIÓN)

9. Asegúrate de que la manguera esté libre de obstrucciones o trabas. Las mangueras atascadas o enredadas pueden causar la pérdida del equilibrio o la estabilidad y pueden dañarse y causar lesiones.
10. No se extienda demasiado. Mantenga un apoyo de pies y un equilibrio adecuados en todo momento. Un apoyo de pies y equilibrio adecuados permiten un mejor control de la herramienta en situaciones inesperadas.
11. No fije la manguera o herramienta a su cuerpo. Fije la manguera a la estructura para reducir el riesgo de pérdida de equilibrio en caso que la manguera se mueva.
12. Siempre dé por sentado que la herramienta contiene sujetadores. No apunte la herramienta hacia usted u otra persona, aun cuando no contenga sujetadores.
13. Lávese las manos después de manipularlo. Este producto o su cable eléctrico pueden contener sustancias químicas reconocidas por el estado de California como causantes de cáncer, defectos congénitos y otros daños en el aparato reproductivo.

USO Y CUIDADO DE LA HERRAMIENTA



ADVERTENCIA: Disconecten la grapadora de el aire antes de ajustes, mantenimiento, tacto del yugo de seguridad, quitando grapas quebradas y terminado el proyecto. Esto va ayudar para que nadie tenga un dano.

1. Infórmate sobre la herramienta. Lee el manual con cuidado, aprende sobre sus aplicaciones y limitaciones, como también sobre los riesgos específicos y potenciales relacionados con la herramienta.
2. Utilice sólo los sujetadores recomendados para cada modelo. No utilice sujetadores inadecuados ni cargue los sujetadores de forma incorrecta.
3. Usa únicamente accesorios identificados por el fabricante para ese modelo específico de herramienta. La utilización de piezas no autorizadas o el incumplimiento de las instrucciones de mantenimiento pueden aumentar el riesgo de lesiones.
4. Use solamente los sujetadores recomendados para esta herramienta. Los sujetadores no identificados por el fabricante de la herramienta para usarse con la misma pueden causar lesiones a las personas o daños en la herramienta cuando se usan con ella.
5. Comprueba que las piezas móviles no estén desalineadas ni bloqueadas, que no haya piezas dañadas o cualquier otra condición que pueda afectar el funcionamiento de la herramienta. Si está dañada, repara la herramienta antes de utilizarla. Muchos accidentes se deben al mantenimiento incorrecto de la herramienta.
6. Cuida la herramienta para mantenerla en buenas condiciones. Mantén limpia la herramienta. Una herramienta con el mantenimiento adecuado corre menos riesgo de bloquearse y es más fácil de controlar.
7. Guarda las herramientas fuera del alcance de los niños y otras personas que no sepan como utilizarlas. Las herramientas son peligrosas en manos de usuarios que no saben como utilizarlas.
8. Comprueba el funcionamiento de la herramienta antes de usarla.
9. No fuerces la herramienta. Utiliza la herramienta correcta según la aplicación. La herramienta correcta realizará el trabajo mejor y con más seguridad a la velocidad para la cual está diseñada.
10. Usa abrazaderas u otra forma práctica para asegurar y sujetar la pieza de trabajo a una plataforma estable. Sostener la herramienta con la mano o apoyarla contra el cuerpo no ofrece la estabilidad adecuada y puede causar pérdida de control.

Información de Seguridad (Continuación)

USO Y CUIDADO DE LA HERRAMIENTA (CONTINUACIÓN)

- Mantén la herramienta y el mango secos, limpios y libres de aceite o grasa. Usa siempre un paño limpio para la limpieza. Nunca uses líquido de freno, gasolina, productos a base de petróleo ni solventes para limpiar la herramienta.
- No utilices la herramienta como martillo.
- No utilices esta herramienta de tal manera que los fijadores se dirijan hacia cualquier otra cosa que no sea la pieza de trabajo.
- Nunca utilice gasolina ni ningún otro líquido inflamable para limpiar la herramienta. Nunca utilice la herramienta en presencia de líquidos o gases inflamables. Los vapores podrían encenderse por una chispa y causar una explosión que podría provocar lesiones personales graves o la muerte.
- Siempre fije la manguera con un conector o acoplador de manguera sobre o cerca de la herramienta, de forma tal que todo el aire comprimido en la herramienta se descargue al momento en que el conector o el acoplador de la manguera estén desconectados. No utilice una válvula de control ni ningún otro conector que permita que el aire permanezca en la herramienta, en caso contrario podrían ocurrir lesiones personales graves o la muerte.
- Nunca coloque las manos ni otra parte del cuerpo en el área de descarga de sujetadores de la herramienta. La herramienta podría lanzar un sujetador y provocar lesiones personales graves o la muerte.
- Nunca transporte la herramienta de la manguera de aire comprimido ni jale la manguera para mover la herramienta o un compresor. Mantenga las mangueras alejadas del calor, el aceite y los bordes filosos. Reemplace las mangueras dañadas o desgastadas, en caso contrario podrían ocurrir lesiones personales o daños en la herramienta.
- Siempre dé por sentado que la herramienta contiene sujetadores. Considere la herramienta como un implemento de trabajo y no juegue con ella.
- Siempre mantenga a las demás personas a una distancia segura del lugar de trabajo, en caso se produzcan descargas accidentales de sujetadores. No apunte la herramienta hacia usted u otra persona, aun cuando no contenga sujetadores. La activación accidental de la herramienta podría provocar lesiones personales graves o la muerte.

- No deje caer ni lance la herramienta. Ya que esto podría ocasionar daños en la herramienta y causar que la misma ya no sea utilizable o segura. Si la herramienta ha sufrido caídas o ha sido lanzada, examínela atentamente y revise si hay piezas dobladas, rajadas o rotas y si hay fuga de aire comprimido. NO PROSIGA y repárela antes de usarla, en caso contrario podrían ocurrir lesiones graves.
- Evite usar la herramienta cuando el cargador está vacío. Ya que esto puede producir desgaste acelerado en la herramienta.
- Limpie y revise todas las mangueras y conectores de suministro de aire comprimido antes de conectar la herramienta a un suministro de aire comprimido. Reemplace las mangueras y conectores dañados o desgastados, de lo contrario el rendimiento o la durabilidad de la herramienta podrían verse reducidos.
- No utilices la herramienta si pierde aire o no funciona correctamente.
- No utilices la herramienta si no tiene una etiqueta de advertencia legible.
- Siempre sujete la herramienta por el mango. Nunca la sujetes por la manguera de aire.

20Sp

Información de Seguridad (Continuación)

REPARACIÓN DE LA HERRAMIENTA

- Usa únicamente accesorios identificados por el fabricante para ese modelo específico de herramienta.
- Al mantener una herramienta, la utilización de piezas no autorizadas o el incumplimiento de las instrucciones de mantenimiento pueden aumentar el riesgo de lesiones.
- Usa únicamente los lubricantes provistos con la herramienta o especificados por el fabricante.
- La reparación de la herramienta debe ser realizada únicamente por personal calificado.

FUENTE DEL AIRE

- Nunca conecte a una fuente de aire que pueda superar los 13,79 bar. El exceso de presión de la herramienta es capaz de ocasionar una explosión, funcionamiento anormal, rotura de la herramienta o lesiones graves a personas. Utilice sólo aire limpio y seco, y regulado a la presión nominal o dentro del rango de presión indicado en la herramienta. Verifique siempre antes de utilizar la herramienta que la fuente de aire se ha ajustado a la presión de aire especificada o dentro del rango nominal de presión de aire.
- Nunca utilice oxígeno, dióxido de carbono, gases combustibles u otros gases embotellados como fuente de aire para la herramienta. Dichos gases pueden explotar y causar lesiones graves a las personas.

FUNCIONAMIENTO

- No coloques fijadores cerca del borde del material. La pieza de trabajo puede partirse y hacer que el fijador rebote y te dañe a ti o a las personas alrededor.
- Durante el uso normal la herramienta se rebobinará de inmediato luego de accionar un sujetador. Esta es una función normal de la herramienta. No intente evitar la rebobinación sosteniendo la herramienta en contra del funcionamiento. La restricción para rebobinar puede provocar que se accione un segundo sujetador desde la herramienta. Sujete la manija firmemente y permita que la herramienta realice el trabajo. No seguir esta advertencia puede provocar graves lesiones personales.
- No coloques fijadores sobre otros fijadores o con la herramienta a un ángulo demasiado inclinado ya que esto puede causar el desvío de los fijadores y provocar lesiones.
- No uses la herramienta a menos que pretendas colocar un fijador en la pieza de trabajo.
- Opera siempre la herramienta con cuidado:

- Respeta la herramienta como implemento de trabajo.
- Nunca la uses en bromas y juegos.
- Mantén a los demás a una distancia segura de la herramienta ya que puede accionarse accidentalmente, y posiblemente causar lesiones.

ENTRADA DE AIRE Y CONEXIONES

- El conector de la herramienta no debe estar bajo presión al desconectar la entrada de aire. Si se utiliza un acoplador incorrecto, la herramienta puede quedar cargada de aire luego de la desconexión y podría disparar fijadores incluso con la línea de aire desconectada y ello puede causar lesiones.
- No utilice ningún tipo de gases reactivos, lo que incluye pero no se limita al oxígeno o a gases combustibles, como fuente de alimentación. Use únicamente aire comprimido filtrado, lubricado y regulado. El uso de gas reactivo en lugar de aire comprimido puede hacer que la herramienta explote, lo cual produciría lesiones personales graves o la muerte.
- Use únicamente una fuente de aire comprimido de presión regulada para limitar la presión de aire suministrada a la herramienta. La presión regulada no debe superar los 7,93 bar. Si el regulador falla, la presión enviada a la herramienta no debe superar los 13,79 bar.
- Desconecta siempre la fuente de aire:
 - Antes de descargar o realizar ajustes.
 - Al realizar el mantenimiento de la herramienta.
 - Al desatascarla.
 - Cuando la herramienta no está en uso.
 - Al desplazarse a otra área de trabajo.

Dichas medidas de precaución reduzcan el riesgo de lesiones a personas.

21Sp

HUSKYTOOLS.COM

Para obtener asistencia, por favor llama al 1-888-43-HUSKY.

Información de Seguridad (Continuación)

CARGAR LA HERRAMIENTA

1. No cargues la herramienta con fijadores si alguno de los controles operativos está activado.
2. Nunca coloques la mano ni ninguna otra parte del cuerpo en el área de descarga de los fijadores.
3. Nunca apuntes la herramienta hacia las personas.
4. No jale el gatillo ni presione la pieza de trabajo en contacto ya que se podría accionar accidentalmente y posiblemente causar lesiones.



ADVERTENCIA: Las advertencias y precauciones mencionadas anteriormente no abarcan todas las condiciones y situaciones posibles. Es perfectamente comprensible que no podemos fabricar el sentido común y la precaución como partes de ningún producto, el usuario es el responsable de obrar en consecuencia.

Garantía

GARANTÍA LIMITADA DE DOS AÑOS DE CLAVADORA DE NEUMÁTICO DE HUSKY

Esta garantía cubre defectos de fabricación o materiales de esta clavadora de neumático HUSKY por un periodo de dos años desde la fecha de compra. Esta garantía es específica a esta clavadora de neumático, las garantías de otros productos HUSKY pueden variar.

Esta garantía se aplica sólo al comprador original y no puede transferirse. Esta garantía no cubre el desgaste normal por uso; o mal funcionamiento, fallas o defectos que resulten del uso incorrecto, abuso, negligencia, alteración, modificación o reparación de un centro de servicio distinto al autorizado para reparar la clavadora de neumático de marca HUSKY. Los materiales expansibles, como juntas tóricas, parachoques, acondicionadora, sellos, etc., no están cubiertos por esta garantía. Esta garantía no se aplica si esta clavadora de neumático es usado para aplicaciones industriales o de alquiler. HUSKY no garantiza, representa ni promete la calidad o rendimiento de estos clavadores de neumático distintos a los especificados en esta garantía.

LIMITACIONES ADICIONALES

En la medida en que la ley lo permita, se excluyen todas las garantías implícitas, incluyendo garantías de comercialización o adecuación para un propósito particular. Todas las garantías implícitas, incluyendo garantías de comercialización o adecuación para un propósito particular, que no pueden ser excluidas bajo la ley están limitadas a un período de dos años a partir de la fecha de compra. HUSKY no es responsable por daños directos o indirectos, incidentales, especiales o consecuentes. Si esta clavadora de neumático es usado con fines comerciales, esta garantía sería solamente válida por noventa (90) días a partir de la fecha de compra. Algunos estados no permiten limitaciones en la duración de una garantía implícita y/o no permiten la exclusión o limitación de daños directos o indirectos, por lo que las limitaciones previamente enunciadas pueden no aplicarse a su caso. Esta garantía le otorga derechos legales específicos, y usted puede también tener otros derechos, que varían según el estado.

Desempacar

1. Esta herramienta se ha enviado completamente ensamblada.
2. Retira cuidadosamente la herramienta y los accesorios de la caja.
3. Inspecciona la herramienta cuidadosamente para asegurarte de que no haya ocurrido ninguna rotura ni daño durante el envío.
4. No deseches el material de empaque hasta que hayas inspeccionado cuidadosamente y utilizado satisfactoriamente la herramienta.
5. Si alguna pieza está dañada o falta, llama al 1-888-43-HUSKY



ADVERTENCIA: Si falta alguna pieza, no utilices esta herramienta hasta reemplazarla. De no seguir esta advertencia, pueden producirse lesiones graves.



ADVERTENCIA: No intentes modificar esta herramienta o construir accesorios no recomendados para la misma. Tales modificaciones o cambios son considerados un mal uso y pueden resultar en condiciones peligrosas que a su vez pueden posiblemente causar lesiones.

Especificaciones

- Entrada de aire: NPT de 6,35 mm
- Capacidad del cargador: 120 piezas,
- Peso de la herramienta: 4,54 kgs
- Presión máxima: 7,93 bar
- Presión de funcionamiento: 4,83 - 7,93 bar
- Rango de tamaño del pasador: 32mm - 45mm

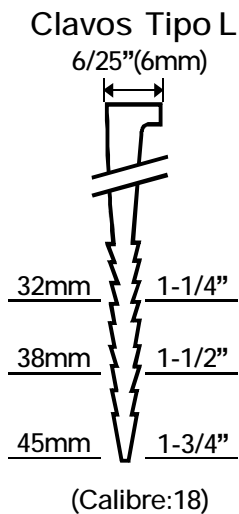

Compatible con clavos tipo en L de calibre 18 de marcas genéricas.

Características

- Manija con diseño ergonómico
Para un funcionamiento fácil y menos trabajoso.
- Diseño que no raya
Brinda protección a las superficies acabadas de los pisos.
- Cargador de aluminio anodizado
Para una mayor durabilidad.
- Construcción duradera
Liviana y duradera contruida de aluminio altamente resistente y piezas de acero termotratado.
- Incluye mazo de fibra de vidrio con cabeza de goma

Operación

1 Cómo cargar listones

- Conecte la herramienta a la fuente de aire.
Inserte una tira de sujetadores a partir de la parte posterior del cargador (A). Verifique que los sujetadores apunten hacia abajo. (Consulte la figura 1 & 2.)
- Esta herramienta utiliza una palanca de derivación activada por resorte para cargar y descargar los clavos.
- Después de colocar los clavos de forma correcta, jale el disparador (B) completamente hacia atrás, presionando hacia la palanca de derivación (C) del disparador.
- (Consulte la figura 3.)
Cuando el disparador llegue a la parte posterior del cargador, deje que este se deslice hacia adelante y enganche los clavos presionándolos hacia el extremo de la herramienta. (Consulte la figura 4.)

Figura 1

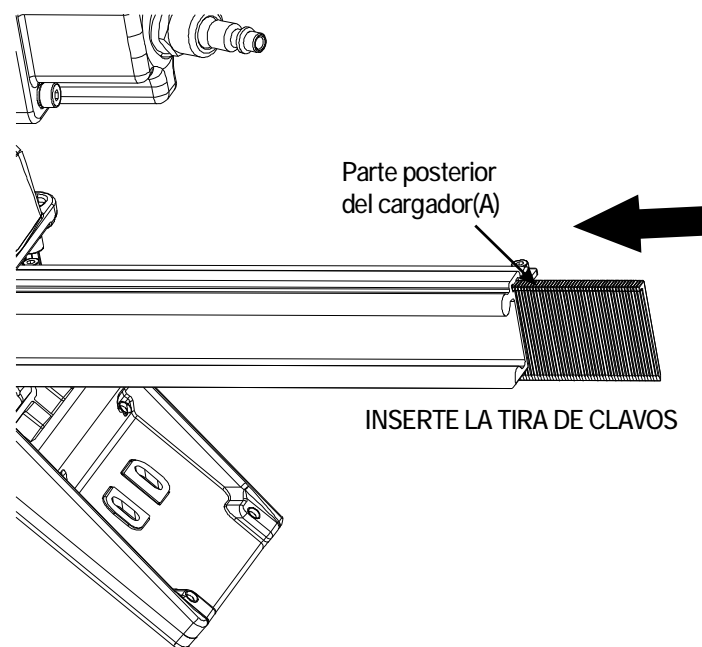

24Sp

Operación (Continuación)

Figura 2



Figura 3



Figura 4

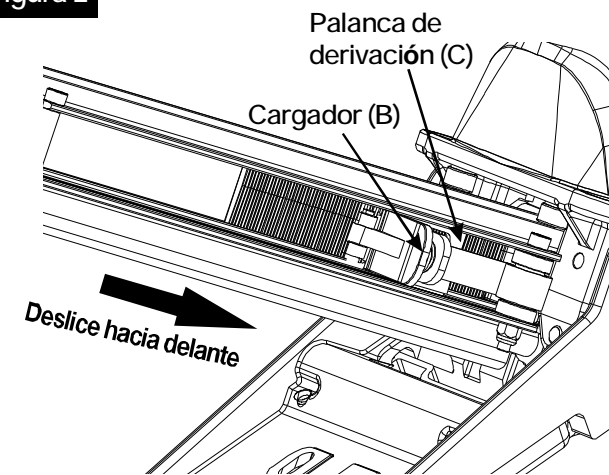

ADVERTENCIA: La herramienta puede dispararse cuando se conecte por primera vez a una fuente de aire. Siempre conecte la herramienta a la fuente de aire antes de cargar los sujetadores para prevenir lesiones causadas por ciclos accidentales. Asegúrese siempre de que el cargador de la herramienta esté vacío al comienzo de cada sesión de trabajo antes de conectar la herramienta a la fuente de aire.

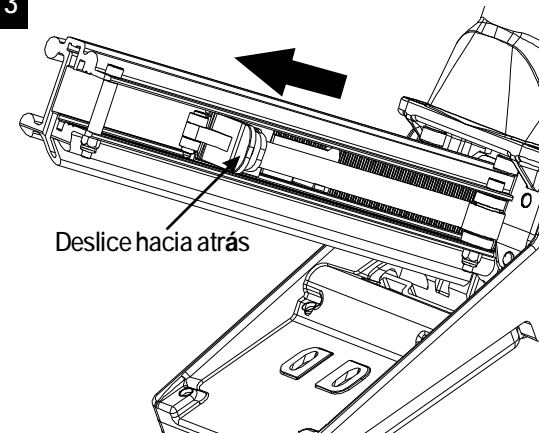
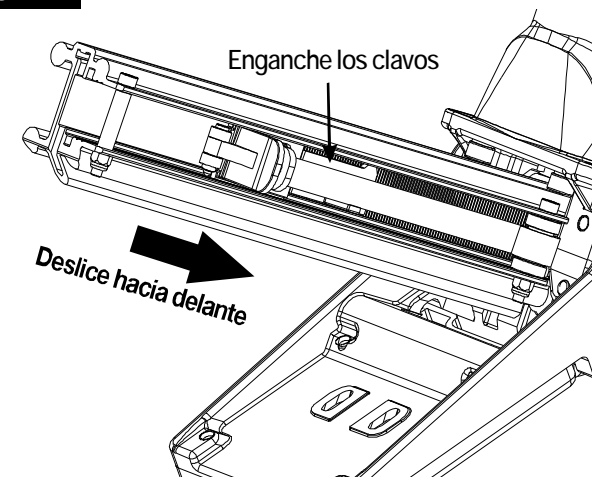

ADVERTENCIA: Use solamente los sujetadores recomendados para esta herramienta. Los sujetadores no identificados por el fabricante de la herramienta para usarse con la misma pueden causar lesiones a las personas o daños en la herramienta cuando se usan con ella.

2 Cómo descargar listones

- Desconecte la herramienta de la fuente de aire.
Vacíe el cargador completamente.
- Jale el disparador, presione la palanca de derivación del disparador para dejar que el disparador evite los clavos y muy despacio deje que el disparador regrese al extremo de la herramienta.
- Deslice el sujetador a la parte posterior del cargador.

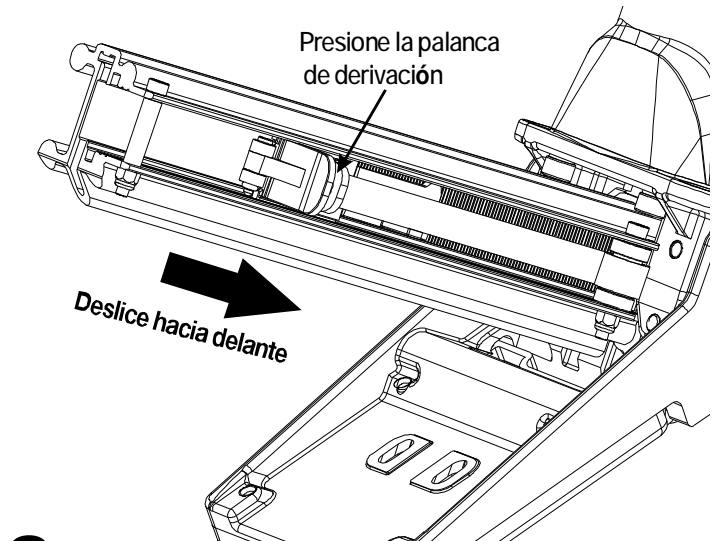

3 Cómo cambiar la placa base

La herramienta viene equipada con una placa base (D) de 1,42cm a 1,58cm preinstalada de fábrica. También incluye una placa base adicional no instalada de 1,9cm y 0,95cm a 1,27cm y cuña para pisos de 1,1cm.
Para cambiar la placa:

25Sp

HUSKYTOOLS.COM

Para obtener asistencia, por favor llama al 1-888-43-HUSKY.

Operación (Continuación)

- ❑ Desconecte la herramienta de la fuente de aire.
- ❑ Vacíe el cargador completamente.
- ❑ Dispare la herramienta hacia un trozo de madera que no utilice para asegurarse de que no haya aire comprimido o sujetadores en la herramienta.
- ❑ Coloque la herramienta de lado para ver los cuatro tornillos (E).
- ❑ Retire los cuatro tornillos (E) y luego retire la placa base.
- ❑ Alinee los cuatro orificios de los tornillos en la placa base de repuesto con los cuatro orificios de montaje roscados.
- ❑ Usando los cuatro tornillos que retiro, fije la placa base de repuesto a la herramienta.
- ❑ Asegúrese de haber instalado la placa base correcta disparando la herramienta hacia un trozo de madera que no utilice y verificando la colocación adecuada del sujetador.



ADVERTENCIA: Desconecte la herramienta de la fuente de aire cada vez que cambie la placa base. Asegúrese de que no haya sujetadores en el cargador antes de cambiar la placa base.

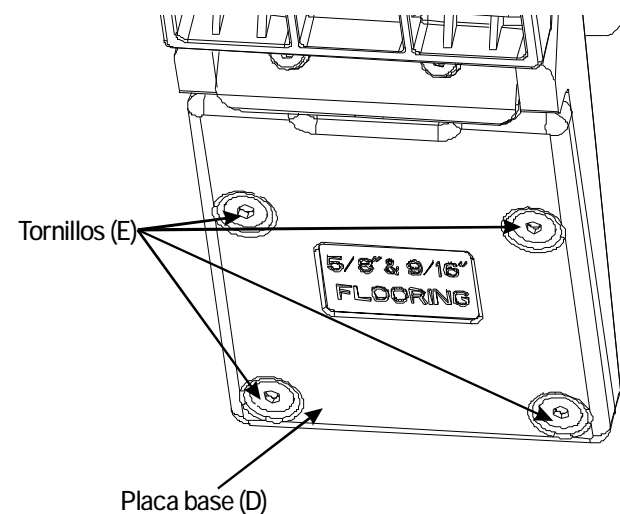

4 Acómo ajustar la pata frontal

La herramienta viene equipada con una pata frontal ajustable, la que se puede ajustar para pisos de madera de 0,95cm a 1,9cm. Esta herramienta se envía ajustada para pisos de madera de 1,58cm.

Para ajustar la pata frontal (F).

- ❑ Desconecte la herramienta de la fuente de aire.
- ❑ Vacíe el cargador completamente.
- ❑ Dispare la herramienta hacia un trozo de madera que no utilice para asegurarse de que no haya aire comprimido o sujetadores en la herramienta.

- ❑ Coloque la herramienta de lado para ver los dos pernos (G) y las dos placas pequeñas (H).
- ❑ Afloje los pernos (G) y las dos placas pequeñas (H) para mover la pata frontal (F) en el espacio de la ranura de ajuste (I).
- ❑ Ajuste la pata frontal (F) en la posición adecuada de acuerdo al grosor de los pisos de madera y luego asegure los pernos (G) y las dos placas pequeñas (H) firmemente.
- ❑ Asegúrese de que la pata frontal sea adecuada para el piso de madera disparando la herramienta hacia un trozo de piso que no utilice y verificando la colocación adecuada del sujetador.

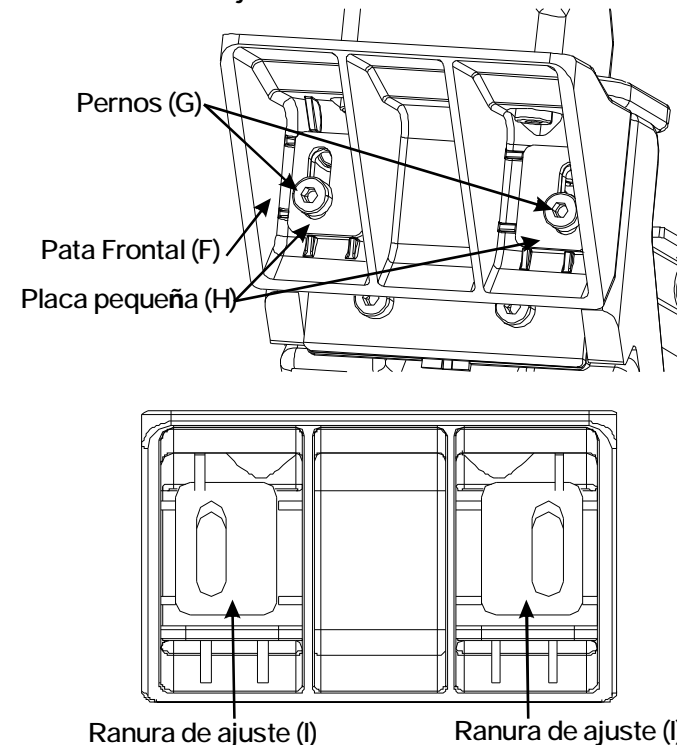

ADVERTENCIA: Desconecte la herramienta de la fuente de aire cada vez que ajuste la pata frontal. Asegúrese de que no haya sujetadores en el cargador antes de ajustar la pata frontal.

5 Cómo configurar la presión de aire

- ❑ La cantidad de presión de aire requerida dependerá del tamaño de los sujetadores y del material de la pieza de trabajo.
- ❑ Comience a probar la profundidad de disparo, disparando un sujetador de prueba en el mismo tipo de material de la pieza de trabajo que ocupará.
- ❑ Dispare un sujetador de prueba, con la presión de aire

Operación (Continuación)

- configurada entre 6,21-6,55 bar.
- ❑ Incremente o reduzca la presión del aire hasta encontrar la configuración mínima requerida para obtener resultados óptimos.

6 Cómo usar la herramienta

- ❑ Conecte la herramienta a la fuente de aire. Encienda su compresor y verifique la presión, asegurándose de que esté configurada entre 4,83-7,93 bar. No exceda la presión máxima de 7,93 bar.
- ❑ Sostenga el agarre manual (J) firmemente y presione la pata frontal (D) en la superficie de trabajo. Asegúrese de que la placa esté sobre el lugar donde desea colocar el sujetador.
- ❑ Presione hacia abajo con fuerza para que la pata frontal entre firmemente en contacto con la superficie de trabajo. Luego, usando el mazo incluido con la herramienta, golpee la tapa del martillo (K) firmemente para disparar el sujetador en la superficie de trabajo. Levante la herramienta de la superficie de trabajo. Repita este proceso hasta que termine el trabajo.
- ❑ Una vez que haya terminado, asegúrese de guardar la herramienta en un lugar limpio, seco y seguro, fuera del alcance de los niños y de personas no autorizadas.



ADVERTENCIA: Se debe tener extrema precaución cuando esta herramienta esté conectada a una fuente de aire. Si la herramienta se cae, o si la tapa del martillo (K) se golpea accidentalmente, la herramienta disparará un sujetador, pudiendo causar una **LESIÓN PERSONAL GRAVE**.



ADVERTENCIA: Mantenga sus pies alejados de la herramienta.



ADVERTENCIA: Antes de usar la herramienta sobre un piso, pruebe la herramienta en un trozo de madera que no utilice. Ajuste la profundidad de disparo incrementando o reduciendo la presión de aire. Nunca exceda el máximo de 7,93 bar.



ADVERTENCIA: No se debe utilizar una herramienta que funcione de forma inadecuada. No accione la herramienta a menos que se encuentre bien colocada en la pieza de trabajo.

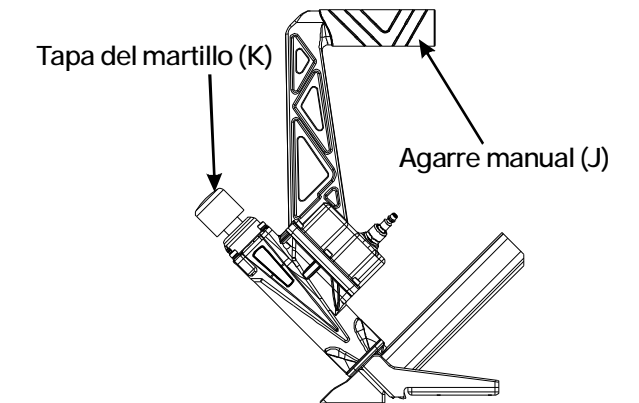

NOTA: Asegúrese de que la tapa del martillo en la clavadora de pisos esté hacia arriba antes de colocar la manguera de aire, si no, la clavadora puede girar (Ver a continuación):

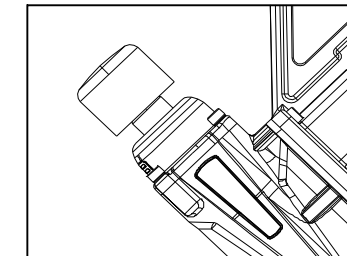

Tapa del martillo (Posición hacia arriba)

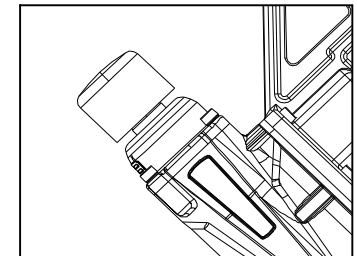

Tapa del martillo (Posición hacia abajo.)

7 Cómo retirar sujetadores atascados

En ocasiones, un sujetador puede atascarse en el mecanismo de disparo, dejando la herramienta inoperante. Para retirar el sujetador atascado, siga los siguientes pasos:

- ❑ Desconecte la herramienta de la fuente de aire.
- ❑ Vacíe el cargador. Asegúrese de retirar todos los sujetadores.
- ❑ Intente disparar a un trozo de madera o piso que no utilice para asegurarse de que no puede disparar ningún sujetador.
- ❑ Coloque la herramienta de lado para ver los dos pernos (G) y las dos placas pequeñas (H) debajo de los tornillos.
- ❑ Retire los pernos (G) y las dos placas pequeñas (H). Verá tres pernos con nariz (L) después de retirar la pata frontal (F).
- ❑ Retire los tres pernos con nariz (L) y deslice la guía de disparo (M) hacia fuera para ver el sujetador atascado.
- ❑ Retire el sujetador atascado usando unas pinzas o un destornillador si es necesario.

Operación (Continuación)

- Vuelva a colocar la guía de disparo (M) y los pernos con nariz (L).
- Vuelva a colocar la pata frontal (F), la placa (H) y los pernos (G) en su lugar.
- Recargue la herramienta con sujetadores y luego vuelva a conectarla a la fuente de aire.
- Presione la guía de disparo (M) contra un trozo de madera y dispare varios sujetadores para asegurarse de que la herramienta funciona correctamente. Si la herramienta dispara de forma adecuada, puede seguir usándola. Si la herramienta no funciona correctamente, suspenda su uso de inmediato y haga que un técnico calificado la repare.



ADVERTENCIA: Asegúrese de que no haya sujetadores en el cargador antes de retirar un sujetador atascado.

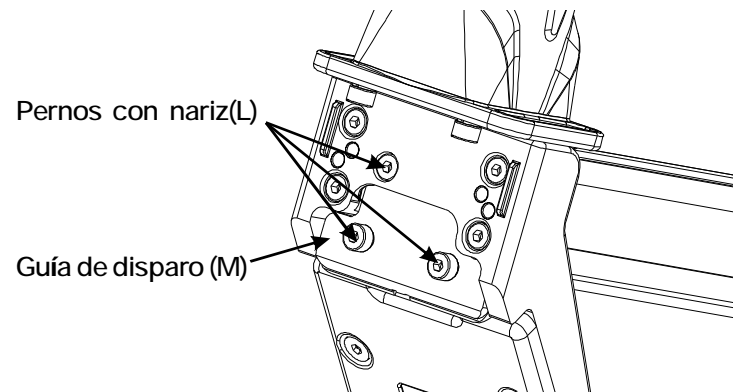

Mantenimiento



ADVERTENCIA: Cada vez que realice una inspección, mantenimiento o limpieza:

- Desconecte la herramienta de la fuente de aire.
- Vacíe el cargador completamente.

Antipolvo casquillo

Todas las herramientas vienen con una tapa antipolvo para el conector de aire. Revísela después de desmontarla. Mantenga la tapa antipolvo puesta sobre el conector de aire cuando la herramienta no esté en uso para evitar que entren residuos en la herramienta.

Lubricación

Frecuente, pero la lubricación es necesaria para un mejor rendimiento luego de periodos de uso prolongados. Si se agrega aceite a la herramienta a través de la conexión de la línea de aire se lubricarán las piezas internas. No utilices aceite detergente ni aditivos puesto que estos lubricantes causarán el desgaste acelerado de los sellos y amortiguadores de la herramienta, lo que resultará en el mal funcionamiento de la misma y elevará la frecuencia del mantenimiento.

- Desconecta la herramienta de la fuente de aire, a agregue lubricantes para herramientas.

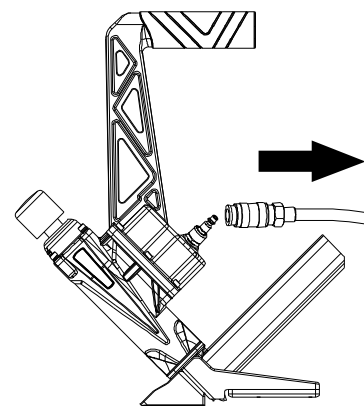

28Sp

Mantenimiento (Continuación)

- Gire la herramienta de forma tal que la entrada de aire dé hacia arriba. Coloque 2 a 3 gotas de aceite neumático de la herramienta de la cerradura en la entrada de aire. No utilices aceite detergente ni aditivos puesto que estos lubricantes causarán el desgaste acelerado de los sellos y amortiguadores de la herramienta, lo que resultará en el mal funcionamiento de la misma y elevará la frecuencia del mantenimiento.

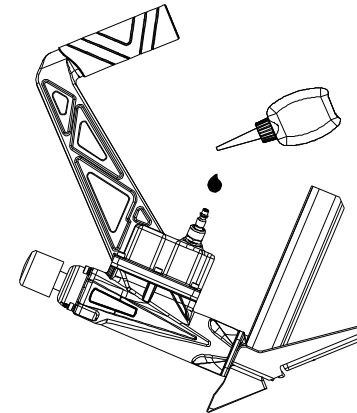

- Después de agregar el aceite, haga funcionar la herramienta por un breve periodo. Limpie el exceso de aceite de la salida de la cubierta.

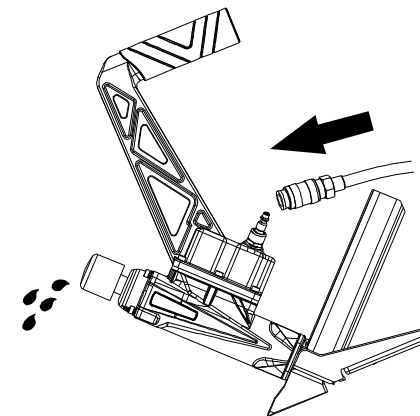

PRECAUCIÓN: La lubricación excesiva puede dañar la superficie de trabajo. Es responsabilidad del propietario lubricar de forma adecuada. El incumplimiento de dicha tarea reducirá significativamente la vida útil de la herramienta y anulará la garantía.



PRECAUCIÓN: Lubrica la herramienta únicamente con los lubricantes especificados.

Limpieza

Evite utilizar solventes para limpiar las piezas de plástico. La mayoría de los plásticos tienden a dañarse con los distintos tipos de solventes comerciales. Utilice paños limpios para eliminar la suciedad, el polvo, el aceite, la grasa, etc.



ADVERTENCIA: No permita nunca que líquidos para frenos, gasolina, productos a base de petróleo, aceites penetrantes, etc. entren en contacto con las piezas plásticas. Los químicos pueden dañar, debilitar o destruir el plástico, lo que puede causar lesiones personales graves.

Uso en clima frío

Si utiliza la herramienta en clima frío con temperaturas cercanas o inferiores a los cero grados Celsius, la humedad en la línea de aire podría congelarse e inutilizar la herramienta. Recomendamos usar un lubricante para herramientas neumáticas o un anticongelante permanente (etilenglicol) como lubricante para clima frío.



PRECAUCIÓN: No almacene las herramientas en un entorno de clima frío para evitar que se forme escarcha y/o hielo en las válvulas y mecanismos de funcionamiento de las herramientas, ya que esto podría inutilizarlas.

29Sp

HUSKYTOOLS.COM

Para obtener asistencia, por favor llama al 1-888-43-HUSKY.

Conexión recomendada

- El compresor de aire debe ser capaz de mantener un mínimo de 4,83 bar mientras la herramienta está en uso. Un suministro inadecuado de aire puede causar una pérdida de potencia y un clavado desigual.
- Se puede usar un lubricador para proporcionar circulación de aceite en toda la herramienta. Se puede usar un filtro para retirar las impurezas líquidas y sólidas, las que pueden oxidar piezas internas de la herramienta o hacer que éstas se apelmacen.
- Siempre use mangueras de aire comprimido con una clasificación de presión de trabajo igual o superior a la presión de la fuente de alimentación en caso que el regulador falle, o de 10,34 bar, el que sea mayor. Use mangueras de aire comprimido de 3/8" (9,5mm) para distancias de hasta 15,24 m y use un acoplador de conexión rápida de 3/8" (9,5mm) en la manguera de aire comprimido.
- Use un regulador de presión en el compresor con una presión de trabajo de 0 a 8,62 bar. Se necesita un regulador de presión que controle la presión de trabajo de la herramienta entre 4,83 y 7,93 bar.



PRECAUCIÓN: La compresora de aire debe ser capaz de mantener un mínimo de 4,83 bar cuando la herramienta esté en uso. Un suministro inadecuado de aire puede causar el corte del suministro de electricidad y un disparo ineficaz.



ADVERTENCIA: No conecte a una compresora de aire que pueda exceder los 13,79 bar. La herramienta podría quemarse y causar lesiones.

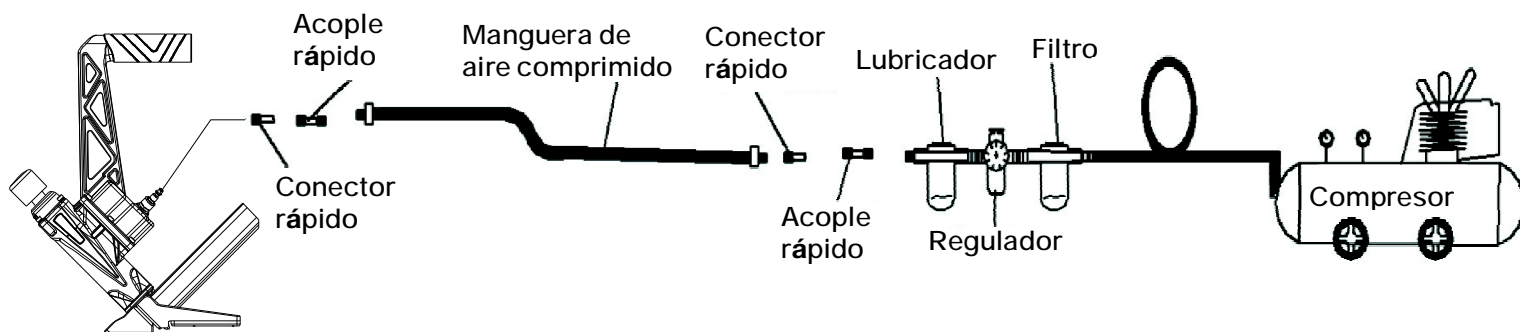

Solución de problemas



ADVERTENCIA: Deje de utilizar inmediatamente la herramienta si se presenta alguno de los problemas descritos a continuación, de lo contrario podrían ocurrir lesiones personales graves. Cualquier reparación o reemplazo debe llevarse a cabo por un técnico calificado o un centro de servicio autorizado.

Problema	Causa posible	Acciones correctivas
Hay una filtración de aire en la tapa.	<ul style="list-style-type: none"> □ Los tornillos están sueltos. □ Hay juntas tóricas o sellos dañados o desgastados. 	<ul style="list-style-type: none"> □ Apriete los tornillos. □ Instale el kit de repuesto.
Falta potencia. El ciclo es lento.	<ul style="list-style-type: none"> □ La herramienta está muy seca. □ La presión de aire es demasiado baja. □ La salida de aire está bloqueada. 	<ul style="list-style-type: none"> □ Añada 2 ó 3 gotas de lubricante en el conector de aire. □ Asegúrese de que la compresora de aire este ajustada entre los 4,83-7,93 bar. □ Limpie la canaleta de la salida de aire.
La herramienta no dispara los sujetadores.	<ul style="list-style-type: none"> □ El resorte del disparador está dañado. □ No está usando sujetadores del tamaño apropiado. 	<ul style="list-style-type: none"> □ Cambie el resorte. □ Use listones en L de calibre 18.
Los sujetadores se atascan frecuentemente en la herramienta.	<ul style="list-style-type: none"> □ La canaleta de disparo está desgastada. □ El pistón está roto o desgastado. □ Los sujetadores están torcidos. □ El cargador está sucio. □ El cargador está suelto. □ Está utilizando los sujetadores incorrectos. 	<ul style="list-style-type: none"> □ Repare la canaleta de disparo. □ Cambie el pistón. □ Retire los sujetadores torcidos □ Limpie el cargador. □ Apriete los tornillos. □ Verifique que los sujetadores sean del tamaño apropiado.