

RY803325 QUICK REFERENCE GUIDE

⚠ WARNING:

This Quick Reference Guide is not a substitute for reading the operator's manual. To reduce the risk of injury or death, user must read and understand operator's manual before using this product. All page references refer to the operator's manual.

FIRST TIME ASSEMBLY

1 Raise the handle (see page 7).

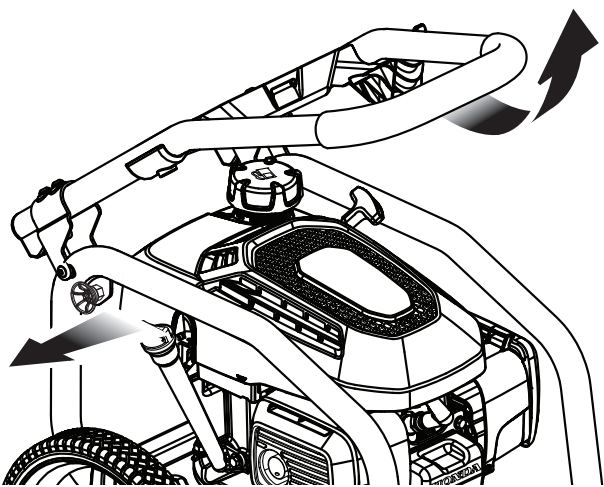

2 Connect the spray wand to the trigger handle (see page 7).

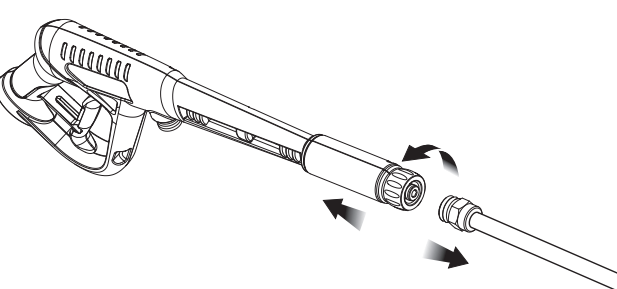

3 Connect the high pressure hose to the trigger handle (see page 7).

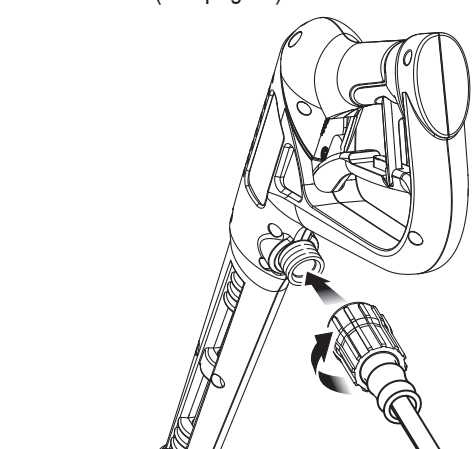

4 Connect the high pressure hose to the pump (see page 7).

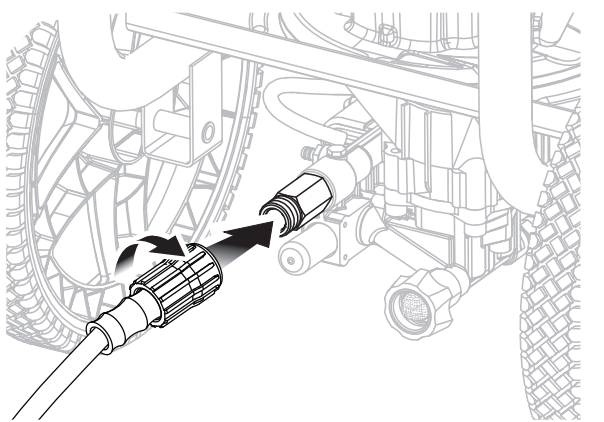

Completely uncoil and straighten high pressure hose to prevent kinks.

5 Connect your garden hose to the pressure washer (see page 8).

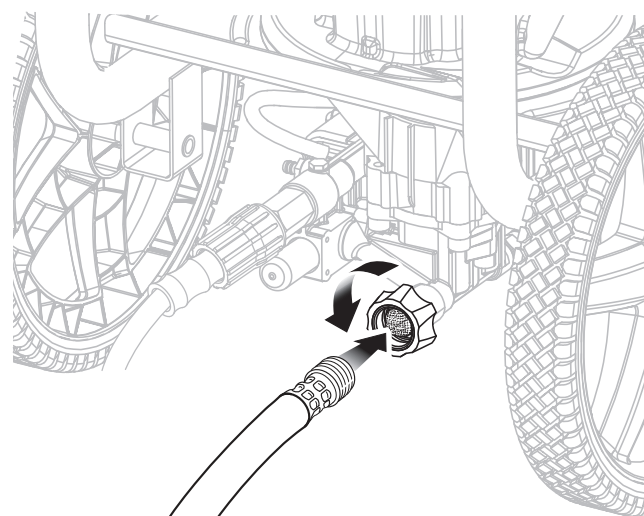

Completely uncoil garden hose or remove completely from reel to prevent kinks.

Turn water faucet on fully.

Make sure there are no leaks.

With no nozzle installed, squeeze the trigger to relieve air pressure. Hold the trigger until a steady stream of water appears.

6 Pour all but 2 oz. of the provided lubricant into the engine through the oil fill hole. Check and add additional lubricant as needed until the level reaches the upper portion of the hatched area on the dipstick. Do not overfill. (See page 9)

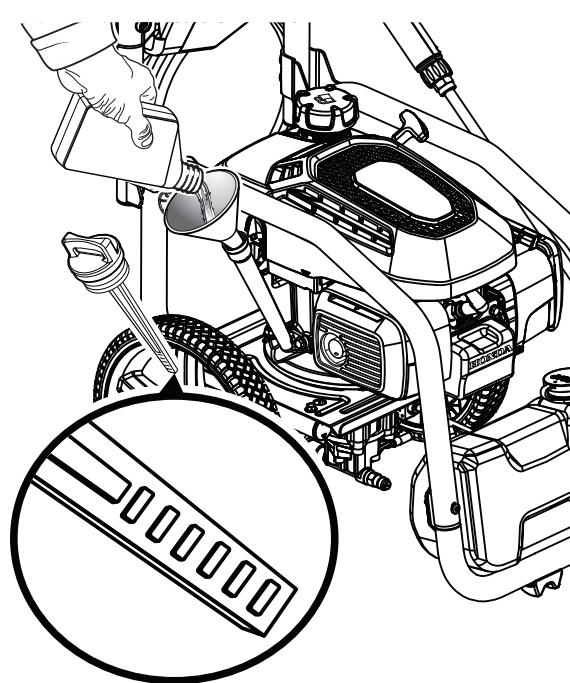

Turn the fuel valve to OFF before adding lubricant.

Set unit on flat surface so engine is level. Remove dipstick, wipe clean, put back in hole (but don't screw in) and check lubricant level.

DO NOT OVERTILT THE UNIT!

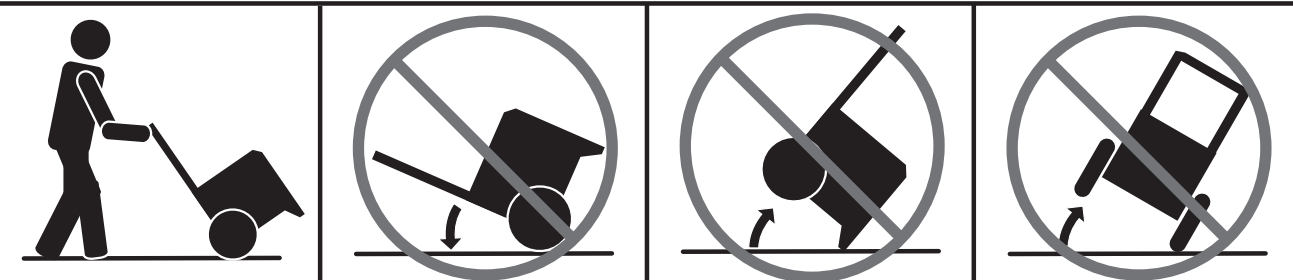

STARTING THE UNIT (COLD START)

1 Add fuel (see page 10).

NOTICE: Do not use E15 or E85 fuel in this product. It is a violation of federal law and will damage the unit and void your warranty. Only use unleaded gasoline containing up to 10% ethanol.

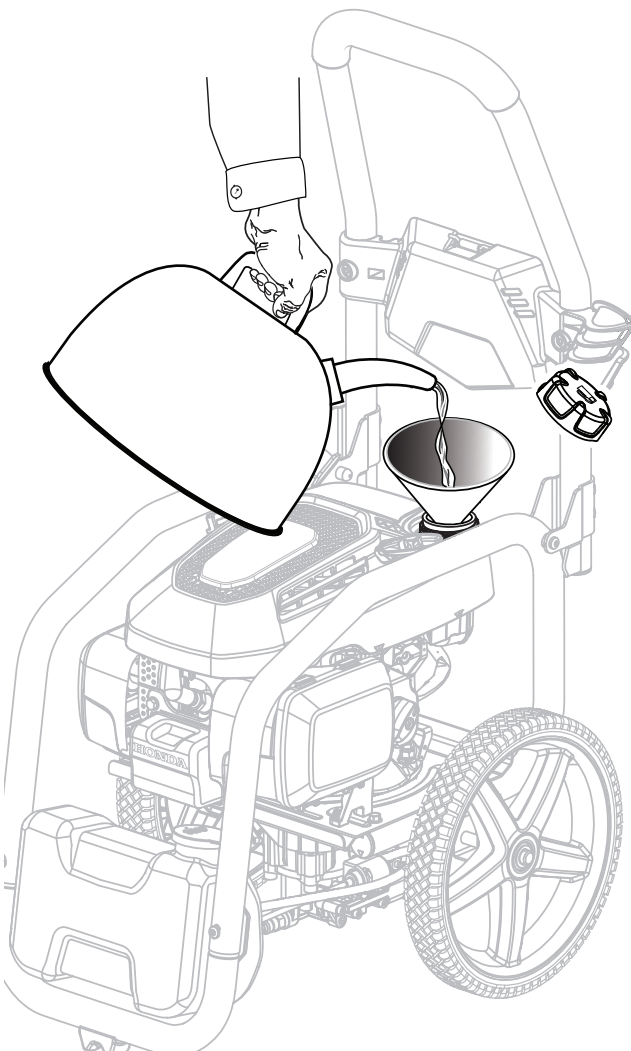

This is a 4-cycle engine. Do not mix fuel and lubricant together.

Mix fuel stabilizer with gasoline according to manufacturer's directions prior to filling the tank.

2 Turn the engine stop switch to the ON position (see page 10).

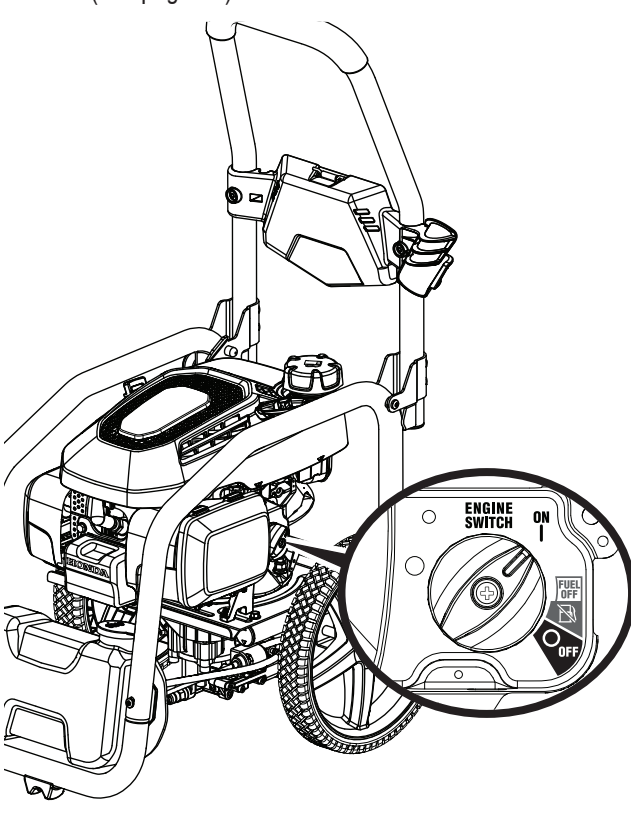

3 Pull starter grip and rope to start (see page 10).

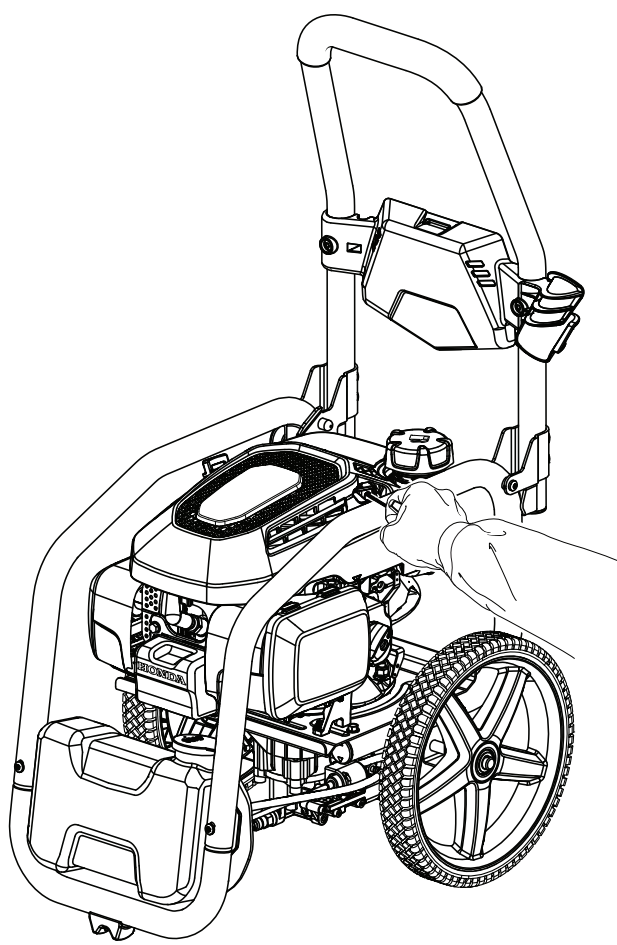

RESTARTING THE UNIT (HOT RESTART)

1 Pull starter grip and rope to start (see page 10).

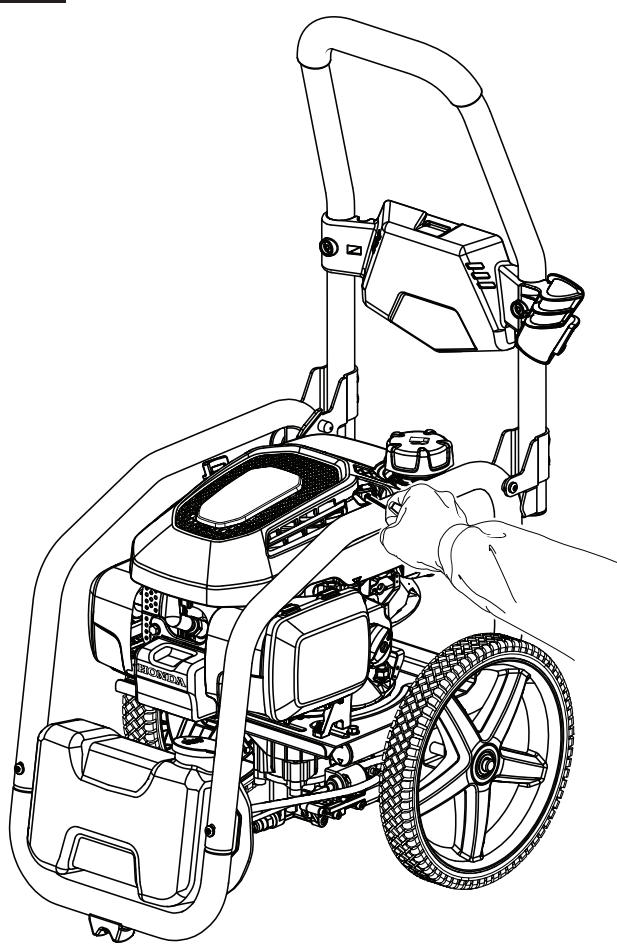

If the engine does not start:

- check for enough fuel;
- try starting again.

There may be residual water in the pump and/or lubricant in the engine due to performance testing.

USING DETERGENT

1 Pour pressure washer detergent in soap tank (see page 12).

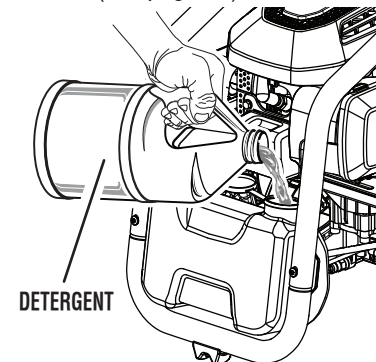

2 Install nozzle and rotate selector to blue or blue setting (see page 13).

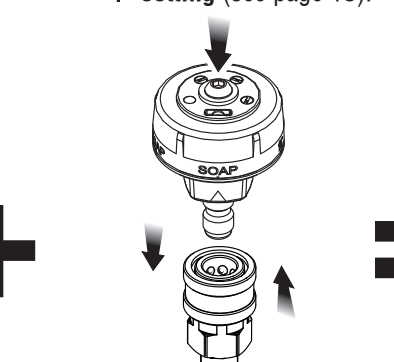

3 Squeeze trigger and wait approx. 5 seconds for detergent (see page 13).

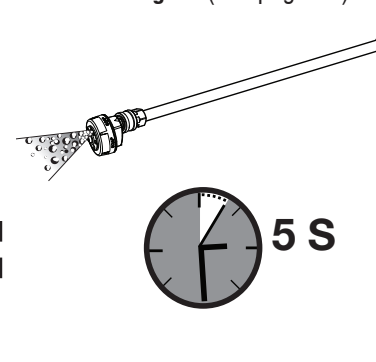

Use of soap nozzle will activate soap injector at a 20:1 dilution ratio.

WARNING! Never use bleach or solvent-based detergent.

- Will damage your pump
- Will void your warranty
- Will damage plants/shrubs

NOZZLE SELECTION GUIDE

Use the chart below to determine the correct nozzle for your job.

15° 25° 40° SOAP	HIGH PRESSURE (NO SOAP WHEN USING THESE NOZZLES)			LOW PRESSURE (FOR SOAP OR GENTLE RINSE)	
	15°	25°	40°	Long Range	Short Range
ABRASIVE GENTLE					
Concrete, Brick, Masonry	✓	✓	✓	✓	✓
Siding, Gutters, House	✓	✓	✓	✓	✓
Fencing, Deck, Patio	✓	✓	✓	✓	✓
Lawn Equipment, Boat, RV		✓	✓	✓	✓

✓ Recommended Nozzle ✓ Use With Caution for Certain Applications

BEFORE STORING THE UNIT

1 Always add Pump Protector to the unit after each use and before storing. This will significantly improve pump life. (See page 13) Pump Protector is available from your local retailer. For further assistance, call customer service at 1-800-525-2579. To add, follow the instructions provided by the Pump Protector manufacturer.



Make the most of your purchase! Go to www.ryobitools.com and register your new tool online. For questions about operating or maintaining your product, please call, 1-800-525-2579.

RYOBI

GUIDE DE RÉFÉRENCE RAPIDE DE RY803325

AVERTISSEMENT : Ce guide de référence rapide n'est pas une substitution à la lecture du manuel d'utilisation. Pour réduire les risques de blessures, l'utilisateur doit lire et veiller à bien comprendre le manuel d'utilisation avant d'utiliser ce produit. Les références de page se rapportent au manuel d'utilisation.

ASSEMBLAGE INITIAL

1 Rélever la poignée (voir page 7).

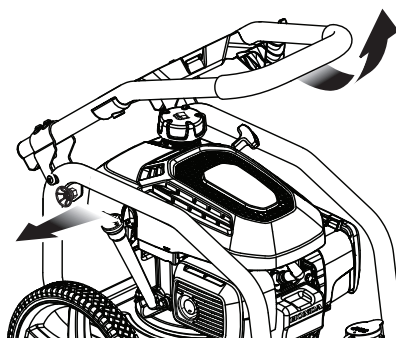

2 Connexion du lance de pulvérisation sur de poignée de gâchette (voir page 7).

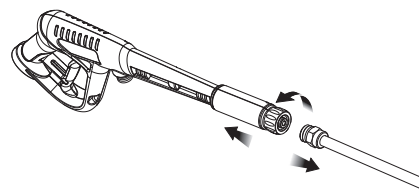

3 Raccordement du tuyau haute pression à la poignée à gâchette (voir page 7).

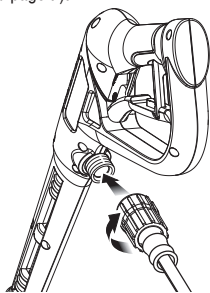

4 Raccordement du tuyau haute pression à la pompe (voir page 7).

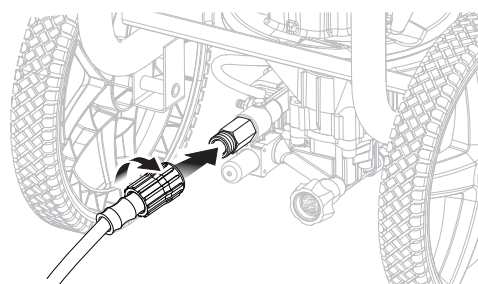

Dérouler complètement et redresser le tuyau haute pression pour éviter les pincements.

5 Raccordement du boyau d'arrosage à la laveuse à pression (voir page 8).

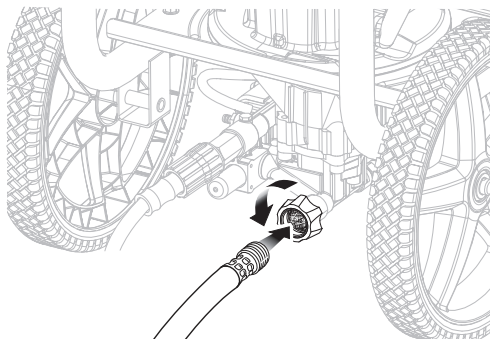

Dérouler complètement le boyau d'arrosage ou le retirer complètement du dévidoir pour éviter les pincements.

Ouvrir complètement le robinet d'approvisionnement d'eau.

S'assurer qu'il n'y aucune fuite.

Sans buse installée, appuyer sur la gâchette pour libérer la pression d'air. Tenir la gâchette enfoncée jusqu'à ce qu'un jet d'eau régulier apparaisse.

6 Utilisation, verser tout le lubrifiant fourni, sauf 60 ml (2 oz), dans le moteur par le trou de remplissage d'huile. Vérifier et ajouter du lubrifiant supplémentaire au besoin jusqu'à ce que le niveau atteigne la portion supérieure à la section hachurée de la jauge. Ne pas remplir à l'excès. (Voir page 9)

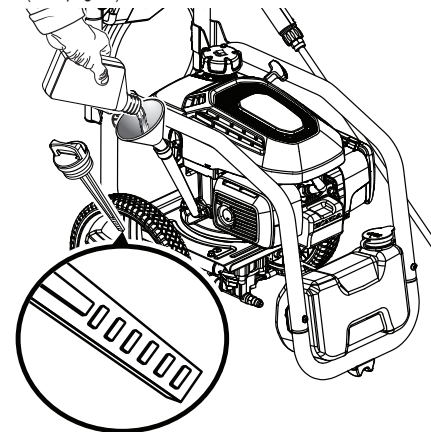

Tourner le robinet à essence à OFF (fermé) avant d'ajouter l'huile.

Déposer l'appareil sur une surface plane pour que le moteur soit à niveau. Retirer la jauge d'huile, l'essuyer complètement et la replonger dans l'orifice (sans toutefois la visser) et vérifier le niveau de lubrifiant.

ÉVITER TOUTE INCLINAISON DE L'APPAREIL !



DÉMARRAGE DE L'APPAREIL (À FROID)

1 Ajout d'essence (voir page 10).

AVIS :
Ne pas utiliser d'essence E15 ou E85 dans ce produit. Une telle utilisation représente une violation de la loi fédérale et endommagera l'appareil et annulera la garantie. Utiliser seulement de l'essence sans plomb ne contenant pas plus de 10 % d'éthanol.

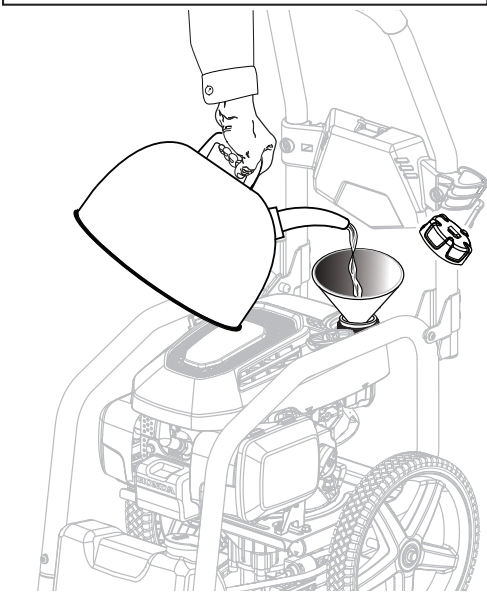

Ce moteur est un moteur 4 temps. Ne pas mélanger d'essence et d'huile ensemble.

Mélanger le stabilisateur de carburant et le carburant selon les directives du fabricant avant de le verser dans le réservoir.

2 Mettre l'interrupteur d'arrêt du moteur sur la position ON. (voir page 10).

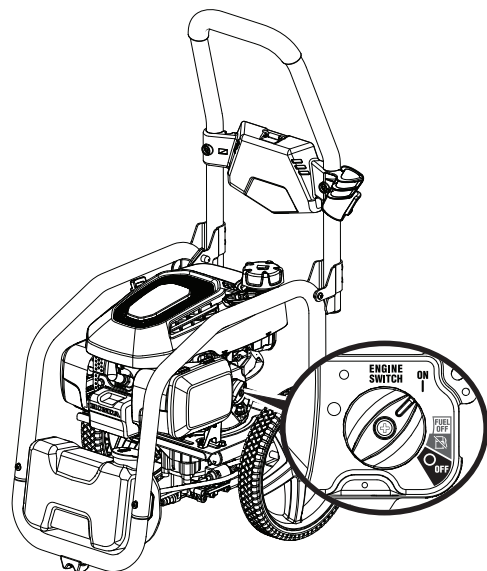

3 Tirer le poignée du lanceur avec corde pour démarrer (voir page 11).

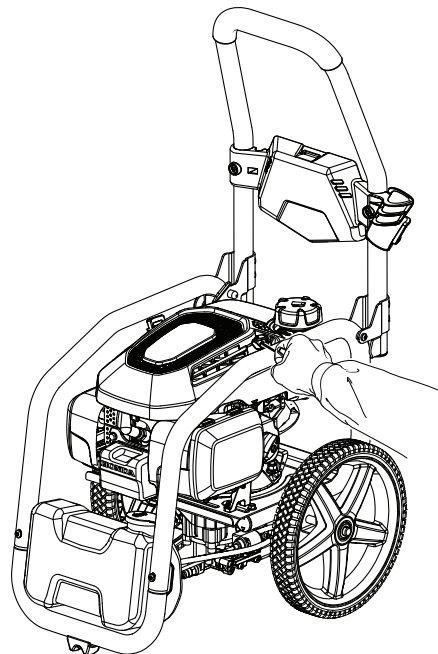

REDÉMARRAGE DE L'APPAREIL (DÉMARRAGE À CHAUD)

1 Tirer le poignée du lanceur avec corde pour démarrer (voir page 10).

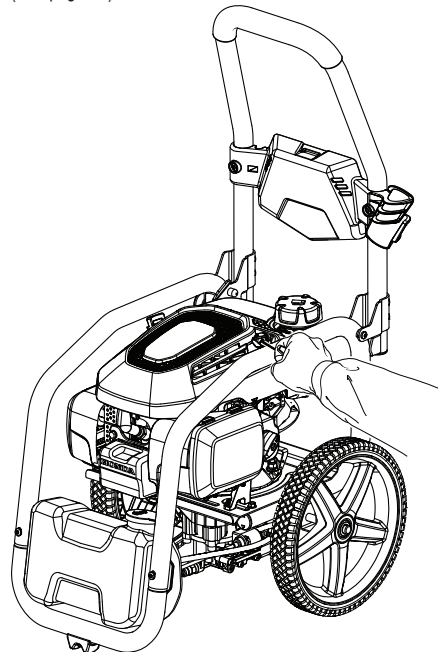

Si l'appareil ne démarre pas :
• vérifier et assurer une quantité suffisante d'essence ;
• essayer de démarrer à nouveau.

Il peut avoir de l'eau résiduelle dans la pompe et/ou du lubrifiant dans le moteur en raison d'essai pour la performance.

UTILISATION DE DÉTERGENT

1 Verser le détergent pour laveuse à pression dans le réservoir de savon (voir page 13).

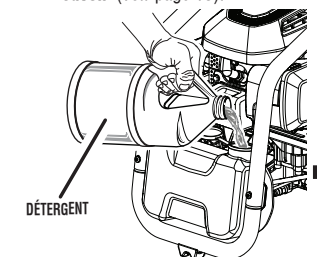

2 Installer la buse et tourner le sélecteur au réglage (♥) bleu ou (♦♦) bleu (voir page 12).

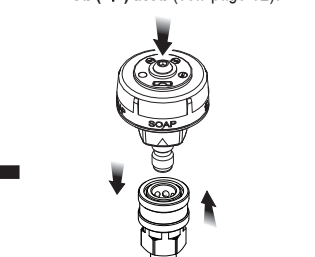

3 Appuyer sur la gâchette et attendre environ 5 secondes avant l'apparition du détergent (voir page 13).

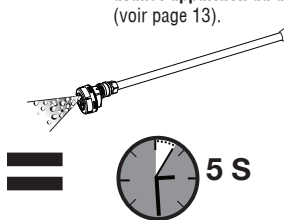

L'utilisation de la buse à savon activera l'injecteur de savon avec une quantité de dilution de 20 pour 1. **AVERTISSEMENT !** Ne jamais utiliser de javellisant ou de détergent à base de solvant.

- Ces solutions endommageront la pompe
- Annuleront la garantie
- Endommageront les plantes et arbustes

GUIDE DE SÉLECTEUR DE BUSE

Utiliser le tableau ci-dessous pour déterminer la buse adéquate à utiliser pour le travail à faire.

15° 25° 40° SAVON	PRESSION ÉLEVÉE (AUCUN SAVON LORS DE L'UTILISATION DE CES BUSES)			PRESSION FAIBLE (POUR SAVON OU RINÇAGE LÉGER)	
	15°	25°	40°	Long de gamme	Gamme court
ABRASIF	▼	▼	▼	●●	●●●
Béton, Brique, Maçonnerie	✓	✓	✓	✓	✓
Parement, Gouttières, Maison	✓	✓	✓	✓	✓
Clotures, Terrasse, Patio	✓	✓	✓	✓	✓
Équipement de jardin, Bateau, VR		✓	✓	✓	✓

✓ Buse recommandée ✓ Utiliser avec prudence lors de certaines applications

AVANT DE RANGER L'APPAREIL

1 Toujours ajouter un protecteur de pompe à l'appareil après chaque utilisation et avant de le ranger. Ceci augmentera énormément la durée de vie de la pompe. (Voir la page 13)
Protecteur de pompe disponible chez les détaillants locaux. Pour obtenir de l'aide, appelez le service à la clientèle au 1-800-525-2579.
Pour cet ajout, suivre les instructions fournies avec le protecteur de pompe du fabricant.



Tirez le meilleur parti de votre achat ! Visitez le site www.ryobitools.com pour enregistrer votre nouvel outil en ligne. Pour toute question concernant l'utilisation ou l'entretien du produit, veuillez composer le 1-800-525-2579.

GUÍA DE REFERENCIA RÁPIDA DE RY803325

⚠ ADVERTENCIA: Esta guía de referencia rápida no es un sustituto para leer el manual del operador. Para reducir los riesgos de lesiones o muerte, el usuario debe leer y comprender el manual del operador antes de utilizar este producto. Todas las referencias a páginas se refieren al manual del operador.

MONTAJE INICIAL

1 Levante el mango (vea la página 7).

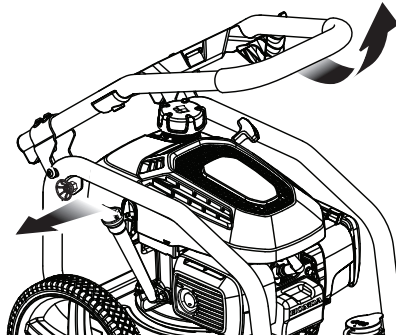

2 Como conectar el tubo rociador al mango del gatillo (vea la página 7).

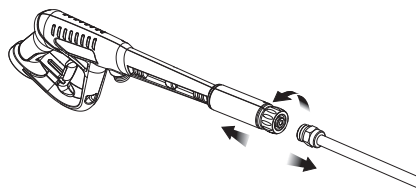

3 Conecte la manguera de alta presión al mango del gatillo (vea la página 7).

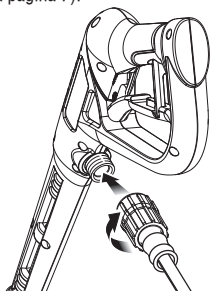

4 Conecte la manguera de alta presión a la bomba (vea la página 7).

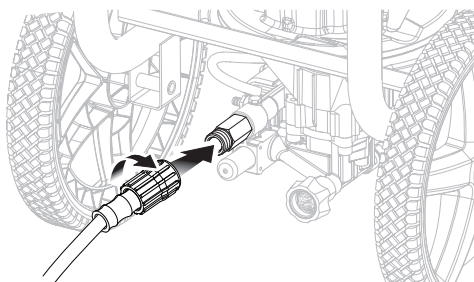

Desenrolle y enderece completamente la manguera de alta presión para evitar la formación de acodaduras.

6 Conecte la manguera de jardín a la lavadora a presión (vea la página 8).

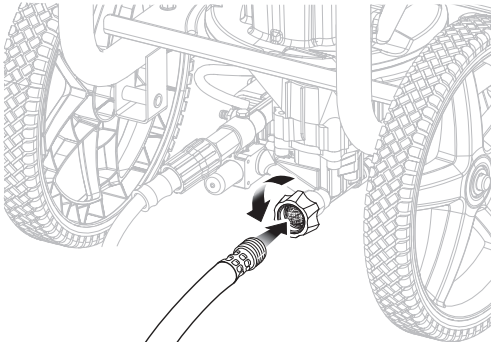

Desenrolle completamente la manguera de jardín o quítela completamente del carrete para evitar la formación de acodaduras.

Abra completamente el grifo.

Asegúrese de que no haya pérdidas.

Sin ninguna boquilla instalada, oprima el gatillo para liberar la presión del aire. Mantenga oprimido el gatillo hasta que aparezca un chorro constante de agua.

7 Vierta todo el lubricante provisto, excepto 60 ml (2 oz), en el motor por medio del orificio de llenado de aceite. Verifique si debe agregar más lubricante y hágalo según sea necesario hasta que el nivel alcance la parte superior del área de rayado de la varilla. No lo llene en exceso. (Vea la página 9)

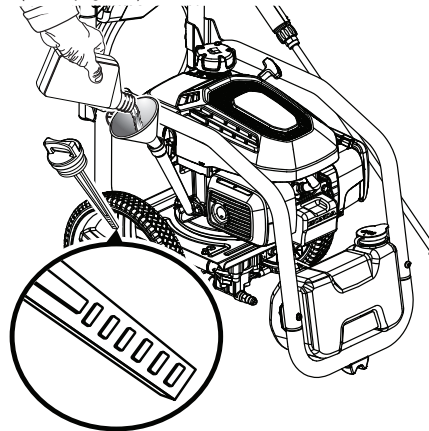

Gire la válvula de combustible a APAGADO antes de agregar aceite.

Ubique la unidad sobre una superficie plana para que el motor esté nivelado. Quite la varilla para medir el nivel de aceite, límpiela, vuelva a colocarla en el orificio (pero no la enrosque) y verifique el nivel de lubricante.

¡NO INCLINE DEMASIADO LA UNIDAD!

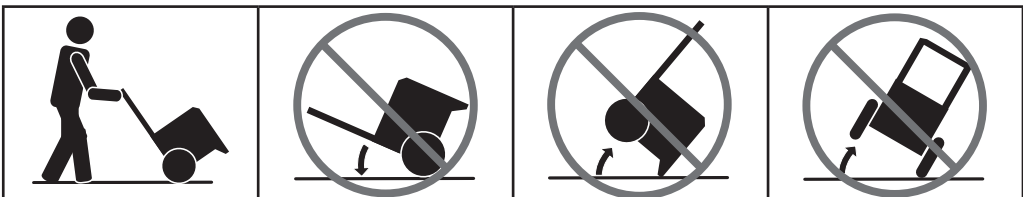

ARRANQUE DE LA UNIDAD (ARRANQUE EN FRÍO)

1 Agregue combustible (vea la página 10).

AVISO: No utilice combustibles E15 o E85 con este producto. Esto constituye una violación a la ley federal, dañará la unidad y anulará la garantía. Use únicamente gasolina sin plomo con un contenido de hasta 10 % de etanol.

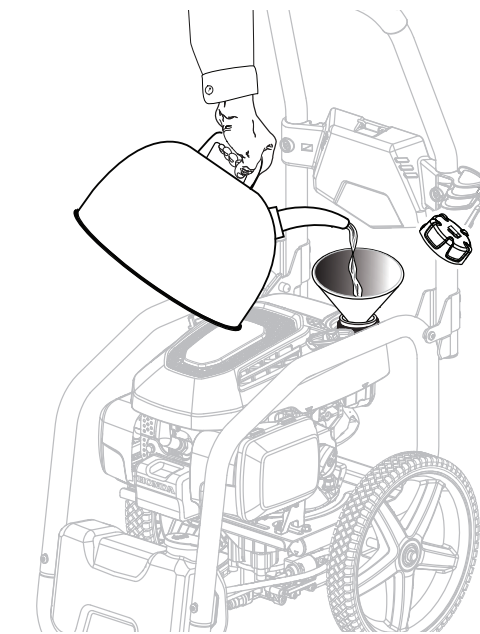

Este es un motor de cuatro tiempos. No mezcle el aceite y el combustible.

Mezcle el estabilizador de combustible con la gasolina, siguiendo las instrucciones del fabricante, antes de llenar el tanque.

2 Gire el interruptor de detención del motor a la posición ENCENDIDO. (vea la página 10).

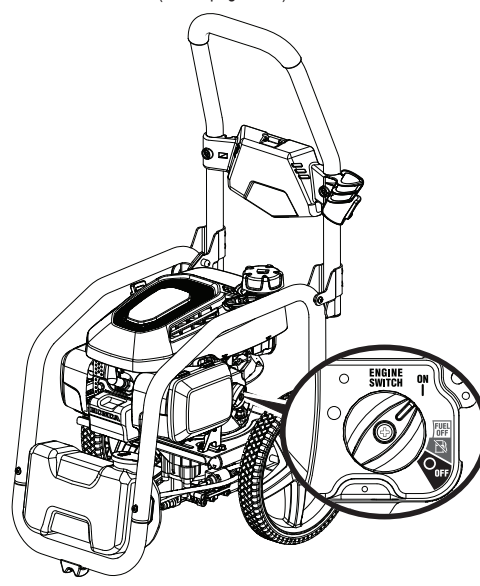

5 Tire del mango del arrancador y cuerda para arrancar el motor (vea la página 11).

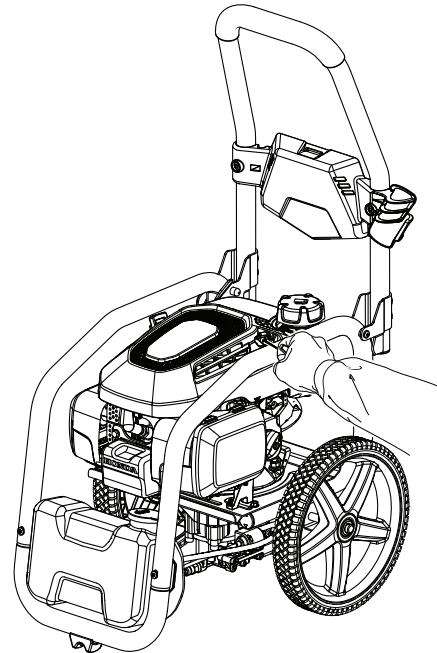

REARRANQUE DE LA UNIDAD (ARRANQUE EN CALIENTE)

1 Tire del mango del arrancador y cuerda para arrancar el motor (vea la página 11).

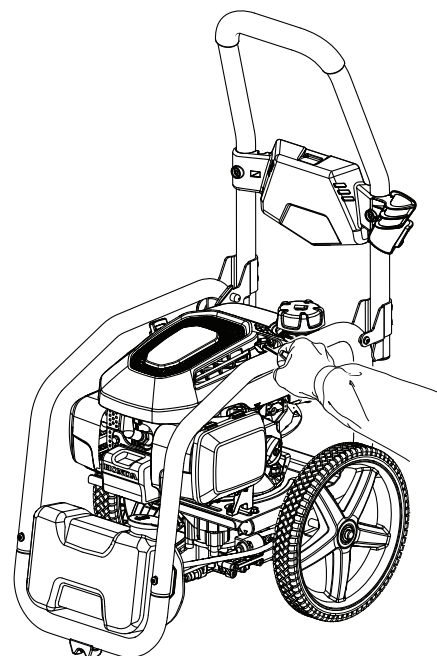

Si el motor no arranca:
• verifique que haya combustible suficiente;
• vuelva a intentar arrancar el motor.

Es posible que haya agua residual en la bomba o lubricante en el motor debido a las pruebas de rendimiento.

USO DE DETERGENTE

1 Vierta detergente para lavadoras a presión en el tanque de jabón (vea la página 13).

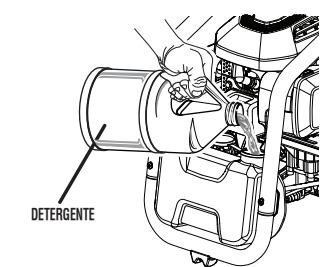

2 Instale la boquilla y gire el selector al ajuste azul (☑) o al ajuste azul (☑☑) (vea la página 12).

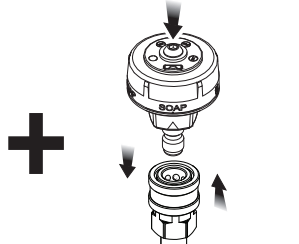

3 Oprima el gatillo y espere aproximadamente 5 segundos para que comience a salir detergente (vea la página 13).

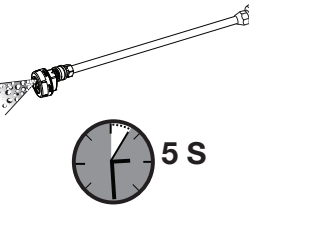

El uso de la boquilla para jabón activará el inyector de jabón con una razón de dilución de 20:1.

¡ADVERTENCIA! Nunca utilice blanqueador o detergente a base de solvente.

- Dañará la bomba
- Anulará su garantía
- Dañará las plantas y los arbustos

GUÍA DE SELECCIÓN DE BOQUILLAS

Use el siguiente cuadro para determinar la boquilla correcta para el trabajo que desea realizar.

15° 25° 40° JABÓN	ALTA PRESIÓN (NO USE ESTAS BOQUILLAS CON JABÓN)			BAJA PRESIÓN (PARA JABÓN O ENJUAGUES LEVES)	
	15°	25°	40°	Largo plazo	Corto plazo
ABRASIVO LEVE	▼	▼	▼	●●	●●●
Cemento, ladrillo, mampostería	✓	✓	✓	✓	✓
Revestimiento de muros exteriores, canalones, casas	✓	✓	✓	✓	✓
Cercas, terrazas, patios	✓	✓	✓	✓	✓
Equipos de jardinería, botes, casas rodantes		✓	✓	✓	✓
	✓ Boquilla recomendada			✓ Usar con cuidado en ciertas aplicaciones	

ALMACENAMIENTO DE LA UNIDAD

1 Siempre agregue el protector para bombas a la unidad luego de cada uso y antes de almacenarla. Esto mejorará significativamente la vida útil de la bomba. (Vea la página 13)
Protector para bomba está disponible en su detallista local. Para obtener asistencia adicional, llame a servicio de atención al cliente al 1-800-525-2579.
Para agregar protector, siga las instrucciones del fabricante del protector para bombas.



Aproveche al máximo su compra! Dirijase a www.ryobitools.com y registre en línea su nueva herramienta. En caso de tener dudas sobre el funcionamiento o mantenimiento de su producto, llame al, 1-800-525-2579.