

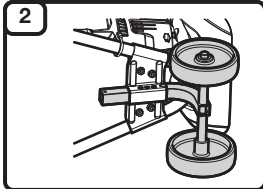

**1**  
 Read the operator's manual thoroughly before operating the unit. Follow all warnings and safety instructions. This fast guide is intended as a reference for users that have already read the operator's manual and are familiar with the necessary safety precautions.

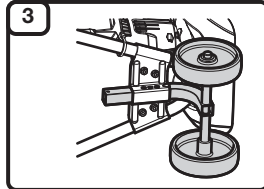

**2**  
**ASSEMBLY**  
 Set the unit on its side. Insert the wheel assembly into the wheel bracket.



**3**  
 Adjust the height by moving the wheel assembly along the wheel bracket.  
**NOTE:** Moving the wheel assembly down will raise the tines for shallower penetration. Moving the wheel assembly up will lower the tines for deeper penetration.

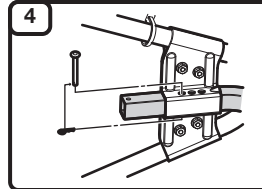

**4**  
 Insert the clevis pin through the wheel bracket and wheel assembly and lock it in place with the cotter pin.

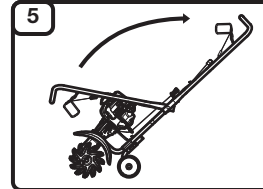

**5**  
 Set the unit upright. Loosen the knobs. Swing the handlebar up into the operating position.  
**NOTE:** Take care not to pinch the cables when positioning the handlebar.

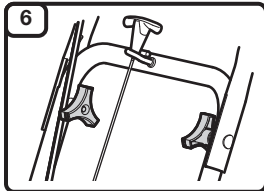

**6**  
 Tighten the knobs securely. Readjust the cables so they are smooth and tight against the handlebar.  
**NOTE:** Do not over tighten the knobs.

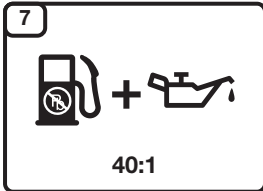

**7**  
 Mix thoroughly in a separate fuel can:  
 - 3.2 fl. oz. of 2-cycle engine oil  
 - 1 gallon of fresh unleaded gasoline (**less than 30 days old**)  
**NOTE:** Do not mix directly in the unit fuel tank.

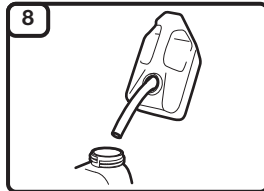

**8**  
 Position the unit with the fuel cap facing up. Slowly remove the fuel cap. Fill the fuel tank. Reinstall the fuel cap. Move the unit at least 30 ft. (9.1 m) from the fuel container and the fueling site before starting the engine.

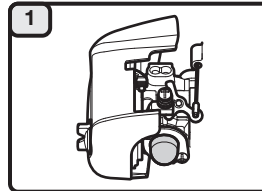

**1**  
**STARTING**  
 Slowly press and release the primer bulb **10 times**, or until fuel is visible.

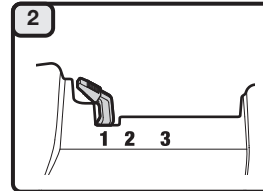

**2**  
 Move the choke lever to **Position 1**.

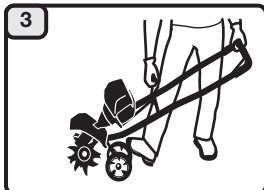

**3**  
 Stand in the starting position. Hold the handlebar and squeeze the throttle control with one hand. Hold the starter rope with the other hand. Use one foot to hold the wheels in place. Tilt the unit back slightly to bring the tines off the ground.

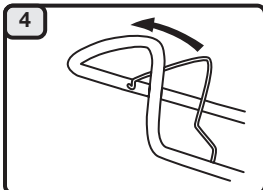

**4**  
 Continue to **SQUEEZE** and **HOLD** the throttle control for **ALL** further steps.

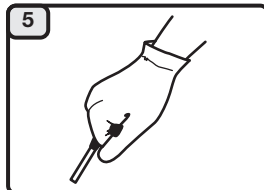

**5**  
 Pull the starter rope with a controlled and steady motion **5 times**.

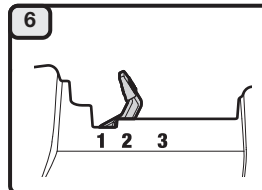

**6**  
 Move the choke lever to **Position 2**.

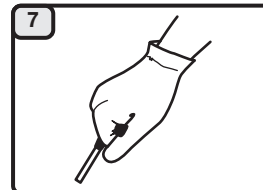

**7**  
 Pull the starter rope with a controlled and steady motion **3 to 5 times** to start the engine.  
 Allow the engine to warm up for 30-60 seconds.

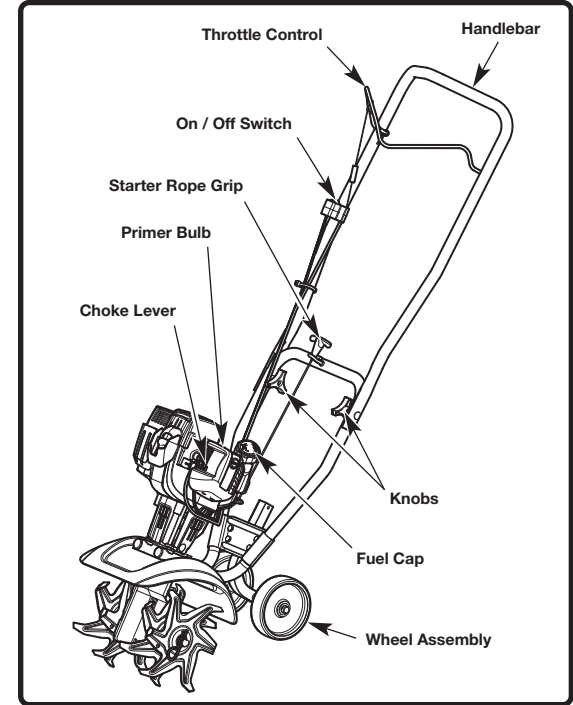

**NO ASSEMBLY TOOLS REQUIRED**

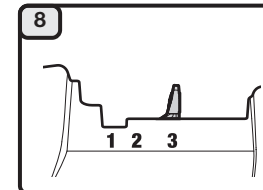

**8**  
 Move the choke lever to **Position 3**.  
 Allow the engine to warm up for an additional 60 seconds. The unit may be used during this time.

**DIDN'T START?**  
 Repeat the starting instructions.  
 If the unit still fails to start, refer to the operator's manual for additional starting and troubleshooting information.



**IMPORTANT: READ THE OPERATOR'S MANUAL THOROUGHLY AND FOLLOW THE SAFE OPERATION PRACTICES WHILE OPERATING THE UNIT.**



1  
Lea cuidadosamente el manual antes de hacer funcionar la unidad. Cumpla todas las advertencias e instrucciones de seguridad. Esta guía rápida es una referencia para los usuarios que ya han leído el manual del operador y están familiarizados con las precauciones de seguridad.

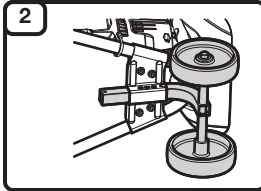

### ENSAMBLAJE

2  
Apoye la unidad sobre un costado. Inserte el ensamblaje dentro de la guía de la rueda.

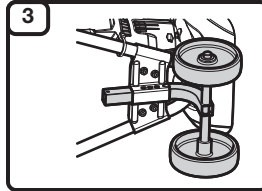

3  
Ajuste la altura moviendo el ensamblaje de la rueda a lo largo de la guía de la misma.  
**NOTA:** Si se mueve el conjunto de la rueda hacia abajo, los dientes ascienden para una penetración menos profunda. Si se mueve el conjunto de la rueda hacia arriba, los dientes descienden para una penetración más profunda.

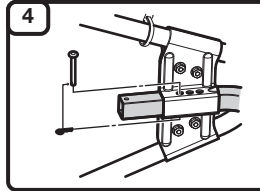

4  
Inserte el pasador de horquilla a través de la guía y el ensamblaje de la rueda y asegúrelo en su lugar con la chaveta.

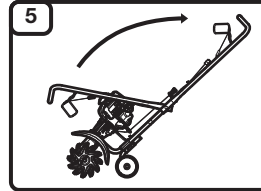

5  
Coloque la unidad en posición vertical. Afloje las perillas. Gire la barra de control a la posición operativa.  
**NOTA:** Se debe ser precavido para evitar apretar los cables cuando se ubican las barras de control.

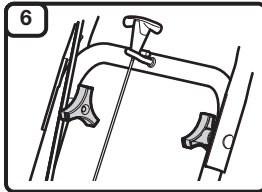

6  
Ajuste bien las perillas. Reajuste los cables para que queden parejos y ajustados contra la barra de control.  
**NOTA:** No ajuste las perillas demasiado.

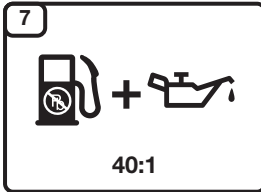

40:1

7  
Mezcle bien en un recipiente de combustible aparte:  
– 3.2 onzas fluidas de aceite para motor de 2 tiempos  
– 1 galón de gasolina sin plomo fresca (con menos de 30 días)  
**NOTA:** No los mezcle directamente en el tanque de combustible de la unidad.

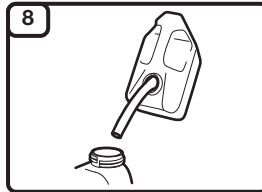

8  
Ubique la unidad con la tapa del combustible orientada hacia arriba. Extraiga lentamente la tapa de combustible. Llene el tanque de combustible. Vuelva a colocar la tapa del combustible. Aleje la unidad a una distancia de al menos 30 pies (9.1 m) del lugar de abasto de combustible antes de arrancar el motor.

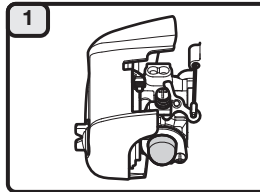

### ARRANQUE

1  
Oprima y suelte despacio la pera del cebador **10 veces**, o hasta que se vea el combustible.

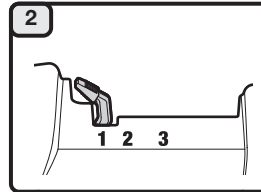

2  
Coloque la palanca del estrangulador en la **Posición 1**.

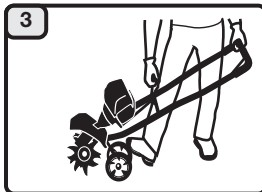

3  
Párese en la posición de arranque. Sostenga el manubrio y apriete el control del regulador con una mano. Sostenga la cuerda de arranque con la otra mano. Use el pie para aguantar las ruedas. Incline la unidad ligeramente hacia atrás para separar los dientes del suelo.

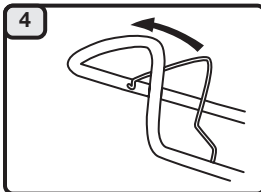

4  
Continúe **APRETANDO** y **MANTENGA APRETADO** el control del acelerador para **TODOS** los pasos subsiguientes.

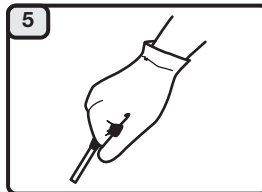

5  
Tire de la cuerda de arranque con un movimiento firme y controlado **5 veces**.

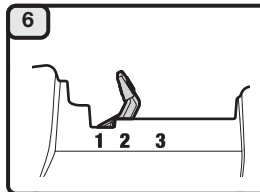

6  
Coloque la palanca del estrangulador en la **Posición 2**.

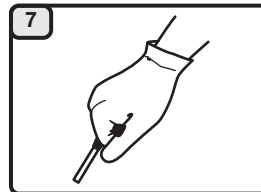

7  
Tire de la cuerda de arranque con un movimiento controlado y firme entre **3 y 5 veces** para que arranque el motor.  
  
Deje que el motor se caliente durante 30 a 60 segundos.

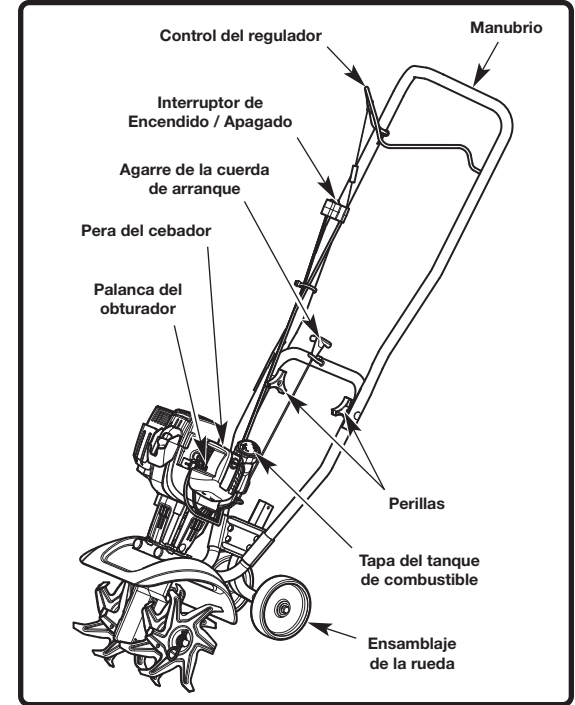

**NO SE REQUIERE DE HERRAMIENTAS PARA EL ENSAMBLAJE**

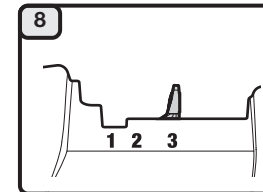

8  
Coloque la palanca del estrangulador en la **Posición 3**.

Deje que el motor se caliente 60 segundos más. Se puede usar la unidad durante este período.

### ¿NO ARRANCÓ?

Repita las instrucciones de arranque.

Si el motor todavía no arranca, consulte el manual del operador para obtener información adicional sobre cómo solucionar problemas en el arranque..



**IMPORTANTE: LEA BIEN EL MANUAL DEL OPERADOR Y, AL OPERAR LA UNIDAD, SIGA LAS INSTRUCCIONES PARA EL FUNCIONAMIENTO SEGURO.**