

USE AND CARE GUIDE

HIGH EFFICIENCY WATER DISPENSER

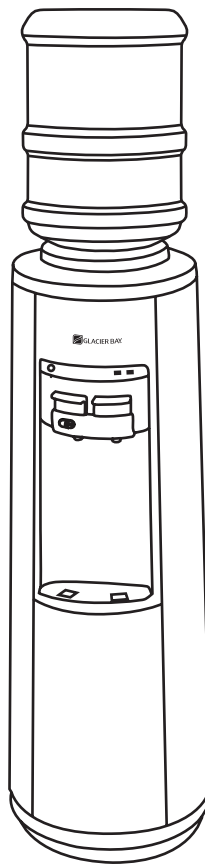

Questions, problems, missing parts? Before returning to the store,
call Glacier Bay Customer Service
8 a.m. - 6 p.m., EST, Monday - Friday

1-877-527-0313

HOMEDEPOT.COM

THANK YOU

We appreciate the trust and confidence you have placed in Glacier Bay through the purchase of this water dispenser. We strive to continually create quality products designed to enhance your home. Visit us online to see our full line of products available for your home improvement needs. Thank you for choosing Glacier Bay!

Table of Contents

Table of Contents	2
Safety Information	2
Warranty	3
Pre-Operation	4

Operation	8
Care and Cleaning	10
Troubleshooting	12

Safety Information



WARNING: Never put anything flammable close to the dispenser.



WARNING: This water dispenser is designed for indoor applications only. DO NOT use outdoors.



WARNING: Do not damage the refrigeration cooling system.



CAUTION: Never allow children to dispense hot water without proper and direct supervision.



IMPORTANT: Refrigerants must be handled and disposed of by qualified service personnel only. Before discarding this water dispenser to landfill, contact local authorities for advice on proper disposal methods for refrigerants.



NOTE: Your Glacier Bay water dispenser is designed with a special “safety” feature (low water level sensor) that controls activation/operation of the Kettle Feature hot water tank heating system. If no water is present and/or low water levels are detected inside the internal water reservoir, activation/operation of the Kettle Feature hot water heating system is not possible. Likewise, if the hot water heating system is operational and water is being drawn simultaneously causing internal water levels to drop below the established minimal level set point, hot water tank operation is automatically suspended. To reactivate the hot water heating system, you must replenish your water supply. Operation of the cold water system is not affected by this safety feature.



IMPORTANT: SAVE THESE INSTRUCTIONS

1. Never turn the dispenser upside down or tilt more than 45 degrees. If the unit has been resting on its side for an extended period of time, place the water dispenser in the upright position for approximately 12 hours before turning it on.
2. For use with 3 or 5 gallon (11.3 or 19 liter) water bottles and most water filtration systems.
3. Never use this dispenser with water that is unsafe to drink or is from an unknown source.
4. Never use any other liquid in the dispenser other than known and microbiologically safe bottled water.
5. This water dispenser is equipped with a grounded power cord plug for your safety.
6. Keep your water dispenser in a dry place away from direct sunlight.
7. Leave a minimum of 2 in. (5 cm) around the back and sides of the dispenser for proper ventilation.
8. Always install your water dispenser on a level floor. Wait 3 minutes before restarting the machine after shutting it down.
9. Always unplug the water dispenser before servicing or cleaning it.
10. Regular cleaning of your water dispenser is required for your warranty. Please follow the cleaning instructions outlined in this manual and clean the dispenser every 4 months.

Warranty

Do not return this product to the store: Please contact Customer Service at 1-877-527-0313.

The supplier warrants your water dispenser to be free from manufacturing defects in workmanship or material under normal operating conditions for one (1) year from the original date of purchase. This warranty applies only in the country in which it is sold and is available to the original purchaser only. This warranty is non-transferable.

This warranty and the CSA International listing for this water dispenser are void if the water dispenser is altered, modified, or combined with any other machine or device. Alteration of this water dispenser may cause serious flooding and/or hazardous electrical shock or fire.

The provisions of this warranty shall not apply to:

- Water bottles
- Service trips to your home to teach you how to use the product
- Improper installation, delivery, or maintenance (Failure to maintain the product according to the instructions outlined in the product manual will automatically void the warranty.)
- Failure of the product due to abuse, misuse, alteration, commercial use, or any use for which the product was not intended
- Products that are used outside a residential or office environment
- Replacement of house fuses or resetting of circuit breakers
- Use of this product where water is microbiologically unsafe or of unknown quality
- Damage to the product if used to dispense anything other than water
- Damage to the product caused by accident, fire, floods, or acts of God
- Any service to the product by unauthorized personnel
- Incidental or consequential damage caused by possible defects with this appliance, its installation or repair

This warranty shall be fulfilled at an authorized repair facility. All warranty repairs must be pre-authorized by the supplier. The supplier will, at its option, repair or replace free of charge any defective part, where the purchaser has notified their retailer within the warranty period. The obligation of the supplier under this warranty is expressly limited to such repairs or replacement. This warranty does not cover the freight costs to and from the authorized repair facility.

Except as set forth herein or required by law, the manufacturer makes no other warranty, guarantee, or agreement, express, implied, or statutory, including any implied warranty of merchantability or fitness for a particular purpose. The manufacturer does not assume or authorize any person to assume any obligations of liability in connection with this water dispenser. In no event will the manufacturer be liable for indirect, special, or consequential damages (including, without limitation, economic loss) or for any delay in the performance of this agreement due to causes beyond its control.

Some states or provinces do not allow limitations on how long an implied warranty lasts, so the above limitation may not apply to you. Some states or provinces do not allow the exclusion or limitation of incidental or consequential damages, so the above limitation or exclusion may not apply to you. This warranty gives you specific legal rights, and you may also have other rights which vary from state to state or from province to province.

If you require service, please first see the "Troubleshooting" section of this manual. Additional assistance can be found by calling our customer service line at 1-877-527-0313, Monday to Friday from 8 a.m. to 6 p.m. (EST).

Keep this manual and your sales slip together for future reference. You must provide proof of purchase for in-warranty service.

Write down the complete model number and serial number of your water dispenser to better help you obtain assistance or service if you ever need it. You can find this information on the back of the water dispenser.

Pre-Operation

GROUNDING PRECAUTIONS



WARNING: Improper use of the grounding plug can result in a risk of electric shock causing serious injury or death.



WARNING: This appliance must be grounded. In the event of an electrical short circuit, grounding reduces the risk of electric shock by providing an escape wire for the electric current.



WARNING: This appliance is equipped with a power cord having a grounding wire with a grounding plug and must be connected to a properly grounded polarized outlet. Consult a qualified electrician if the grounding instructions are not completely understood, or if doubt exists as to whether the appliance is properly grounded. If the wall outlet is a standard 2-prong outlet, it is your personal responsibility and obligation to have it replaced with a properly grounded 3-prong wall outlet.



WARNING: Do not, under any circumstances, cut or remove the third (ground) prong from the power cord plug.



WARNING: Do not use an adapter plug with this appliance.



WARNING: Do not use an extension cord with this appliance. If the power cord is too short, have a qualified electrician install an electrical outlet near the appliance.

SPECIFICATIONS

Model No.	VWD5446BLS	
Dimensions W x D x H	11 in. x 12 in. x 38.6 in. (28 cm x 30,5 cm x 98 cm)	
Net Weight / Gross Weight	29.7 lbs / 34.2 lbs (13,5 kg / 15.5 kg)	
Heating Temp (approx.)	194°F / 90°C	
Cooling Temp (approx.)	36~52°F / 2~11°C	
	HOT	COLD
Output (per hr.)	1.2 gal / 4.6 L	0.5 gal / 2.0 L
Internal Tank Capacity	0.2 gal / 0.6 L	0.8 gal / 3.6 L
Power Consumption	1150 W	75 W

Pre-Operation (continued)

PACKAGE CONTENTS

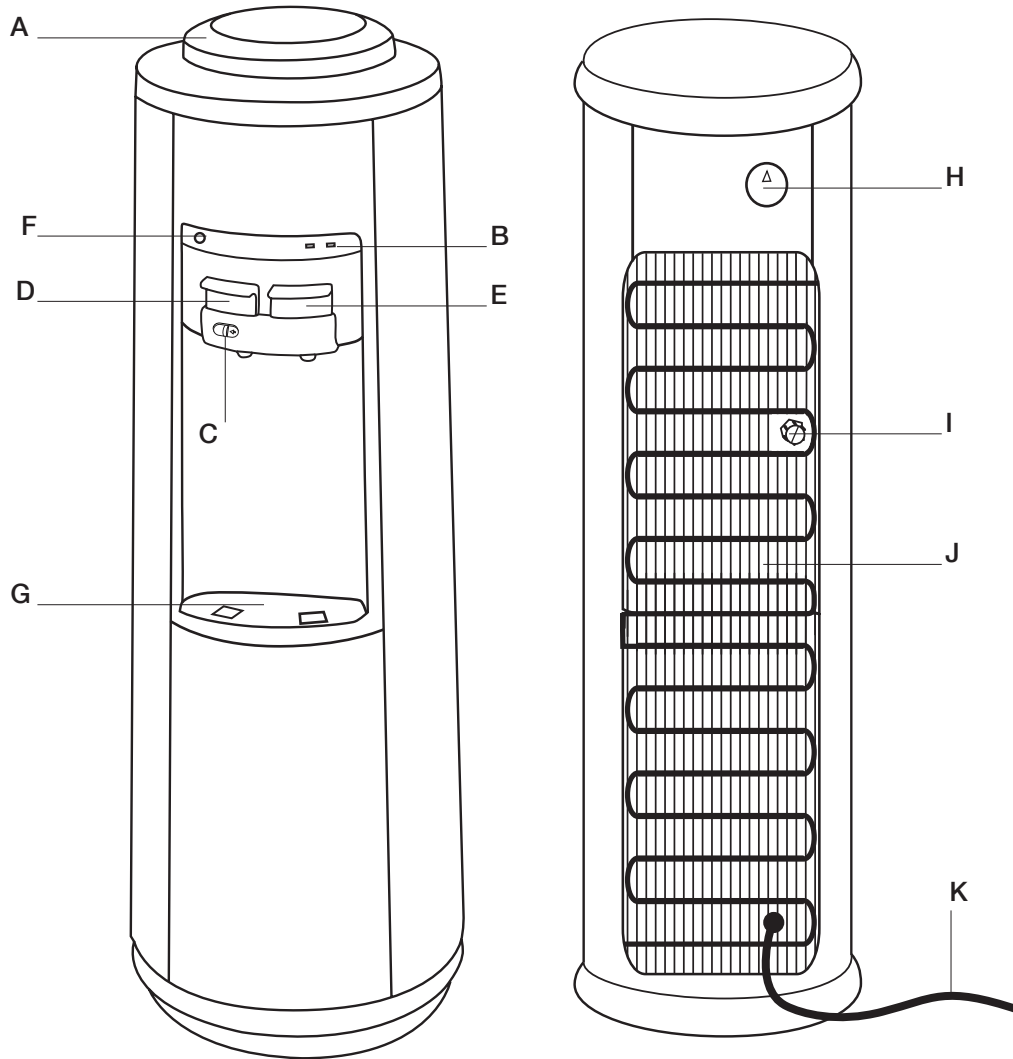

Part	Description	Quantity
A	Bottle Support Collar	1
B	Ready-To-Dispense Indicator Lights	1
C	Child Resistant Safety Switch (hot water)	1
D	Hot Water Dispensing Button	1
E	Cold Water Dispensing Button	1
F	Kettle Feature (ON/OFF) Activation Button	1

Part	Description	Quantity
G	Removable Drip Tray	1
H	Adjustable Cold Water Thermostat	1
I	Drain Valve	1
J	Condenser Coils (rear of dispenser)	1
K	Power Cord	1

Pre-Operation (continued)

INITIAL PRODUCT CLEANING PROCEDURE

The dispenser must be cleaned before the first use. To maintain a hygienic environment within your water dispenser and prevent potential formation (growth) of bacteria, we strongly recommend regular cleaning (i.e. every 4 months). A cleaning kit can be ordered online at www.homedepot.com.

- Unplug the unit.
- Remove the bottle support collar (A), saturate a clean cloth with a water dispenser cleaner (not included) or vinegar, and wipe the inside of the reservoir.
- Pour the water dispenser cleaner, or a mixture of 4 cups (1 L) of vinegar with 4 cups (1 L) of hot water, into the reservoir and wait 20 minutes.



IMPORTANT: To avoid water overflow while cleaning the dispenser, always remove the bottle support collar (A) before pouring water or cleaning solution into the reservoir.

- Press both dispensing buttons (D and E) until water no longer comes out.
- Using a bucket, drain the reservoirs from the drain valve (I) on the back of the unit.
- Rinse again with clean water, re-install the drain valve plug, and cover.
- Place the bottle support collar (A) back on top of the dispenser.

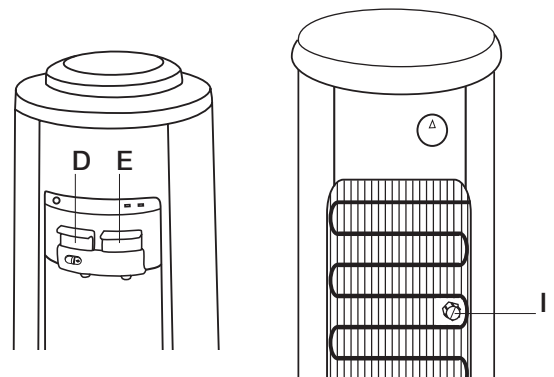
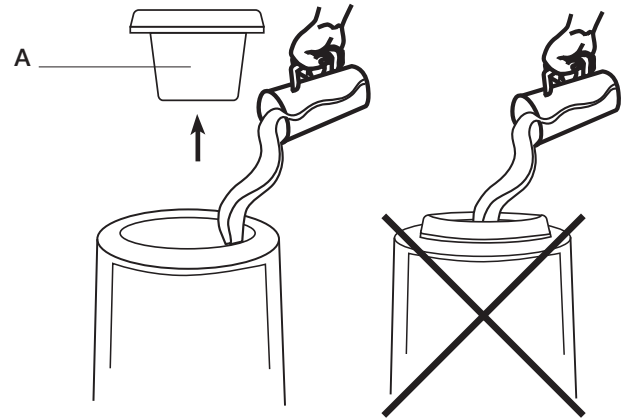

INSTALLING THE WATER BOTTLE



IMPORTANT: Always wash your hands prior to installing the water bottle! Clean the top (neck) of the bottle with a clean cloth, and do not touch the part of the unit that the water touches. Unplug the unit. The water bottle can be purchased from your local retailer.

- Remove the protective cap from the end of the water bottle, unless the bottle has a puncturable cap or sticker.
- Lift and turn the bottle upside down, placing it securely on the bottle support collar (A).
- Press and hold both dispenser buttons (D and E) until water flows from the dispenser. Drain about 4 cups (1 L) of water before initial use. This does not need to be repeated with replacement bottles.
- Plug in the water dispenser.
- Ready-to-dispense indicator lights (B) will come on when water reaches optimum temperature and is ready for use. In order to get steaming hot water, the kettle feature (F) needs to be activated (see “Dispensing Hot Water”).

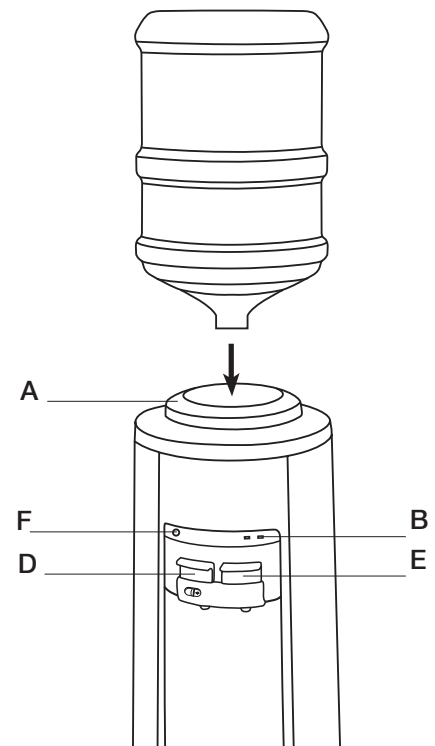

Pre-Operation (continued)

ANTI-LEAK BOTTLE SUPPORT COLLAR

The bottle support collar (A) on your water dispenser is engineered with a special anti-leak-proof system to prevent accidental loss of water, (flooding) as a result of inadvertently installing a defective water bottle. Unfortunately, not all water bottles are created equal. Almost all 3 and 5 gallon (12 and 19 L) water bottles are recycled and handled extensively during cleaning, filling, and shipping. As a result, they are very prone to developing hairline fractures and pinhole leaks that are not always obvious to the end user until the time of installation.



IMPORTANT: Never knowingly install a defective water bottle on a water dispenser. Return immediately for replacement.

If you are experiencing a leak, this simple test will allow you to determine whether your water bottle or dispenser is the source of the problem.

- Unplug the unit and remove the water bottle.
- Remove the bottle support collar (A) and check the water level inside the reservoir. It should be roughly three quarters full.
- Add or drain a few glasses of water to achieve the required fill level.
- Closely monitor the water level inside the reservoir (1-2 hours). If the water level drops, immediately drain the remaining water from the unit and call customer service at 1-877-527-0313. If the water level remains constant, it is the water bottle and not the dispenser that is leaking. Please contact your water supplier for a replacement bottle.

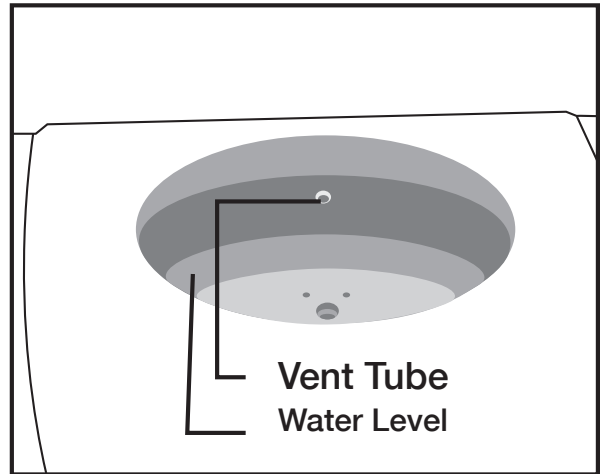
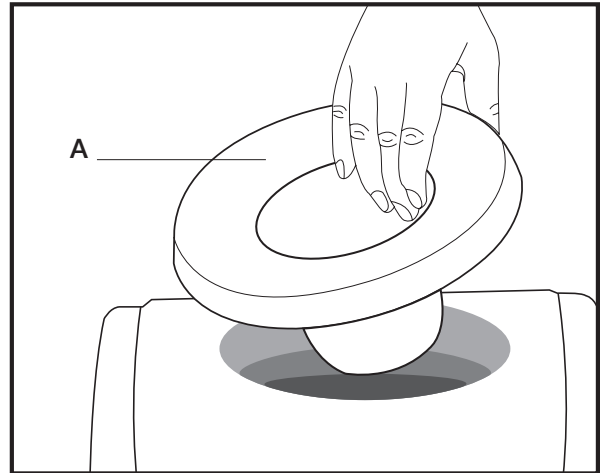

READY-TO-DISPENSE INDICATOR LIGHTS

RED	FLASHING	The heater (hot water tank) is operational.
	STEADY ON	The hot water has reached optimum temperature and is ready for dispensing.
	OFF	The hot water tank is off, however remaining water within the tank may still be very hot. Always exercise caution when dispensing and/or draining water from the hot water tank.
BLUE	STEADY ON	The cold water has reached optimum temperature and is ready for dispensing.
	OFF	The cooling cycle is in progress. It is possible to dispense water during the cooling cycle; however, optimum cooling temperature may not yet be achieved.
YELLOW	FLASHING	The water level inside the internal reservoir is low. The water bottle is empty.
	OFF	The status of all water levels are normal.

Operation

1 Dispensing room temperature and cold water



IMPORTANT: Drain approximately 4 glasses of water from each tap before initial use. This does not need to be done with replacement bottles.

- Place a glass under the spigot.
- For cold water, press the blue button (E) until the desired amount of water is dispensed.
- Room temperature water can be accessed only when the hot water heating system is not in use and will require activation of the child safety switch (C). Slide the child safety switch (C) sideways from right to left while simultaneously pressing the hot water dispensing button (D) (red indicator bar) downward until the desired amount of water is dispensed. Upon releasing the hot water button (D), the child safety lock (C) automatically returns to the locked position.

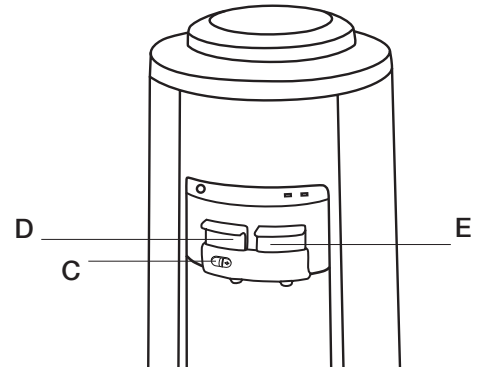

2 Dispensing hot water



DANGER: The hot water is heated to approximately 194°F / 90°C. Temperatures above 125°F / 52°C can cause severe burns from scalding. DO NOT ALLOW CHILDREN TO USE THE HOT WATER DISPENSING BUTTON WITHOUT PROPER AND DIRECT SUPERVISION.



IMPORTANT: Your Glacier Bay water dispenser is designed with a special “safety” feature (low water level sensor) that controls activation/operation of the kettle feature hot water tank heating system. If no water is present and/or low water levels are detected inside the internal water reservoir, activation/operation of the kettle feature hot water heating system is not possible. Likewise, if the hot water heating system is operational and water is being drawn, simultaneously causing internal water levels to drop below the established minimal level set point, hot water tank operation is automatically suspended. To reactivate the hot water heating system, you must replenish your water supply. Operation of the cold water system is not affected by this safety feature.

- Press the red kettle feature button (F). The red light will begin flashing.
- In less than 3 minutes, the red light will stay on, indicating that the hot water is ready for dispensing.
- Slide the child safety switch (C) sideways from right to left.
- Press the hot water button (D) until the desired amount of water is dispensed. To prevent hot water from being dispensed accidentally and possibly harming a child, the hot water dispensing button can only be operated when the child resistant safety switch (C) is activated.
- Upon releasing the hot water button (D), the child safety lock automatically returns to the locked position.
- To stop/cancel the kettle feature during a cycle, simply press the kettle feature button (F) a second time and the red LED light will stop flashing.

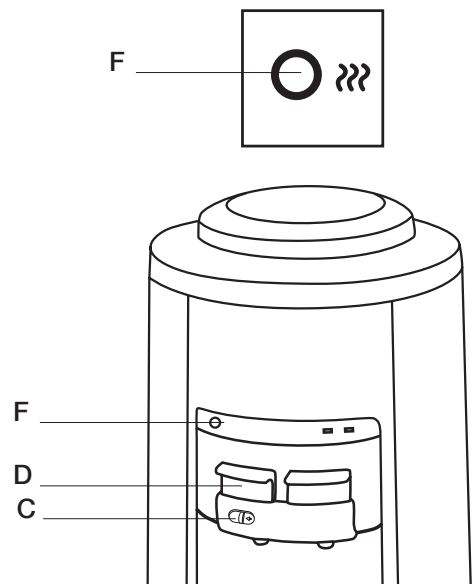

3 Adjusting the cold water temperature

- By turning the thermostat (H) at the back of the unit, the temperature can be adjusted. Turn the dial clockwise between the min. (cool) and max. (colder) levels until the desired temperature is reached.



NOTE: If the water dispenser is not dispensing water, there could be a possible ice buildup due to the thermostat being set too cold. If this happens, unplug the dispenser overnight, and then reset. Set the thermostat to Min., slowly increasing based on your use and need for cold water.

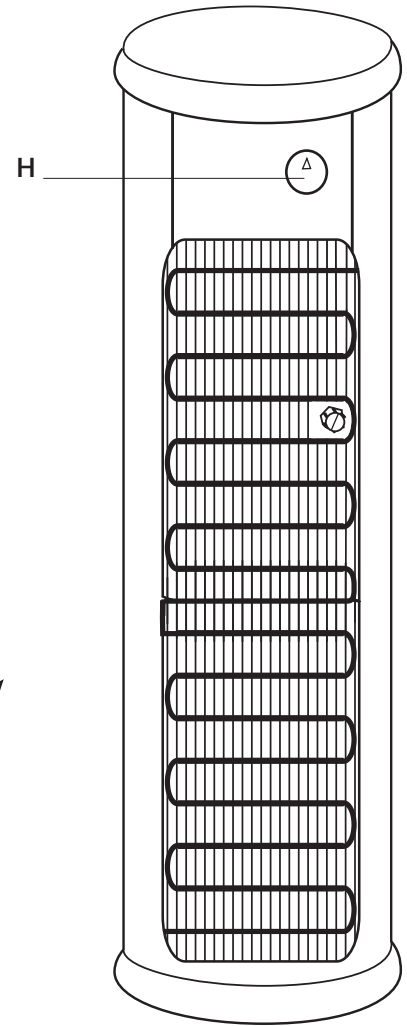
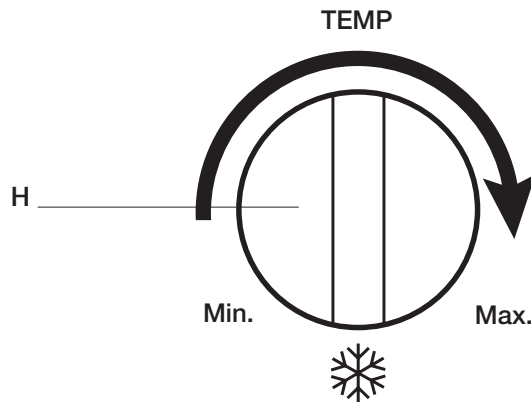

Care and Cleaning

Like most appliances, your water dispenser requires periodic maintenance for maximum efficiency and performance, and must be cleaned on a regular basis (i.e. every 4 months). To maintain a hygienic environment within your water dispenser and prevent potential formation (growth) of bacteria, we strongly recommend regular cleaning. A cleaning kit is available through our Customer Service Department at 1-877-527-0313 or can be ordered online at www.homedepot.com.



WARNING: Unplug the dispenser before performing any of the following cleaning procedures.

CLEANING THE OUTSIDE OF THE WATER DISPENSER

The outside of the dispenser can be wiped clean with a mild soap and water mixture. Never use harsh chemicals or abrasive cleaners. Rinse thoroughly with clean water and then dry surfaces.

CLEANING THE DRIP TRAY

To remove, take the grill (1) off the drip tray (G) and firmly lift the tray up, dislodging it from the guides. Drain and clean. The drip tray should be emptied and cleaned regularly to remove spotting and any mineral deposits. Clean with a water dispenser cleaning solution (not included) or a mild soap and water mixture. For tough deposits, add vinegar and let it soak until the deposits come loose. Then wash, rinse, and dry thoroughly. To replace, put the grill (1) back on the drip tray (G) and slide the tray onto the guides (not dishwasher safe).

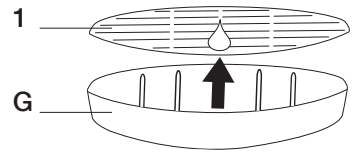

CLEANING THE CONDENSER

Vacuum or sweep away the dust from the condenser coils at the back of the dispenser. For best results, you can purchase a brush designed specifically for this purpose from your local appliance store. This will improve cooling and efficiency.

DRAINING THE RESERVOIRS

Drain the reservoirs before and after cleaning, when going on long vacations or if not using the dispenser for long periods of time.



CAUTION: Unplug the dispenser before performing this procedure. Dispense hot water until temperature drops to a safe level to avoid the risk of scalding.

- Remove the water bottle.
- Press both dispensing taps until water no longer comes out.
- Place a bucket beneath the drain valve on the back of the dispenser.
- Remove the cap and plug from the drain valve, and let the water flow into the bucket. Replace the cap and plug. (A screwdriver or coin can be used to help loosen the drain cap.)



IMPORTANT: Collect the water in a container, not the drip tray.

- Replace the water bottle (see “Installing the Water Bottle”).

Care and Cleaning (continued)

CLEANING THE INSIDE OF THE DISPENSER

To prevent mineral deposits that can affect the taste and flow of the water and to ensure proper product performance, clean your water dispenser every 4 months.

- Unplug the power cord.
- Remove the water bottle and bottle support collar.
- Drain the reservoirs (see “Draining the Reservoirs”).
- Pour a water dispenser cleaner (not included) or a mixture 4 cups (1 L) of vinegar with 4 cups (1 L) of hot water into the reservoir and wait 20 minutes. If using a water dispenser cleaning solution, please follow the manufacturer’s instructions.



IMPORTANT: To avoid water overflow while cleaning the dispenser, always remove the bottle support collar before pouring water or cleaning solution into the reservoir.

- Press both dispensing buttons until water no longer comes out.
- Drain the reservoirs.



IMPORTANT: Collect the water into a container, not the drip tray.

- Rinse with clean water.
 - Replace the bottle support collar and the water bottle (see “Installing the Water Bottle”).
-

GOING AWAY ON VACATION

When not using the dispenser for long periods of time or when going on vacation, conserve energy by unplugging the dispenser and draining the reservoirs (see “Draining the Reservoirs”). Upon return, follow the initial product cleaning procedures before using the dispenser.

Troubleshooting

Problem	Possible Cause	Suggested Solution
The water dispenser or dispensing button is leaking.	There is a small pin hole or crack in the bottle (common with recycled water bottles).	Conduct the water bottle leak test outlined in the “Anti Leak Bottle Support Collar” section.
	The drain cap and silicone seal are not secure.	Ensure the seal is secure in the drain plug and tighten the drain cap.
	Water was poured directly into the bottle support collar and overflowed.	Drain by pressing the dispenser buttons.
	There is a possible air pocket.	Press dispensing buttons several times to relieve the air pocket and release to reset the valve.
The water is not hot or cold enough.	All the water in the tank has been used.	Replace the empty bottle with a full one and wait approximately 1 hour for water to cool / 3 minutes for water to heat (after activating the kettle feature button).
	The unit is unplugged.	Plug it into the outlet.
	The kettle feature was not activated.	Activate the kettle feature by pressing the kettle feature button.
	The circuit breaker in your home is tripped or the fuse has blown.	Reset the breaker or replace the fuse.
	The temperature limit tripped.	Allow the temperature of the hot water tank to cool for approximately 15-30 minutes. The temperature limit thermostat will reset automatically once sufficiently cooled, and the cooling system will reactivate automatically. To operate the hot water system, press the kettle feature button.
	The thermostat needs to be adjusted to a cooler setting.	Adjust thermostat between MIN (cool) and MAX (colder) levels to achieve the desired temperature.
The water dispenser is not dispensing water.	The water bottle is empty.	Replace the empty bottle with a full one.
	Mineral deposits are clogging the tanks.	See “Cleaning the Inside of the Dispenser”.
	There is a possible air pocket.	Push down on the dispenser buttons to prime the unit.
	There is possible ice buildup because the thermostat is set too cold.	Unplug the unit overnight, then reset. Set the thermostat to MIN, slowly increasing based on your use and need for cold water.
The water dispenser is noisy.	The bottle is making a gurgling noise as it fills the tank.	This is normal.
	The water dispenser is not level.	Make sure the dispenser is on an even surface that can support its full weight.

Troubleshooting (continued)



NOTE: Do not return this product to the store. For questions on operation, assembly, or parts please contact us at www.homedepot.com or 1-877-527-0313.

FREQUENTLY ASKED QUESTIONS

Q: Why is my water dispenser leaking?

A: If you are experiencing a leak with your water dispenser, please do the following to see if the water bottle or the dispenser is leaking.

- Unplug the unit, and remove the bottle.
- Remove the bottle support collar and check the water level inside the reservoir. It should be roughly three-quarters full. Water level should be approximately 3/4 in. to 1 in. (1.9 cm to 2.5 cm) below the vent tube.
- Allow the water to sit for approximately 2 hours and closely monitor the reservoir water level. If you see any change/decrease, immediately drain all remaining water from the unit, (see “Draining the Reservoirs”) and contact customer service at 1-877-527-0313. If the water level does not change, it is the water bottle that is leaking due to a small crack or pinhole, and needs to be replaced.

Q: Why do I get a plastic taste from my dispenser?

A: As with most new appliances such as coffee makers and kettles, there is often a plastic taste upon initial start-up of the unit. To remove this taste, simply follow the cleaning instructions outlined in “Cleaning the Inside of the Dispenser.”

Q: What is the spike that goes into the bottle?

A: Glacier Bay water dispensers feature a “piercing valve” as part of the bottle support collar, providing added convenience for water bottle installation. Depending on the water bottle supplier, some water bottles incorporate a self-piercing membrane in the bottle cap for this specific purpose (ask your water bottle supplier if your water bottle incorporates this feature). If your water bottle does not incorporate this feature, the entire bottle cap must be removed to eliminate possible damage to the piercing valve.

GUIA DE USO Y CUIDADO

DISPENSADOR DE AGUA DE ALTA EFICIENCIA

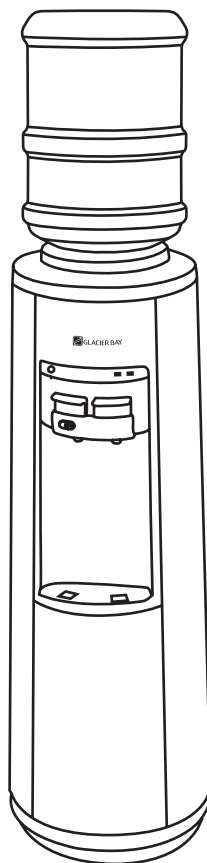

Preguntas, problemas, piezas faltantes? Antes de regresar a la tienda,
llame a Servicio al Cliente Glacier Bay.
8 a.m. - 6 p.m., EST, Lunes – Viernes

1-877-527-0313

HOMEDEPOT.COM

GRACIAS

Agradecemos la confianza que ha depositado en Glacier Bay a través de la compra de este enfriador de agua. Nos esforzamos continuamente por crear productos de calidad diseñados para mejorar su hogar. Visítenos en línea para ver nuestra línea completa de productos disponibles para sus necesidades de mejoras para el hogar. Gracias por elegir Glacier Bay!

Tabla de Contenido

Tabla de Contenido	15
Información de Seguridad	15
Garantía	16
Pre-Operación	17

Operación	21
Cuidado & Limpieza	23
Solución de problemas	25

Información de Seguridad



ADVERTENCIA: Nunca introduzca nada inflamable cerca del dispensador.



ADVERTENCIA: Este dispensador de agua está diseñado para aplicaciones en interiores solamente. NO use al aire libre.



ADVERTENCIA: No dañe el sistema de refrigeración.



PRECAUCIÓN: Nunca permita que los niños dispensen agua caliente sin supervisión adecuada y directa.



IMPORTANTE: Los refrigerantes deben ser manejados y dispuestos por personal calificado. Antes de deshacerse de este dispensador de agua en los vertederos, póngase en contacto con las autoridades locales para obtener asesoramiento sobre los métodos apropiados de eliminación de los refrigerantes.



NOTA: El dispensador de agua Glacier Bay está diseñado con una característica especial de "Seguridad" (sensor de bajo nivel de agua) que controla la activación / funcionamiento de la "Característica de Hervidor de agua" del sistema de calentamiento del depósito. Si no hay agua presente y / o bajos niveles de agua se detectan en el interior del depósito de agua interno, la activación / operación de la característica de "Hervidor de agua" del sistema de calentamiento de agua no es posible. Del mismo modo, si el sistema de calefacción de agua está en funcionamiento y el agua se está dispensando al mismo tiempo, causando que el nivel interno de agua caiga por debajo del punto establecido como nivel mínimo, el funcionamiento del tanque de agua caliente se suspende automáticamente. Para volver a activar el sistema de calefacción de agua caliente, se debe reponer su suministro de agua. El funcionamiento del sistema de agua fría no se ve afectada por esta característica de seguridad.

1. Nunca gire el dispensador al revés o lo incline más de 45 grados. Si la unidad se ha apoyado en su lado durante un período prolongado de tiempo, coloque el dispensador de agua en la posición vertical durante aproximadamente 12 horas antes de encenderlo.
2. Para el uso con 3 ó 5 galones (11.3 o 19 litros) botellas de agua y la mayoría de los sistemas de filtración de agua.
3. Nunca use este dispensador con agua que no es segura para beber o provenga de una fuente desconocida.
4. No utilice ningún otro líquido en el depósito que no sea agua embotellada conocida y segura microbiológicamente.
5. Este dispensador de agua está equipado con un enchufe de cable de alimentación conectado a tierra para su seguridad.
6. Mantenga el dispensador de agua en un lugar seco, lejos de la luz solar directa.
7. Deje un mínimo de 2 pulgadas (5 cm) alrededor de la parte posterior y los lados del dispensador para una correcta ventilación.
8. Siempre instale el dispensador de agua en un suelo nivelado. Espere 3 minutos antes de reiniciar el equipo después de apagarlo.
9. Siempre desconecte el dispensador de agua antes de darle servicio o limpiarlo.
10. La limpieza regular de su dispensador de agua es necesaria para la garantía. Por favor, siga las instrucciones de limpieza descritas en este manual y limpie el dispensador cada 4 meses.



IMPORTANTE: GUARDE ESTAS INSTRUCCIONES

Garantía

No devuelva este producto a la tienda : Por favor contacte Servicio al Cliente al 1-877-527-0313.

El proveedor garantiza que su dispensador de agua está libre de defectos de fabricación en materiales o mano de obra bajo condiciones de uso normales durante un (1) año a partir de la fecha original de compra. Esta garantía sólo se aplica en el país en que se vende, y está disponible para el comprador original. Esta garantía no es transferible.

Esta garantía y la lista de CSA International para el dispensador de agua se anula si el dispensador de agua es alterado, modificado o combinado con cualquier otro equipo o dispositivo. La alteración de este dispensador de agua puede causar inundaciones graves y / o una descarga eléctrica peligrosa o un incendio.

Las disposiciones de esta garantía no se aplicarán a:

- Botellas de agua.
- Viajes de servicio a su casa para enseñarle cómo usar el producto.
- La instalación, entrega o mantenimiento (Falta de mantenimiento del producto de acuerdo con las instrucciones descritas en el manual del producto automáticamente anulará la garantía).
- Fallas del producto debido a abuso, mal uso, alteración, uso comercial, o uso para otros propósitos que los propuestos.
- Productos que se utilizan fuera de un entorno residencial o de oficina.
- Reemplazo de fusibles de su hogar o reajuste de interruptores de circuito.
- El uso de este producto donde el agua sea microbiológicamente insegura o de calidad desconocida.
- Los daños al producto si se utiliza para dispensar cualquier cosa que no sea agua.
- Daños al producto causados por accidentes, incendios, inundaciones o actos de Dios.
- Cualquier servicio al producto por personal no autorizado.
- Daño incidental o consecuencial causado por posibles defectos con este electrodoméstico, su instalación o reparación.

Esta garantía se cumplirá en un centro de reparación autorizado. Todas las reparaciones deberán ser autorizadas previamente por el proveedor. El proveedor, a su opción, reparará o reemplazará gratuitamente cualquier pieza defectuosa, que el comprador haya notificado su distribuidor dentro del período de garantía. La obligación del proveedor bajo esta garantía se limita expresamente a la reparación o sustitución. Esta garantía no cubre los costos de transporte hacia y desde el centro de reparación autorizado.

Excepto como se establece en este documento o requerido por la ley, el fabricante no hace ninguna otra garantía o acuerdo, expresa, implícita o legal incluyendo cualquier garantía implícita de comerciabilidad o aptitud para un propósito en particular. El fabricante no asume ni autoriza a nadie a asumir ninguna obligación de responsabilidad en relación con este dispensador de agua. En ningún caso el fabricante será responsable por daños indirectos, especiales o consecuentes (incluyendo, sin limitación, la pérdida económica) o por cualquier retraso en el cumplimiento de este acuerdo por causas ajenas a su control.

Algunos estados o provincias no permiten limitaciones en la duración de una garantía implícita, por lo que la limitación anterior puede no aplicarse en su caso. Algunos estados o provincias no permiten la exclusión o limitación de daños incidentales o consecuentes, por lo que la limitación o exclusión anterior puede no aplicarse en su caso. Esta garantía le otorga derechos legales específicos, y usted también puede tener otros derechos que varían de estado a estado o de provincia a provincia.

Si requiere servicio, por favor, primero vea la sección "Solución de problemas" de este manual. Asistencia adicional se puede encontrar llamando a nuestra línea de servicio al cliente al 1-877-527-0313, de lunes a viernes de 8 a.m. a 6 p.m. (EST).

Guarde este manual y su comprobante de compra juntos para referencia futura. Debe proporcionar una prueba de compra para obtener servicio bajo garantía.

Escriba el número de modelo completo y el número de serie de su enfriador de agua para ayudarlo mejor a obtener asistencia o servicio técnico si alguna vez usted lo necesita. Usted puede encontrar esta información en la parte posterior del dispensador de agua.

Pre-Operación

MEDIDAS DE PRECAUCIÓN DE CONEXIÓN A TIERRA



ADVERTENCIA: El uso inadecuado del enchufe de conexión a tierra puede resultar en riesgo de descarga eléctrica y causar lesiones graves, o la muerte.



ADVERTENCIA: Este aparato debe ser conectado a tierra. En el caso de un cortocircuito eléctrico, la puesta a tierra reduce el riesgo de descarga eléctrica proporcionando un cable de escape para la corriente eléctrica.



ADVERTENCIA: Este aparato está equipado con un cable que tiene un conductor de tierra y un enchufe de puesta a tierra y debe conectarse a un tomacorriente debidamente conectado a tierra polarizado. Consulte con un electricista calificado si las instrucciones de conexión a tierra no se entienden completamente, o si existe alguna duda sobre si el aparato está correctamente conectado a tierra. Si la toma de corriente estándar de 2 es un tomacorriente de 3 terminales, es su responsabilidad y obligación reemplazarlo por un tomacorriente de 3 clavijas con toma de corriente.



ADVERTENCIA: Bajo ninguna circunstancia corte o retire la tercera pata (tierra) de la clavija del cable de alimentación.



ADVERTENCIA: No utilice un enchufe adaptador con este aparato.



ADVERTENCIA: No utilice un cable de extensión con este aparato. Si el cable es demasiado corto, haga que un electricista calificado instale un tomacorriente cerca del aparato.

ESPECIFICACIONES

Modelo No.	VWD5446BLS	
Dimensiones A x P x ALT	11 in. x 12 in. x 38.6 in. (28 cm x 30,5 cm x 98 cm)	
Peso Neto / Peso Bruto	29.7 lbs / 34.2 lbs (13,5 kg / 15.5 kg)	
Temp Calentamiento (aprox.)	194°F / 90°C	
Temp Enfriamiento (aprox.)	36~52°F / 2~11°C	
	CALIENTE	FRÍO
Producción por hora	1.2 gal / 4.6 L	0.5 gal / 2.0 L
Tanque interno	0.2 gal / 0.6 L	0.8 gal / 3.6 L
Consumo de energía	1150 W	75 W

Pre-Operación (continuado)

CONTENIDO DEL PAQUETE

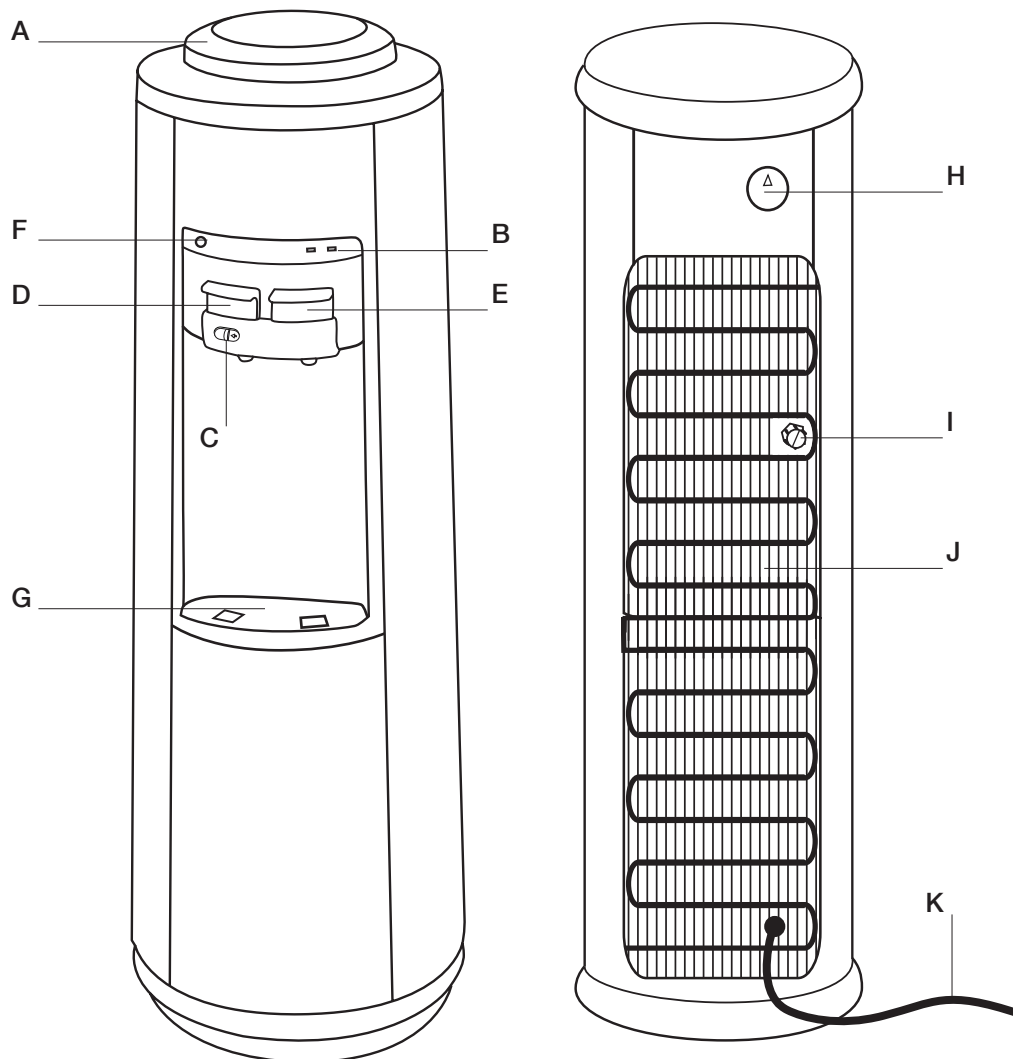

Piezas	Descripcion	Cantidad
A	Collar de Soporte de la Botella	1
B	Luz indicadora- listo para dispensar	1
C	Interruptor de Seguridad para los niños (agua caliente)	1
D	Botón Dispensador de Agua Caliente	1
E	Botón Dispensador de Agua Fría	1

Piezas	Descripcion	Cantidad
F	Botón de Activación de Tetera (ON/OFF)	1
G	Bandeja de Goteo	1
H	Termostato Ajustable de Agua Fría	1
I	Válvula de Drenaje	1
J	Condensador (parte trasera del dispensador)	1
K	Cable de Alimentación	1

Pre-Operación (continuado)

PROCEDIMIENTO DE LIMPIEZA INICIAL DEL PRODUCTO

El dispensador también debe ser limpiado antes del primer uso. Para mantener un ambiente higiénico en el dispensador de agua y evitar la posible formación (crecimiento) de las bacterias, se recomienda la limpieza regular (es decir, cada 4 meses). Un kit de limpieza se puede ordenar en línea en www.homedepot.com.

- ❑ Desenchufe la unidad.
- ❑ Retire el collar de soporte de la botella (A), sature un paño limpio con un limpiador de dispensador de agua (no incluido) o vinagre y limpie el interior del depósito.
- ❑ Vierta el limpiador del dispensador de agua o una mezcla de 4 tazas (1 L) de vinagre con 4 tazas (1 L) de agua caliente en el depósito y espere 20 minutos.



IMPORTANTE: Para evitar el desbordamiento de agua durante la limpieza del dispensador, siempre retire el collar de soporte de la botella (A) antes de verter el agua o líquido limpiador en el depósito.

- ❑ Pulse los dos botones dispensadores (D y E) hasta que el agua no salga más.
- ❑ Con un cubo, drene los depósitos de la válvula de drenaje (I) en la parte posterior de la unidad.
- ❑ Enjuague de nuevo con agua limpia y vuelva a instalar el tapón de la válvula de drenaje y la tapa.
- ❑ Coloque el collarín de soporte del botellón (A) de nuevo en la parte superior del dispensador.

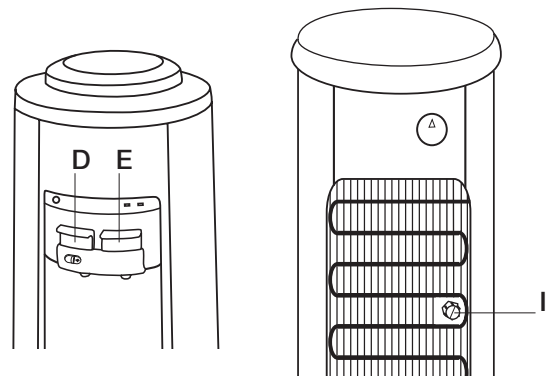
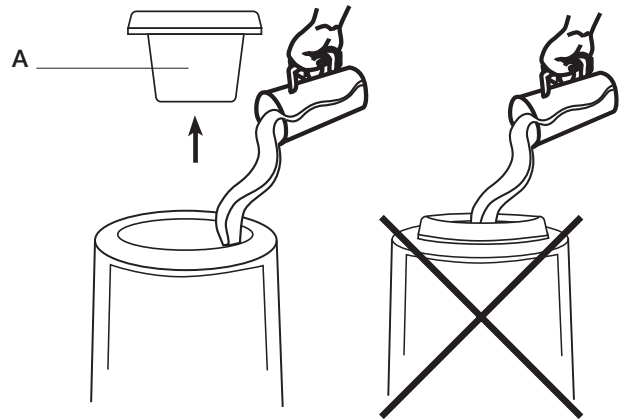

INSTALACIÓN DE LA BOTELLA DE AGUA



IMPORTANTE: Siempre lávese las manos antes de instalar la botella de agua! Limpie la parte superior (cuello) de la botella con un paño limpio y no toque la parte de la unidad que toca el agua. Desenchufe la unidad. La botella de agua se puede comprar en su tienda local.

- ❑ Retire la tapa protectora de la botella de agua a menos que la botella tenga una tapa perforable o pegatina.
- ❑ Levante y gire la botella boca abajo, colocándolo firmemente en el cuello de botella de apoyo (A).
- ❑ Mantenga pulsados ambos botones del dispensador (D y E) hasta que el agua fluye desde el dispensador. Vacíe aproximadamente 4 tazas / 1 L de agua antes de su uso inicial. Esto no es necesario que sea repetido con botellas de recambio.
- ❑ Enchufe el dispensador de agua.
- ❑ Luces indicadoras Listo para dispensar (B) se encenderán cuando el agua alcance la temperatura óptima y esté lista para su uso. Con el fin de obtener agua caliente, la función de tetera (F) debe ser activada (ver surtir agua caliente).

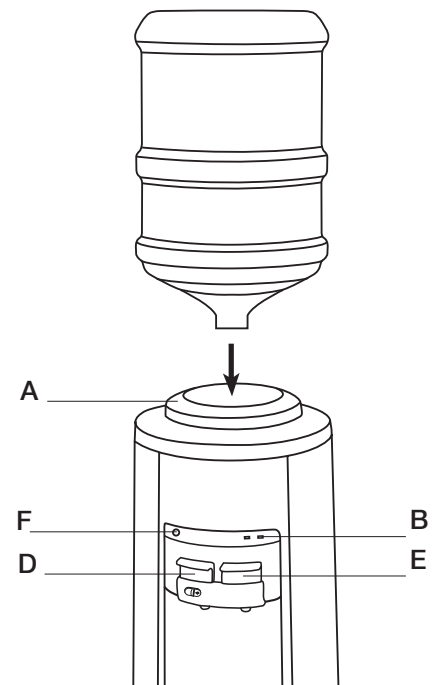

Pre-Operación (continuado)

COLLAR ANTI-FUGAS DE SOPORTE DE BOTELLA

El collar de soporte de la botella (A) en el dispensador de agua está diseñado con sistema anti-derrame especial a prueba de fugas para evitar la pérdida accidental de agua, (inundación) como resultado de la instalación inadvertidamente de una botella defectuosa. Desafortunadamente, no todas las botellas de agua son iguales. Casi todas las botellas de agua de 3 y 5 galones (12 y 19L) se reciclan y son manipuladas durante la limpieza, el llenado, y el envío. Como resultado de ello, son muy propensas a las fracturas finas en desarrollo y los pequeños agujeros que no siempre son evidentes para el usuario final hasta el momento de la instalación.



IMPORTANTE: Nunca instale una botella de agua defectuosa a sabiendas en un dispensador de agua. Retórnela inmediatamente para su sustitución.

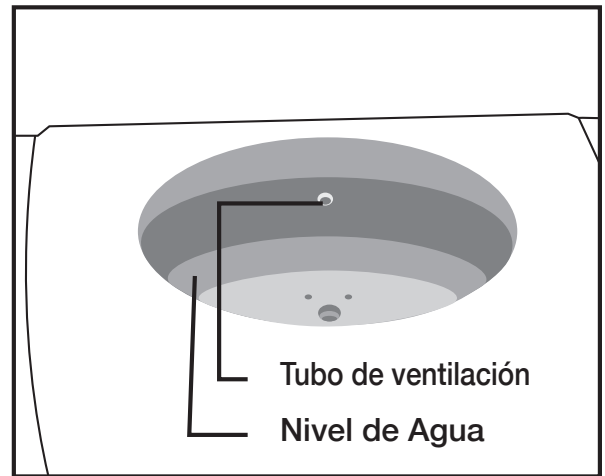
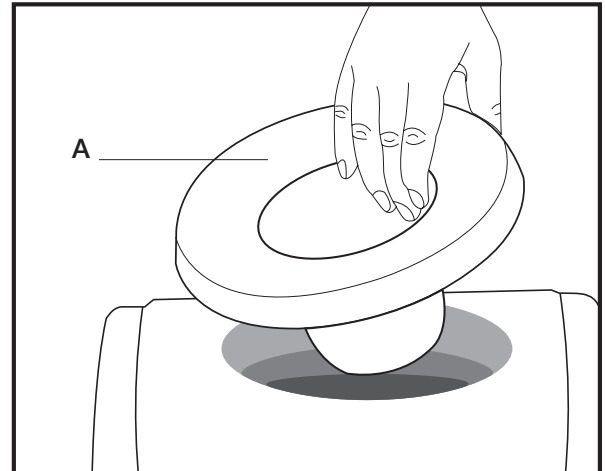

Si usted está experimentando una pérdida, esta sencilla prueba le permitirá saber si su botella de agua o dispensador es la fuente del problema.

- Desenchufe la unidad y saque la botella de agua.
- Saque el collarín de soporte de la botella (A) y verifique el nivel de agua dentro del depósito – deberá estar unos tres cuartos lleno.
- Agregue o drene unos pocos vasos de agua para llegar al nivel de llenado requerido.
- Deje reposar el agua 1- 2 horas aproximadamente. Si el nivel de agua baja, inmediatamente drene el agua restante en el dispensador y contacte Servicio al Cliente al 1-877-527-0313. Si el nivel de agua permanece constante es la botella la que tiene pérdidas y no su dispensador. Póngase en contacto con su proveedor de agua para obtener una botella de reemplazo.

LUCES INDICADORES LISTO-PARA-USAR

ROJO	PARPADEANDO	El calentador (tanque de agua caliente) es operacional.
	ENCENDIDAD FIJA	El agua caliente ha alcanzado la temperatura óptima y está lista para dispensar.
	APAGADO	El tanque de agua caliente está desactivado, sin embargo el resto del agua dentro del tanque pueden estar muy calientes. Siempre tenga cuidado al dispensar y / o drenar el agua del tanque de agua caliente.
AZUL	ENCENDIDA FIJA	El agua fría se ha alcanzado la temperatura óptima y está lista para dispensar.
	APAGADO	El ciclo de enfriamiento se encuentra en progreso. Es posible prescindir de agua durante el ciclo de enfriamiento, sin embargo, la temperatura de refrigeración óptima todavía no se puede lograr.
AMARILLO	PARPADEANDO	El nivel de agua dentro del depósito interno es bajo. La botella de agua está vacía.
	APAGADO	El estado de todos los niveles de agua son normales.

Operación

1 Para dispensar agua a temperatura ambiente y agua fría



IMPORTANTE: Vacíe aproximadamente 4 vasos de agua de cada grifo antes de utilizarla por primera vez. Esto no necesita hacerse con botellas de recambio.

- ❑ Coloque un vaso debajo del grifo.
- ❑ Para agua fría, pulse el botón azul (E) hasta que la cantidad deseada de agua se dispensa.
- ❑ Para agua a temperatura ambiente se puede acceder sólo cuando el sistema de calefacción de agua caliente no está en uso y requiere la activación del interruptor de seguridad para niños (C). Deslice el interruptor de seguridad para niños (C) hacia un lado de derecha a izquierda, mientras que simultáneamente presionando el botón dispensador de agua caliente (D), (barra roja indicador) hacia abajo hasta que la cantidad deseada de agua se dispensa. Al soltar el botón de agua caliente (D), el bloqueo de seguridad para niños (C) vuelve automáticamente a la posición de bloqueo.

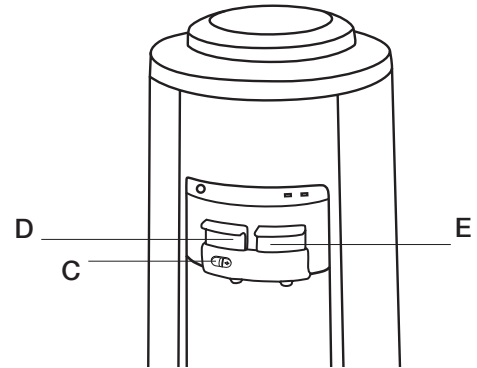

2 Dispensador de agua caliente



PELIGRO: El agua caliente se calienta a aproximadamente 194 ° F / 90 ° C. Las temperaturas superiores a 125 ° F / 52 ° C puede causar graves quemaduras por escaldadura. NO PERMITA QUE LOS NIÑOS USEN EL BOTON DISPENSADOR DE AGUA CALIENTE SIN LA SUPERVISION ADECUADA Y DIRECTA.



IMPORTANTE: El dispensador de agua Glacier Bay está diseñado con una característica especial de "seguridad" (sensor de bajo nivel de agua) que controla la activación / funcionamiento de la "Característica hervidor de agua" del sistema de calentamiento del depósito. Si no hay agua presente y / o bajos niveles de agua se detectan en el interior del depósito de agua interno, la activación / operación de la característica "Tetera" del sistema de calentamiento de agua no es posible. Del mismo modo, si el sistema de calefacción de agua está en funcionamiento y el agua se está dispensando al mismo tiempo, causando que el nivel interno de agua caiga por debajo del punto establecido como nivel mínimo, el funcionamiento del tanque de agua caliente se suspende automáticamente. Para volver a activar el sistema de calefacción de agua caliente, se debe reponer su suministro de agua. El funcionamiento del sistema de agua fría no se ve afectada por esta característica de seguridad.

- ❑ Pulse el botón rojo de Función de Tetera (F). La luz roja comienza a parpadear.
- ❑ En menos de 3 minutos, la luz roja permanecerá encendida indicando que el agua caliente está lista para su distribución.
- ❑ Deslice el interruptor de seguridad para niños (C) hacia los lados, de derecha a izquierda.
- ❑ Pulse el botón de agua caliente (D) hasta que la cantidad deseada de agua se dispensa. Para evitar que el agua caliente sea dispensada accidentalmente y, posiblemente, dañe a un niño, el botón dispensador de agua caliente sólo funciona cuando el interruptor de seguridad para niños (C) se activa.
- ❑ Al soltar el botón de agua caliente (D), el interruptor de seguridad para niños vuelve automáticamente a la posición de bloqueo.
- ❑ Para detener / cancelar la función de Tetera durante un ciclo, sólo tiene que pulsar el botón de función Hervidor de agua (F) por segunda vez y la luz LED roja deja de parpadear.

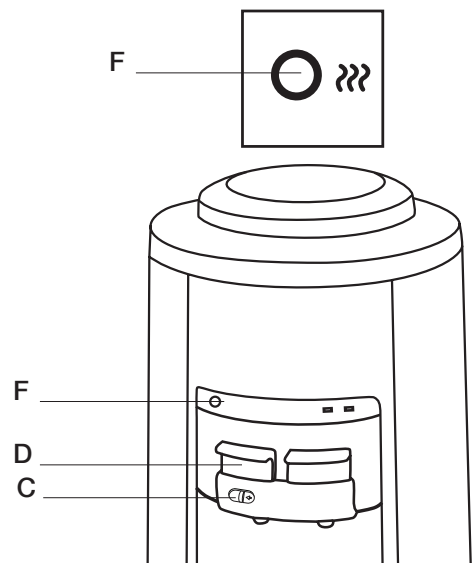

3 Ajuste de la temperatura del agua fría

- Al girar el termostato (H) en la parte posterior de la unidad, la temperatura se puede ajustar. Gire el dial en sentido horario entre el min (frío) y los niveles máximos (más frío) hasta la temperatura deseada.



NOTA: Si el dispensador de agua no dispensa agua, podría haber una posible acumulación de hielo debido a que el termostato está ajustado demasiado frío. Si esto sucede, desconecte el dispensador por la noche y luego reinicie. Ajuste el termostato a Min, aumentando lentamente según su uso y la necesidad de agua fría.

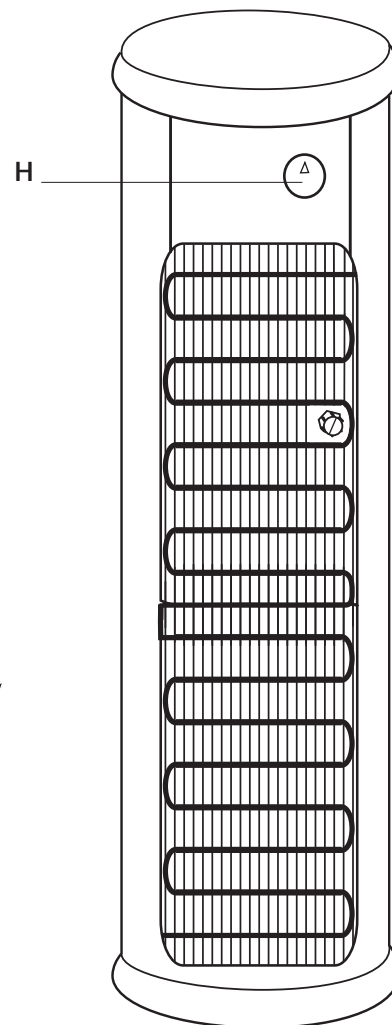
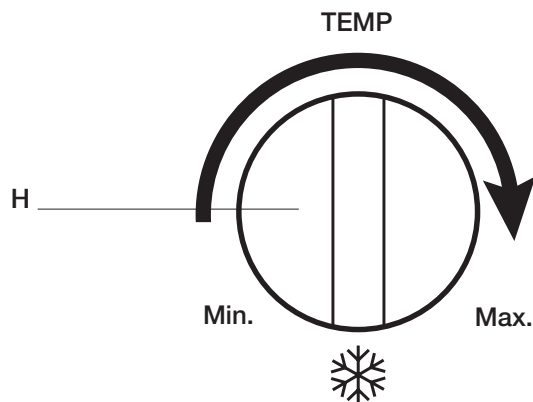

Cuidado & Limpieza

Como la mayoría de los electrodomésticos, el dispensador de agua requiere un mantenimiento periódico para una máxima eficiencia y rendimiento, y se debe limpiar con regularidad (es decir, cada 4 meses). Para mantener un ambiente higiénico en el dispensador de agua y evitar la posible formación (crecimiento) de las bacterias, se recomienda la limpieza regular. Un kit de limpieza está disponible a través de nuestro Departamento de Servicio al Cliente al 1-877-527-0313 o puede ordenarse en línea en: www.homedepot.com.



ADVERTENCIA: Desconecte el dispensador antes de realizar cualquiera de los procedimientos de limpieza siguientes.

PARA LIMPIAR EL EXTERIOR DEL DISPENSADOR DE AGUA

El exterior del dispensador se puede limpiar con un jabón suave y la mezcla de agua. Nunca use productos químicos abrasivos o limpiadores abrasivos. Enjuague bien con agua limpia y luego seque las superficie.

LIMPIEZA DE LA BANDEJA DE GOTEO

Para quitar, saque la rejilla (1) de la bandeja de goteo (G) y firmemente levante la bandeja de arriba, desplazándola de las guías. Vacíe y limpie. La bandeja de goteo debe ser vaciada y limpiada regularmente para eliminar las manchas y los depósitos minerales. Limpie con una solución de limpieza de dispensador de agua (no incluido) o un jabón suave y la mezcla de agua. Para los depósitos duros, añadir el vinagre y deje reposar hasta que los depósitos se suelten. A continuación, lave, enjuague y seque a fondo. Para reemplazar, coloque la parrilla (1) de nuevo en la bandeja de goteo (G) y deslice la bandeja en las guías (no apto para lavavajillas).

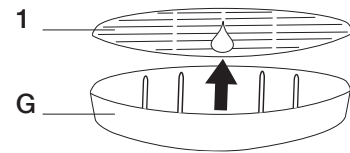

LIMPIEZA DEL CONDENSADOR

Aspire o barra el polvo de los serpentines del condensador en la parte posterior del dispensador. Para obtener mejores resultados, puede comprar un cepillo diseñado específicamente para este propósito desde su tienda de electrodomésticos local. Esto mejora la refrigeración y la eficiencia.

DESAGÜE DE LOS DEPÓSITOS

Desagüe los depósitos antes y después de la limpieza, cuando se va de vacaciones largas o si no se utiliza el dispensador durante largos períodos de tiempo.



IMPORTANTE: Desconecte el dispensador antes de realizar este procedimiento. Abrir el agua caliente hasta que la temperatura descienda a un nivel seguro para evitar el riesgo de quemaduras.

- Retire la botella de agua.
- Pulse los dos grifos dispensadores hasta que el agua no salga más.
- Coloque una cubeta debajo de la válvula de drenaje en la parte posterior del dispensador.
- Retire la tapa y el tapón de la válvula de drenaje y deje que corra el agua en el cubo. Vuelva a colocar la tapa y el tapón. (Un destornillador o una moneda puede ser utilizado para ayudar a soltar el tapón de desagüe).



IMPORTANTE: Recoja el agua en un recipiente, no en la bandeja de goteo.

- Vuelva a colocar la botella de agua (consulte Instalación de la botella de agua).

Cuidado & Limpieza (cont.)

LIMPIEZA DEL INTERIOR DEL DISPENSADOR

Para evitar los depósitos minerales que pueden afectar el sabor y el flujo del agua y asegurar el rendimiento adecuado del producto, limpie su dispensador de agua cada 4 meses.

- Desconecte el cable de alimentación.
- Retire la botella de agua y el collar de soporte del botellón.
- Vacíe los depósitos (ver Cómo drenar los depósitos).
- Vierta un limpiador de dispensador de agua (no incluido) o una mezcla de 4 tazas / 1 L de vinagre con 4 tazas / 1 L de agua caliente en el depósito y esperar 20 minutos. Si se usa una solución de limpieza dispensadores de agua para , siga las instrucciones del fabricante.



IMPORTANTE: Para evitar el desbordamiento de agua durante la limpieza del dispensador, siempre retire el collarín de soporte del botellón antes de verter el agua o líquido limpiador en el depósito.

- Pulse los dos botones dispensadores hasta que el agua ya no salga.
- Vacíe los depósitos.



IMPORTANTE: Recoger el agua en un recipiente, no en la bandeja de goteo.

- Enjuague con agua limpia.
- Vuelva a colocar el collar de soporte de la botella y la botella de agua (consulte “Instalación de la botella de agua”).

EL IR LEJOS DE VACACIONES

Cuando no utilice el dispensador durante largos períodos de tiempo o cuando se vaya de vacaciones, ahorre energía, desenchufe el dispensador y drene los depósitos (ver “Cómo drenar los depósitos”). Siga los procedimientos de limpieza inicial del producto a su regreso y puesta en marcha del distribuidor.

Solución de Problemas

Problema	Possible Causa	Solución Recomendada
El dispensador de agua o el botón dispensador está goteando.	Hay un agujero de alfiler pequeño o cuarteado en la botella, (común con botellas de agua recicladas)	Realice la prueba de fugas de botella de agua que se indica en la sección de "Collar de soporte Anti-fugas".
	El tapón de vaciado y sellado de silicona no están asegurados.	Asegúrese de que el sello está seguro en el tapón de drenaje y apriete el tapón de drenaje.
	El agua se vierte directamente en el collar de soporte botella y se desbordó.	Drene agua dispensando de los botones dispensadores.
	Hay un posible sello de aire.	Pulse varias veces para reducir la bolsa de aire y suelte para restablecer la válvula.
El agua no está lo suficiente fría o caliente.	Toda el agua en el tanque ha sido usada.	Sustituya la botella vacía por una botella llena y espere aproximadamente 1 hora para que el agua se enfríe, a 3 min minutos para que el agua hierva (después de activar el botón de función de hervidor.)
	La unidad está desconectada.	Conecte al tomacorriente.
	La función de hervidor no fue activada.	Active la función pulsando el botón de función de hervidor.
	El interruptor de circuito en su casa se ha disparado o el fusible se ha fundido.	Reinicie el interruptor o reemplace el fusible.
	El límite de temperatura se disparó.	Deje que la temperatura del depósito de agua caliente se enfríe durante aproximadamente 15-30 minutos. El termostato de límite de temperatura se restablece automáticamente una vez enfriado lo suficiente, y el sistema de refrigeración se reactivará automáticamente. Para operar el sistema de agua caliente, presione el botón de función hervidor.
	El termostato debe ajustarse a una regulación más fresca.	Ajuste el termostato entre MIN (frio) y MAX (más frio) para alcanzar la temperatura deseada.
El dispensador de agua no está dispensando.	La botella de agua esta vacía.	Reemplace con una botella llena.
	Los depósitos minerales están taponando el tanque.	Vea limpieza del interior del dispensador.
	Existe la posibilidad de una bolsa de aire.	Presiones los botones dispensadores para cebar la unidad.
	Existe la posibilidad de que se haya formado hielo por el termostato estar programado para muy frío.	Desconecte la unidad toda la noche, y luego reiniciar. Ajuste el termostato a MIN, aumentando lentamente según su uso y necesidad de agua fría.
El dispensador de agua hace ruido.	La botella hace un ruido de gorgoteo mientras llena el tanque.	Esto es normal.
	La unidad no está nivelada.	Asegúrese de que el dispensador está en una superficie que pueda soportar su peso completo.

Solución de Problemas (cont.)



NOTA: No devuelva este producto a la tienda. Si tiene preguntas sobre el funcionamiento, montaje o piezas, por favor póngase en contacto con nosotros en el 1-877-527-0313 o www.homedepot.com.

PREGUNTAS MÁS FRECUENTES

Q: ¿Por qué mi dispensador de agua gotea?

A: Si usted está experimentando una fuga con su dispensador de agua, por favor haga lo siguiente para ver si la botella de agua o el dispensador tiene una fuga.

- Desenchufe la unidad y retire la botella.
- Retire el collar de soporte de la botella y compruebe el nivel de agua dentro del depósito - deberá estar unos tres cuartos de su capacidad. El nivel del agua debe ser aproximadamente 3/4in. - 1in (1.9 cm - 2,5 cm) por debajo del tubo de ventilación.
- Deje que el agua repose durante aproximadamente 2 horas y vigile de cerca el nivel de agua del depósito. Si usted ve cualquier cambio / descenso, inmediatamente drene toda el agua restante en la unidad (consulte la página n ° 10 "Vaciado del depósito") y póngase en contacto con Servicio al Cliente al 1-877-527-0313. Si el nivel de agua no cambia, es la botella de agua que tiene pérdidas debido a una pequeña grieta o agujero de alfiler y necesita ser reemplazada.

Q: ¿Por qué aparece un sabor a plástico de mi depósito?

A: Al igual que con la mayoría de aparatos nuevos tales como cafeteras y hervidores de agua, a menudo hay un sabor a plástico en la puesta en marcha inicial de la unidad. Para eliminar este sabor, simplemente siga las instrucciones de limpieza descritas en la "Limpieza del interior del dispensador".

Q: ¿Qué es la pieza que entra en la botella?

A: Dispensadores de agua Glacier Bay cuentan con una "válvula de perforación", como parte del collar de soporte de la botella, proporcionando conveniencia adicional para la instalación de la botella de agua. Dependiendo del proveedor de botellas de agua, algunas botellas de agua incorporan una membrana auto-perforante en la tapa del garrafón para este propósito específico (consulte a su proveedor si su botella de agua incorpora esta característica). Si la botella de agua no incorpora esta característica, entonces la tapa de la botella debe ser removida entera para eliminar los posibles daños a la válvula de perforación.



Questions, problems, missing parts? Before returning to the store,
call Glacier Bay Customer Service
8 a.m. - 6 p.m., EST, Monday - Friday

1-877-527-0313

HOMEDEPOT.COM

Retain this manual for future use.