

# **Shark**<sup>®</sup>

## S3973 Series

---

**OWNER'S GUIDE**

**GUIDE D'UTILISATION**

**MANUAL DEL PROPIETARIO**



# IMPORTANT SAFETY INSTRUCTIONS

## For Household Use Only

WHEN USING YOUR SHARK® LIFT-AWAY® PRO STEAM POCKET® MOP, BASIC SAFETY PRECAUTIONS SHOULD ALWAYS BE FOLLOWED, INCLUDING THE FOLLOWING:

READ ALL INSTRUCTIONS BEFORE USING YOUR SHARK LIFT-AWAY PRO STEAM POCKET MOP.

 **WARNING: DANGER OF SCALDING.**  
The steam emitted from the Steam Mop is very hot and may cause scalding. Please use caution when using the Steam Mop.

 **WARNING: KEEP STEAM MOP AWAY FROM CHILDREN.**

### POLARIZED PLUG:

This Steam Mop has a polarized plug (one blade is wider than the other). As a safety feature, this plug will fit into a polarized outlet only one way. If the plug does not fit fully into the outlet, reverse the plug. If it still does not fit, contact a qualified electrician. Do not attempt to defeat this safety feature. It is not recommended to use an extension cord with this product.

 **WARNING:**  
TO REDUCE THE RISK OF FIRE, ELECTRIC SHOCK OR INJURY:

1. When in use never turn the Steam Mop over on its side or direct steam toward people, pets or plants.
2. Use the system only for its intended use.
3. **DO NOT** use for space-heating purposes.
4. **DO NOT** use outdoors.
5. **DO NOT** leave the Steam Mop unattended when plugged in. Always unplug the power cord from the electrical outlet when not in use and before servicing.
6. **DO NOT** allow the Steam Mop to be used by children. Close supervision is necessary when used near children, pets, or plants.
7. Use only as described in this Owner's Guide.
8. Use only manufacturer's recommended accessories.
9. **DO NOT** use with damaged cord or plug. If Steam Mop is not working as it should or has been dropped, damaged, left outdoors, or dropped into water, return it to SharkNinja Operating LLC for examination and repair. Incorrect reassembly or repair can cause a risk of electrical shock or injury when the Steam Mop is used.
10. To protect against a risk of electric shock, **DO NOT** immerse the Steam Mop in water or any other liquids.

11. **DO NOT** handle the plug or Steam Mop with wet hands or operate it without wearing shoes.
12. **DO NOT** pull or carry by cord, use cord as a handle, close a door on cord, or pull cord around sharp edges or corners. Do not run Steam Mop over cord. Keep cord away from heated surfaces.
13. **DO NOT** unplug by pulling on power cord. To unplug, grasp the plug not the power cord. Do not use extension cords or outlets with inadequate current-carrying capacity.
14. **DO NOT** put any objects into the steam nozzle openings. Discontinue use if the steam nozzle is blocked.
15. **DO NOT** put hands or feet under the Steam Mop. It gets very hot.
16. Use **ONLY** on flat, horizontal surfaces. **DO NOT** use on walls, counters, or windows.
17. **DO NOT** use on leather, wax-polished furniture, synthetic fabrics, velvet, or other delicate, steam-sensitive materials.
18. **DO NOT** add cleaning solutions, vinegar, scented perfumes, oils, or any other chemicals to the water used in the Steam Mop as this may damage it or make it unsafe for use. If you live in a hard-water area, we recommend using distilled water in your Steam Mop.
19. **Never leave any Dirt Grip™ pad in one spot while using or storing for any period of time, as this may damage your surfaces.**
20. You can release the Dirt Grip pad after you have unplugged the Steam Mop and allowed it to cool.
21. When cleaning the exterior of the Steam Mop, unplug the power cord from the electrical outlet and clean the Steam Mop with a dry or damp cloth. Do not pour water or use alcohol, benzene, or paint thinner on the Steam Mop.
22. Extreme caution should be exercised when using the Steam Mop to clean stairs.
23. Never use Steam Mop without the Dirt Grip pad attached.
24. Keep your work area well lit.
25. Store Steam Mop indoors in a cool, dry place.
26. To avoid circuit overload, do not operate another appliance on the same socket (circuit) as the Steam Mop.
27. To avoid scalding injuries, always unplug and allow the Steam Mop to cool before removing or changing mop heads, accessories, or Dirt Grip pads.

**⚠️ WARNING:** Your Steam Mop is designed to clean hard floor surfaces that will withstand high heat. Do not use on unsealed wood or unglazed ceramic floors. On surfaces that have been treated with wax and on some no-wax floors, the sheen may be removed by the heat and steam action. It is always recommended to test an isolated area of the surface to be cleaned before proceeding. We also recommend that you check the use and care instructions from the floor manufacturer.

# SAVE THESE INSTRUCTIONS

Thank you for purchasing the Shark® Lift-Away® Pro Steam Pocket® Mop.

This Owner's Guide is designed to help you get a complete understanding of your new Shark Lift-Away Pro Steam Pocket Mop. Please read it carefully and keep for future reference.

For a list of what is included with this model, refer to box's top panel.

If you should have a question about your Shark Lift-Away Pro Steam Pocket Mop, please call Shark Customer Service at 1-800-798-7398.

The Shark Lift-Away Pro Steam Pocket Mop is an amazing solution for deep steam cleaning. Whether you need to battle tough stains with the Steam Blaster™ or handle general cleaning and hard floor sanitization\*, our next-generation Intelli-Mop™ Head and Dirt Grip™ pads offer the ultimate in versatility and efficiency, making cleaning simple, quick and easy.

\* Sanitization studies were conducted under controlled test conditions. Household conditions and results may vary. With the Intelli-Mop head only in HI mode. Not in above-floor mode or when using Steam Blaster.

### **REGISTER YOUR PURCHASE:**

registryourshark.com  
1-800-798-7398

### **RECORD THIS INFORMATION:**

Model Number: \_\_\_\_\_

Date of Purchase (Keep receipt): \_\_\_\_\_

### **TECHNICAL SPECIFICATIONS:**

Voltage: 120V, 60 Hz  
Watts: 1200W  
Water Capacity: 500 ml (16.9 fl. oz.)

### **RECOMMENDED SCHEDULE FOR REPLACING WASHABLE DIRT GRIP™ PADS:**

Every 3 months

### **FOR BEST CLEANING PERFORMANCE:**

See the Caring for Your Steam Pocket Mop section for more detail. Vacuum or sweep before mopping.



## Contents

**Thank you for  
purchasing  
the Shark®  
Lift-Away® Pro  
Steam Pocket®  
Mop.**

Getting Started.....	5
Assembling Your Steam Pocket Mop .....	7
Using Your Steam Pocket Mop .....	8
Intelligent Steam Control®.....	9
Above-Floor Cleaning .....	10
Using the Garment Steamer .....	11
Using the Accessory Hose and the Small Above-Floor Pocket Tool .....	12
Caring For Your Steam Pocket Mop.....	13
Ordering Additional Accessories.....	14
Troubleshooting Guide .....	15
Frequently Asked Questions.....	16
Warranty.....	18

## Getting Started

When assembling your Steam Mop there may be a little water in or around the water tank. This is because we test all our Steam Mops before you buy them, so you get a quality **Shark® Lift-Away® Pro Steam Pocket® Mop**.

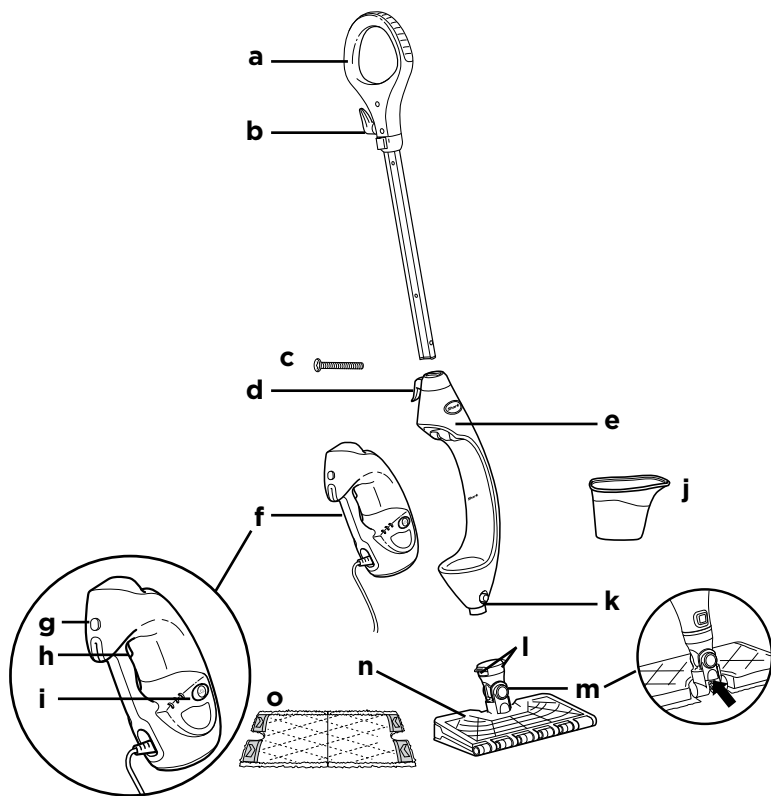

- a** Steam Mop Handle
- b** Upper Cord Wrap
- c** (1) 6 mm x 54 mm Large Screw\*
- d** Lower Cord Wrap
- e** Steam Mop Body
- f** Removable Handheld Steamer
- g** Release Button for Handheld Steamer

- h** Steam Trigger
- i** Steam Control Panel
- j** Filling Flask
- k** Mop Head Release Button
- l** Dirt Grip™ Pad Release Buttons
- m** Steam Blaster™ Nozzle
- n** Intelli-Mop™ Head
- o** Dirt Grip Pad

\*Phillips or flat head screwdriver can be used. Screwdriver not included.



For a full list of what is included with your Steam Mop, please refer to the inside flap of your box.

**▲ CAUTION: Test in a small inconspicuous area and contact your surface manufacturer/installer for specific information on your surface.**

## HANDHELD ACCESSORIES

### GARMENT STEAMER WITH BONNET AND BRISTLE FRAME

Ideal for removing wrinkles from clothing and for freshening and grooming upholstery.

Do not use this tool without the Microfiber Bonnet attached.



### ACCESSORY HOSE

For optimal range and mobility when cleaning above-floor surfaces.

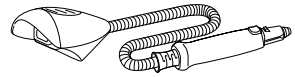

### SMALL ABOVE-FLOOR POCKET TOOL AND PAD

Ideal for small, uneven surfaces, corners, and edges. Do not use without the pad attached.

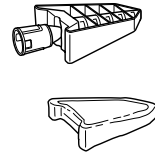

# Assembling Your Steam Pocket® Mop

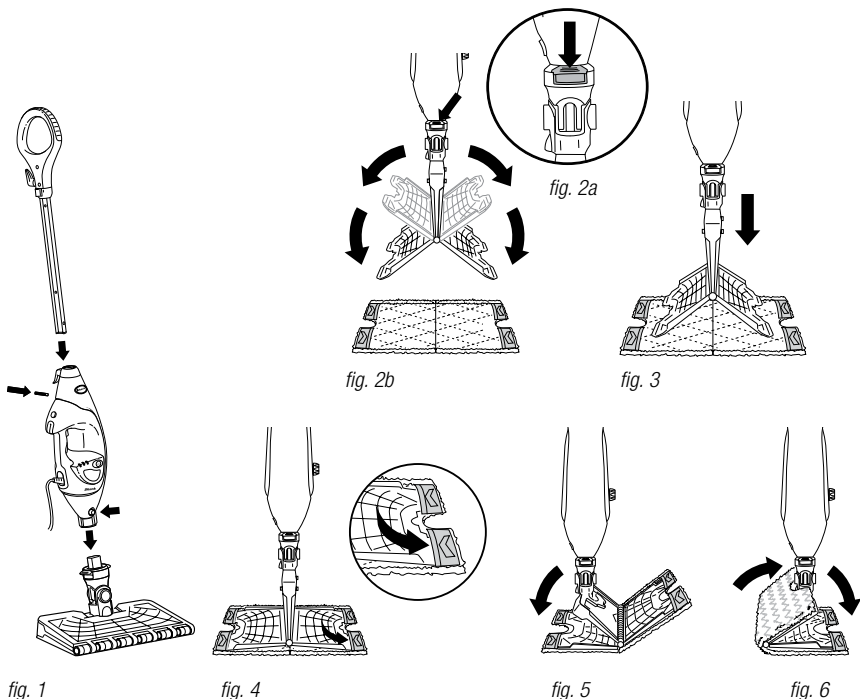

**▲ WARNING:** Always make sure the Steam Mop is **UNPLUGGED** when not in use. Never fill the Steam Mop or attach the mop head when the Steam Mop is plugged into an electrical outlet. Unplug from the electrical outlet and allow to cool before you fill the mop, or attach or remove the head. To prolong the life of your Steam Mop, we recommend using distilled water. Make sure you add only water to the tank. Chemicals or cleaning solutions (including vinegar) may damage the Steam Mop and could be unsafe for you and your family.

## STEAM MOP ASSEMBLY

- 1 Screw the mop handle into the Steam Mop body (screwdriver not included) (**fig. 1**).
- 2 Slide the Intelli-Mop™ Head post into the Steam Mop body. Push until you hear it click securely into place. (**fig. 1**) To detach the Intelli-Mop Head, press the release button on the front of the unit above the head connection (**fig. 1**) and slide off.

- 3 To attach the Dirt Grip™ pad, spread the pad on the floor with the pocket side up. Lift the mop and center the Intelli-Mop Head above the pad, then press down on the release buttons on the neck of the steam mop head (**fig. 2a**). Both sides of the Intelli-Mop Head will drop open (**fig. 2b**). Slip the Intelli-Mop Head's four corner tabs into the four corner pockets of the pad (**fig. 3 and fig. 4**). Gently press one side of the Intelli-Mop Head to the floor until that side clicks into place (**fig. 5**). Repeat on the other side (**fig. 6**).

- 4 Open the water tank cap (**fig. 7**), fill the tank with water, then replace and tighten the cap. Use the filling flask and pour water into the tank (**fig. 8**). Do not overfill. Replace the cap on the water tank.



fig. 7

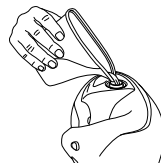

fig. 8



## Using Your Steam Pocket® Mop

**IMPORTANT:** Make sure you do not use the Shark® Lift-Away® Pro Steam Pocket® Mop without attaching a Dirt Grip™ pad and adding water to the water tank first. When you are using the Steam Mop for the first time, it might take longer than the normal 30 seconds to start steaming.

**IMPORTANT:** Do not use on unsealed wood or unglazed ceramic floors. On surfaces that have been treated with wax and on some no-wax floors, the sheen may be removed by the heat and steam action. Test an isolated area of the surface to be cleaned before proceeding. Check the use and care instructions from the floor manufacturer.

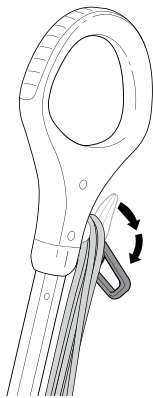

fig. 9

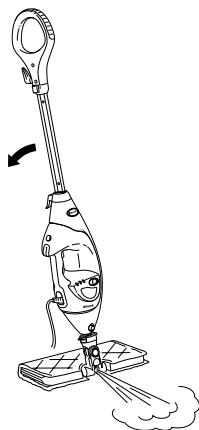

fig. 10

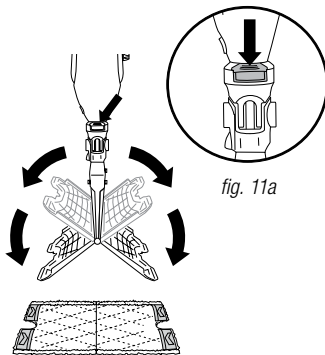





fig. 11b

fig. 11a

- NOTE:** To prolong the life of your Steam Mop, we recommend using distilled water.
- NOTE:** Sweep or vacuum your floors prior to cleaning with your Steam Mop.
- 1 Twist the upper cord holder to unwrap the power cord completely (**fig. 9**). Plug into an electrical outlet.
  - 2 When it's first plugged in, the unit will be in Standby mode. The LO and HI lights below the Steam Control Button will blink to indicate Standby mode.
  - 3 To select the steam mode, press the Steam Control Button once for LO, twice for HI and 3 times for Standby.
  - 4 Clean your floors with a forward and backward motion.
  - 5 When you need an extra burst of steam to clean a stuck-on stain, you can use the Steam Blaster™ feature. Flip the head over so that it is behind the mop body, then tilt the mop handle down. This will cause the the Steam Blaster (**fig. 10**) to emit a concentrated blast of steam onto the stain.
- ⚠ CAUTION:** While in Steam Blaster mode, do not leave stationary for more than one minute.
- ⚠ CAUTION:** Do not scrub any one area for an extended period of time.
- 6 To stop the Steam Blaster spray, simply raise the handle. You can then flip the mop head back into its original position and continue cleaning.
  - 7 When you are done mopping, press the Steam Control Button until you return to Standby mode.
  - 8 To remove the Dirt Grip pad, simply lift the mop straight up by the handle until the Intelli-Mop™ Head is hanging straight down. Press down on the pad release buttons on the neck of the mop head (**fig. 11a**), and both sides of the head will drop open, releasing the pad (**fig. 11b**).
  - 9 Once the Dirt Grip pad has been released, close the Intelli-Mop Head. To close, gently press one side of the Intelli-Mop Head to the floor until that side clicks into place. Repeat on the other side.
  - 10 When the water tank is empty, the Steam Mop will stop producing steam. You can refill the water tank at any time as long as the Steam Mop is unplugged. Follow the water tank filling instructions on page 7.
- NOTE:** Please wait 2 to 3 minutes for the Steam Mop to cool off before switching the mop head. Never leave the Steam Mop with a damp or wet Dirt Grip pad on any floor for an extended period of time.

## Intelligent Steam Control®

The **Shark® Lift-Away® Pro Steam Pocket® Mop** has 3 unique Intelligent Steam Control settings so you can use the right amount of steam for the cleaning task at hand. See below for tips on when to use each setting.

SETTING	IDEAL FOR THESE SEALED SURFACES	RECOMMENDED USAGE
<b>TOOLS</b> 	Laminate Hardwood Marble	Cleaning delicate surfaces Light cleaning and dusting Loosening and lifting light dirt
<b>LO</b> 	Hardwood Marble Tile Stone	Cleaning most surfaces and large areas Basic, everyday cleaning Removing spots and smaller messes Cleaning moderate and heavy-traffic areas
<b>HI</b> 	Hardwood Marble Tile Stone	Deep-cleaning and cleaning hard-to-clean surfaces Tough cleaning and removing stuck-on messes and stains Deep-cleaning heavy-traffic areas Cutting through heavy dirt and grime Sanitizing* floors
<b>Steam Blaster™</b>	For an extra burst of steam, you can use the Steam Blaster feature in LO or HI. Follow the instructions found on the "Using your Steam Pocket Mop" page.	

### TO SANITIZE\* WITH THE STEAM MOP USING THE INTELLI-MOP™ HEAD AND THE DIRT GRIP™ PAD:

- 1 Attach a clean Dirt Grip pad to the mop head.
- 2 Plug in the unit and press the Steam Control Button to select the **HI** Setting.
- 3 Wait 30 seconds for the unit to begin producing steam.
- 4 Start mopping on an appropriate sealed hard floor surface with a forward and backward motion. After three minutes, your unit is ready to be used to sanitize.
- 5 Using a forward and backward motion, move the unit over the area you seek to sanitize. Repeat at least 15 times.

\* Sanitization studies were conducted under controlled test conditions. Household conditions and results may vary. With the Intelli-Mop head only in HI mode. Not in above-floor mode or when using Steam Blaster.

## Above-Floor Cleaning

For a full list of what is included with your Steam Mop, please refer to box's top panel.

The **Shark® Lift-Away® Pro Steam Pocket® Mop** is designed to clean surfaces that can withstand high heat and moisture. Do not use on unsealed wood surfaces (especially antique wood furniture), unglazed ceramic tile, painted surfaces, or surfaces that have been treated with wax, oils, varnishes, or shellac. The sheen may be removed by the heat, steam, and friction of the cleaning accessories. It is always recommended to test an isolated area of the surface to be cleaned before proceeding.

We also recommend you check the use and care instructions from the surface manufacturer. When cleaning finished wood surfaces, use broad, continuous strokes. To prevent surface damage, avoid focusing steam or allowing the cleaning accessories to remain stationary in any one spot.

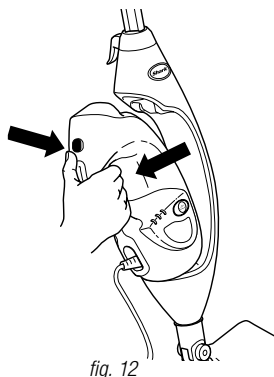

fig. 12

- Remove the Handheld Steamer by pressing on the release button and pulling away from the cradle. Be careful to NOT press the steam trigger as you remove the handheld steamer. (**fig. 12**)
- The Handheld Steamer is automatically set to **TOOLS** mode. Squeeze the steam trigger to activate steam. You may select other steam modes depending on the accessory and the use.
- With all attachments, control Steam better by using 3-to-5-second bursts of the trigger. This will allow you to steam longer and with more control.

## Using the Garment Steamer

For a full list of what is included with your Steam Mop, please refer to box's top panel.

- ▲ **CAUTION:** Make sure the Handheld Steamer is unplugged or in Standby mode while attaching or removing the accessory. Avoid touching the accessory, as it will be very hot after steaming.
- ▲ **CAUTION:** To avoid scalding injuries, always unplug and allow the Steam Mop to cool before removing or changing accessories or pads.

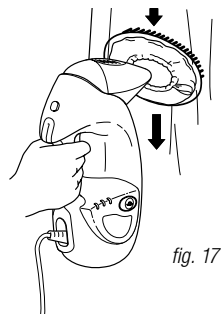
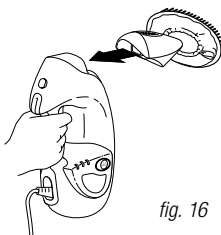
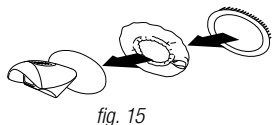

### How to Attach/Detach:

- Use the lavender loop on the side of the bonnet to slide over the nozzle opening of the Garment Steamer. **(fig. 15)**
- Snap the bristle frame over the bonnet with the bristles placed at the top of the Garment Steamer bonnet.
- Attach the assembled Garment Steamer to the Handheld Steamer by snapping it into the main nozzle. **(fig. 16)**
- To remove, wait 2 to 3 minutes for the tool to cool, hold the release button and pull the tool away from the unit.

### Usage:

- The Garment Steamer is ideal for removing wrinkles from clothing and for freshening and grooming upholstery.
- The bonnet and frame with bristles provides controlled steaming for fabrics and upholstery.

### Cleaning Tips:

- Pressing the steam trigger in 3-to-5-second bursts, move slowly up and down over your garments or upholstery. **(fig. 17)**
- Always determine color fastness of any fabric, especially with reds or blues:
  - Take a clean, moist, warm towel and gently rub a small area on the fabric that is as out of sight and out of the way as possible.
  - If color bleeds onto the towel, you may need to have the piece professionally cleaned.

## Using the Accessory Hose and the Small Above-Floor Pocket Tool

For a full list of what is included with your Steam Mop, please refer to box's top panel.

- ▲ **CAUTION:** Make sure the Handheld Steamer is unplugged or in Standby mode while attaching or removing the accessory. Avoid touching the accessory, as it will be very hot after steaming.
- ▲ **CAUTION:** To avoid scalding injuries, always unplug and allow the Steam Mop to cool before removing or changing accessories or pads.

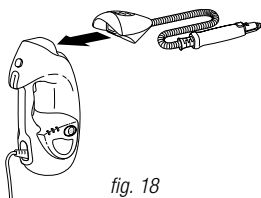

fig. 18

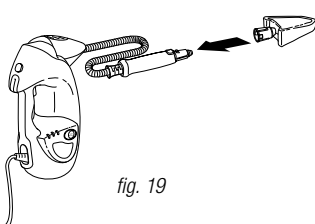

fig. 19

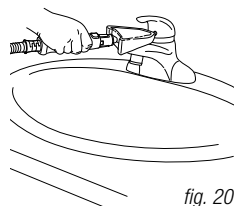

fig. 20

### How to Attach/Detach:

- First attach the Accessory Hose to the Handheld Steamer by snapping the Accessory Hose into the main nozzle. (**fig. 18**)
- Slide the pad over the Small Above-Floor Pocket Tool so it fits snugly. Cinch the elastic band and slide the locking toggle to securely tighten the pad over the tool.
- Connect the Small Above-Floor Pocket Tool to the steam nozzle at the end of the accessory hose. Slide the base of the tool over the tip of the nozzle until the tool clicks securely into place. (**fig. 19**)
- Do not use the Small Above-Floor Pocket Tool without the pad attached.
- To remove, wait 2 to 3 minutes for the tool to cool, hold the release button and pull the tool away from the unit.

### Usage:

- The Small Above-Floor Pocket Tool is ideal for small, uneven surfaces. The pointed tip is great for edges and corners. (**fig. 20**)

### Cleaning Tips:

- Additional attachments are available for your accessory hose. Please visit [sharkaccessories.com](http://sharkaccessories.com) for more information.

# Caring for Your Steam Mop

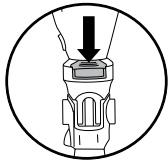

fig. 21

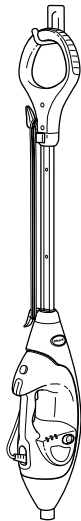

fig. 22

## AFTER USE AND STORAGE

- 1 Press the Steam Control Button until it starts to blink, indicating that you are in Standby mode. Unplug the cord from the outlet and place the Steam Mop into the upright position. Let it cool.
- 2 To remove the Dirt Grip™ pad, lift the Steam Mop straight up by the handle until the Intelli-Mop™ Head is hanging straight down. Press the pad release buttons on the neck of the mop head, and both sides of the Intelli-Mop Head will drop open, releasing the pad. Once the pad has been released, close the Intelli-Mop Head.
- 3 If the Intelli-Mop Head is not attached to the mop, the pad can still be removed. Press down on the release button on the Intelli-Mop Head post to release the pad (fig. 21).
- 4 Empty the water tank before storing. To empty the tank, hold the Steam Mop beside a sink. Open the water tank lid, then lean the unit over the sink. Let the water drain out, then close the lid.
- 5 To store the Steam Mop, wait until after it has cooled and the steam has been released. Then remove the Intelli-Mop Head and hang the mop by its handle on a large hook (not included) (fig. 22).

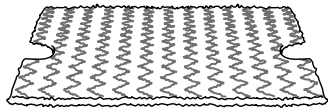

fig. 23

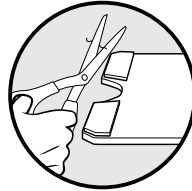

fig. 24

## DIRT GRIP™ PAD CARE INSTRUCTIONS

### Care

Machine-wash the Dirt Grip pads separately with warm water using liquid detergent.

**NEVER USE BLEACH, POWDERED DETERGENT, OR FABRIC SOFTENERS** as they may damage or leave a coating on the Dirt Grip pads that will reduce their cleaning performance and absorbency. Dirt Grip pads should be line-dried or tumble-dried on a low setting, as this will extend the life of the microfiber fabric (fig. 23).

Loose fibers can indicate wearing of the microfiber fabric. Do not pull the loose fibers, as this can cause the weave to come undone. Simply trim the loose fibers with scissors (fig. 24).



### Replacement Dirt Grip pads

For best cleaning results, we recommend replacing your Dirt Grip pads every 3 to 4 months following normal use. As with any fabric, dirt particles, grease, friction, and repeated washing can cause the fibers to break down, and you may notice an increase in the effort needed to push or pull the mop.

You can purchase replacement Dirt Grip pads and other accessories by visiting [sharkaccessories.com](http://sharkaccessories.com) or calling 1-800-798-7398.

### STEAM NOZZLE CARE

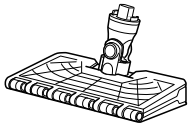
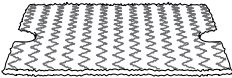
If you believe the main steam nozzle or the Steam Blaster™ nozzle is clogged, please contact Customer Service at 1-800-798-7398 or [consumer-services@sharkninja.com](mailto:consumer-services@sharkninja.com)

<b>ACCESSORY</b>	
<p><b>Intelli-Mop™ Head</b></p> <p>Great for all-purpose cleaning. Get an extra boost for tough stains from the Steam Blaster™, and cut your cleaning time in half with the hands-free two-sided pad.</p>	 A line drawing of the Intelli-Mop Head, which is a rectangular mop head with a central handle and a Steam Blaster attachment.
<p><b>Dirt Grip™ Pad</b></p> <p>Double-sided pad. Easy, hands-free installation and removal. Washable and reusable.</p>	 A line drawing of the Dirt Grip Pad, which is a rectangular pad with a textured, zig-zag pattern.
<p><b>Triangle Scrubber Head</b></p> <p>Triangle shape is perfect for cleaning corners and hard-to-reach areas. Equipped with a Steam Blaster to help loosen stains and a deployable scrubber to tackle stuck-on spots.</p>	 A line drawing of the Triangle Scrubber Head, which is a triangular mop head with a central handle and a Steam Blaster attachment.
<p><b>Triangle Scrubber Pad</b></p> <p>Ideal for cleaning corners and other hard-to-reach spaces. Easy to install and remove.</p>	 A line drawing of the Triangle Scrubber Pad, which is a triangular pad with a textured surface and a small rectangular label in the center.

## Troubleshooting Guide

PROBLEM	POSSIBLE REASONS & SOLUTIONS
<b>The Steam Mop isn't producing any steam.</b>	<p>The Steam Mop should be securely plugged into an electrical outlet. Check your fuse or circuit breaker or try a different outlet.</p> <p>Make sure the water tank is full, the unit is plugged in, and the light around the Steam Control Button is solid.</p> <p>If the lights below the Steam Control Button are not illuminated, try a different electrical outlet.</p> <p>If the lights below the Steam Control Button are blinking, press the Steam Control Button to select a Steam setting.</p> <p>If the lights below the Steam Control Button are solid, wait 30 seconds for the unit to warm up.</p> <p>If after following the above steps the Steam Mop still does not produce any steam, contact Customer Service at 1-800-798-7398 or <a href="mailto:consumer-services@sharkninja.com">consumer-services@sharkninja.com</a></p>
<b>The Steam Mop is producing intermittent steam.</b>	<p>This is normal—for more consistent steam select the HI setting.</p> <p>Also make sure the water tank is full.</p>
<b>I can't select a Steam Setting.</b>	<p>Make sure the Steam Mop is plugged in and the lights below the Steam Control Button are solid.</p> <p>If your Steam Mop is producing steam but the lights below the Steam Control Button are not lit, call customer service at 1-800-798-7398.</p>
<b>I am getting streaky/cloudy floors.</b>	<p>The Dirt Grip™ pad might be dirty. If it is, flip it over to the clean side or change it entirely. If you washed the Dirt Grip pad with powdered detergent, then it could be damaged and require replacement.</p> <p>This could also be an indication of soap or grease residue that has accumulated on the floor. As the Steam Mop uses only a small amount of water, it may not be enough to rinse off the accumulation of residue that the steam is bringing to the surface. We suggest rinsing the floor with nothing but water, letting it dry, and then steam mopping again with a clean Dirt Grip pad. One or more rinses will generally remove the residue.</p> <p>A more stubborn case may require you to rinse the floor with a mix of one part vinegar and two parts water* (but DO NOT put vinegar or any other cleaner into the Steam Mop's water tank.)</p> <p>*Please consult your flooring manufacturer's care and maintenance instructions before applying any cleaning products or solutions including vinegar.</p>





QUESTION	ANSWER
<p><b>Can I use the Steam Mop on carpets?</b></p>	<p>No, the Steam Mop is not designed for carpet cleaning.</p>
<p><b>What surfaces can I use the Steam Mop on?</b></p>	<p>The Steam Mop is designed for use on all sealed hard floor surfaces. We recommend that you first test an isolated area of the floor surface to be cleaned as well as review the use and care instructions from your floor manufacturer.</p> <p><b>▲ WARNING: Do not use on leather, wax-polished furniture, synthetic fabrics, velvet, or other delicate, steam-sensitive materials.</b></p> <p><b>NOTE:</b> On surfaces treated with wax and on some no-wax floors, the sheen may be removed by the heat or steam action of the unit. Test an isolated area of flooring first to see if sheen is affected.</p>
<p><b>Can I put something other than water in the water tank of the Steam Mop?</b></p>	<p>DO NOT add cleaning solutions, scented perfumes, oils, or any other chemicals to the water used in this appliance, as this may damage the unit or make it unsafe for use. We recommend using distilled water in your Steam Mop.</p>



## ONE (1) YEAR LIMITED WARRANTY

**SharkNinja Operating LLC** warrants this product to be free from defects in material and workmanship for a period of one (1) year from the date of the original purchase, when utilized for normal household use, subject to the following conditions, exclusions, and exceptions.

If your appliance fails to operate properly while in use under normal household conditions within the warranty period, return the complete appliance and accessories, freight prepaid. For assistance with warranty service options or customer support, please call Customer Service at 1-800-798-7398 or visit [sharkclean.com/warranty](http://sharkclean.com/warranty)

If the appliance is found to be defective in material or workmanship, **SharkNinja Operating LLC** will repair or replace it free of charge. Proof of purchase is required and a fee of \$19.95 will apply to cover the cost of return freight.\*

The liability of **SharkNinja Operating LLC** is limited solely to the cost of the repair or replacement of the unit at our option. This warranty does not cover normal wear of parts and does not apply to any unit that has been tampered with or used for commercial purposes. This limited warranty does not cover damage caused by misuse, abuse, negligent handling, or damage due to faulty packaging or mishandling in transit. This warranty does not cover damage or defects caused by or resulting from damages from shipping or from repairs, service, or alterations to the product or any of its parts that have been performed by a repair person not authorized by **SharkNinja Operating LLC**.

This warranty is extended to the original purchaser of the unit and excludes all other legal and/or conventional warranties. The responsibility of **SharkNinja Operating LLC** warranty, if any, is limited to the specific obligations expressly assumed by it under the terms of the limited warranty. In no event is **SharkNinja Operating LLC** liable for incidental or consequential damages of any nature whatsoever. Some states/provinces do not permit the exclusion or limitation of incidental or consequential damages, so the above may not apply to you.

This warranty gives you specific legal rights, and you may also have other rights which vary from state to state or province to province.

**\*Important: Carefully pack item to avoid damage in shipping. Be sure to include proof of purchase date and to attach tag to item before packing with your name, complete address, and phone number with a note giving purchase information, model number, and what you believe is the problem with the item. We recommend you insure the package (as damage in shipping is not covered by your warranty). Mark the outside of your package "ATTENTION CUSTOMER SERVICE".**

---

## Product Registration

Please visit [registeryourshark.com](http://registeryourshark.com) or call **1-800-798-7398** to register your new Shark® product within ten (10) days of purchase. You will be asked to provide the store name, date of purchase, and model number, along with your name and address.

The registration will enable us to contact you in the unlikely event of a product safety notification. By registering, you acknowledge you have read and understood the instructions and the accompanying warnings set forth in this Owner's Guide.

# CONSIGNES DE SÉCURITÉ IMPORTANTES

## Pour usage domestique seulement

LORS DE L'UTILISATION DE LA VADROUILLE À VAPEUR SHARK<sup>MD</sup> LIFT-AWAY<sup>MD</sup> PRO STEAM POCKET<sup>MD</sup>, DES MESURES DE SÉCURITÉ DE BASE DOIVENT TOUJOURS ÊTRE RESPECTÉES, INCLUANT LES SUIVANTES :

LIRE TOUTES LES DIRECTIVES AVANT D'UTILISER VOTRE VADROUILLE SHARK LIFT-AWAY PRO STEAM POCKET.



**AVERTISSEMENT : RISQUE DE BRÛLURE.**

La vapeur émise par la vadrouille à vapeur est très chaude et peut provoquer des brûlures. Veuillez utiliser la vadrouille à vapeur avec précaution.

**AVERTISSEMENT : GARDER LA VADROUILLE À VAPEUR HORS DE PORTÉE DES ENFANTS.**

### FICHE POLARISÉE :

Cette vadrouille à vapeur est munie d'une fiche polarisée (une lame est plus large que l'autre). À des fins de sécurité, cette fiche s'insère dans une prise polarisée dans un seul sens. Si la fiche ne s'insère pas entièrement dans la prise, inversez la fiche. Si elle ne s'insère toujours pas, communiquez avec un électricien accrédité. Ne pas tenter de contourner ce dispositif de sécurité. Il n'est pas recommandé d'utiliser une rallonge électrique avec ce produit.

**AVERTISSEMENT :**  
AFIN DE RÉDUIRE LES RISQUES D'INCENDIE,  
D'ÉLECTROCUTION OU DE BLESSURE :

1. Lors de son utilisation, ne jamais faire pencher la vadrouille à vapeur sur le côté et ne pas diriger la vapeur vers les personnes, les animaux ou les plantes.
2. Employer le système uniquement pour son utilisation prévue.
3. **NE PAS UTILISER** comme source de chauffage domestique.
4. **NE PAS UTILISER** cet appareil à l'extérieur.
5. **NE PAS LAISSER** la vadrouille à vapeur sans surveillance lorsqu'elle est branchée. Toujours débrancher le cordon d'alimentation de la prise électrique lorsque l'appareil n'est pas utilisé et avant d'effectuer son entretien.
6. **NE PAS LAISSER** les enfants se servir de la vadrouille à vapeur. Porter une attention particulière lorsque le produit est utilisé à proximité d'enfants, d'animaux ou de plantes.
7. Utiliser l'appareil uniquement comme le décrit le guide du propriétaire.
8. Utiliser seulement les accessoires recommandés par le fabricant.
9. **NE PAS UTILISER** l'appareil si le cordon d'alimentation ou la fiche sont endommagés. Si la vadrouille à vapeur ne fonctionne pas comme prévu, est tombée, a été endommagée, a été laissée à l'extérieur ou est entrée en contact avec de l'eau, retournez-la à SharkNinja Operating LLC aux fins d'examen et de réparation. Des réparations ou un réassemblage incorrects peuvent présenter des risques de décharges électriques ou de blessures quand la vadrouille à vapeur est utilisée.
10. Pour se protéger contre les décharges électriques, **NE PAS IMMERGER** la vadrouille à vapeur dans l'eau ou tout autre liquide.



11. **NE PAS MANIPULER** la fiche ou la vadrouille à vapeur avec les mains mouillées et ne pas l'utiliser sans porter de chaussures.
12. **NE PAS TIRER** sur le cordon, ni transporter l'appareil par le cordon, ni utiliser le cordon comme une poignée, ni fermer une porte sur le cordon, ni tirer le cordon autour de bords ou de coins pointus. Ne pas faire fonctionner la vadrouille à vapeur sur le cordon. Éloigner le cordon d'alimentation des surfaces chaudes.
13. **NE PAS DÉBRANCHER** l'appareil en tirant sur le cordon d'alimentation. Tirer sur la fiche et non le cordon d'alimentation pour débrancher l'appareil. Ne pas utiliser de rallonge ou de prise ayant une intensité de courant admissible inadéquate.
14. **NE PAS INSÉRER** d'objets dans les ouvertures de la buse à vapeur. Cesser l'utilisation de l'appareil si la buse à vapeur est bloquée.
15. **NE PAS METTRE** les mains ou les pieds sous la vadrouille à vapeur. La chaleur est intense.
16. Utiliser l'appareil **SEULEMENT** sur des surfaces planes horizontales. **NE PAS UTILISER** sur les murs, les comptoirs ou les fenêtres.
17. **NE PAS UTILISER** sur du cuir, des meubles cirés, des tissus synthétiques, du velours ou d'autres matériaux sensibles à la vapeur.
18. **NE PAS AJOUTER** de produits nettoyants, de vinaigre, de parfums, d'huiles ou tout autre produit chimique à l'eau utilisée par la vadrouille à vapeur, car cela risque de l'endommager ou de présenter un danger. Si vous habitez dans une zone où l'eau est dure, nous vous recommandons d'utiliser de l'eau distillée dans votre vadrouille à vapeur.
19. **Ne jamais laisser le tampon Dirt Grip<sup>MC</sup> à un seul endroit pendant son utilisation ou son rangement, car cela pourrait endommager vos surfaces.**
20. Retirer le tampon Dirt Grip après avoir débranché la vadrouille à vapeur et lui avoir permis de se refroidir.
21. Lors du nettoyage de l'extérieur de la vadrouille à vapeur, débrancher le cordon d'alimentation de la prise de courant et nettoyer la vadrouille à vapeur avec un chiffon sec ou humide. Ne pas verser d'eau ou utiliser d'alcool, de benzène ou de diluant sur la vadrouille à vapeur.
22. Une extrême prudence est de rigueur lors de l'utilisation de la vadrouille à vapeur pour nettoyer les escaliers.
23. Ne jamais utiliser la vadrouille à vapeur sans y fixer le tampon Dirt Grip.
24. Garder la zone de travail bien éclairée.
25. Ranger la vadrouille à vapeur à l'intérieur dans un endroit frais et sec.
26. Pour éviter une surcharge du circuit, ne pas utiliser un autre appareil sur la même prise (circuit) que celle de la vadrouille à vapeur.
27. Pour éviter les brûlures graves, toujours débrancher la vadrouille à vapeur et la laisser refroidir avant de retirer ou de changer les têtes de vadrouille, les accessoires ou les tampons Dirt Grip.

**⚠ AVERTISSEMENT :** la vadrouille à vapeur est conçue pour nettoyer des planchers à surface dure capables de supporter de hautes températures. Ne pas utiliser sur des planchers en bois non scellés ou en céramique non vernie. Sur des surfaces cirées ou sur certains planchers sans cirage, le lustre peut être enlevé par la chaleur et la vapeur. Il est recommandé de toujours tester une partie isolée de la surface à nettoyer avant de débiter. Il est également recommandé de consulter les instructions d'utilisation et d'entretien du fabricant de planchers.

# CONSERVER CES INSTRUCTIONS

Merci d'avoir acheté la vadrouille Shark<sup>MD</sup> Lift-Away<sup>MD</sup> Pro Steam Pocket<sup>MD</sup>.

Ce manuel du propriétaire a été conçu pour vous aider à acquérir une compréhension approfondie de votre nouvelle vadrouille Shark Lift-Away Pro Steam Pocket. Veuillez lire ce manuel soigneusement et le conserver pour référence ultérieure.

Pour une liste de ce qui est inclus avec ce modèle, consultez le panneau supérieur de la boîte.

Pour toute question sur votre vadrouille Shark Lift-Away Pro Steam Pocket, veuillez appeler le service à la clientèle de Shark au 1-800-798-7398.

La vadrouille Shark Lift-Away Pro Steam est la solution pour tout nettoyage à la vapeur en profondeur. Que vous ayez besoin de lutter contre les taches tenaces avec le Steam Blaster<sup>MC</sup> ou que vous fassiez du nettoyage général et de la désinfection de plancher\*, notre tête de vadrouille Intelli-Mop<sup>MC</sup> et nos tampons Dirt Grip<sup>MC</sup> de nouvelle génération offrent le summum en matière de polyvalence et d'efficacité, ce qui rend votre nettoyage simple, rapide et facile.

\* Les études de désinfection ont été effectuées dans des conditions contrôlées. Les résultats et les conditions liés à l'entretien ménager peuvent varier. Avec la tête Intelli-Mop uniquement en mode « HI » (ÉLEVÉ). Pas en mode de nettoyage au-dessus du sol ou en mode Steam Blaster.

#### **ENREGISTREZ VOTRE ACHAT :**

registryourshark.com  
1-800-798-7398

#### **NOTEZ LES RENSEIGNEMENTS CI-DESSOUS :**

Numéro de modèle : \_\_\_\_\_

Date d'achat (conserver le reçu) : \_\_\_\_\_

#### **CARACTÉRISTIQUES TECHNIQUES :**

Tension : 120V, 60 Hz  
Puissance : 1200W  
Capacité en eau : 500 ml (16,9 oz.)

#### **HORAIRE RECOMMANDÉ DE REMPLACEMENT DES TAMPONS DIRT GRIP<sup>MC</sup> LAVABLES :**

Tous les 3 mois

#### **POUR LE MEILLEUR RENDEMENT DU NETTOYAGE :**

Voir la section « Prendre soin de votre vadrouille à vapeur » pour plus de détails. Passer l'aspirateur ou balayer le plancher avant d'utiliser la vadrouille.

## Table des matières

**Merci d'avoir  
acheté la  
vadrouille Shark<sup>MD</sup>  
Lift-Away<sup>MD</sup> Pro  
Steam Pocket<sup>MD</sup>.**

Mise en route .....	23
Assemblage de votre vadrouille à vapeur .....	25
Utilisation de la vadrouille à vapeur .....	26
Intelligent Steam Control <sup>MD</sup> .....	27
Nettoyage au-dessus du sol .....	28
Utilisation du vaporisateur pour vêtement .....	29
Utilisation de l'accessoire tuyau et du petit accessoire de poche pour les surfaces surélevées .....	30
Prendre soin de votre vadrouille à vapeur .....	31
Commander des accessoires supplémentaires .....	32
Guide de dépannage .....	33
Foire aux questions .....	34
Garantie .....	36

## Mise en route

Lors du montage de votre vadrouille à vapeur, il peut y avoir un peu d'eau dans le réservoir d'eau ou autour de ce dernier. En effet, nous testons toutes nos vadrouilles à vapeur avant que vous les achetiez, de sorte que vous obtenez une vadrouille **Shark<sup>MD</sup> Lift-Away<sup>MD</sup> Pro Steam Pocket<sup>MD</sup>** de qualité.

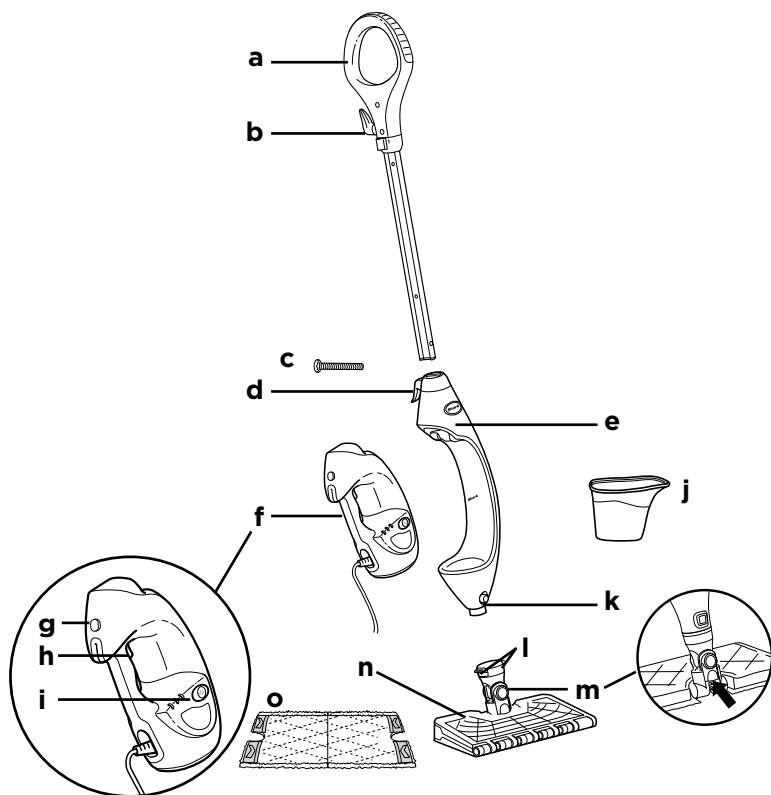

- |  |  |
|--|--|
| <b>a</b> Poignée de vadrouille à vapeur                | <b>h</b> Gâchette à vapeur   |
| <b>b</b> Rembobineur supérieur                         | <b>i</b> Panneau de contrôle à vapeur                                |
| <b>c</b> Une (1) grande vis de 6 mm x 54 mm*           | <b>j</b> Godet de remplissage  |
| <b>d</b> Rembobineur inférieur                         | <b>k</b> Bouton de déverrouillage de la tête de la vadrouille        |
| <b>e</b> Corps de la vadrouille à vapeur               | <b>l</b> Boutons de déverrouillage de tampon Dirt Grip <sup>MC</sup> |
| <b>f</b> Vaporisateur portatif et amovible             | <b>m</b> Buse du Steam Blaster <sup>MC</sup>                         |
| <b>g</b> Bouton de déverrouillage pour le vaporisateur | <b>n</b> Tête de l'Intelli-Mop <sup>MC</sup>                         |
|  | <b>o</b> Tampon Dirt Grip  |

\* L'utilisation d'un tournevis Phillips ou à tête plate peut être nécessaire. Tournevis non inclus.



Pour obtenir une liste complète de ce qui est inclus avec votre vadrouille, veuillez consulter le rabat de la boîte.

**▲ AVERTISSEMENT : testez sur une surface peu visible et communiquez avec le fabricant ou l'installateur de la surface pour obtenir des renseignements sur celle-ci.**

## ACCESSOIRES PORTATIFS

### VAPORISATEUR AVEC BONNET ET CADRE MUNI DE POILS

Parfait pour enlever les plis des vêtements ainsi que pour rafraîchir et entretenir les meubles en tissu.

N'utilisez pas cet outil sans y avoir fixé le bonnet en microfibres.



### ACCESSOIRES POUR TUYAU

Pour une accessibilité et une mobilité optimales lors des nettoyages de surface au-dessus du sol.

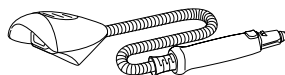

### PETIT ACCESSOIRE DE POCHE POUR LES SURFACES SURÉLEVÉES ET TAMPON

Parfait pour les petites surfaces inégales, les coins et les bordures. N'utilisez pas cet outil sans y avoir fixé le tampon de poche.

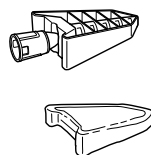

# Assemblage de votre vadrouille à vapeur

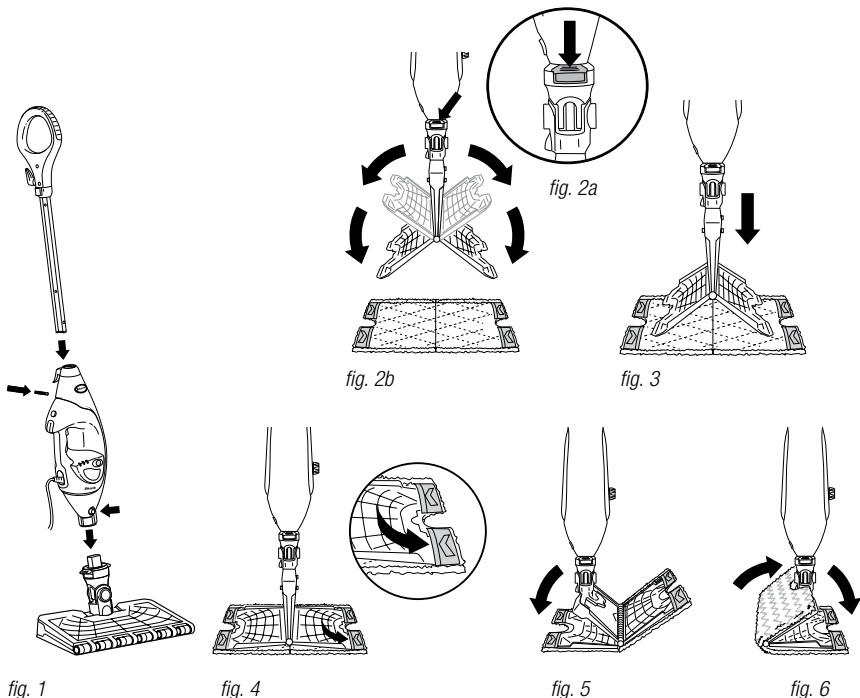

fig. 1

fig. 4

fig. 2b

fig. 2a

fig. 3

fig. 5

fig. 6

**⚠ AVERTISSEMENT : assurez-vous toujours que la vadrouille à vapeur est DÉBRANCHÉE lorsqu'elle n'est pas utilisée. Ne remplissez jamais la vadrouille à vapeur et ne joignez jamais la tête de la vadrouille lorsque cette dernière est branchée sur une prise électrique. Débranchez-la de la prise électrique et laissez-la refroidir avant de la remplir, ou de fixer ou de retirer la tête. Pour prolonger le cycle de vie de votre vadrouille à vapeur, nous vous recommandons d'utiliser de l'eau distillée. Assurez-vous de n'ajouter que de l'eau dans le réservoir. Les produits chimiques et les solutions de nettoyage (y compris le vinaigre) peuvent endommager la vadrouille à vapeur et pourraient être dangereux pour vous et votre famille.**

## ASSEMBLAGE DE LA VADROUILLE À VAPEUR

- 1 Vissez la poignée de la vadrouille dans le corps de la vadrouille à vapeur (tournevis non inclus) (fig. 1).
- 2 Faites glisser la tête de l'Intelli-Mop<sup>MC</sup> dans le corps de la vadrouille à vapeur. Poussez jusqu'à ce que vous entendiez un déclic indiquant qu'elle est solidement en place (fig. 1). Pour retirer la tête de l'Intelli-Mop, appuyez sur le bouton de déverrouillage à l'avant de l'appareil sur le dessus du raccord de la tête (fig. 1) et faites glisser.

- 3 Pour fixer le tampon Dirt Grip<sup>MC</sup>, étalez le tampon sur le sol, la pochette sur le dessus. Soulevez la vadrouille et centrez la tête de l'Intelli-Mop au-dessus du tampon puis appuyez sur les boutons de déverrouillage sur le col de la tête de la vadrouille à vapeur (fig. 2a). Les deux côtés de la tête de l'Intelli-Mop s'ouvriront (fig. 2b). Faites glisser les onglets des quatre coins de la tête de l'Intelli-Mop dans les quatre pochettes à angle du tampon (fig. 3 et fig. 4). Poussez délicatement un côté de la tête contre le sol jusqu'à ce que ce côté s'enclenche (fig. 5). Répétez l'opération de l'autre côté (fig. 6).

- 4 Ouvrez le bouchon du réservoir à eau (fig. 7), remplissez le réservoir puis remettez le bouchon en place et vissez-le bien. Utilisez le godet de remplissage et versez de l'eau dans le réservoir (fig. 8). Ne pas trop remplir le réservoir. Remplacez le bouchon sur le réservoir d'eau.



fig. 7



fig. 8

## Utilisation de la vadrouille à vapeur

**IMPORTANT :** assurez-vous de ne pas utiliser la vadrouille Shark<sup>MD</sup> Lift-Away<sup>MD</sup> Pro Steam Pocket<sup>MD</sup> sans y attacher un tampon Dirt Grip<sup>MC</sup> et sans ajouter de l'eau dans le réservoir d'abord. Lorsque vous utilisez la vadrouille à vapeur pour la première fois, le démarrage de la vapeur peut prendre plus que les 30 secondes habituelles.

**IMPORTANT :** ne pas utiliser sur des planchers en bois non scellés ou en céramique non vernie. Sur des surfaces cirées ou sur certains planchers sans cirage, le lustre peut être enlevé par la chaleur et la vapeur. Tester une partie isolée de la surface à nettoyer avant de continuer. Consulter les instructions d'utilisation et d'entretien du fabricant de planchers.

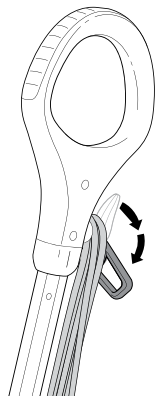

fig. 9

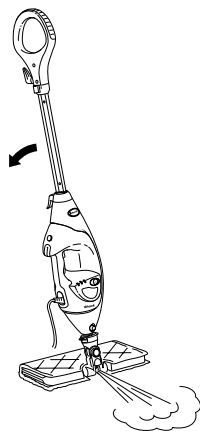

fig. 10

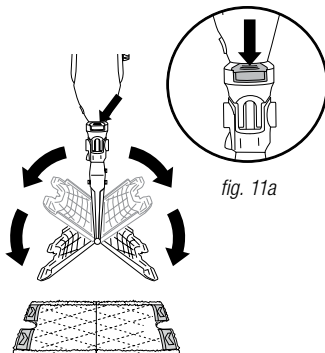





fig. 11b

fig. 11a

- REMARQUE :** pour prolonger le cycle de vie de votre vadrouille à vapeur, nous vous recommandons d'utiliser de l'eau distillée.
- REMARQUE :** balayez ou passez l'aspirateur sur vos planchers avant de les nettoyer avec votre vadrouille à vapeur.
- 1 Faites pivoter le support à cordon supérieur afin de dérouler complètement le cordon d'alimentation (fig. 9). Branchez le cordon dans une prise électrique.
  - 2 Quand il est branché pour la première fois, l'appareil se met en mode de veille. Les voyants « LO » (BAS) et « HI » (ÉLEVÉ) sous le bouton de contrôle de la vapeur clignotent pour indiquer le mode de veille.
  - 3 Pour sélectionner le mode de vapeur, appuyez sur le bouton de contrôle de la vapeur une fois pour « LO » (BAS), deux fois pour « HI » (ÉLEVÉ) et trois fois pour mettre l'appareil en mode veille.
  - 4 Nettoyez vos planchers avec un mouvement de va-et-vient.
  - 5 Lorsque vous avez besoin d'un souffle supplémentaire de vapeur pour nettoyer une tache rebelle, vous pouvez utiliser la fonction Steam Blaster<sup>MC</sup>. Retournez la tête de sorte qu'elle est derrière le corps de la vadrouille, puis inclinez la poignée de la vadrouille vers le bas. Cela activera la fonction Steam Blaster (fig. 10) pour produire un jet de vapeur concentré sur la tache.
- ⚠ AVERTISSEMENT :** Lorsqu'en mode Steam Blaster, ne laissez pas la tête de la vadrouille sur un seul endroit pour plus qu'une minute.
- ⚠ AVERTISSEMENT :** ne frottez pas la même surface pendant une période de temps prolongée.
- 6 Pour arrêter la fonction Steam Blaster, il suffit de soulever la poignée. Vous pouvez ensuite retourner la tête de la vadrouille dans sa position d'origine et continuer le nettoyage.
  - 7 Lorsque vous avez terminé de passer la vadrouille, appuyez sur le bouton de contrôle de la vapeur pour revenir en mode de veille.
  - 8 Pour retirer le tampon Dirt Grip, soulevez simplement la vadrouille vers le haut par la poignée jusqu'à ce que la tête de l'Intelli-Mop<sup>MC</sup> soit suspendue verticalement. Appuyez sur le bouton de déverrouillage du tampon au col de la tête de la vadrouille (fig. 11a), et les deux côtés de la tête s'ouvriront pour libérer le tampon (fig. 11b).
  - 9 Dès que le tampon Dirt Grip a été libéré, refermez la tête de l'Intelli-Mop. Pour la fermer, poussez délicatement un côté de la tête de l'Intelli-Mop contre le sol jusqu'à ce que ce côté s'enclenche. Répétez l'opération de l'autre côté.
  - 10 Lorsque le réservoir d'eau est vide, la vadrouille à vapeur arrêtera de produire de la vapeur. Vous pouvez remplir le réservoir d'eau à tout moment tant que la vadrouille à vapeur est débranchée. Suivez les instructions de remplissage du réservoir d'eau à la page 25.
- REMARQUE :** veuillez attendre 2 à 3 minutes pour que la vadrouille à vapeur refroidisse avant de changer la tête de la vadrouille. Ne laissez jamais la vadrouille à vapeur avec un tampon Dirt Grip humide ou mouillé sur un plancher pour une période de temps prolongée.

## Contrôle de la vapeur intelligent<sup>MD</sup>

La vadrouille **Shark<sup>MD</sup> Lift-Away<sup>MD</sup> Pro Steam Pocket<sup>MD</sup>** a trois réglages intelligents uniques de contrôle de la vapeur de sorte que vous pouvez utiliser la bonne quantité de vapeur pour la tâche de nettoyage à accomplir. Voir ci-dessous pour obtenir des conseils sur l'utilisation de chaque réglage.

RÉGLAGE	IDÉAL POUR CES SURFACES	UTILISATION RECOMMANDÉE
<b>« TOOLS » (OUTILS)</b> 	Plancher lamellé Bois dur Marbre	Nettoyage des surfaces délicates Nettoyage léger et dépeusséage Dissolution et soulèvement de la saleté légère
<b>« LO » (BAS)</b> 	Bois dur Marbre Tuile Pierre	Nettoyage de la plupart des grandes surfaces Nettoyage quotidien de base Nettoyage des taches et des petits dégâts Nettoyage des zones à circulation modérée et intense
<b>« HI » (ÉLEVÉ)</b> 	Bois dur Marbre Tuile Pierre	Nettoyage en profondeur et des surfaces difficiles à nettoyer Nettoyage des dégâts difficiles et des taches rebelles Nettoyage en profondeur des zones à circulation intense Suppression de la saleté et de la crasse épaisses Désinfection* de planchers
<b>Steam Blaster<sup>MC</sup></b>	Pour obtenir un souffle supplémentaire de vapeur, vous pouvez utiliser la fonction Steam Blaster en mode « LO » (BAS) ou « HI » (ÉLEVÉ). Suivez les instructions figurant sur la page « Utilisation de votre vadrouille à vapeur ».	

### POUR DÉSINFECTER\* AVEC LA VADROUILLE À VAPEUR EN UTILISANT LA TÊTE DE L'INTELLI-MOP<sup>MC</sup> ET LE TAMPON DIRT GRIP<sup>MC</sup> :

- 1 Fixez un tampon Dirt Grip propre à la tête de la vadrouille.
- 2 Branchez l'appareil et appuyez sur le bouton de contrôle de la vapeur pour sélectionner le réglage « HI » (ÉLEVÉ).
- 3 Attendez 30 secondes pour que l'appareil commence à produire de la vapeur.
- 4 Commencez à passer la vadrouille sur une surface de plancher dur scellé appropriée avec un mouvement de va-et-vient. Après trois minutes, votre appareil est prêt à être utilisé pour désinfecter.
- 5 En utilisant un mouvement de va-et-vient, déplacez l'appareil dans la zone que vous souhaitez désinfecter. Répétez au moins 15 fois.

\* Les études de désinfection ont été effectuées dans des conditions contrôlées. Les résultats et les conditions liés à l'entretien ménager peuvent varier. Avec la tête Intelli-Mop uniquement en mode « HI » (ÉLEVÉ). Pas en mode de nettoyage au-dessus du sol ou en mode Steam Blaster.

## Nettoyage au-dessus du sol

Pour obtenir une liste complète de ce qui est inclus avec votre vadrouille à vapeur, veuillez consulter le panneau supérieur de la boîte.

La vadrouille **Shark<sup>MD</sup> Lift-Away<sup>MD</sup> Pro Steam Pocket<sup>MD</sup>** est conçue pour nettoyer les surfaces qui peuvent résister aux températures élevées et à l'humidité. Ne pas utiliser sur des planchers en bois non scellés (surtout sur les meubles en bois antique), en céramique non vernie, sur des surfaces peinturées ou des surfaces cirées, huilées, vernies ou laquées. Le lustre peut être enlevé par la chaleur, la vapeur et la friction des accessoires de nettoyage. Il est recommandé de toujours tester une partie isolée de la surface à nettoyer avant de débiter.

Il est également recommandé de consulter les instructions d'utilisation et d'entretien du fabricant de planchers. Lorsque vous nettoyez les surfaces en bois fini, donnez des coups de vadrouille en continu. Pour prévenir l'endommagement de la surface, évitez de concentrer de la vapeur ou de laisser les accessoires de nettoyage à un seul endroit.

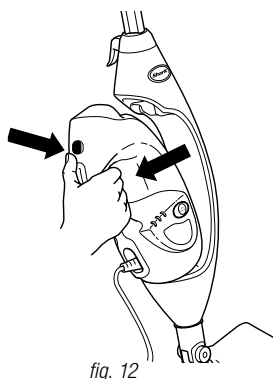

- Retirer le vaporisateur portable en appuyant sur le bouton de déverrouillage et en l'enlevant du support. Faites attention de **NE PAS APPUYER** sur la gâchette en retirant le vaporisateur portable. (fig. 12)
- Le vaporisateur portable est automatiquement configuré au mode « **TOOLS** » (OUTILS). Appuyez sur la gâchette pour activer la vapeur. Vous pouvez sélectionner d'autres modes de vapeur selon l'accessoire et l'usage que vous faites.
- Peu importe l'accessoire utilisé, en appuyant 3 à 5 secondes sur la gâchette vous aurez un meilleur contrôle de la vapeur. Ceci vous permettra de contrôler et de vaporiser la vapeur plus longuement.

## Utilisation du vaporisateur pour vêtements

Pour obtenir une liste complète de ce qui est inclus avec votre vadrouille à vapeur, veuillez consulter le panneau supérieur de la boîte.

**▲ AVERTISSEMENT :** assurez-vous que le vaporisateur portable est débranché ou en mode veille lorsque vous enlevez ou vous fixez un accessoire. Évitez de toucher à un accessoire, puisqu'il sera très chaud après utilisation.

**▲ AVERTISSEMENT :** pour éviter les brûlures graves, toujours débrancher la vadrouille à vapeur et la laisser refroidir avant de retirer ou de changer les accessoires ou les tampons.

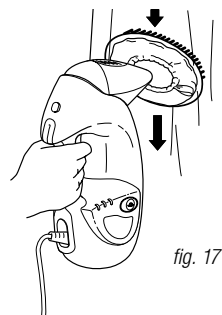
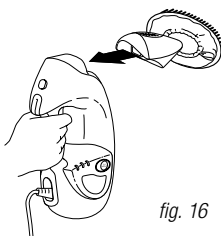
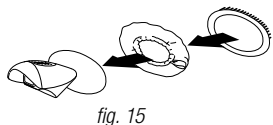

### Fixer et détacher :

- Utilisez la boucle lavande sur le côté du bonnet pour glisser l'ouverture du vaporisateur à vêtement. **(fig. 15)**
- Mettez le cadre muni de poils par-dessus le bonnet avec les poils au-dessus du bonnet du vaporisateur.
- Fixez le vaporisateur assemblé au vaporisateur portable en la fixant à la buse principale. **(fig. 16)**
- Pour retirer, attendez entre 2 et 3 minutes pour que l'outil refroidisse, appuyez sur les boutons de déverrouillage et retirez l'outil de l'appareil.

### Utilisation :

- Le vaporisateur pour vêtement est idéal pour enlever les plis des vêtements et pour rafraîchir et entretenir les meubles en tissu.
- Le bonnet et le cadre muni de poils offrent une vaporisation contrôlée pour les tissus y compris ceux des meubles.

### Conseils de nettoyage :

- En appuyant sur la gâchette entre 3 et 5 secondes, déplacez le vaporisateur lentement de haut en bas sur les vêtements et les meubles en tissu. **(fig. 17)**
- Déterminez toujours la résistance de la couleur des tissus, surtout les tissus de couleur rouge ou bleu :
  - Prenez un linge propre, humide et tiède, et frottez délicatement une petite partie sur le tissu à un endroit le plus discret possible.
  - Si la couleur se dégrade sur le linge, il est possible que vous deviez faire nettoyer le vêtement par un professionnel.

## Utilisation de l'accessoire tuyau et du petit accessoire de poche pour les surfaces surélevées

Pour obtenir une liste complète de ce qui est inclus avec votre vadrouille à vapeur, veuillez consulter le panneau supérieur de la boîte.

- ⚠ AVERTISSEMENT :** assurez-vous que le vaporisateur portable est débranché ou en mode veille lorsque vous enlevez ou vous fixez un accessoire. Évitez de toucher à un accessoire, puisqu'il sera très chaud après utilisation.
- ⚠ AVERTISSEMENT :** pour éviter les brûlures graves, toujours débrancher la vadrouille à vapeur et la laisser refroidir avant de retirer ou de changer les accessoires ou les tampons.

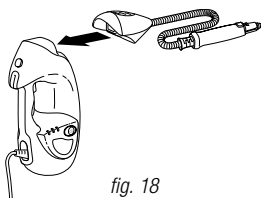

fig. 18

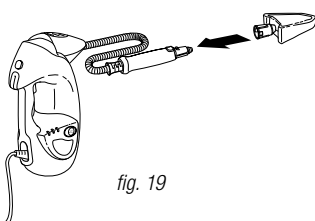

fig. 19

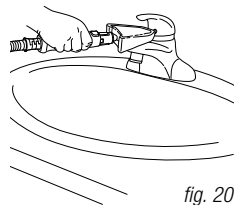

fig. 20

### Fixer et détacher :

- Premièrement, fixez l'accessoire tuyau au vaporisateur portable en fixant la buse principale à l'accessoire tuyau. **(fig. 18)**
- Faites glisser le tampon au-dessus du petit accessoire de poche pour les surfaces surélevées de sorte qu'il s'emboîte convenablement. Ajustez l'élastique et glissez le bouton verrouillable pour serrer fermement le tampon au-dessus de l'accessoire.
- Fixez le petit accessoire de poche pour les surfaces surélevées à la buse à vapeur située au bout de l'accessoire tuyau. Faites glisser le socle de l'accessoire au-dessus du bout de la buse jusqu'à ce qu'il se verrouille en place. **(fig. 19)**
- N'utilisez pas le petit accessoire de poche pour les surfaces surélevées sans avoir d'abord fixé le tampon.
- Pour retirer, attendez entre 2 et 3 minutes pour que l'outil refroidisse, appuyez sur les boutons de déverrouillage et retirez l'outil de l'appareil.

### Utilisation :

- Le petit accessoire de poche pour les surfaces surélevées est idéal pour les petites surfaces inégales, les coins et les bordures. Le bout pointu est idéal pour les bordures et les coins. **(fig. 20)**

### Conseils de nettoyage :

- Des accessoires supplémentaires sont disponibles pour votre accessoire tuyau. Veuillez visiter [sharkaccessories.com](http://sharkaccessories.com) pour plus d'informations.

## Prendre soin de votre vadrouille à vapeur

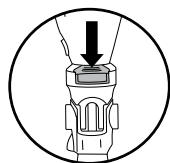

fig. 21

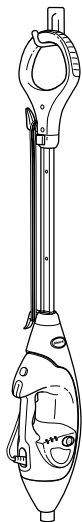

fig. 22

### APRÈS L'UTILISATION ET RANGEMENT

- 1 Appuyez sur le bouton de contrôle de la vapeur jusqu'à ce qu'il commence à clignoter, indiquant que vous êtes en mode de veille. Débranchez le cordon de la prise et placez la vadrouille à vapeur en position verticale. Laissez-la refroidir.
- 2 Pour retirer le tampon Dirt Grip<sup>MC</sup>, soulevez la vadrouille à vapeur vers le haut par la poignée jusqu'à ce que la tête de l'Intelli-Mop<sup>MC</sup> soit suspendue verticalement. Appuyez sur les boutons de déverrouillage du tampon au col de la tête de la vadrouille, et les deux côtés de la tête de l'Intelli-Mop s'ouvriront pour libérer le tampon. Dès que le tampon Dirt Grip a été libéré, refermez la tête de l'Intelli-Mop.
- 3 Si la tête Intelli-Mop n'est pas fixée à la vadrouille, le tampon peut toujours être retiré. Appuyez sur le bouton de déverrouillage sur la tête de l'Intelli-Mop pour dégager le tampon (fig. 21).
- 4 Videz le réservoir à eau avant le rangement. Pour vider le réservoir, tenez la vadrouille à vapeur à côté d'un évier. Ouvrez le couvercle du réservoir d'eau, puis penchez l'appareil au-dessus de l'évier. Laissez l'eau se vider, puis fermez le couvercle.
- 5 Pour ranger la vadrouille à vapeur, attendez qu'elle ait refroidi et que la vapeur d'eau soit libérée. Ensuite, retirez la tête de l'Intelli-Mop et accrochez la vadrouille par sa poignée sur un grand crochet (non inclus) (fig. 22).

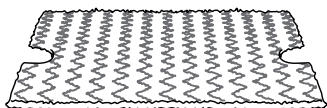

fig. 23

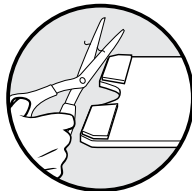

fig. 24

### INSTRUCTIONS POUR PRENDRE SOIN DU TAMPON DIRT GRIP<sup>MC</sup>

#### Soins

Lavez les tampons Dirt Grip à la machine séparément dans de l'eau chaude avec du détergent liquide.

**N'UTILISEZ PAS D'AGENTS BLANCHISSANTS OU D'ADOUCISSANTS**, car ils pourraient endommager les tampons ou laisser une couche de résidus qui pourrait réduire l'efficacité de nettoyage et d'absorption des tampons Dirt Grip. Les tampons Dirt Grip devraient être séchés sur une corde à linge ou par culbutage à faible chaleur, car cela permettra de prolonger la durée du cycle de vie du tissu en microfibre (fig. 23).

Les fibres lâches peuvent indiquer l'usure du tissu en microfibre. Ne tirez pas sur les fibres lâches, car cela peut défaire l'armure du tissu. Il suffit de couper les fibres lâches avec des ciseaux (fig. 24).

#### Tampons Dirt Grip de remplacement

Pour obtenir les meilleurs résultats de nettoyage, nous recommandons de remplacer vos tampons Dirt Grip tous les 3 ou 4 mois après une utilisation normale. Comme avec tout tissu, les particules de saleté, la graisse, la friction, et les lavages répétés peuvent briser les fibres, et vous remarquerez peut-être une augmentation de l'effort nécessaire pour pousser ou tirer sur la vadrouille.



Vous pouvez acheter des tampons Dirt Grip de remplacement et d'autres accessoires en visitant [sharkaccessories.com](http://sharkaccessories.com) ou en composant le 1-800-798-7398.

#### SOIN DE LA BUSE À VAPEUR

Si vous pensez que la buse à vapeur principale ou que la buse Steam Blaster<sup>MC</sup> sont bouchées, veuillez communiquer avec le service à la clientèle au 1-800-798-7398 ou à [consumer-services@sharkninja.com](mailto:consumer-services@sharkninja.com).

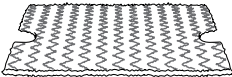

## Commander des accessoires supplémentaires

ACCESSOIRE	
<p><b>Tête de l'Intelli-Mop<sup>MC</sup></b></p> <p>Idéale pour tout type de nettoyage. Obtenez un coup de pouce supplémentaire pour les taches tenaces en employant le Steam Blaster<sup>MC</sup> et réduisez de moitié le temps de nettoyage avec le tampon à mains libres recto verso.</p>	
<p><b>Tampon Dirt Grip<sup>MC</sup></b></p> <p>Tampons recto verso. Installation et retrait faciles à mains libres. Lavable et réutilisable.</p>	
<p><b>Tête à brosse triangulaire</b></p> <p>Sa forme triangulaire est parfaite pour nettoyer les coins et les endroits difficiles à atteindre. L'appareil est équipé d'un jet de vapeur pour aider à supprimer les taches et une brosse déployable pour lutter contre les taches rebelles.</p>	
<p><b>Tampon-brosse triangulaire</b></p> <p>Idéal pour nettoyer les coins et les autres espaces difficiles à atteindre. Facile à installer et à enlever.</p>	

PROBLÈME	RAISONS ET SOLUTIONS POSSIBLES
<p><b>La vadrouille à vapeur ne produit pas de vapeur.</b></p>	<p>La vadrouille à vapeur devrait être bien branchée dans une prise électrique. Vérifiez les fusibles ou les disjoncteurs ou essayez une autre prise.</p> <p>Assurez-vous que le réservoir d'eau est plein, que l'appareil est branché et que le voyant autour du bouton de contrôle de la vapeur est allumé.</p> <p>Si les voyants sous le bouton de contrôle de la vapeur sont éteints, essayez une autre prise électrique.</p> <p>Si les voyants sous le bouton de contrôle de la vapeur clignotent, appuyez sur ce bouton pour sélectionner un réglage de vapeur.</p> <p>Si les voyants sous le bouton de contrôle de la vapeur sont allumés, attendez 30 secondes pour que l'appareil se réchauffe.</p> <p>Si après avoir suivi les étapes ci-dessus, la vadrouille à vapeur ne produit toujours pas de vapeur, communiquez avec le service à la clientèle au 1-800-798-7398 ou à <a href="mailto:consumer-services@sharkninja.com">consumer-services@sharkninja.com</a></p>
<p><b>La vadrouille à vapeur produit de la vapeur intermittente.</b></p>	<p>C'est normal. Pour obtenir plus de vapeur cohérente, sélectionnez le réglage « HI » (ÉLEVÉ).</p> <p>Assurez-vous également que le réservoir d'eau est plein.</p>
<p><b>Je ne peux pas sélectionner un réglage de vapeur.</b></p>	<p>Assurez-vous que la vadrouille à vapeur est branchée et que les voyants sous le bouton de contrôle de la vapeur sont allumés.</p> <p>Si votre vadrouille à vapeur produit de la vapeur, mais les voyants sous le bouton de contrôle de la vapeur ne sont pas allumés, appelez le service à la clientèle au 1-800-798-7398.</p>
<p><b>J'obtiens des planchers striés ou ternes.</b></p>	<p>Le tampon Dirt Grip<sup>MC</sup> pourrait être sale. Dans l'affirmative, retournez-le sur le côté propre ou changez-le complètement. Si vous lavez le tampon Dirt Grip avec un détergent en poudre, il pourrait s'endommager et devra être remplacé.</p> <p>Cela pourrait aussi être une indication de résidus de savon ou de graisse accumulés sur le sol. Puisque la vadrouille à vapeur n'utilise qu'une petite quantité d'eau, cette dernière peut ne pas être suffisante pour rincer l'accumulation de résidus que la vapeur pousse à la surface. Nous vous suggérons de rincer le sol à l'eau simplement, de le laisser sécher, puis d'utiliser la vadrouille à vapeur de nouveau avec un tampon Dirt Grip propre. Il faut au moins un rinçage généralement pour enlever le résidu.</p> <p>Les résidus plus tenaces peuvent exiger de rincer le sol avec un mélange d'une partie de vinaigre et de deux parties d'eau* (mais NE METTEZ PAS de vinaigre ou tout autre nettoyant dans le réservoir d'eau de la vadrouille à vapeur).</p> <p>* Veuillez consulter les instructions d'entretien et de soins du fabricant de revêtements de sol avant d'appliquer des produits ou des solutions de nettoyage, y compris le vinaigre.</p>

QUESTION	RÉPONSE
Puis-je utiliser la vadrouille à vapeur sur les tapis?	Non, la vadrouille à vapeur n'est pas conçue pour le nettoyage de tapis.
Sur quelles surfaces puis-je utiliser la vadrouille à vapeur?	<p>La vadrouille à vapeur est conçue pour être utilisée sur toutes les surfaces de plancher scellé en bois dur. Nous vous recommandons d'abord de tester une zone isolée de la surface du sol à nettoyer, ainsi que de consulter les instructions sur l'utilisation et les soins de votre fabricant de recouvrement de sol.</p> <p><b>▲ AVERTISSEMENT : ne pas utiliser sur du cuir, des meubles cirés, des tissus synthétiques, du velours ou d'autres matériaux sensibles à la vapeur.</b></p> <p><b>REMARQUE :</b> sur des surfaces cirées ou sur certains planchers sans cirage, le lustre peut être enlevé par la chaleur et la vapeur de l'appareil. Testez une zone isolée du plancher d'abord pour voir si son lustre est affecté.</p>
Puis-je mettre autre chose que de l'eau dans le réservoir d'eau de la vadrouille à vapeur?	NE PAS AJOUTER de produits nettoyants, de parfums, d'huiles ou tout autre produit chimique à l'eau utilisée par l'appareil, car cela risque d'endommager l'appareil ou de présenter un danger. Nous vous recommandons d'utiliser de l'eau distillée dans votre vadrouille à vapeur.



## GARANTIE LIMITÉE D'UN (1) AN

**SharkNinja Operating LLC** garantit ce produit contre toute défectuosité de matériau ou de main-d'œuvre pour une période d'un (1) an à compter de la date d'achat d'origine lors de l'utilisation dans le cadre d'un usage domestique normal, sujet aux conditions, aux exclusions et aux exceptions suivantes.

Si votre appareil ne fonctionne pas comme il le devrait lors d'un usage domestique normal pendant la période de garantie, veuillez le retourner au complet avec ses accessoires, port payé d'avance. Pour obtenir de l'assistance avec les options du service de la garantie ou de l'assistance, veuillez appeler notre service à la clientèle au 1-800-798-7398 ou visiter notre site Web [sharkclean.com/warranty](http://sharkclean.com/warranty)

Si l'appareil présente bel et bien un défaut de matériau ou de main-d'œuvre, **SharkNinja Operating LLC** le réparera ou le remplacera sans frais. Une preuve d'achat est exigée et des frais de 19,95 \$ seront facturés pour couvrir les frais de retour\*.

La responsabilité de **SharkNinja Operating LLC** est limitée au coût de réparation ou de remplacement de l'appareil, à sa seule discrétion. La garantie ne couvre pas l'usure normale des pièces et ne s'applique pas aux appareils utilisés de façon abusive ou à des fins commerciales. La garantie limitée ne couvre pas les dommages causés par une mauvaise utilisation, une utilisation abusive, une manipulation négligente ou des dommages causés par un défaut d'emballage ou une manutention inadéquate lors du transport. Cette garantie ne couvre pas les dommages ou les défauts survenus pendant l'expédition, les réparations, l'entretien ou la modification du produit ou des pièces de celui-ci, qui ont été effectués par un réparateur non autorisé par **SharkNinja Operating LLC**.

La garantie s'applique au premier acheteur de l'appareil et exclut toute autre garantie légale ou conventionnelle. La responsabilité de **SharkNinja Operating LLC**, s'il y en a une, se limite aux obligations spécifiques exprimées en vertu de la garantie limitée. En aucun cas **SharkNinja Operating LLC** ne peut être tenu responsable d'incidents ou de dommages indirects de quelque nature qu'ils soient. Certains états américains ou certaines provinces canadiennes n'acceptent pas l'exclusion ou la limitation de dommages accessoires ou indirects, auquel cas cette disposition ne s'appliquerait pas.

Cette garantie vous confère des droits juridiques particuliers selon la loi; vous pouvez aussi bénéficier d'autres droits qui varient d'une province ou d'un État à l'autre.

**\* Important : emballez soigneusement l'appareil pour éviter tout dommage pendant le transport. Avant d'emballer l'article, assurez-vous de joindre une preuve d'achat et d'apposer une étiquette sur l'article indiquant votre nom, adresse complète et numéro de téléphone, ainsi que de joindre une note fournissant des renseignements sur l'achat, le numéro de modèle et le problème que présente le produit. Il est recommandé de souscrire une assurance d'expédition (les dommages causés par le transport ne sont pas couverts par la garantie). Indiquez la mention « A/S DU SERVICE À LA CLIENTÈLE » sur l'emballage.**

## Enregistrement du produit

Veuillez consulter le site [registryourshark.com](http://registryourshark.com) ou composer le **1-800-798-7398** pour enregistrer votre nouveau produit Shark<sup>®</sup> au plus tard dix (10) jours après l'achat. Le nom du magasin, la date d'achat, le numéro de modèle ainsi que votre nom et votre adresse vous seront demandés.

L'enregistrement nous permettra de vous joindre dans le cas peu probable d'un avis de sécurité touchant le produit. Lorsque vous enregistrez votre produit, vous reconnaissez avoir lu et compris les instructions et les avertissements présentés dans le guide du propriétaire.

# INSTRUCCIONES IMPORTANTES DE SEGURIDAD

## Para uso doméstico únicamente

AL UTILIZAR SU MOPA SHARK® LIFT-AWAY® PRO STEAM POCKET®, SIEMPRE SE DEBEN SEGUIR PRECAUCIONES DE SEGURIDAD BÁSICAS, ENTRE LAS QUE SE INCLUYEN LAS SIGUIENTES:

LEA TODAS LAS INSTRUCCIONES ANTES DE USAR SU MOPA SHARK LIFT-AWAY PRO STEAM POCKET.

 **ADVERTENCIA: PELIGRO DE QUEMADURAS.**

El vapor que emite la mopa a vapor está muy caliente y puede causar quemaduras. Proceda con precaución cuando utilice la mopa a vapor.

 **ADVERTENCIA: MANTENGA LA MOPA A VAPOR LEJOS DE LOS NIÑOS.**

### ENCHUFE POLARIZADO:

Esta mopa a vapor tiene un enchufe polarizado (una pata es más ancha que la otra). Como característica de seguridad, este enchufe se conecta en un tomacorriente polarizado solo de una forma. Si el enchufe no calza por completo en el tomacorriente, invierta el enchufe. Si aun así no calza, comuníquese con un electricista calificado. No intente anular esta característica de seguridad. No se recomienda utilizar un cable de extensión con este producto.

 **ADVERTENCIA:**  
**PARA REDUCIR EL RIESGO DE INCENDIO, DESCARGA ELÉCTRICA O LESIÓN:**

1. Cuando esté en uso, nunca coloque la mopa a vapor sobre uno de sus lados ni dirija el vapor hacia las personas, mascotas o plantas.
2. Use el sistema solamente para su uso previsto.
3. **NO** lo use para calefaccionar ambientes.
4. **NO** lo use al aire libre.
5. **NO** deje la mopa a vapor sin supervisión mientras esté enchufada. Desenchufe el cable de alimentación del tomacorriente siempre que no esté en uso y antes del mantenimiento.
6. **NO** permita que los niños usen la mopa a vapor. Es necesario prestar mucha atención cuando se use cerca niños, mascotas o plantas.
7. Use la mopa a vapor solamente como se describe en este Manual del propietario.
8. Use solamente accesorios recomendados del fabricante.
9. **NO** use la mopa a vapor si el cable de alimentación o el enchufe están dañados. Si la mopa a vapor no funciona como debería o se ha caído, dañado, o se ha dejado al aire libre o caído al agua, devuélvala a SharkNinja Operating LLC para su examinación y reparación. El reensamblaje o la reparación incorrectos pueden causar un riesgo de descarga eléctrica o lesiones al usar la mopa a vapor.
10. Como protección contra el riesgo de descarga eléctrica, **NO** sumerja la mopa a vapor en agua ni en ningún otro líquido.
11. **NO** manipule el enchufe ni la mopa a vapor con las manos mojadas ni la opere sin calzado.

12. **NO** tire de la mopa a vapor ni la transporte por el cable, no use el cable como asa, ni cierre una puerta por encima del cable ni tire del cable por encima de bordes filosos o esquinas. No pase la mopa a vapor por encima del cable. Mantenga el cable alejado de superficies calientes.
13. **NO** desenchufe la mopa a vapor tirando del cable de alimentación. Para desenchufarla, tome el enchufe, no el cable de alimentación. No use cables de extensión ni tomacorrientes con capacidad inadecuada de corriente soportada.
14. **NO** coloque ningún objeto dentro de las aberturas de la boquilla de vapor. Suspenda el uso si la boquilla de vapor está bloqueada.
15. **NO** coloque las manos ni los pies debajo de la mopa a vapor. Alcanza altas temperaturas.
16. Use la mopa a vapor **SOLAMENTE** sobre superficies planas y horizontales. **NO** use la mopa a vapor sobre paredes, encimeras ni ventanas.
17. **NO** use la mopa a vapor sobre cuero, muebles lustrados con cera, telas sintéticas, terciopelo ni sobre otros materiales delicados sensibles al vapor.
18. **NO** añada líquidos de limpieza, vinagre, esencias, aceites ni ningún otro producto químico al agua usada en la mopa a vapor, ya que esto puede dañarla o hacer que no sea seguro usarla. Si vive en un área donde el agua es dura, recomendamos que use agua destilada en la mopa a vapor.
19. **Nunca deje una almohadilla Dirt Grip™ en el mismo lugar mientras se usa o se guarda por cualquier período, ya que esto puede dañar las superficies.**
20. Puede liberar la almohadilla Dirt Grip después de haber desenchufado la mopa a vapor y haber dejado que se enfríe.
21. Cuando limpie la parte externa de la mopa a vapor, desenchufe el cable de alimentación del tomacorriente y limpie la mopa a vapor con un paño seco o húmedo. No vierta agua ni use alcohol, benceno o solvente de pintura sobre la mopa a vapor.
22. Se debe proceder con extrema precaución al usar la mopa a vapor para limpiar escaleras.
23. Nunca use la mopa a vapor sin acoplar la almohadilla Dirt Grip.
24. Mantenga su área de trabajo bien iluminada.
25. Almacene la mopa a vapor bajo techo en un lugar fresco y seco.
26. Para evitar que el circuito se sobrecargue, no opere otro aparato en el mismo enchufe (circuito) que la mopa a vapor.
27. Para evitar lesiones por quemaduras, siempre desenchufe la mopa a vapor y espere a que se enfríe antes de retirar o cambiar los cabezales de la mopa, los accesorios o las almohadillas Dirt Grip.

**⚠ ADVERTENCIA:** Su mopa a vapor está diseñada para limpiar superficies de pisos duros que pueden soportar mucho calor. No la use sobre pisos de madera sin sellar ni sobre pisos de cerámica sin esmaltar. La acción del calor y del vapor puede quitar el brillo de superficies tratadas con cera y de algunos pisos no tratados con cera. Siempre se recomienda probar sobre un área aislada de la superficie que se tenga que limpiar antes de proceder. También se recomienda que verifique las instrucciones de uso y cuidado del fabricante del piso.

# CONSERVE ESTAS INSTRUCCIONES

Gracias por comprar la mopa Shark® Lift-Away® Pro Steam Pocket®.

Este Manual del propietario está diseñado para ayudarlo a comprender en profundidad su nueva mopa Shark Lift-Away Pro Steam Pocket. Lea estas instrucciones detenidamente y consérvelas para referencia futura.

Para obtener la lista de los elementos que se incluyen con este modelo, consulte el panel superior de la caja.

Si tiene alguna pregunta sobre su mopa Shark Lift Away Pro Steam Pocket, comuníquese con el Servicio al Cliente de Shark llamando al 1-800-798-7398.

La mopa Shark Lift-Away Pro Steam es una solución sorprendente para la limpieza profunda con vapor. Ya sea que deba luchar contra manchas difíciles con Steam Blaster™ o encargarse de la limpieza general y de la desinfección de pisos duros\*, nuestro cabezal Intelli-Mop™ y las almohadillas Dirt Grip™ de avanzada ofrecen lo mejor en cuestión de versatilidad y eficiencia, lo que hace que la limpieza sea simple, rápida y fácil.

\*Los estudios sobre desinfección se llevaron a cabo en condiciones controladas. Las condiciones normales de una casa y los resultados pueden variar. Con el cabezal Intelli-Mop solamente en el modo HI (ALTO). No se llevaron a cabo en modo por encima del piso o en modo Steam Blaster.

### **REGISTRE SU COMPRA:**

registryourshark.com

1-800-798-7398

### **REGISTRE ESTA INFORMACIÓN:**

Número de modelo: \_\_\_\_\_

Fecha de compra (conservar el recibo): \_\_\_\_\_

### **ESPECIFICACIONES TÉCNICAS:**

Voltaje: 120V, 60 Hz

Vatios: 1200W

Capacidad de agua: 500 ml (16,9 oz.)

### **PROGRAMA RECOMENDADO DE REEMPLAZO DE LAS ALMOHADILLAS LAVABLES DIRT GRIP™:**

Cada 3 meses.

### **PARA OBTENER EL MEJOR RENDIMIENTO DE LIMPIEZA:**

Consulte la sección Cómo cuidar su mopa a vapor para obtener más detalles. Pase la aspiradora o barra antes de pasar la mopa.



# Índice

**Gracias por  
comprar la  
mopa Shark®  
Lift-Away® Pro  
Steam Pocket®.**

Introducción.....	41
Cómo ensamblar su mopa a vapor.....	43
Cómo usar su mopa a vapor.....	44
Intelligent Steam Control®.....	45
Limpieza por encima del piso.....	46
Cómo usar el vaporizador para ropa.....	47
Cómo usar el accesorio de manguera y el accesorio de precisión de limpieza... 48	
Cómo cuidar su mopa a vapor.....	49
Cómo solicitar accesorios adicionales.....	50
Guía de solución de problemas.....	51
Preguntas frecuentes.....	52
Garantía.....	54

## Introducción

Al ensamblar su mopa a vapor, puede encontrar un poco de agua dentro o alrededor del tanque de agua. Esto se debe a que probamos todas nuestras mopas a vapor antes de venderlas para brindarle una mopa **Shark® Lift-Away® Pro Steam Pocket®** de calidad.

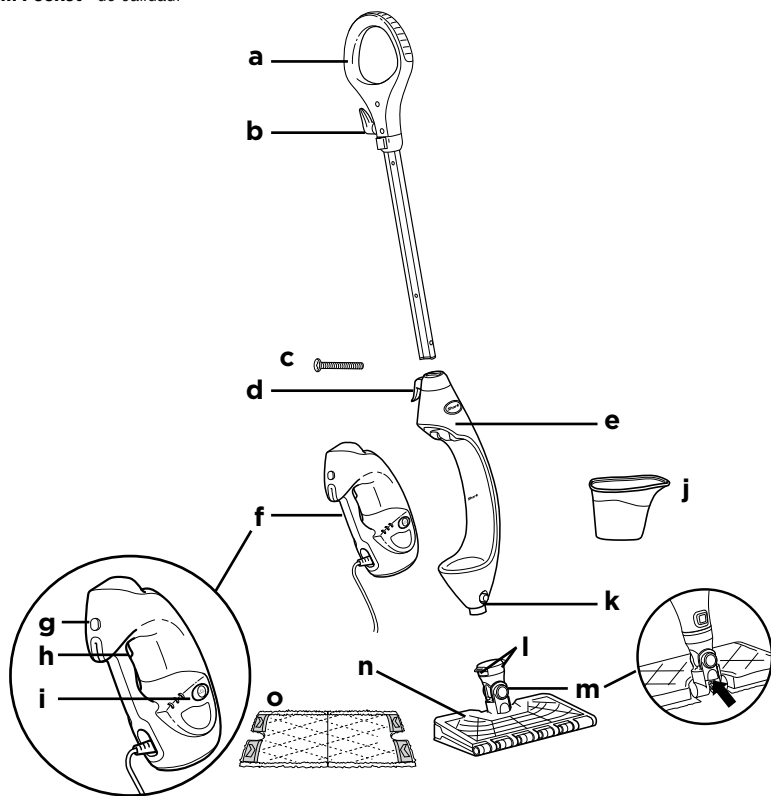

- |   |   |
|---|---|
| <b>a</b> Asa de la mopa a vapor                       | <b>h</b> Gatillo de vapor                                     |
| <b>b</b> Enrollables superior                         | <b>i</b> Panel de control de vapor                            |
| <b>c</b> (1) Tornillo grande* de 6 mm x 54 mm         | <b>j</b> Frasco de llenado                                    |
| <b>d</b> Enrollables inferior                         | <b>k</b> Botón de liberación del cabezal de la mopa           |
| <b>e</b> Cuerpo de la mopa a vapor                    | <b>l</b> Botones de liberación de las almohadillas Dirt Grip™ |
| <b>f</b> Vaporizador portátil removible               | <b>m</b> Boquilla Steam Blaster™                              |
| <b>g</b> Botón de liberación del vaporizador portátil | <b>n</b> Cabezal Intelli-Mop™                                 |
|   | <b>o</b> Almohadilla Dirt Grip™                               |

\*Se puede usar un destornillador Phillips o de cabeza plana. El destornillador no está incluido.

Para obtener una lista completa de los elementos que se incluyen con su mopa a vapor, consulte la solapa interna de la caja.

**▲ PRECAUCIÓN:** Realice una prueba en un área pequeña discreta y comuníquese con su fabricante/ instalador de superficies para obtener información específica al respecto.

## ACCESORIOS PORTÁTILES

### VAPORIZADOR PARA ROPA CON COFIA Y MARCO CON CERDAS

Es ideal para quitar las arrugas de la ropa y para refrescar y cepillar los tapizados.

No use esta herramienta sin acoplar la cofia de microfibra.



### ACCESORIO DE MANGUERA

Para un alcance y una movilidad óptimos al limpiar superficies por encima del piso.

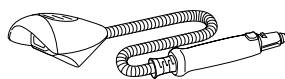

### ACCESORIO DE PRECISIÓN DE LIMPIEZA DE BOLSILLO Y ALMOHADILLA

Ideal para superficies, esquinas y bordes pequeños e irregulares. No lo use sin acoplar la almohadilla de precisión de limpieza de bolsillo.

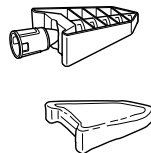

## Cómo ensamblar su mopa a vapor

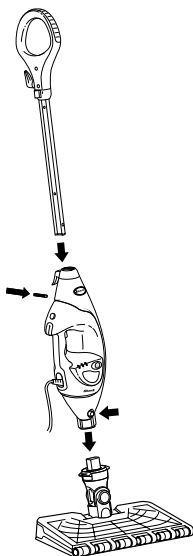

fig. 1

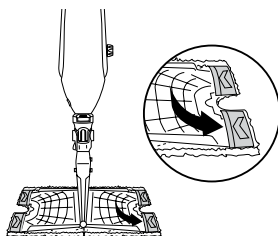

fig. 4

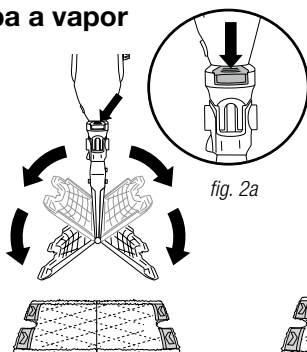

fig. 2a

fig. 2b

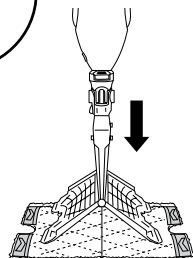

fig. 3

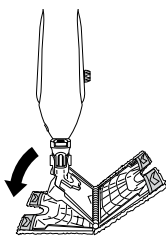

fig. 5

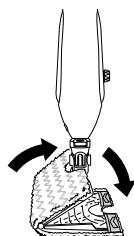

fig. 6

**▲ ADVERTENCIA:** Siempre asegúrese de que la mopa a vapor esté **DESENCUFADA** cuando no la use. Nunca llene la mopa a vapor ni acople el cabezal de la mopa cuando la mopa a vapor esté enchufada a un tomacorriente. Desenchufe la mopa del tomacorriente y espere a que se enfríe antes de llenarla o acoplar o retirar el cabezal. Para prolongar la vida útil de su mopa a vapor, le recomendamos que use agua destilada. Asegúrese de agregar solamente agua al tanque. Los productos químicos o los líquidos de limpieza (incluido el vinagre) pueden dañar la mopa a vapor y podrían no ser seguros para usted y su familia.

### CÓMO ENSAMBLAR LA MOPA A VAPOR

- 1 Atornille el asa de la mopa al cuerpo de la mopa a vapor (no se incluye un destornillador) (**Fig. 1**).
- 2 Deslice el soporte del cabezal Intelli-Mop™ dentro del cuerpo de la mopa a vapor. Empuje hasta que haga clic al colocarlo en su lugar firmemente. (**Fig. 1**). Para separar el cabezal Intelli-Mop, presione el botón de liberación que se encuentra en la parte delantera de la unidad por encima de la conexión del cabezal (**Fig. 1**) y deslice el cabezal hacia afuera.

- 3 Para acoplar la almohadilla Dirt Grip™, estire la almohadilla sobre el piso con el lado de los bolsillos hacia arriba. Levante la mopa y centre el cabezal Intelli-Mop por encima de la almohadilla; luego, presione hacia abajo los botones de liberación del cuello del cabezal de la mopa a vapor (**Fig. 2a**). Ambos lados del cabezal Intelli-Mop se abrirán (**Fig. 2b**). Deslice las cuatro aletas de las esquinas del cabezal Intelli-Mop dentro de los cuatro bolsillos de las esquinas de la almohadilla (**Fig. 3 y Fig. 4**). Presione suavemente un lado del cabezal Intelli-Mop hacia el piso hasta que ese lado haga clic al colocarlo en su lugar (**Fig. 5**). Repita el procedimiento en el otro lado (**Fig. 6**).

- 4 Abra la tapa del tanque de agua (**Fig. 7**), llene el tanque con agua y, luego, vuelva a colocar la tapa y ajústela. Use el frasco de llenado y vierta el agua en el tanque (**Fig. 8**). No exceda la capacidad del tanque. Vuelva a colocar la tapa en el tanque de agua.



fig. 7

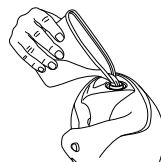

fig. 8

## Cómo usar su mopa a vapor

**IMPORTANTE:** Asegúrese de no usar la mopa Shark® Lift-Away® Pro Steam Pocket® sin acoplar una almohadilla Dirt Grip™ y agregar agua al tanque de agua en primer lugar. Al usar la mopa a vapor por primera vez, es posible que la emisión de vapor demore más de 30 segundos, que es el tiempo normal.

**IMPORTANTE:** No la use sobre pisos de madera sin sellar ni sobre pisos de cerámica sin esmaltar. La acción del calor y del vapor puede quitar el brillo de superficies tratadas con cera y de algunos pisos no tratados con cera. Pruebe la mopa a vapor sobre un área aislada de la superficie que se tenga que limpiar antes de proceder. Verifique las instrucciones de uso y cuidado del fabricante del piso.

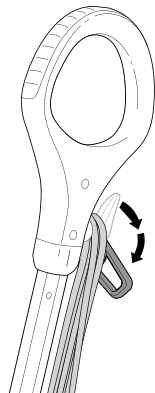

fig. 9

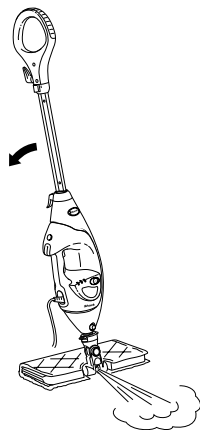

fig. 10

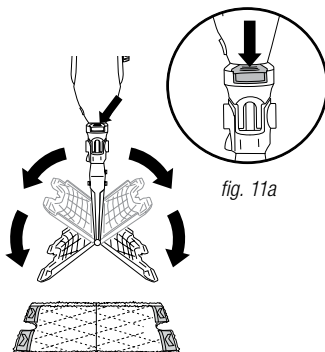

fig. 11b

fig. 11a

**NOTA:** Para prolongar la vida útil de su mopa a vapor, le recomendamos que use agua destilada.

**NOTA:** Barra o pase la aspiradora sobre sus pisos antes de limpiarlos con su mopa a vapor.

- 1 Gire el soporte para el cable superior para desenrollar el cable de alimentación por completo (**Fig. 9**). Enchúfelo a un tomacorriente.
- 2 Cuando se enchufe la unidad por primera vez, estará en modo de espera. Las 3 luces que se encuentran debajo del botón Steam Control (Control de vapor) parpadearán para indicar el modo de espera.
- 3 Para seleccionar el modo de vapor, presione el botón Steam Control (Control de vapor) una vez para el modo TOOLS (HERRAMIENTAS) (1 luz azul), dos veces para el modo LO (BAJO) (2 luces azules) o tres veces para el modo HI (ALTO) (3 luces azules). Si presiona el botón por cuarta vez, colocará la unidad en modo de espera.
- 4 Limpie sus pisos con un movimiento hacia adelante y hacia atrás.
- 5 Cuando necesite una ráfaga de vapor adicional para limpiar manchas adheridas, puede usar la función Steam Blaster™. Gire el cabezal para que se ubique detrás del cuerpo de la mopa y, luego, incline el asa de la mopa hacia abajo. Esto hará que Steam Blaster (**Fig. 10**) emita una ráfaga de vapor concentrado hacia la mancha.

**⚠ PRECAUCIÓN:** Mientras que la mopa esté en modo Steam Blaster, no deje inmóvil durante más de un minuto.

**⚠ PRECAUCIÓN:** No friegue una misma área durante un tiempo prolongado.

- 6 Para detener el chorro de Steam Blaster, simplemente eleve el asa. Luego, puede girar el cabezal de la mopa para que vuelva a su posición original y continuar limpiando.
- 7 Cuando termine de limpiar, presione el botón Steam Control (Control de vapor) hasta que vuelva al modo de espera.
- 8 Para retirar la almohadilla Dirt Grip, simplemente levante la mopa por el asa hacia arriba hasta que el cabezal Intelli-Mop™ quede colgando hacia abajo. Presione hacia abajo los botones de liberación de la almohadilla que se encuentran sobre el cuello del cabezal de la mopa (**Fig. 11a**) y ambos lados del cabezal se abrirán para liberar la almohadilla (**Fig. 11b**).
- 9 Una vez que haya liberado la almohadilla Dirt Grip, cierre el cabezal Intelli-Mop. Para cerrarlo, presione suavemente un lado del cabezal Intelli-Mop hacia el piso hasta que ese lado haga clic al quedar en su lugar. Repita el procedimiento en el otro lado.
- 10 Cuando el tanque de agua esté vacío, la mopa a vapor dejará de producir vapor. Usted puede rellenar el tanque de agua en cualquier momento, siempre y cuando la mopa a vapor esté desenchufada. Siga las instrucciones de llenado del tanque de agua de la página 43.

**NOTA:** Espere de 2 a 3 minutos hasta que la mopa a vapor se enfríe antes de encender el cabezal de la mopa. Nunca deje la mopa a vapor con una almohadilla Dirt Grip húmeda o mojada sobre ningún piso durante un tiempo prolongado.

## Intelligent Steam Control®

La mopa **Shark® Lift-Away® Pro Steam Pocket®** tiene 3 configuraciones Intelligent Steam Control (Control de vapor inteligente) únicas para que pueda usar la cantidad de vapor correcta para la tarea de limpieza que esté realizando. Consulte la información que se encuentra a continuación para obtener consejos sobre cuándo usar cada configuración.

CONFIGURACIÓN	IDEAL PARA ESTAS SUPERFICIES	USO RECOMENDADO
<b>TOOLS (HERRAMIENTAS)</b> 	Laminado Madera Mármol	Limpiar superficies delicadas Limpiar y desempolvar en forma leve Aflojar y levantar suciedad leve
<b>LO (BAJO)</b> 	Madera Mármol Baldosas Piedra	Limpiar la mayoría de las superficies y áreas amplias Realizar una limpieza básica diaria Eliminar manchas y desechos más pequeños Limpiar áreas de tránsito moderado e intenso
<b>HI (ALTO)</b> 	Madera Mármol Baldosas Piedra	Realizar una limpieza profunda y limpiar superficies difíciles de limpiar Limpiar con intensidad y eliminar manchas y desechos adheridos Realizar una limpieza profunda de áreas con tránsito intenso Deshacerse de la suciedad y la mugre intensas Desinfectar* los pisos
<b>Steam Blaster™</b>	Para una ráfaga de vapor adicional, puede configurar la función Steam Blaster en LO (BAJO) o HI (ALTO). Siga las instrucciones que figuran en la página "Cómo usar su mopa a vapor".	

### PARA DESINFECTAR\* CON LA MOPA A VAPOR MEDIANTE EL USO DEL CABEZAL INTELLI-MOP™ Y LA ALMOHADILLA DIRT GRIP™, REALICE LO SIGUIENTE:

- 1 Acople una almohadilla Dirt Grip limpia al cabezal de la mopa.
- 2 Enchufe la unidad y presione el botón Steam Control (Control de vapor) para seleccionar la configuración de **HI (ALTO)**.
- 3 Espere 30 segundos para que la unidad comience a producir vapor.
- 4 Comience a limpiar sobre una superficie adecuada de piso duro sellada con un movimiento hacia adelante y hacia atrás. Después de tres minutos, la unidad está lista para que la use para desinfectar.
- 5 Con un movimiento hacia adelante y hacia atrás, mueva la unidad sobre el área que quiera desinfectar. Repita el procedimiento, por lo menos, 15 veces.

\*Los estudios sobre desinfección se llevaron a cabo en condiciones controladas. Las condiciones normales de una casa y los resultados pueden variar. Con el cabezal Intelli-Mop solamente en el modo HI (ALTO). No se llevaron a cabo en modo por encima del piso o en modo Steam Blaster.

## Limpieza por encima del piso

Para obtener la lista completa de los elementos que se incluyen con su mopa a vapor, consulte el panel superior de la caja.

La mopa **Shark® Lift-Away® Pro Steam Pocket®** está diseñada para limpiar superficies que pueden soportar mucho calor y humedad. No la utilice sobre superficies de madera sin sellar (especialmente sobre muebles de madera antiguos), baldosas de cerámica sin esmaltar, superficies pintadas o superficies que han sido tratadas con cera, aceites, barniz o laca. La acción del calor, del vapor y de la fricción de los accesorios de limpieza puede quitar el brillo. Siempre se recomienda probar sobre un área aislada de la superficie que se tenga que limpiar antes de proceder.

También se recomienda que verifique las instrucciones de uso y cuidado del fabricante de la superficie. Cuando limpie superficies de madera acabadas, hágalo con pasadas continuas y amplias. Para prevenir daños a la superficie, evite concentrar el vapor o dejar que los accesorios de limpieza queden detenidos en el mismo lugar.

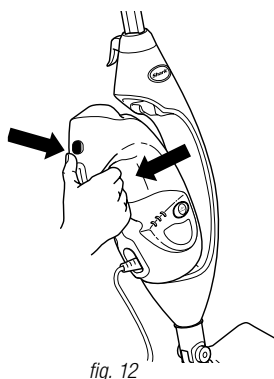

- Retire el vaporizador portátil presionando el botón de liberación y tirando de la horquilla. Tenga cuidado de NO presionar el gatillo de vapor mientras retira el vaporizador portátil (**Fig. 12**).
- El vaporizador portátil está configurado automáticamente en el modo **TOOLS** (HERRAMIENTAS). Apriete el gatillo de vapor para activar el vapor. Puede seleccionar otros modos de vapor en función del accesorio y del uso.
- Con todos los aditamentos, controle mejor el vapor mediante ráfagas del gatillo que duren de 3 a 5 segundos. Esto le permitirá emitir vapor por más tiempo y con un mayor control.

## Cómo usar el vaporizador para ropa

Para obtener la lista completa de los elementos que se incluyen con su mopa a vapor, consulte el panel superior de la caja.

- ⚠ PRECAUCIÓN:** Asegúrese de que el vaporizador portátil esté desenchufado o en modo de espera mientras acopla o retira el accesorio. Evite tocar el accesorio, ya que estará muy caliente luego de emitir vapor.
- ⚠ PRECAUCIÓN:** Para evitar lesiones por quemaduras, siempre desenchufe la mopa a vapor y espere a que se enfríe antes de retirar o cambiar los accesorios o las almohadillas.



fig. 15

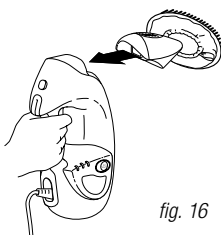

fig. 16

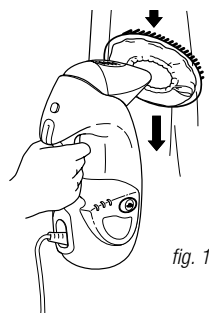

fig. 17

### Cómo acoplar/desarmar:

- Use la presilla de color lavanda al lado de la cofia para deslizarla sobre la abertura de la boquilla del vaporizador para ropa (**Fig. 15**).
- Coloque el marco con cerdas sobre la cofia, con las cerdas ubicadas en la parte superior de la cofia del vaporizador para ropa.
- Acople el vaporizador para ropa ensamblado al vaporizador portátil colocándolo dentro de la boquilla principal (**Fig. 16**).
- Para retirarla, espere de 2 a 3 minutos a que la herramienta se enfríe, mantenga presionado el botón de liberación y tire de la herramienta para separarla de la unidad.

### Uso:

- El vaporizador para ropa es ideal para quitar las arrugas de la ropa y para refrescar y cepillar los tapizados.
- La cofia y el marco con cerdas le proporcionan un vapor controlado para telas y tapizados.

### Consejos de limpieza:

- Presione el gatillo de vapor para producir ráfagas de 3 a 5 segundos de duración, y mueva el vaporizador en forma ascendente y descendente sobre la ropa o los tapizados lentamente (**Fig. 17**).
- Determine siempre la resistencia al desgaste de los colores de cualquier tela, especialmente los rojos y los azules:
  - Tome una toalla limpia, húmeda y tibia, y frote suavemente una pequeña área de la tela que sea lo menos visible y esté lo más apartada posible.
  - Si la toalla se tiñe de color, es posible que el artículo necesite un lavado profesional.



## Cómo usar el accesorio de manguera y el accesorio de precisión de limpieza

Para obtener la lista completa de los elementos que se incluyen con su mopa a vapor, consulte el panel superior de la caja.

- ▲ **PRECAUCIÓN:** Asegúrese de que el vaporizador portátil esté desenchufado o en modo de espera mientras acopla o retira el accesorio. Evite tocar el accesorio, ya que estará muy caliente luego de emitir vapor.
- ▲ **PRECAUCIÓN:** Para evitar lesiones por quemaduras, siempre desenchufe la mopa a vapor y espere a que se enfríe antes de retirar o cambiar los accesorios o las almohadillas.

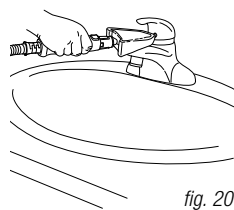
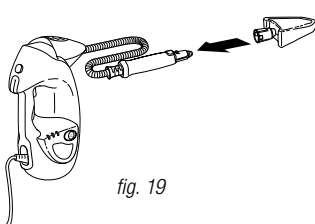
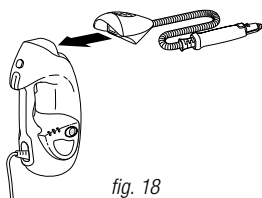

### Cómo acoplar/desarmar:

- Primero, acople el accesorio de manguera al vaporizador portátil colocando la manguera accesoria en la boquilla principal **(Fig. 18)**.
- Deslice la almohadilla sobre la herramienta el accesorio de precisión de limpieza para que se ajuste perfectamente. Ajuste la banda elástica y deslice el interruptor de traba para apretar la almohadilla sobre la herramienta.
- Conecte la herramienta el accesorio de precisión de limpieza a la boquilla de vapor en el extremo de la manguera accesoria. Deslice la base de la herramienta sobre la punta de la boquilla hasta que la herramienta encaje con seguridad en su lugar. (fig. 19)
- No utilice la herramienta el accesorio de precisión de limpieza sin la almohadilla adherida.
- Para retirarla, espere de 2 a 3 minutos a que la herramienta se enfríe, mantenga presionado el botón de liberación y tire de la herramienta para separarla de la unidad.

### Uso:

- El accesorio de precisión de limpieza de bolsillo es ideal para superficies pequeñas irregulares. La punta aguda es excelente para bordes y esquinas **(Fig. 20)**.

### Consejos de limpieza:

- Hay disponibles aditamentos adicionales para su accesorio de manguera. Para obtener más información, visite [sharkclean.com](http://sharkclean.com).

# Cómo cuidar su mopa a vapor

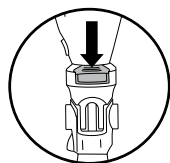

fig. 21

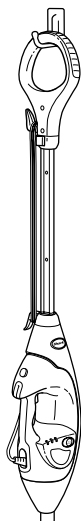

fig. 22

## DESPUÉS DEL USO Y ALMACENAMIENTO

- 1 Presione el botón Steam Control (Control de vapor) hasta que comience a parpadear, lo que indica que está en el modo de espera. Desenchufe el cable del tomacorriente y coloque la mopa a vapor en posición vertical. Déjela enfriar.
- 2 Para retirar la almohadilla Dirt Grip™, levante la mopa a vapor por el asa hacia arriba hasta que el cabezal Intelli-Mop™ quede colgando hacia abajo. Presione los botones de liberación de la almohadilla que se encuentran sobre el cuello del cabezal de la mopa y ambos lados del cabezal Intelli-Mop se abrirán para liberar la almohadilla. Una vez que haya liberado la almohadilla, cierre el cabezal Intelli-Mop.
- 3 Si el cabezal Intelli-Mop no está acoplado a la mopa, la almohadilla aún puede retirarse. Presione hacia abajo el botón de liberación del soporte del cabezal Intelli-Mop para liberar la almohadilla (**Fig. 21**).
- 4 Vacíe el tanque de agua antes de almacenar la mopa. Para vaciar el tanque, coloque la mopa a vapor junto a un fregadero. Abra la tapa del tanque de agua y, luego, incline la unidad sobre el fregadero. Deje que el agua escurra y, luego, cierre la tapa.
- 5 Para almacenar la mopa a vapor, espere a que la mopa se enfríe y que se haya liberado el vapor. Luego, retire el cabezal Intelli-Mop y cuelgue la mopa por su asa en un gancho grande (no incluido) (**Fig. 22**).

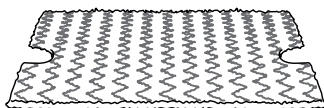

fig. 23

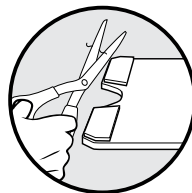

fig. 24

## INSTRUCCIONES SOBRE EL CUIDADO DE LA ALMOHADILLA DIRT GRIP™

### Cuidado

Lave a máquina las almohadillas Dirt Grip, por separado, con agua tibia y detergente líquido.

### NUNCA USE LEJÍA, DETERGENTE EN POLVO NI SUAVIZANTES,

ya que podrían dañar las almohadillas Dirt Grip o dejar una capa sobre ellas que reduciría su rendimiento para la limpieza y su absorción. Las almohadillas Dirt Grip deben secarse en una cuerda o a máquina en una configuración baja, ya que así se extenderá la vida útil de la tela de microfibra (**Fig. 23**).

Las fibras sueltas pueden indicar el desgaste de la microfibra. No tire de las fibras sueltas, ya que esto puede deshacer el tejido. Simplemente recorte las fibras sueltas con tijeras (**Fig. 24**).

### Almohadillas Dirt Grip de reemplazo

Para obtener los mejores resultados al limpiar, recomendamos reemplazar sus almohadillas Dirt Grip de 3 a 4 meses después de su uso normal. Como sucede con cualquier tela, las partículas de suciedad, la grasa, la fricción y el lavado reiterado pueden aflojar las fibras, y es posible que note que necesita hacer un mayor esfuerzo para empujar la mopa o tirar de ella.



Puede comprar las almohadillas Dirt Grip de reemplazo y otros accesorios en [sharkaccessories.com](http://sharkaccessories.com) o llamando al 1-800-798-7398.

### CUIDADO DE LA BOQUILLA DE VAPOR

Si cree que la boquilla de vapor principal o la boquilla Steam Blaster™ están tapadas, comuníquese con el Servicio al Cliente llamando al 1-800-798-7398 o escribáanos a [consumer-services@sharkninja.com](mailto:consumer-services@sharkninja.com)

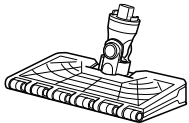
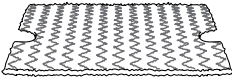

## Cómo solicitar accesorios adicionales

ACCESORIO	
<p><b>Cabezal Intelli-Mop™</b></p> <p>Es excelente para una limpieza multiuso. Obtenga una ráfaga adicional de Steam Blaster™ para las manchas difíciles y reduzca su tiempo de limpieza a la mitad con la almohadilla de dos lados que no requiere el uso de las manos.</p>	
<p><b>Almohadilla Dirt Grip™</b></p> <p>Almohadilla de dos lados. Instalación y retiro fáciles que no requieren el uso de las manos. Lavable y reutilizable.</p>	
<p><b>Cabezal triangular para fregar</b></p> <p>Su forma triangular es perfecta para limpiar esquinas y áreas difíciles de alcanzar. Está equipado con una Steam Blaster para ayudar a aflojar manchas y un fregador desplegable para tratar manchas adheridas.</p>	
<p><b>Almohadilla triangular para fregar</b></p> <p>Ideal para limpiar esquinas y otros espacios difíciles de alcanzar. Fácil de instalar y retirar.</p>	

PROBLEMA	MOTIVOS Y SOLUCIONES POSIBLES
<p><b>La mopa a vapor no produce vapor.</b></p>	<p>La mopa a vapor debe estar firmemente enchufada en un tomacorriente. Verifique su fusible o disyuntor, o pruebe con otro tomacorriente.</p> <p>Asegúrese de que el tanque de agua esté lleno, la unidad esté enchufada y la luz alrededor del botón Steam Control (Control de vapor) esté encendida fija.</p> <p>Si las luces que se encuentran debajo del botón Steam Control (Control de vapor) no están iluminadas, pruebe con otro tomacorriente.</p> <p>Si las luces que se encuentran debajo del botón Steam Control (Control de vapor) están parpadeando, presione el botón Steam Control (Control de vapor) para seleccionar una configuración de vapor.</p> <p>Si las luces que se encuentran debajo del botón Steam Control (Control de vapor) están encendidas fijas, espere 30 segundos hasta que la unidad se caliente.</p> <p>Si después de haber seguido los pasos anteriores la mopa a vapor todavía no produce vapor, comuníquese con el Servicio al Cliente llamando al 1-800-798-7398 o escribanos a <a href="mailto:consumer-services@sharkninja.com">consumer-services@sharkninja.com</a></p>
<p><b>La mopa a vapor produce vapor en forma intermitente.</b></p>	<p>Esto es normal; para obtener un vapor más uniforme, seleccione la configuración HI (ALTO).</p> <p>También asegúrese de que el tanque de agua esté lleno.</p>
<p><b>No puedo seleccionar una configuración de vapor.</b></p>	<p>Asegúrese de que la mopa a vapor esté enchufada y de que las luces que se encuentran debajo del botón Steam Control (Control de vapor) estén encendidas fijas.</p> <p>Si su mopa a vapor está produciendo vapor, pero las luces que se encuentran debajo del botón Steam Control (Control de vapor) no están encendidas, comuníquese con el Servicio al Cliente llamando al 1-800-798-7398.</p>
<p><b>Los pisos quedan desaparejos/empañados.</b></p>	<p>Es posible que la almohadilla Dirt Grip™ esté sucia. Si está sucia, gírela para usar el lado limpio o cámbiela. Si lavó la almohadilla Dirt Grip con detergente en polvo, podría estar dañada, en cuyo caso es necesario reemplazarla.</p> <p>Este problema también podría ser un indicio de que se han acumulado restos de jabón o grasa en el piso. Como la mopa a vapor usa solo una poca cantidad de agua, es posible que no sea suficiente para enjuagar los restos acumulados que el vapor hace salir a la superficie. Sugerimos enjuagar el piso solamente con agua, dejar que se seque y, luego, pasar la mopa a vapor nuevamente con una almohadilla Dirt Grip limpia. Por lo general, uno o más enjuagues son suficientes para eliminar los restos.</p> <p>En casos más rebeldes, es posible que deba enjuagar el piso con una mezcla de una parte de vinagre y dos partes de agua* (pero NO ponga vinagre ni ningún otro limpiador en el tanque de agua de la mopa a vapor).</p> <p>*Consulte las instrucciones de cuidado y mantenimiento de su fabricante del piso antes de aplicar cualquier producto o líquido de limpieza, incluido el vinagre.</p>

## Preguntas frecuentes

PREGUNTA	RESPUESTA
¿Puedo usar la mopa a vapor en alfombras?	No, la mopa a vapor no está diseñada para la limpieza de alfombras.
¿En qué superficies puedo usar la mopa a vapor?	<p>La mopa a vapor está diseñada para usar en todas las superficies de pisos duros sellados. Recomendamos que trate primero un área aislada del piso que limpiará y que revise las instrucciones de uso y cuidado de su fabricante del piso.</p> <p><b>▲ ADVERTENCIA: No use la mopa a vapor sobre cuero, muebles lustrados con cera, telas sintéticas, terciopelo ni sobre otros materiales delicados sensibles al vapor.</b></p> <p><b>NOTA:</b> La acción del calor y del vapor de la unidad puede quitar el brillo de las superficies tratadas con cera y de algunos pisos no tratados con cera. Haga una prueba en un área aislada del piso, en primer lugar, para ver si se afecta el brillo.</p>
¿Puedo poner algo que no sea agua en el tanque de agua de la mopa a vapor?	NO añada líquidos de limpieza, esencias, aceites ni ningún otro producto químico al agua que se usa en este aparato, ya que esto puede dañar la unidad o hacer que no sea seguro usarla. Le recomendamos que use agua destilada en su mopa a vapor.



## GARANTÍA LIMITADA DE UN (1) AÑO

**SharkNinja Operating LLC** garantiza la calidad de este producto y que este se encuentra libre de defectos en los materiales y la mano de obra por un período de un (1) año desde la fecha de compra original cuando el aparato se utilice para uso doméstico, lo cual está sujeto a las siguientes condiciones, exclusiones y excepciones.

Si su aparato no funciona correctamente cuando se usa en las condiciones normales de una casa dentro del período de garantía, devuelva el aparato y los accesorios completos, con flete prepago. Para obtener asistencia con las opciones de servicio de la garantía o ayuda al cliente, comuníquese con el Servicio al Cliente llamando al 1-800-798-7398 o visite nuestra página web [sharkclean.com/warranty](http://sharkclean.com/warranty)

Si nota que el aparato es defectuoso en los materiales o la mano de obra, **SharkNinja Operating LLC** lo reparará o sustituirá sin costo. Se requiere una prueba de compra y se aplicará una tarifa de 19,95 USD para cubrir el costo del flete de devolución.\*

La responsabilidad de **SharkNinja Operating LLC** se limita solo al costo de reparación o de reemplazo de la unidad, a nuestra elección. Esta garantía no cubre el deterioro normal de las piezas ni se aplica a ninguna unidad que haya sido alterada o utilizada para fines comerciales. Esta garantía limitada no cubre los daños causados por el uso incorrecto, el abuso, la manipulación negligente, ni los daños debidos al embalaje defectuoso o al maltrato durante el transporte. Esta garantía no cubre los daños ni los defectos causados por el transporte o la reparación, el mantenimiento o la alteración del producto o de cualquiera de sus piezas que hayan sido realizados por un técnico no autorizado por **SharkNinja Operating LLC**.

Esta garantía se extiende al comprador original de la unidad y excluye toda otra garantía legal y/o convencional. La responsabilidad de **SharkNinja Operating LLC**, si la hubiera, se limita a las obligaciones específicas asumidas expresamente por la compañía de conformidad con los términos de esta garantía limitada. **SharkNinja Operating LLC** no es responsable, en ningún caso, por daños incidentales o emergentes de ningún tipo. Algunos estados/provincias no permiten la exclusión o la limitación de los daños incidentales o emergentes, por lo que lo anterior puede no aplicarse en su caso.

Esta garantía le otorga derechos legales específicos, y usted también puede tener otros derechos que varían según el estado o la provincia.

**\*Importante: Embale el producto con cuidado para evitar que se dañe durante el transporte. Asegúrese de incluir una prueba de la fecha de compra y de acoplar una etiqueta al producto antes de embalarlo con su nombre, su dirección completa y su número de teléfono, junto con una nota que proporcione la información de compra, el número de modelo y el problema que cree que tiene el producto. Recomendamos que asegure el paquete (ya que los daños durante el transporte no están cubiertos por su garantía). Marque el exterior del paquete como "ATTENTION CUSTOMER SERVICE" (A LA ATENCIÓN DEL SERVICIO AL CLIENTE).**

## Registro del producto

Visite la página [registryourshark.com](http://registryourshark.com) o llame al **1-800-798-7398** para registrar su nuevo producto Shark® en el término de diez (10) días después de la compra. Se le pedirá que proporcione el nombre de la tienda, la fecha de compra y el número de modelo, junto con su nombre y dirección.

El registro nos permitirá contactarlo en el caso poco probable de que debamos comunicarle una notificación de seguridad del producto. Al registrar el producto, reconoce haber leído y comprendido las instrucciones de uso y las advertencias adjuntas incluidas en este Manual del propietario.

# Questions or Problems?

# Des questions ou des problèmes?

# ¿Preguntas o problemas?

**CALL US.**  
We are here to help  
with our hassle-free  
return service.

**APELLEZ-NOUS.**  
Nous sommes ici pour vous  
aider avec notre service  
de retour sans souci.

**LLÁMENOS.**  
Estamos aquí para ayudarle  
con nuestro servicio de  
devolución sin problemas.

Toll Free Customer Support Telephone:

Soutien à la clientèle par téléphone sans frais:

Llame sin costo a Servicio al cliente:

**1-800-798-7398**  
**consumer-services@sharkninja.com**



SharkNinja Operating LLC  
U.S.: Newton, MA 02459  
Canada: Ville St. Laurent, Québec H4S 1A7  
**1-800-798-7398**  
[sharkninja.com](http://sharkninja.com)

© 2016 SharkNinja Operating LLC  
S5973, Series 40, E, F, S, JB, 161117, 1  
PRINTED IN CHINA/MAPRONÉ EN CHINE/IMPRESO EN CHINA

Shark, Lift-Away, Steam Pocket and Intelligent Steam Control are registered trademarks of SharkNinja Operating LLC. Intelli-Mop, Dirt Grip and Steam Blaster are trademarks of SharkNinja Operating LLC. Intelli-Mop, Dirt Grip and Steam Blaster are trademarks of SharkNinja Operating LLC. Intelli-Mop, Dirt Grip et Steam Blaster sont des marques déposées de SharkNinja Operating LLC. Intelli-Mop, Dirt Grip et Steam Blaster sont des marques de commerce de SharkNinja Operating LLC. Shark, Lift-Away, Steam Pocket et Intelligent Steam Control son marcas comerciales registradas de SharkNinja Operating LLC. Intelli-Mop, Dirt Grip y Steam Blaster son marcas comerciales de SharkNinja Operating LLC.

Illustrations may differ from actual product. We are constantly striving to improve our products; therefore the specifications contained herein are subject to change without notice.

Les illustrations peuvent différer du produit réel. Nous tentons constamment d'améliorer nos produits; par conséquent, les spécifications indiquées dans le présent guide peuvent être modifiées sans préavis.

Las ilustraciones pueden diferir del producto real. Nos esforzamos constantemente por mejorar nuestros productos, por lo que las especificaciones que se incluyen en el presente pueden cambiar sin previo aviso.

For SharkNinja U.S. Patent information, visit [sharkninja.com/USPatents](http://sharkninja.com/USPatents)

Pour obtenir de l'information sur les brevets de SharkNinja aux E.-U., visitez [sharkninja.com/USPatents](http://sharkninja.com/USPatents)  
Para obtener información sobre las patentes de SharkNinja en los EE. UU., visite [sharkninja.com/USPatents](http://sharkninja.com/USPatents).