

# Drop-In Kitchen Sink Installation Instruction and Templates

## Las Instrucciones y Plantillas de Instalación de las Tarjas de Cocina de Sobreponer

WG XX 303 / 403

WG XX 302 / 402

WG XX 301 / 401

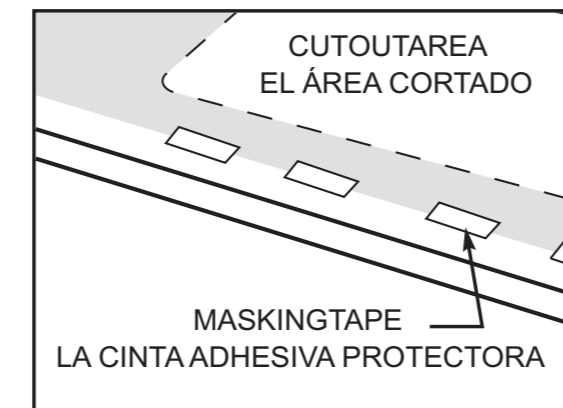

**CUTOUT AREA  
EL ÁREA CORTADO**

**MASKING TAPE  
LA CINTA ADHESIVA PROTECTORA**

**Drop in side:**  
1. Select the drop-in kitchen sink template that applies to the model sink you are installing. Cut out the inside of the template and discard the cutout portion. Locate the template front to rear and right to left on the countertop so the bowl will not interfere with the cabinets below. Attach the template to the countertop with masking tape and draw a pencil line around the inside of the template. Discard the template.

**Or**  
Invert sink and position onto the countertop. Locate sink front to rear and right to left so the bowl will not interfere with the cabinets below. Trace a pencil line around the outside edge of the sink and remove the sink from the countertop. Measure in 3/8" (10mm) from the initial sink outline and draw a second line inside the first. Draw a 1-1/2" radius at each corner. The second interior line will be your cut out line.

**El lado de sobreponer:**  
1. Seleccione la plantilla de la tarja de cocina de sobreponer que aplica al modelo que se está instalando. Corte la parte interior de la plantilla y deshágase de la parte cortada. Ubique la plantilla de frente a atrás y de derecha a izquierda en el mostrador para que la tarja no interfiera los armarios de abajo. Amarre la plantilla al mostrador con la cinta adhesiva protectora y dibuje una línea con lápiz por el interior de la plantilla. Deshágase de la parte cortada.

**O**  
Invierta la tarja de cocina y colóquela en el mostrador. Ubique la tarja de cocina de frente para atrás para que no interfiera los armarios de abajo. Dibuje una línea con lápiz alrededor del borde exterior de la tarja y quite la tarja del mostrador. Mida desde el interior 3/8" del contorno inicial y dibuje una segunda línea dentro de la primera. Dibuje un radio de 1-1/2" en cada esquina. La segunda línea interior será la línea para cortar.

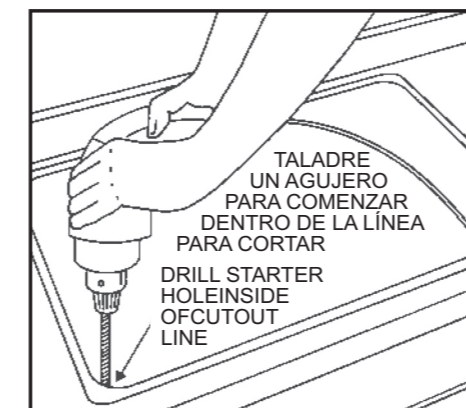

**2. Drill starter hole inside of cutout line.**

**2. Taladre un agujero para comenzar dentro de la línea para cortar.**

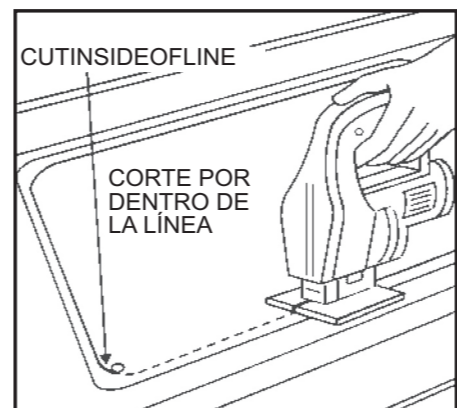

**3. Using a saber saw, cut inside of cutout line. Trial fit sink to check proper fit.**

**3. Empleando una sierra sable, corte por dentro de la línea para cortar. Haga la prueba si cabe con la tarja.**

**NOTE**  
Taladre el Agujero Inicial al Reverso Termine Taladrando el Agujero de la Superficie

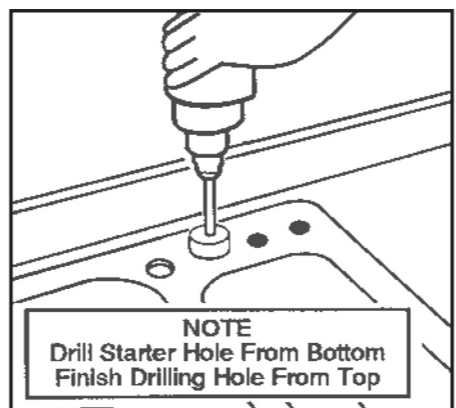

**4. Identify fixture hole locations. Drill a starter hole from reverse side. Working from the top side as illustrated, position a hole saw on the starter hole and drill to complete the fixture hole. To cool the hole saw and sink surface, a light application of water, periodically, is necessary. Attach faucet, drain, and accessories according to manufacturer's instructions.**

**4. Identifique las situaciones de los agujeros de la instalación. Taladre un agujero inicial al reverso. Trabajando del lado superior como ilustrado, coloque una sierra de agujero encima del agujero inicial y taladre para completar el agujero de la instalación. Para enfriar la sierra de agujero y la superficie de la tarja, se necesita una aplicación ligera de agua, de vez en cuando. Sujete el grifo, el desagüe y los accesorios según las instrucciones del fabricante.**

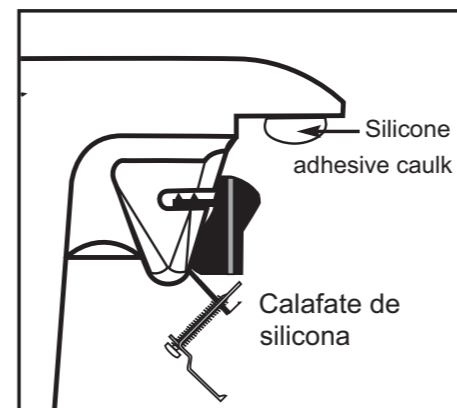

**5. Insert the sink clips into the slots of each sink boss. Apply a bead of silicone adhesive caulk (not included) to the underside of the sink flange. For final fit, make sure each sink clip is pulled back as illustrated. Position the sink into the countertop opening.**

**5. Meta las grapas de la tarja en las ranuras de cada tarja principal. Aplique una gotita de calafateo de silicona (no incluido) a la parte inferior del reborde. Por el cabe final, asegure que se retire cada grapa de la tarja como está ilustrado. Coloque la tarja en la apertura del mostrador.**

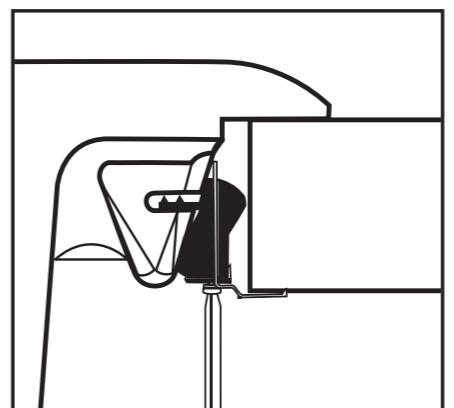

**6. Secure the sink by pivoting the sink clips into the position illustrated and tighten screws in the front, then tighten rear and side screws.**

**6. Afiance la tarja para hacer girar las grapas como la posición ilustrada y apriete los tornillos enfrente. Luego, apriete los tornillos de atrás y de los lados.**

### Granite Sink Care & Cleaning Instructions

**Everyday Cleaning:**  
Wash your sink using warm water, a soft cloth or non-abrasive woven nylon pad, and a non-abrasive liquid cleaner or detergent. This can be done as often as the sink is used.

**Metallic Abrasions or Heavy Stains:**  
Wipe the sink using a soft cloth or non-abrasive woven nylon pad and a liquid scouring product. Apply the liquid scouring product sparingly and rub lightly. Repeat as necessary until sink is clean.

**Hard Water, Calcium and Lime Deposits:**  
Wipe with a non-abrasive woven nylon pad and white vinegar. Rinse after 20 minutes.

**Do Not Use:**  
Abrasive cleansers, abrasive scrub pads, or alkali cleaners such as ammonia.

- Tools Required:**
- Ruler/Tape Measure
  - Masking Tape
  - Caulk
  - Drill
  - Safety Glasses
  - Screwdriver
  - 1-1/4" Hole Saw
  - Saber Saw (if counter top cutout is required)

### Herramientas Necesarias:

- Regla/Cinta Métrica
- Cinta Adhesiva Protectora
- Calafateo
- Taladro
- Lentes de Seguridad
- Destornillador
- Sierra de Agujos de 1-1/4"
- Sierra Sable (si se requiere recorte de la superficie del mostrador)

### Las Instrucciones para El Cuidado y La Limpieza de la Tarja de Granito

**La Limpieza Diaria:**  
Lave su tarja con agua tibia, un trapo suave o estropajo tejido de nylon suave, y un limpiador líquido o detergente. Se puede hacer este con cada uso de la tarja.

**Abrusiones Metálicas o Manchas Fuertes:**  
Limpie frotando suavemente la tarja usando un trapo suave o estropajo tejido de nylon no abrasivo y un limpiador líquido. Aplique el limpiador líquido con moderación y limpie frotando suavemente. Repita si es necesario hasta que esté limpia la tarja.

**Agua Dura, Calcio y Depósitos de Lima:**  
Pase un estropajo tejido de nylon no abrasivo y el vinagre blanco a la tarja. Aclare 20 minutos más tarde.

**No Emplee:**  
Detergentes abrasivos, estropajos abrasivos ni limpiadores alcali tal como el amoníaco.

**Attention:** We recommend that your sink be installed by an experienced professional contractor. These sinks are made for the use in solid surface countertops. For undermount sinks, please note that the template is a reveal mounting option only. We are not responsible for improper installation or damage to countertop during the installation process.

**Atención:** Recomendamos que el fregadero sea instalado por un contratista profesional con experiencia. Estos fregaderos se hacen para el uso en encimeras superficiales sólidas. Para los fregaderos debajo del muelle, tenga en cuenta que la plantilla es una opción de montaje revelada solamente. No somos responsables de instalación incorrecta o daños a la encimera durante el proceso de instalación.