

Ball-Bearing Drawer Slide Sockets

Embouts pour coulisses de tiroir à roulement à billes

Soportes para correderas de cojinetes para cajones



- For ease of installation, **READ** through ALL instructions before you begin.
- Pour faciliter l'installation, **LISEZ TOUTES** les instructions avant de commencer.
- Para facilitar la instalación, **LEA TODAS** las instrucciones antes de comenzar.

IMPORTANT: Compatible with D806 and 94X drawer slides for face-frame cabinets.

IMPORTANT : Compatible avec les coulisses de tiroir D806 et 94X pour armoires à cadre en façade.

IMPORTANTE: Compatibles con las correderas D806 y 94X para gabinetes con marco frontal.

SOLD SEPARATELY / VENDU SÉPARÉMENT / SE VENDEN POR SEPARADO

D806 SOLD SEPARATELY / VENDU SÉPARÉMENT / SE VENDEN POR SEPARADO

94X SOLD SEPARATELY / VENDU SÉPARÉMENT / SE VENDEN POR SEPARADO

REQUIRED TOOLS / OUTILS REQUIS / HERRAMIENTAS NECESARIAS

INCLUDES / COMPREND / INCLUYE

#6 X 5/8" PAN HEAD PARTICLE BOARD SCREWS
VIS À TÊTE CYLINDRIQUE BOMBÉE POUR PANNEAU DE PARTICULES N°6 X 5/8 PO
TORNILLOS #6 X 5/8" DE CABEZA PLANA PARA MADERA AGLOMERADA

x14 **G**

1

Follow instructions included with Soft-Close Ball Bearing Drawer Slides to attach drawer members (C) to drawers.

Pour fixer les parties tiroir des coulisses (C) sur les tiroirs, suivez les instructions fournies avec les coulisses de tiroir à roulement et fermeture douce.

Siga las instrucciones que se incluyen con las Correderas de cojinetes para cajones de cierre suave para fijar los laterales del cajón (C) a los cajones.

2

Fully extend cabinet member (A). Attach front bracket (F) with screws (G) where indicated. Repeat for remaining cabinet member.

Tirez au maximum la partie armoire de la coulisse (A). Attachez le support avant (F) à l'aide de vis (G). Répétez l'opération pour la partie armoire opposée.

Extienda por completo el lateral del gabinete (A). Fije la abrazadera frontal (F) con los tornillos (G). Repita para el otro lateral del gabinete.

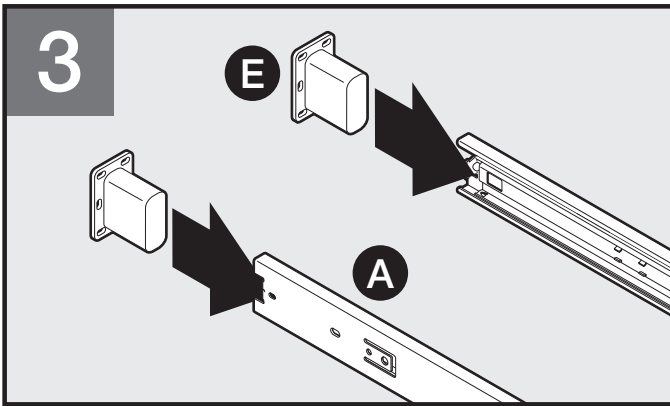

Slide socket (E) onto each cabinet member (A).
 Glissez l'embout (E) sur chaque partie armoire des coulisses (A).
 Deslice el soporte (E) en cada lateral del gabinete (A).

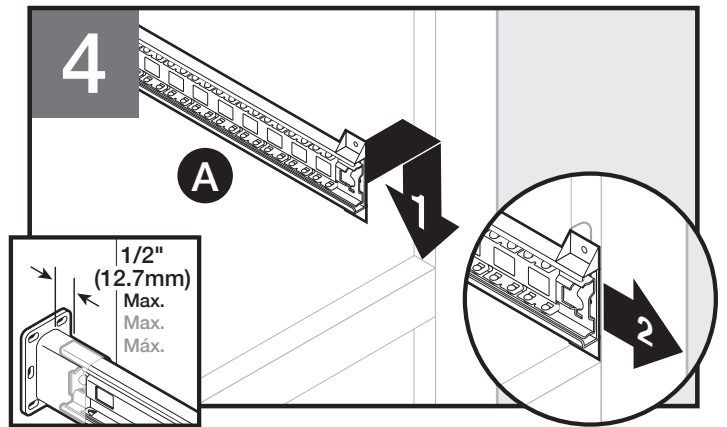

Place cabinet member (A) onto face-frame. Slide cabinet member forward to seat against frame as shown.
 Placez la partie armoire de la coulisse (A) sur le cadre en façade. Faites-la glisser vers l'avant pour qu'elle vienne à fleur du cadre, comme sur l'image.
 Coloque el lateral del gabinete (A) sobre el marco frontal. Deslice el lateral del gabinete hacia adelante para asentarla contra el marco como se muestra.

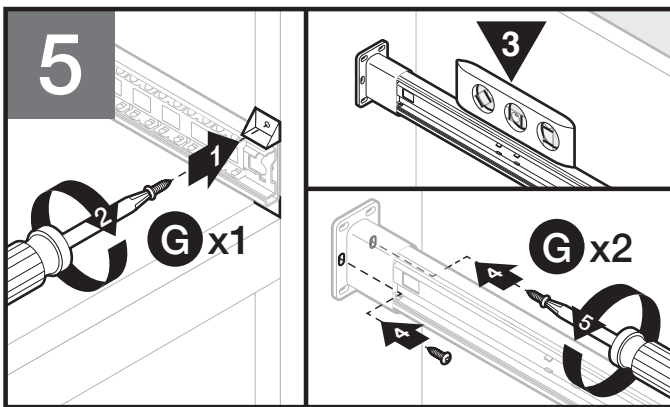

Secure TOP of front bracket (F) with a screw (G). Make sure cabinet member (A) is level; secure socket (E) with screws (G).

Fixez le HAUT du support avant (F) à l'aide d'une vis (G). Assurez-vous que la partie armoire de la coulisse (A) est de niveau ; fixez l'embout (E) à l'aide de vis (G).

Asegure la parte SUPERIOR de la abrazadera frontal (F) con un tornillo (G). Cerciórese de que el lateral del gabinete (A) esté nivelado; asegure el soporte (E) con los tornillos (G).

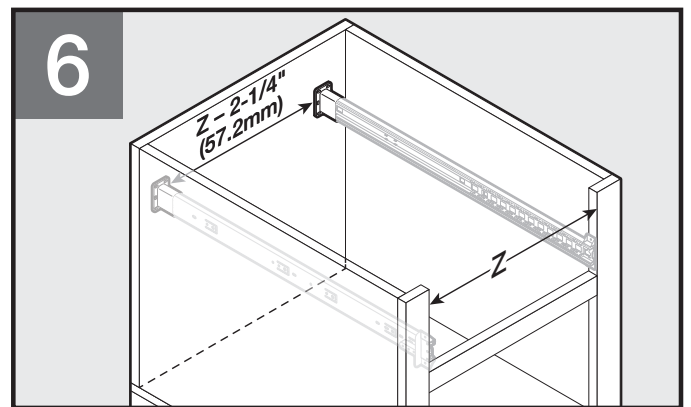

Repeat Steps 4-5 for remaining cabinet member. Measure cabinet opening; subtract 2-1/4" (57 mm) for distance between rear sockets.

Répétez les étapes 4 et 5 pour la partie armoire de la coulisse restante. Mesurez l'ouverture du meuble ; soustrayez 2-1/4 po (57 mm) qui correspondent à la distance entre les embouts arrière.

Repita los pasos 4 y 5 para el otro lateral del gabinete. Mida la apertura del gabinete; reste 2-1/4" (57 mm) para calcular la distancia entre los soportes traseros.

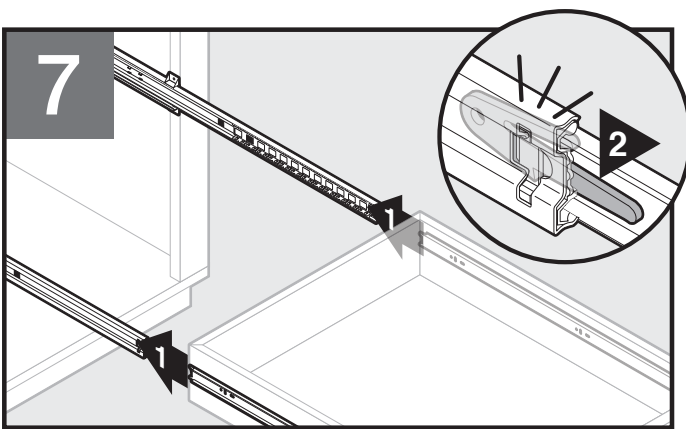

Insert drawer into cabinet and close. Release lever (B) will lock.
 Insérez le tiroir dans l'armoire et fermez-le. Le levier de dégagement (B) se verrouillera.
 Introduzca el cajón en el gabinete y ciérrelo. La palanca de liberación (B) encajará.

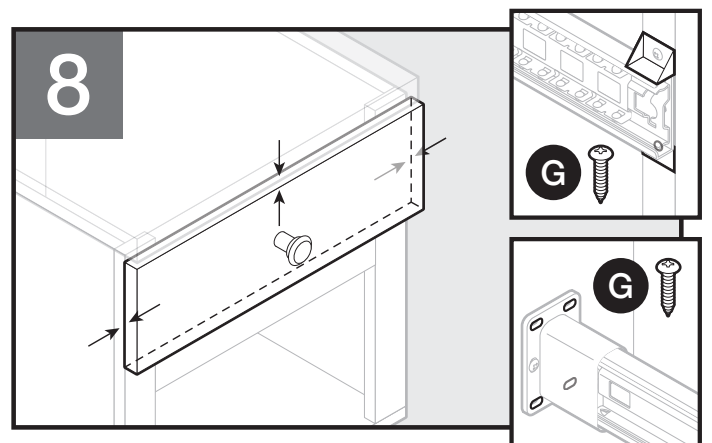

Remove drawer and adjust sockets (E) if necessary. Once final placement is achieved, secure sockets with remaining screws (G).
 Retirez le tiroir et ajustez les embouts (E) si nécessaire. Une fois le placement final réalisé, fixez les embouts à l'aide des vis restantes (G).
 Retire el cajón y ajuste los soportes (E) de ser necesario. Cuando haya logrado la colocación final, asegure los soportes con los tornillos restantes (G).