

Figure 1

Contents of Carton

Ref	Part #	Description	Qty
1	631-08129	Mulch Assembly	1
2	720-04122	Wing Knob	1
3	742P05094-X	XTREME™ Mulch Blade (50" deck only)	3
4	942-01050-X	XTREME™ Mulch Blade (50" FastAttach™ deck only)	3
5	742P05086-X	XTREME™ Mulch Blade (54" deck only)	3
6	942-01054-X	XTREME™ Mulch Blade (54" FastAttach™ deck only)	3

NOTE: Kits are deck-specific. Three (3) blades will be included with your kit. Verify you have the correct kit for your deck size and style.

Standard Blade System Installation (If equipped)

WARNING

Before beginning installation, place the tractor on a firm and level surface, set the parking brake, place the PTO in the disengaged (OFF) position, stop the tractor's engine and remove the ignition key to prevent unintended starting.

WARNING

Cutting blades are sharp. Always protect hands by wearing heavy leather work gloves to grasp blades.

- Remove the deck from beneath the tractor (refer to Deck Removal in the Operator's Manual) then gently flip the deck over to expose its underside.
- Use a 15/16" wrench to hold the hex nut on top of the spindle assembly when loosening the hex nut (a) and washer (d)* securing the blade. A block of wood (c) may be placed between the deck housing and the cutting edge of the existing blade (b) to help in breaking loose the hex nut (a) and washer (d)*. See Figure 2.

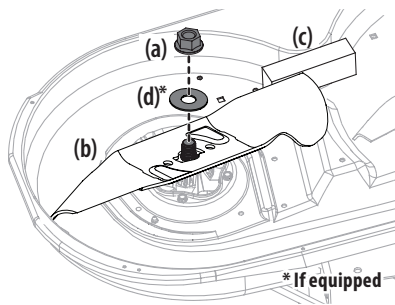


Figure 2

- When reinstalling blades, be sure of the following (see Figure 2):
 - Blades (b) are installed so wings are pointing upward toward the top of the deck.

NOTE: When replacing or installing the blades, be sure to install with the side marked "Bottom" or "Grass Side" (or with a part number stamped on it) facing the ground when mower is in operating position.

 - Washer (d)* is placed between bottom of blade (b) and hex nut (a).

IMPORTANT! Align "S" shaped cutout on XTREME™ mulch blade with matching "S" shape on spindle for secure fit.
- Tighten hex nut (a) to 70-90 ft-lbs (95-122 N-m).
- Reinstall the deck (refer to Deck Installation in the Operator's Manual).

FastAttach™ Blade System Installation (If equipped)

WARNING

Before beginning installation, place the tractor on a firm and level surface, set the parking brake, place the PTO in the disengaged (OFF) position, stop the tractor's engine and remove the ignition key to prevent unintended starting.

WARNING

Cutting blades are sharp. Always protect hands by wearing heavy leather work gloves to grasp blades.

- Set the tractor deck height to its highest position.
- Carefully feel for the finger grooves on the blade collar at the sides of the blade.
- Push upward on the blade collar and hold it. See Figure 3.
- While holding the collar in the upward position, rotate the blade counter-clockwise to free it from the collar. See Figure 4.
- When the hole in the center of the blade aligns with the tractor blade retainer, carefully lower the blade. See Figure 5.
- Line up the hole in the center of the XTREME™ mulch blade over the S-shaped retainer. See Figure 6.

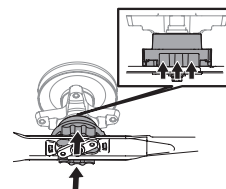


Figure 3

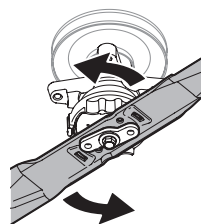


Figure 4

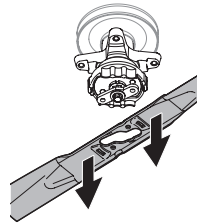


Figure 5

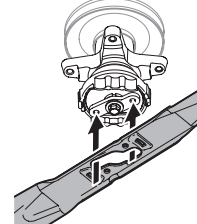


Figure 6

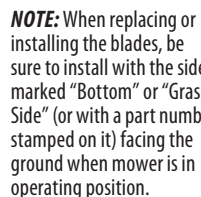


Figure 7

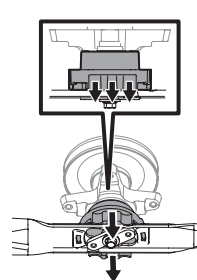


Figure 8

- NOTE:** When replacing or installing the blades, be sure to install with the side marked "Bottom" or "Grass Side" (or with a part number stamped on it) facing the ground when mower is in operating position.
- Push the blade upward against the blade adapter until the collar above rises. See Figure 3.
 - Rotate the blade clockwise to align with the blade adapter. See Figure 7.
- NOTE:** If too much resistance is felt while turning the blade then the spindle is rotating, the blade is not properly aligned on the blade adapter and installation will not be successful.
- There will be an audible click when the blade is properly locked in place. See Figure 8.



Mulch Assembly Installation

⚠ CAUTION

Do not remove cutting deck's discharge chute when operating mower with mulch kit installed.

1. Pivot the chute deflector upward and remove the protective cover from the pin found on the deck's surface. See Figure 9.
2. Slide horizontal flange on top interior portion of mulch assembly under top of deck. See 1 in Figure 10.
3. Slide front portion of bottom of mulch assembly into bottom of discharge opening on deck. See 2 in Figure 10.
4. Slide slightly towards the front of the tractor and insert rod into hole closest to deck on front right guide wheel. See 3 in Figure 10.

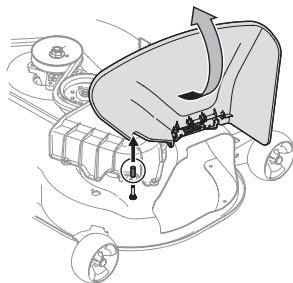


Figure 9

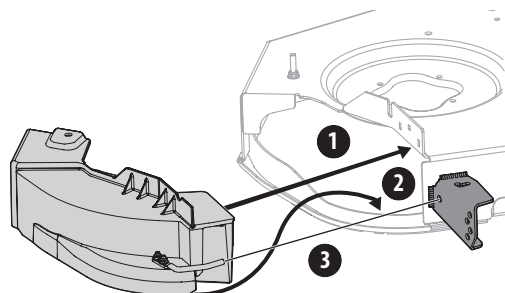


Figure 10

5. Place one hand in middle of top portion of mulch assembly to secure horizontal flange in place. While holding the mulch assembly in place with one hand, use other hand to lift mounting hole tab over fastener post and hook mounting hole to fastener post on top of deck. See Figure 11.

NOTE: Mulch assembly will need to be "flexed" to allow it to hook to fastener post.

IMPORTANT! Be certain that bottom of mulch assembly is located inside bottom lip of deck opening.

6. Secure with wing knob. See Figure 12.

IMPORTANT! Recheck that bottom of mulch assembly is located inside bottom lip of deck opening after mulch assembly is secured.

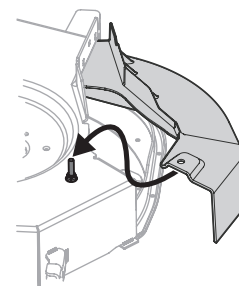


Figure 11

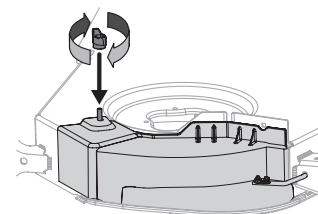


Figure 12

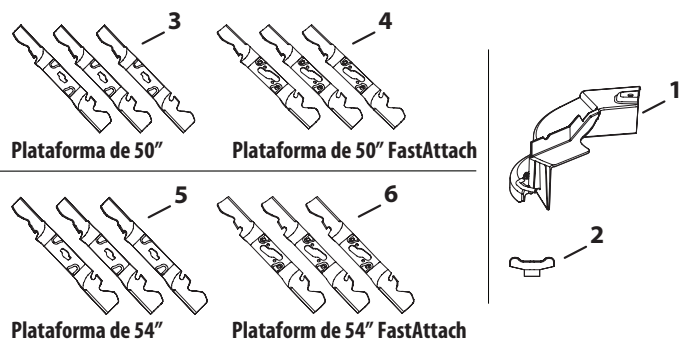


Figura 1

Contenido de la caja

Ref.	Pieza #	Descripción	Cantidad
1	631-08129	Conjunto para abono	1
2	720-04122	Perilla de aletas	1
3	742P05094-X	Cuchilla de abonadora XTREME™ (plataforma de 50" únicamente)	3
4	942-01050-X	Cuchilla de abonadora XTREME™ (plataforma de 50" FastAttach™ únicamente)	3
5	742P05086-X	Cuchilla de abonadora XTREME™ (plataforma de 54" únicamente)	3
6	942-01054-X	Cuchilla de abonadora XTREME™ (plataforma de 54" FastAttach™ únicamente)	3

NOTA: Los kits son específicos para cada plataforma. El kit incluye tres (3) cuchillas. Compruebe que tiene el kit adecuado para el tamaño y el estilo de su plataforma.

Instalación del Sistema de Cuchillas Estándar (si se incluye)

⚠ ADVERTENCIA

Antes de comenzar la instalación, coloque el tractor sobre una superficie firme y nivelada, coloque el freno de mano, coloque la potencia de arranque (PTO) en la posición desconectada, pare el motor del tractor y quite la llave de encendido para impedir que arranque accidentalmente.

⚠ ADVERTENCIA

Las cuchillas de corte son afiladas. Siempre protéjase las manos utilizando guantes de trabajo de cuero grueso para sujetar las cuchillas.

- Extraiga la plataforma de la parte inferior del tractor, (consulte la sección Extracción de la plataforma en el Manual del Operador); luego voltee con delicadeza la plataforma para dejar al descubierto su parte inferior.
- Use una llave de 15/16" para retener la tuerca hexagonal sobre el conjunto del husillo cuando afloje la tuerca hexagonal (a) y arandela (d)* que fijan la cuchilla. Se puede colocar un bloque de madera (c) entre el alojamiento de la plataforma y el borde de corte de la cuchilla existente (b) para ayudar a aflojar la tuerca hexagonal (a) y arandela (d)*. ** Si se incluye*

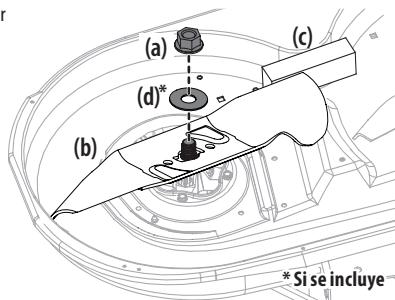


Figura 2

- Cuando reinstale las cuchillas, asegúrese de lo siguiente (vea la Figura 2):
 - Las cuchillas (b) se instalan de modo que las aletas se orienten hacia arriba hacia la parte superior de la plataforma.

NOTA: Cuando reemplace o instale las cuchillas, asegúrese de instalarlas con el lado marcado "Bottom" (inferior) o "Grass Side" (lado de corte) (o con un número de pieza estampado) mirando al piso cuando la cortadora de césped está en posición de operación.

- La arandela (d)* se coloca entre la parte inferior de la cuchilla (b) y la tuerca hexagonal (a).

¡IMPORTANTE! Se debe alinear el recorte en forma de "S" de la cuchilla de abonadora XTREME™ con la forma en "S" correspondiente en el husillo para un ajuste firme.

- Ajuste la tuerca hexagonal (a) hasta 70-90 pies/libras (95 – 122 Nm).
- Reinstale la plataforma (consulte la sección Instalación de la plataforma en el Manual del Operador).

Instalación del Sistema de Cuchillas FastAttach™ (si se incluye)

⚠ ADVERTENCIA

Antes de comenzar la instalación, coloque el tractor sobre una superficie firme y nivelada, coloque el freno de mano, coloque la potencia de arranque (PTO) en la posición desconectada, pare el motor del tractor y quite la llave de encendido para impedir que arranque accidentalmente.

⚠ ADVERTENCIA

Las cuchillas de corte son afiladas. Siempre protéjase las manos utilizando guantes de trabajo de cuero grueso para sujetar las cuchillas.

- Coloque la altura de la plataforma del tractor en su posición más alta.
- Con cuidado sienta las ranuras para los dedos que están en el collarín de la cuchilla a los lados de la cuchilla.
- Empuje hacia arriba sobre el collarín de la cuchilla y sosténgalo. Vea la Figura 3.
- Mientras sostiene el collarín en la posición hacia arriba, rote la cuchilla en sentido contrario a las agujas del reloj para liberarla del collarín. Vea la Figura 4.
- Cuando el orificio del centro de la cuchilla se alinee con el retenedor de cuchillas del tractor, baje la cuchilla con cuidado. Vea la Figura 5.
- Alinee el orificio en el centro de la cuchilla de abonadora XTREME™ sobre el retenedor en forma de "S". Vea la Figura 6.

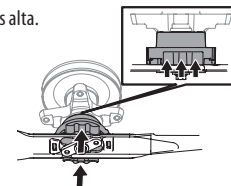


Figura 3

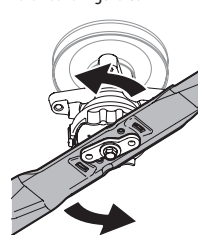


Figura 4

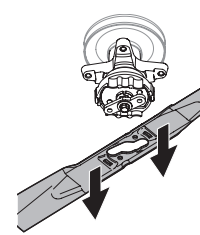


Figura 5

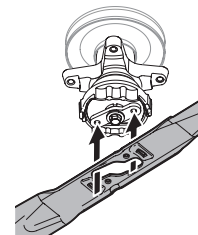


Figura 6



Figura 7

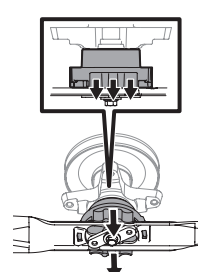


Figura 8

NOTA: Cuando reemplace o instale las cuchillas, asegúrese de instalarlas con el lado marcado "Bottom" (inferior) o "Grass Side" (lado de corte) (o con un número de pieza estampado) mirando al piso cuando la cortadora de césped está en posición de operación.

- Empuje la cuchilla hacia arriba contra el adaptador de cuchilla hasta que el collarín se eleve. Vea la Figura 3.
- Gire la cuchilla en sentido de las agujas del reloj para alinearla con el adaptador de cuchilla. Vea la Figura 7.
- NOTA:** Si se siente demasiada resistencia mientras se está girando la cuchilla, significa que el husillo está rotando, la cuchilla no está correctamente alineada sobre el adaptador de cuchilla y la instalación no será exitosa.
- Cuando la cuchilla esté correctamente trabada en su lugar, se escuchará un clic. Vea la Figura 8.

Instalación del conjunto para abono

⚠ PRECAUCIÓN

No quite el canal de descarga de la plataforma de corte cuando opere la cortadora de césped con el kit de abono instalado.

1. Haga pivotar el deflector del canal hacia arriba y quite la cubierta protectora de la clavija que se encuentra en la superficie de la plataforma. Vea la Figura 9.
2. Deslice la brida horizontal sobre la parte interior del conjunto para abono debajo de la parte superior de la plataforma. Vea 1 en la Figura 10.
3. Deslice la parte delantera de la parte inferior del conjunto para abono dentro de la parte inferior de la abertura de descarga de la plataforma. Vea 2 en la Figura 10.
4. Deslice ligeramente hacia el frente del tractor e inserte la varilla dentro del orificio que está más cerca de la plataforma en la rueda de guía derecha delantera. Vea 3 en la Figura 10.

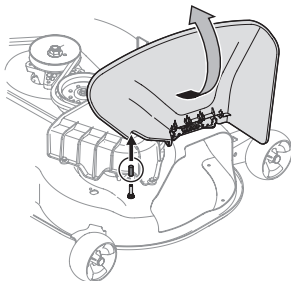


Figura 9

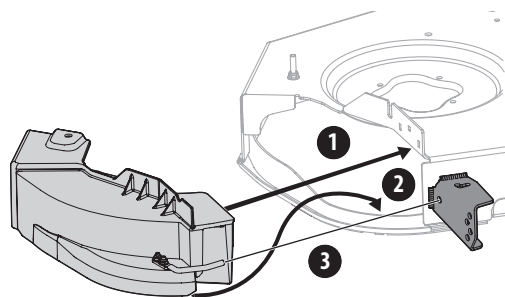


Figura 10

5. Coloque una mano en el medio de la parte superior del conjunto para abono a fin de asegurar la brida horizontal en su lugar. Mientras sujeta el conjunto para abono en su lugar con una mano, use la otra mano para la lengüeta del orificio de montaje sobre el poste de la fijación y enganche el orificio de montaje al poste de la fijación en la parte superior de la plataforma. Vea la Figura 11.

NOTA: Se deberá "doblar" el conjunto para abono para que se pueda enganchar al poste de la fijación.

¡IMPORTANTE! Asegúrese de que la parte inferior del conjunto para abono se ubique dentro del borde inferior de la abertura de la plataforma.

6. Sujete con la perilla de aletas. Consulte la Figura 12.

¡IMPORTANTE! Vuelva a verificar que la parte inferior del conjunto para abono se ubique dentro del borde inferior de la abertura de la plataforma luego de asegurar el conjunto para abono.

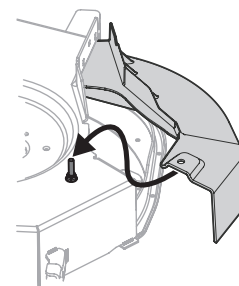


Figura 11

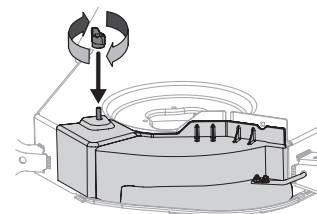


Figura 12

Kit de déshiquetage de 50 po : 19A30050100/19A30052100/19A30050066; 54 po : 19A30051100/19A30053100/19A30051066

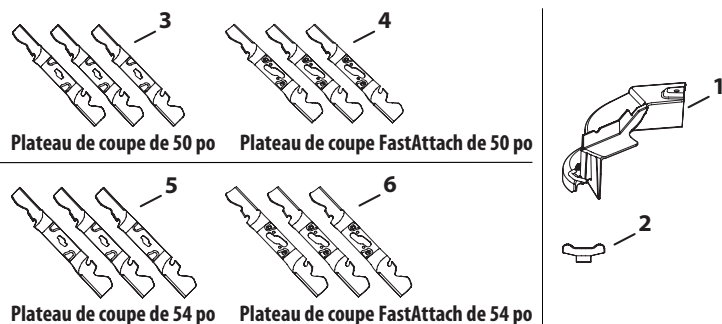


Figure 1

Contenu de la boîte

Réf.	N° de pièce	Description	Qté
1	631-08129	Composants de déshiquetage	1
2	720-04122	Écrou papillon	1
3	742P05094-X	Lame de déshiquetage XTREMEMC (plateau de coupe de 50 po)	3
4	942-01050-X	Lame de déshiquetage XTREMEMC (plateau de coupe FastAttachMC de 50 po)	3
5	742P05086-X	Lame de déshiquetage XTREMEMC (plateau de coupe de 54 po)	3
6	942-01054-X	Lame de déshiquetage XTREMEMC (plateau de coupe FastAttachMC de 54 po)	3

NOTE : Les kits sont conçus pour des plateaux de coupe spécifiques. Ce kit comprend trois (3) lames. Vérifiez que vous avez le kit qui convient à la taille de votre plateau de coupe.

Lame standard (le cas échéant)

⚠ AVERTISSEMENT

Avant d'installer les lames, stationnez l'appareil sur une surface plane et ferme, engagez le frein de stationnement, débrayez la prise de force, arrêtez le moteur et retirez la clé de contact pour empêcher tout démarrage accidentel.

⚠ AVERTISSEMENT

Les lames de coupe sont tranchantes. Portez toujours des gants de travail épais en cuir lorsque vous les manipulez.

1. Enlevez le plateau de coupe de l'appareil (voir Démontage du plateau de coupe dans le manuel d'utilisation), puis retournez le plateau afin de pouvoir travailler sous l'appareil.
2. Utilisez une clé de 15/16 po pour retenir l'écrou sur le haut de la fusée, puis desserrez l'écrou hexagonal (a) et la rondelle (d)* qui fixent la lame. Pour desserrer plus facilement l'écrou hexagonal (a) et la rondelle (d) qui fixent la lame, placez un petit bloc de bois (c) entre le plateau de coupe et le tranchant de la lame (b). Voir Figure 2.

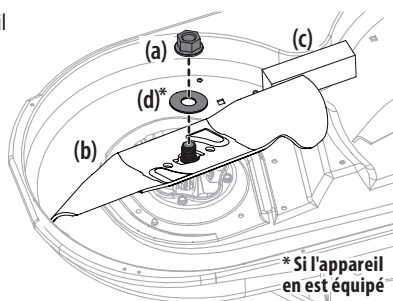


Figure 2

3. Lorsque vous réinstallez la lame, assurez-vous de suivre les étapes ci-dessous (voir Figure 2) :
 - a. Assurez-vous que les ailettes de la lame (b) pointent vers le haut du plateau de coupe.

NOTE : Lorsque vous remplacez une lame, assurez-vous d'installer la lame avec le côté marqué « BOTTOM » ou « Grass Side » (ou le côté qui porte le numéro de pièce) faisant face au sol lorsque la tondeuse est en position d'utilisation.

- b. La rondelle (d)* est placée entre la partie inférieure de la lame (b) et l'écrou hexagonal (a).

IMPORTANT ! Alignez le trou en forme de « S » de la lame de déshiquetage XTREMEMC avec le trou en forme de « S » correspondant de la fusée.

4. Serrez l'écrou hexagonal (a) à un couple de 70 à 90 pi-lb (95 à 122 N m).
5. Réinstallez le plateau de coupe (voir Installation du plateau de coupe dans le manuel d'utilisation).

Lames FastAttachMC (le cas échéant)

⚠ AVERTISSEMENT

Avant d'installer les lames, stationnez l'appareil sur une surface plane et ferme, engagez le frein de stationnement, débrayez la prise de force, arrêtez le moteur et retirez la clé de contact pour empêcher tout démarrage accidentel.

⚠ AVERTISSEMENT

Les lames de coupe sont tranchantes. Portez toujours des gants de travail épais en cuir lorsque vous les manipulez.

1. Réglez le plateau de coupe à la plus haute position.
2. Passez votre doigt avec précaution pour repérer les rainures de la bague de verrouillage de chaque côté de la lame.
3. Poussez la bague de verrouillage vers le haut et retenez-la. Voir Figure 3.
4. Tout en maintenant la bague de verrouillage vers le haut, tournez la lame vers la gauche pour la dégager de la bague. Voir Figure 4.
5. Lorsque le trou au centre de la lame s'aligne avec le support de retenue, tirez la lame avec précaution. Voir Figure 5.
6. Alignez le trou au centre de la lame de déshiquetage XTREMEMC sur le dispositif de retenue en forme de S. Voir Figure 6.

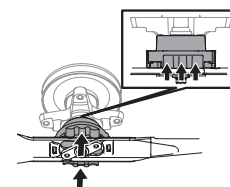


Figure 3

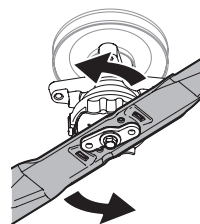


Figure 4

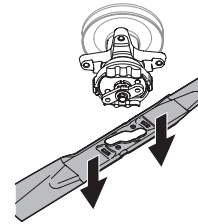


Figure 5

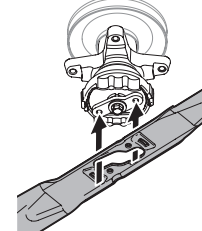


Figure 6

NOTE : Lorsque vous remplacez une lame, assurez-vous d'installer la lame avec le côté marqué « BOTTOM » ou « Grass Side » (ou le côté qui porte le numéro de pièce) faisant face au sol lorsque la tondeuse est en position d'utilisation.

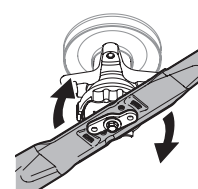


Figure 7

7. Poussez la lame de déshiquetage contre l'adaptateur de lame jusqu'à ce que la bague de verrouillage se soulève. Voir Figure 3.
8. Tournez la lame vers la droite pour l'aligner avec l'adaptateur de lame. Voir la Figure 7.

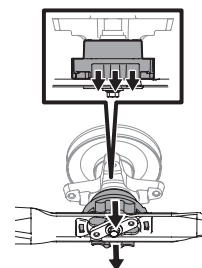


Figure 8

NOTE : La lame n'est pas bien installée s'il y a trop de tension lorsque la lame tourne, la fusée tourne ou si la lame n'est pas bien alignée avec l'adaptateur.

9. Vous entendrez un dé clic lorsque la lame est bien installée. Voir Figure 8.

Assemblage et montage

ATTENTION

Le déflecteur d'éjection doit être installé quand vous utilisez l'appareil avec le kit de déchiquetage.

1. Relevez le déflecteur d'éjection et retirez le capuchon de la goupille qui se trouve sur le plateau de coupe. Voir Figure 9.
2. Faites glisser la bride horizontale de la partie supérieure intérieure de l'ensemble de déchiquetage sous le plateau de coupe. Voir 1 dans la Figure 10.
3. Faites glisser la partie avant de la partie inférieure de l'ensemble de déchiquetage dans le bas de l'ouverture d'éjection du plateau de coupe. Voir 2 de la Figure 10.
4. Glissez légèrement vers l'avant du tracteur et insérez la tige dans le trou le plus proche du plateau sur la roue guide avant droite. Voir 3 de la Figure 10.

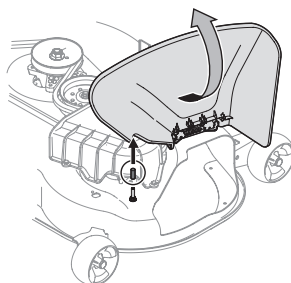


Figure 9

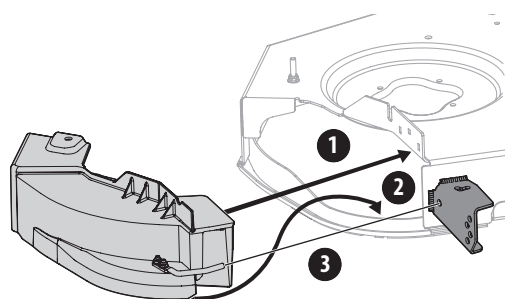


Figure 10

5. Placez une main au milieu de la partie supérieure de l'ensemble de déchiquetage pour fixer la bride horizontale en place. Ce faisant, utilisez l'autre main pour soulever la languette du trou de montage au-dessus de la tige de fixation et fixez-la à la tige sur le dessus du plateau de coupe. Voir Figure 11.

NOTE : Vous devrez plier l'ensemble de déchiquetage pour l'insérer dans la tige de fixation.

IMPORTANT ! Assurez-vous que le bas de l'ensemble de déchiquetage est situé à l'intérieur du rebord inférieur de l'ouverture du plateau de coupe.

6. Fixez le tout avec un écrou papillon. Voir Figure 12.

IMPORTANT ! Vérifiez à nouveau que le fond de l'ensemble de déchiquetage est situé à l'intérieur du rebord inférieur de l'ouverture du plateau de coupe après avoir fixé l'ensemble de déchiquetage.

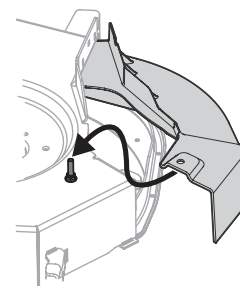


Figure 11

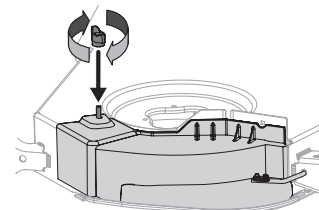


Figure 12

NOTES

NOTES