

Item # 319 140 256 / 1007 075 650

Model # HD6360A

HAMPTON BAY®

USE AND CARE GUIDE

TABLE LAMP

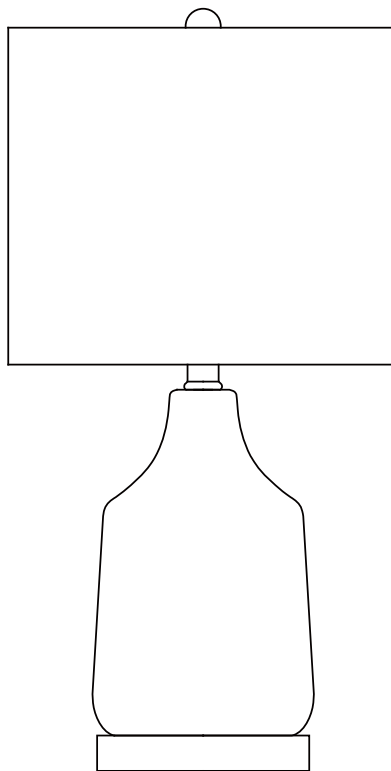

Questions, problems, missing parts? Before returning to the store,
call Hampton Bay Customer Service
8 a.m. - 7 p.m., EST, Monday – Friday, 9 a.m. – 6 p.m., EST, Saturday

1-855-HD-HAMPTON

HAMPTONBAY.COM

THANK YOU

We appreciate the trust and confidence you have placed in Hampton Bay through the purchase of this light. We strive to continually create quality products designed to enhance your home. Visit us online to see our full line of products available for your home improvement needs. Thank you for choosing Hampton Bay!

Table of Contents

Table of Contents	2	Installation	4
Safety Information	2	Care and Cleaning	6
Warranty	2	Troubleshooting	6
Three (3) Year Warranty	2	Service Parts	6
What is Covered	2		
What is Not Covered	2		
Pre-Installation	3		
Planning Installation	3		
Package Contents	3		

Safety Information

READ AND SAVE THESE INSTRUCTIONS.

- This product has been manufactured with the highest standards of safety and quality.
- For energy savings, this portable light has been engineered to safely use a self-ballasted LED bulb in place of an incandescent bulb.
- Before assembling your portable light, spread all parts out on a clean surface. Inspect each part for defects that may have occurred during shipping.

IMPORTANT: Inspect the wire insulation for any cuts, abrasions, or exposed copper that may have occurred during shipping. If there is a defect in the wire, do not continue the assembly process.



CAUTION: CONSULT A QUALIFIED ELECTRICIAN IF YOU HAVE ANY ELECTRICAL QUESTIONS. If you have any non-electrical questions about this fixture, please call our Customer Service Team at 1-855-HD-HAMPTON or visit HAMPTONBAY.COM. Please reference your Item (319 140 256 / 1007 075 650) or UPC (802513197969).

Warranty

THREE (3) YEAR WARRANTY

WHAT IS COVERED

The manufacturer warrants this fixture to be free from defects in materials and workmanship for a period of three (3) year from the date of purchase. This warranty applies only to the original consumer purchaser and only to products used in normal use and service. If this product is found to be defective, the manufacturer's only obligation and your exclusive remedy, is the repair or replacement of the product at the manufacturer's discretion, provided that the product has not been damaged through misuse, abuse, accident, modifications, alteration, neglect, or mishandling. This warranty shall not apply to any product that is found to have been improperly installed, set up, or used in any way not in accordance with the instructions supplied with the product. This warranty shall not apply to a failure of the product as a result of an accident, misuse, abuse, negligence, alteration, faulty installation, or any other failure not relating to faulty material or workmanship. This warranty shall not apply to the finish on any portion of the product, such as surface and/or weathering, as this is considered normal wear and tear.

WHAT IS NOT COVERED

The manufacturer does not warrant and specifically disclaims any warranty, whether expressed or implied, of fitness for a particular purpose, other than the warranty contained herein. The manufacturer specifically disclaims any liability and shall not be liable for any consequential or incidental loss or damage, including but not limited to any labor/expense costs involved in the replacement or repair of said product.

Contact the Customer Service Team at 1-855-HD-HAMPTON or visit www.HAMPTONBAY.com.

Pre-Installation

PLANNING INSTALLATION

- Read all instructions before installing.
- To avoid damaging this product, place it on a soft, non-abrasive surface, such as carpet or cardboard.



IMPORTANT: Inspect the wire insulation for any cuts, abrasions, or exposed copper that may have occurred during shipping. If there is a defect in the wire, do not attempt installation. Please call the Customer Service Team at 1-855-HD-HAMPTON.



NOTE: This product requires one 60W maximum medium base (E26) type "A" or 9W maximum medium base (E26) self-ballasted LED bulbs (sold separately).

PACKAGE CONTENTS

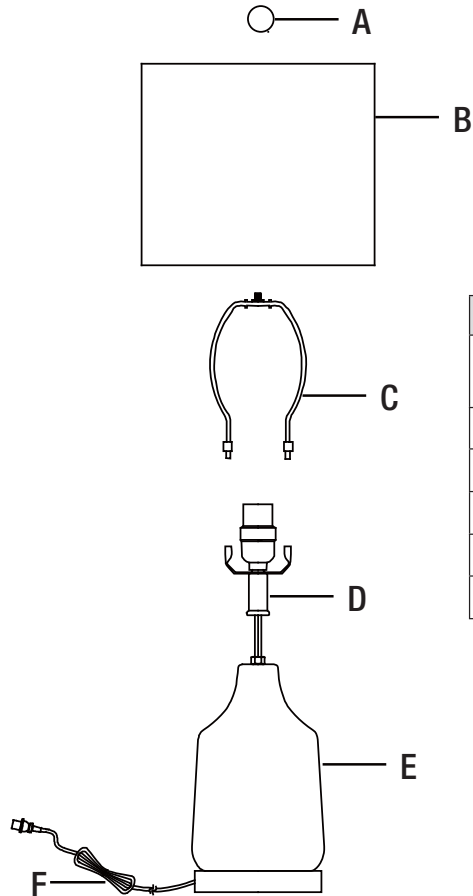

Part	Description	Quantity
A	Finial (Pre-assembled to harp)	1
B	Shade	1
C	Harp	1
D	Socket Assembly	1
E	Base	1
F	Power cord	1

Installation

1 Installing the socket assembly

- Thread the base (E) and the socket assembly (D) together as shown. Hand tighten until snug. As you thread the base (E) and the socket assembly (D) together, continuously pull the power cord (F) from the bottom of the base (E).

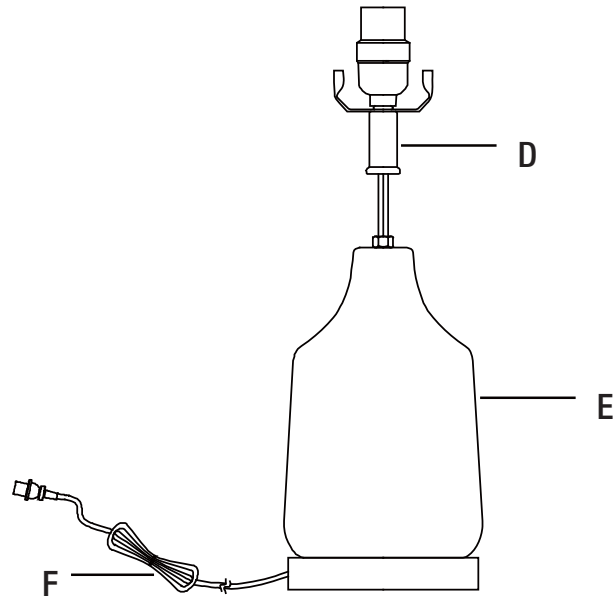

2 Installing the harp

- Insert the harp (C) prongs into the saddle of the socket assembly (D).
- Slide the retaining covers over the joints to secure the harp (C) and the socket assembly (D) together.

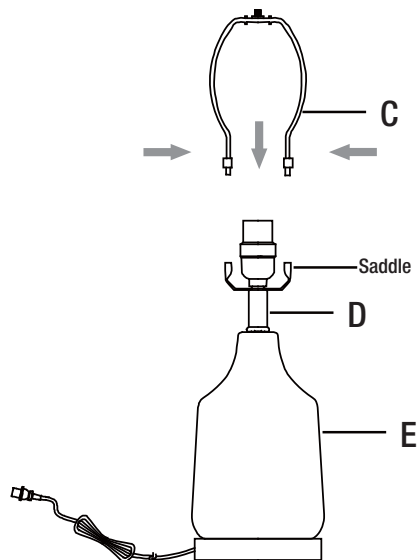

Installation (continued)

3 Installing the shade and the light bulb

- Unscrew the finial (A) from the harp (C).
- Place the shade (B) onto the harp (C), and secure the shade (B) with the finial (A).
- Install the correct bulb (not included) referring to fixture markings and/or labels for maximum wattage.
- Plug the power cord (F) into the outlet, turn on the switch and enjoy.



NOTE: Use one 60W maximum medium base (E26) type "A" or 9W maximum medium base (E26) self-ballasted LED bulbs (sold separately).



NOTE: Remove the plastic cover from the shade before installation.

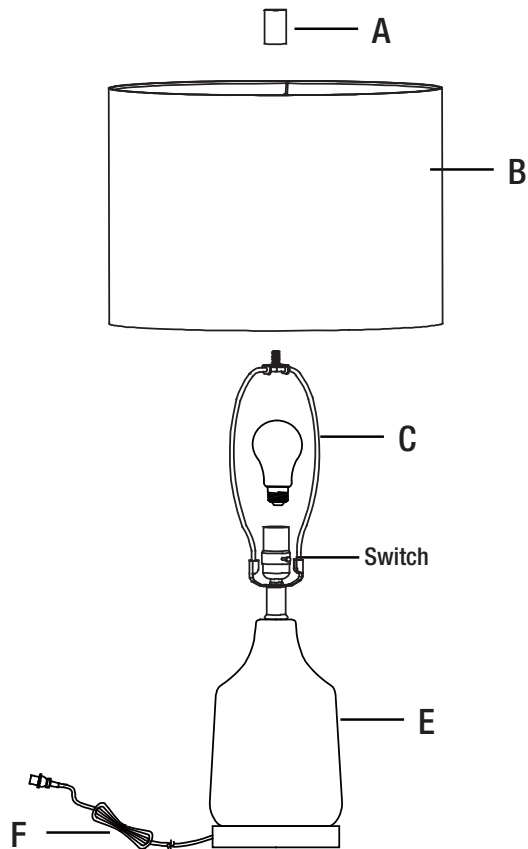

Care and Cleaning

- Use a dry, soft cloth to dust or wipe carefully.
- Do not clean with abrasive materials, bleach, or solvents.

Troubleshooting

Problem	Possible Cause	Solution
The lights will not turn on.	The bulb is burned out.	□ Replace the light bulb.
	The power is off.	□ Ensure the power supply is turned on.
	The cord is not plugged in.	□ Ensure the cord is plugged into an outlet.
	The circuit breaker is off.	□ Ensure the circuit breaker is set in the "ON" position.
The fuse blows or the circuit breaker trips when the light is turned on.	There is an exposed wire.	□ Discontinue use of the lamp. □ Check the wire connections. □ Contact a qualified electrician or call the Customer Care Service Team at 1-855-HD-HAMPTON.

Service Parts

MODEL: HD6360A

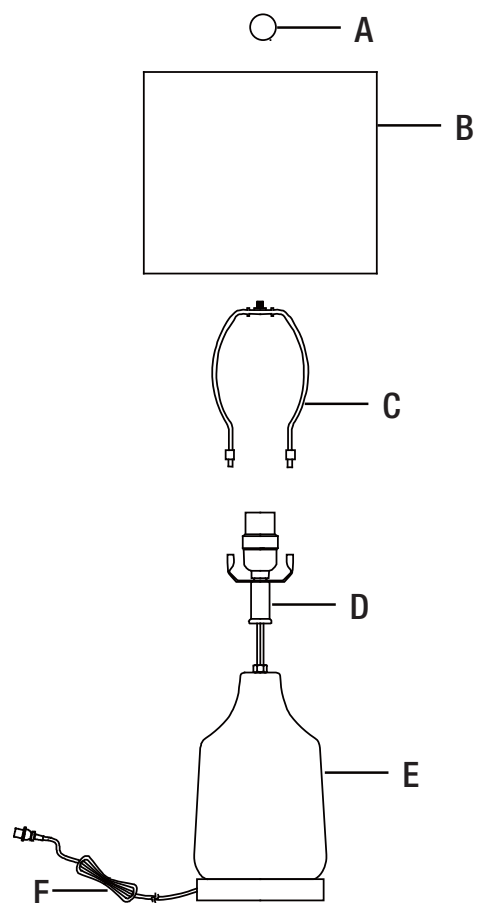

Part	Description
A	Finial (Pre-assembled to harp)
B	Shade
C	Harp
D	Socket Assembly
E	Base
F	Power cord

HAMPTON BAY[®]

Questions, problems, missing parts? Before returning to the store,
call Hampton Bay Customer Service
8 a.m. – 7 p.m., EST, Monday – Friday, 9 a.m. – 6 p.m., EST, Saturday

1-855-HD-HAMPTON

HAMPTONBAY.COM

Retain this manual for future use.

HAMPTON BAY®

GUÍA DE USO Y MANTENIMIENTO

LAMPE DE TABLE

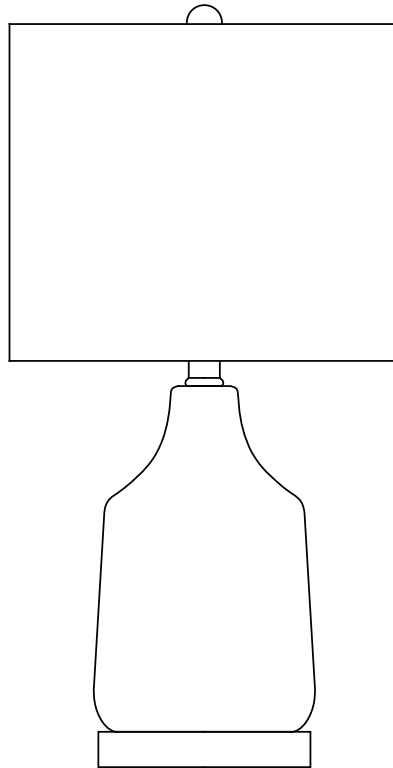

¿Preguntas, problemas o piezas faltantes? Antes de regresar a la tienda,
llama al Servicio al Cliente de Hampton Bay, de 8 a.m. a 7 p.m.,
hora estándar del Este, de Lunes a Viernes, y de 9 a.m. a 6 p.m., hora estándar del Este, Sábados.

1-855-HD-HAMPTON

HAMPTONBAY.COM

GRACIAS POR TU COMPRA.

Apreciamos la confianza que has depositado en Hampton Bay al comprar esta lámpara. Nos esforzamos para continuamente crear productos de calidad diseñados para mejorar tu hogar. Visítanos por Internet para ver nuestra línea completa de productos disponibles para las necesidades de mejoras de tu hogar. ¡Gracias por elegir Hampton Bay!

ÍNDICE

Índice.....	2	Instalación.....	4
Información de seguridad.....	2	Cuidado y limpieza.....	6
Garantía.....	2	Solución de problemas.....	6
Tres (3) años de garantía.....	2	Piezas de recambio.....	6
Lo que está cubierto.....	2		
¿Qué no está cubierto?.....	2		
Antes de la instalación.....	3		
Planificación de la instalación.....	3		
Contenido del paquete.....	3		

Información de seguridad

LEA Y GUARDE ESTAS INSTRUCCIONES

- Este producto se ha fabricado con los máximos niveles de seguridad y calidad.
- Con el fin de ahorrar energía, esta lámpara portátil ha sido diseñada para utilizar de forma segura una bombilla LED con balasto propio en lugar de una bombilla incandescente.
- Antes de montar la lámpara portátil, coloque todas las piezas en una superficie limpia. Inspeccione cada pieza para detectar cualquier defecto que pueda haberse producido durante el envío.



IMPORTANTE: Inspeccione el aislamiento del cable para detectar cualquier corte, abrasión o exposición del cobre que pueda haberse producido durante el envío. Si el cable tiene algún defecto, no continúe con el proceso de montaje.



PRECAUCIÓN: PÓNGASE EN CONTACTO CON UN ELECTRICISTA CALIFICADO SI TIENE ALGUNA PREGUNTA SOBRE ELECTRICIDAD. Si usted tiene alguna otra pregunta acerca de esta lámpara, por favor contacte a nuestro Equipo de Servicio al Cliente al 1-855-HD-HAMPTON o visita www.HAMPTONBAY.com. Consulte su artículo (319 140 256 / 1007 075 650) o UPC (802513197969).

Garantía

TRES (3) AÑO DE GARANTÍA

LA GARANTÍA CUBRE

El fabricante garantiza que esta lámpara no presentará defectos en los materiales ni en la mano de obra por un período de tres (3) año desde la fecha de compra. Esta garantía se aplica solo al comprador original y a los productos que se usen bajo condiciones de uso y servicio normales. Si se nota alguna falla en el producto, la única obligación del fabricante y el único recurso disponible para usted será reparar o reemplazar el producto según el criterio del fabricante, siempre y cuando dicho producto no se haya dañado como resultado del uso incorrecto, maltrato, accidentes, modificaciones, alteración, negligencia o manipulación incorrecta. Esta garantía no se aplicará a los productos que se hayan instalado, configurado o utilizado incorrectamente y de un modo que no cumpla con las instrucciones que se proporcionan con el producto. Esta garantía no se aplicará a las fallas de los productos que se produzcan como resultado de accidentes, usos incorrectos, abuso, negligencia, alteración o instalaciones mal hechas, o como resultado de cualquier otro tipo de fallas que no estén relacionadas con el material defectuoso o con la mano de obra. Esta garantía no se aplicará al acabado de ninguna parte del producto, como los daños en la superficie o deterioros que se produzcan debido a las condiciones climáticas, ya que estos daños se producen como consecuencia del uso o los desgaste normales.

LO QUE NO CUBRE LA GARANTÍA

El fabricante no garantiza y rechaza específicamente toda garantía, ya sea expresa o implícita, de idoneidad para un fin en particular que no sea el de la garantía que se incluye en la presente. El fabricante rechaza específicamente toda responsabilidad y no se hará cargo de ningún tipo de pérdida o daño resultante o accidental, entre otros, los costos de mano de obra para el reemplazo o la reparación de dicho producto. Comuníquese con el Equipo de Servicio al Cliente al 1-855-HD-HAMPTON o visita www.HAMPTONBAY.com.

Antes de la instalación

Planificación de la instalación

- Lea todas las instrucciones antes de realizar la instalación.
- Coloque este producto sobre una superficie suave y no abrasiva, como una alfombra o una base de cartón, para evitar dañarlo.



IMPORTANTE : Revisa que el aislamiento de los cables no haya sufrido ningún corte, abrasión ni tenga filamentos de cobre expuestos debidos al envío. Si hay un defecto en el cable suspende el ensamblaje. Por favor llama a nuestro Equipo de Servicio al Cliente al 1-855-HD-HAMPTON.



NOTA: Este producto necesita un bombillas de base media (E26) de 60 W como máximo de tipo "A" o bien bombillas LED con balasto propio de base media (E26) de 9 W como máximo (se venden por separado).

CONTENIDO DEL PAQUETE

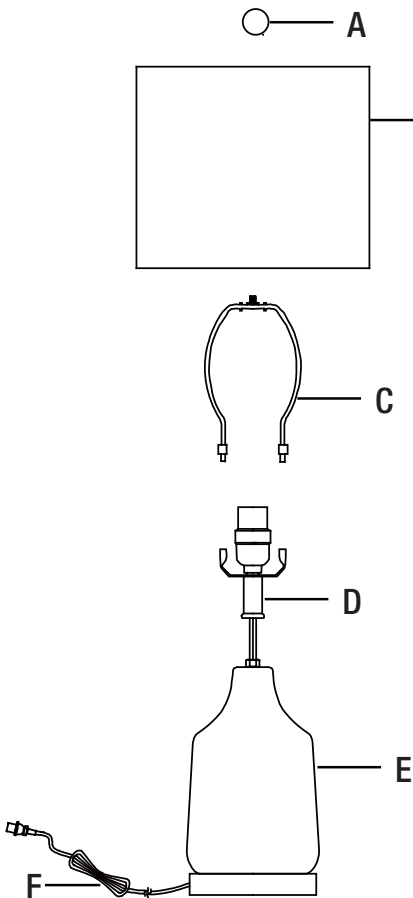

Pieza	Descripción	Cantidad
A	Remate (Preensamblado en el arpa)	1
B	Pantalla	1
C	Arpa	1
D	Conjunto del casquillo	1
E	Base	1
F	Cable de alimentación	1

Instalación

1 Instalación de la columna y del conjunto del casquillo

- Enrosque las base (E) y el ensamblaje del enchufe (D) juntos como se muestra en el diagrama. Apriete a mano hasta que quede ajustado. A medida que conecta las base (E) et el conjunto de enchufe (D) , tire continuamente el cable de alimentación (F) desde la parte inferior de la base (E).

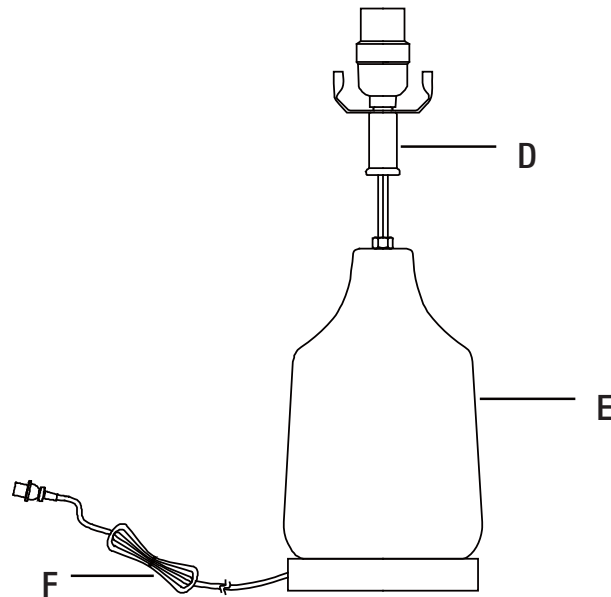

2 Instalación del arpa

- Introduzca las puntas del arpa (C) en la montura del conjunto del casquillo (D).
- Deslice las cubiertas de retención sobre las juntas para asegurar el arpa (C) y el conjunto del casquillo (D).

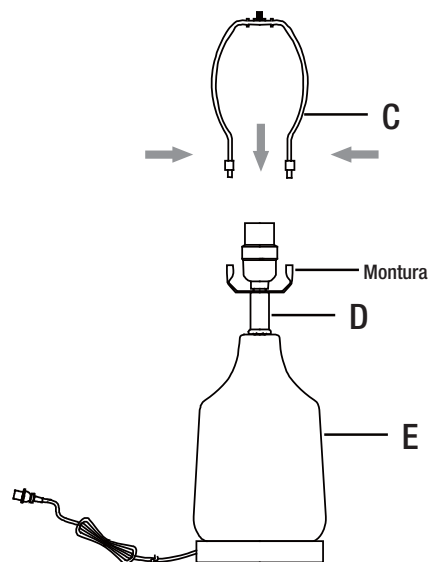

Instalación (continuación)

3 Instalación de la pantalla y de la bombilla

- Desenrosque el remate (A) del arpa (C).
- Coloque la pantalla (B) en el arpa (C) y asegure la pantalla (B) con el remate (A).
- Instale la bombilla correcta (no incluida) consultando las marcas de la lámpara y/o las etiquetas para saber la potencia máxima en vatios.
- Enchufe el cable de alimentación (F) a la toma de corriente, gire el interruptor y disfrute.



Nota: Utiliza un bombillas de base media (E26) de 60 W como máximo de tipo "A" o bien bombillas LED con balasto propio de base media (E26) de 9 W como máximo (se venden por separado).



Nota: Retire la cubierta de plástico de la pantalla antes de la instalación.

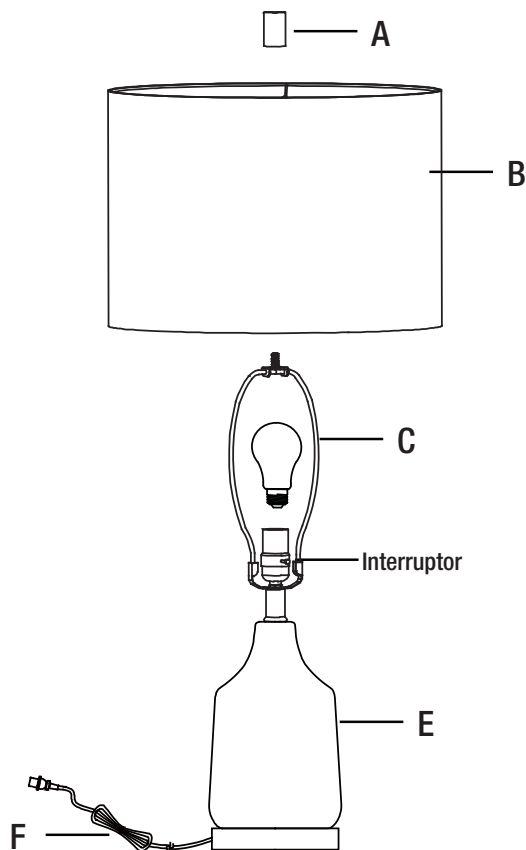

Cuidado y limpieza

- Utilice un paño seco y suave para quitar el polvo o limpiar con cuidado.
- No limpie con materiales corrosivos, lejía o solventes.

Solución de problemas

Problema	Causa posible	Solución
Las luces no se ENCIENDEN	La bombilla está quemada.	<input type="checkbox"/> Reemplace las bombillas.
	No hay alimentación.	<input type="checkbox"/> Asegúrese de que el suministro de electricidad esté encendido.
	El cable de alimentación no está conectado.	<input type="checkbox"/> Asegúrese de que el cable de alimentación esté conectado a la toma de corriente.
	El disyuntor está apagado.	<input type="checkbox"/> Asegúrese de que el disyuntor está en la posición de encendido (ON).
Cuando se enciende la luz, el fusible se quema o el interruptor de circuito se dispara.	Hay un cable expuesto.	<input type="checkbox"/> Deje de usar la lámpara. <input type="checkbox"/> Revise las conexiones de cable. <input type="checkbox"/> Contacte a un electricista calificado o llame al equipo de Servicio al Cliente al 1-855-HD-HAMPTON.

Piezas de recambio

Modelo : HD6360A

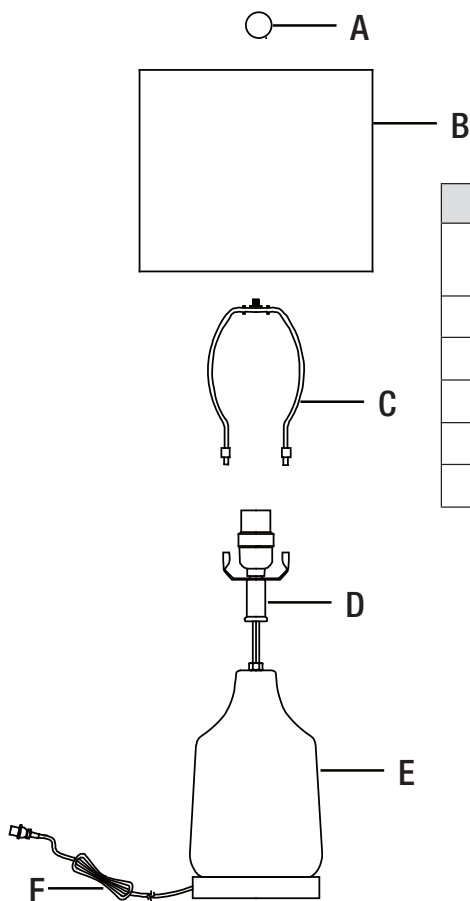

Pieza	Descripción
A	Remate (Preensamblado en el arpa)
B	Pantalla
C	Arpa
D	Conjunto del casquillo
E	Base
F	Cable de alimentación

HAMPTON BAY®

¿Preguntas, problemas o piezas faltantes? Antes de regresar a la tienda,
llama al Servicio al Cliente de Hampton Bay, de 8 a.m. a 7 p.m.,
hora estándar del Este, de Lunes a Viernes, y de 9 a.m. a 6 p.m., hora estándar del Este, Sábados.

1-855-HD-HAMPTON

HAMPTONBAY.COM

Conserva este manual para referencias futuras.