

Item # 1005 757 507
Model # EFG8012A/BN
Item # 1005 757 745
Model # EFG8012A/ORB

USE AND CARE GUIDE

2-LIGHT INTERIOR FLUSHMOUNT

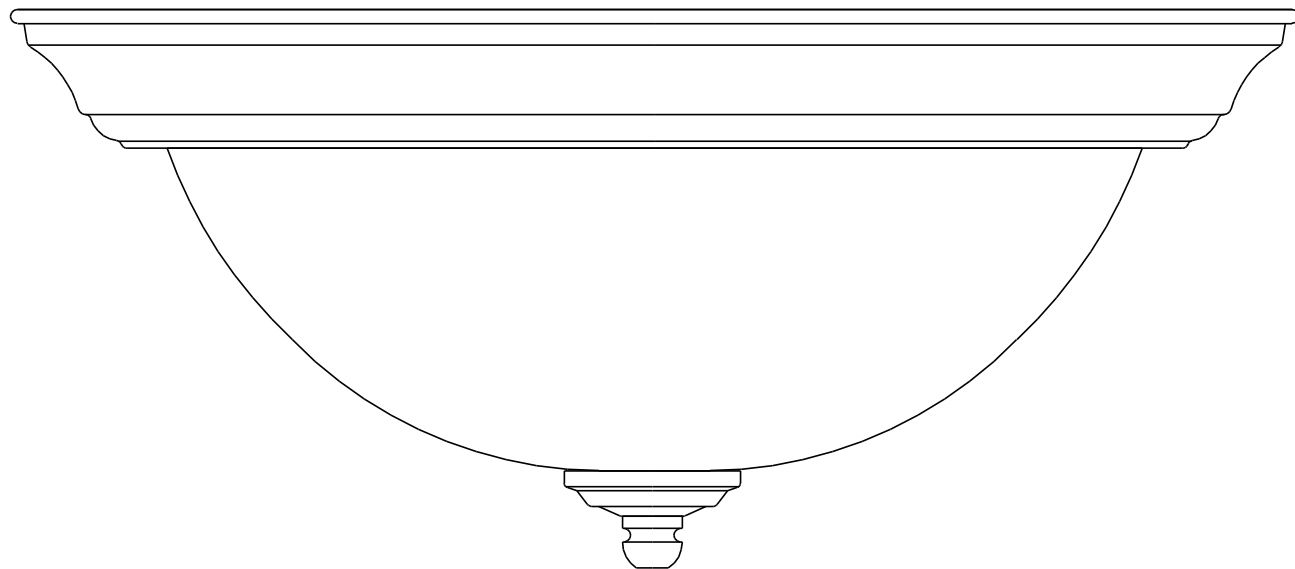

Questions, problems, missing parts?
Before returning to the store, call Customer Service
8 a.m. - 7 p.m., EST, Monday-Friday, 9 a.m. - 6 p.m., EST, Saturday

1-877-527-0313

HOMEDEPOT.COM

Table of Contents

Table of Contents	2	Hardware Included	3
Safety Information	2	Package Contents	4
Warranty	2	Installation	5
Pre-Installation	3	Care and Cleaning	7
Planning Installation	3	Troubleshooting.....	7
Tools Required	3		

Safety Information



WARNING: Carefully read and understand the information given in this manual before beginning the assembly and installation. Failure to do so could lead to electric shock, fire, or other injuries which could be hazardous or even fatal.



WARNING: Ensure the electricity to the wires you are working on is shut off. Either remove the fuse or turn off the circuit breaker.

NOTICE: Changes or modifications not expressly approved by the party responsible for compliance could void the user's authority to operate the equipment.

Warranty

WHAT IS COVERED

The manufacturer warrants this lighting fixture to be free from defects in materials and workmanship for a period of two (2) years from date of purchase. This warranty applies only to the original consumer purchaser and only to products used in normal use and service. If this product is found to be defective, the manufacturer's only obligation, and your exclusive remedy, is the repair or replacement of the product at the manufacturer's discretion, provided that the product has not been damaged through misuse, abuse, accident, modifications, alterations, neglect, or mishandling.

WHAT IS NOT COVERED

This warranty shall not apply to any product that is found to have been improperly installed, set-up, or used in any way not in accordance with the instructions supplied with the product. This warranty shall not apply to a failure of the product as a result of an accident, misuse, abuse, negligence, alteration, faulty installation, or any other failure not relating to faulty material or workmanship. This warranty shall not apply to the finish on any portion of the product, such as surface and/or weathering, as this is considered normal wear and tear.

The manufacturer does not warrant and specifically disclaims any warranty, whether express or implied, of fitness for a particular purpose, other than the warranty contained herein. The manufacturer specifically disclaims any liability and shall not be liable for any consequential or incidental loss or damage, including but not limited to any labor / expense costs involved in the replacement or repair of said product.

Contact the Customer Service Team at 1-877-527-0313 or visit HOMEDEPOT.COM.

Pre-Installation

PLANNING INSTALLATION

Read all instructions before assembly. Before starting installation of this fixture or removal of a previous fixture, disconnect the power by turning off the circuit breaker or by removing the fuse at the fuse box. To avoid damaging this product, assemble it on a soft, non-abrasive surface, such as carpet or cardboard.



NOTE: Keep your receipt and these instructions for proof of purchase.

TOOLS REQUIRED

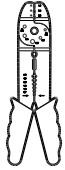

Wire Strippers



Safety Goggles



Ladder



Gloves



Flathead Screwdriver

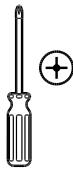

Phillips Screwdriver



Electrical Tape



Wire Cutters

HARDWARE INCLUDED



NOTE: Hardware not shown to actual size.



AA

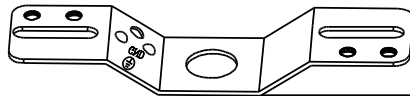

BB

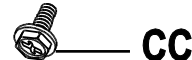

CC



DD

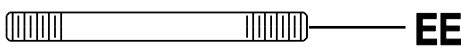

EE

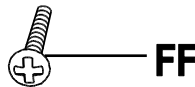

FF

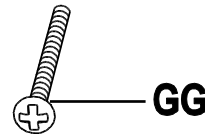

GG

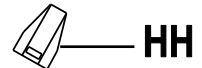

HH

Part	Description	Quantity
AA	Wire Connector	1
BB	Mounting Strap	1
CC	Ground Screw (7.5 mm)	1
DD	Hex Nut	1
EE	Nipple (105 mm)	1
FF	Outlet Box Screw (15 mm)	2
GG	Mounting Screw (38 mm)	2
HH	Quick Wire Connector	2

Pre-Installation (continued)

PACKAGE CONTENTS

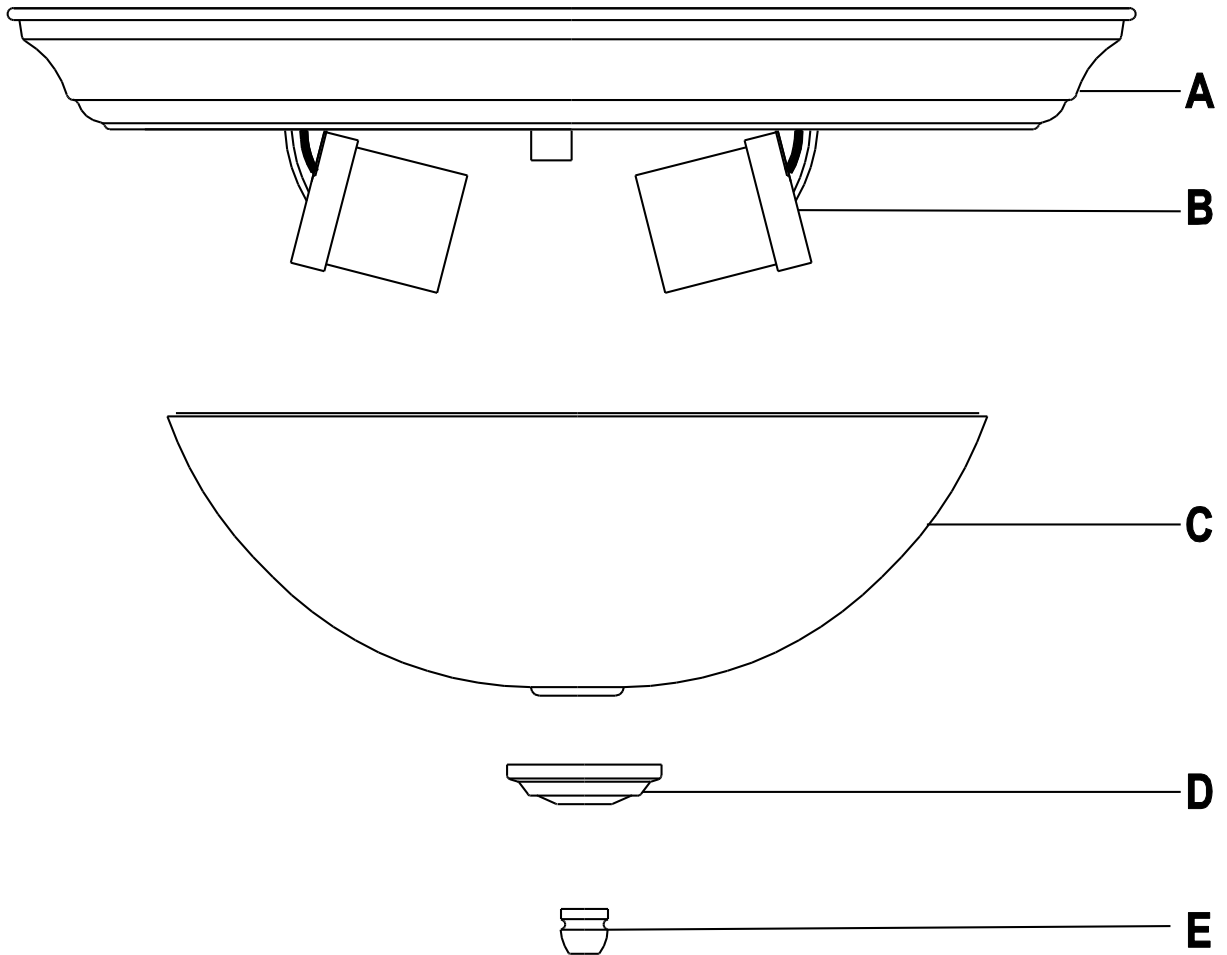

Part	Description	Quantity
A	Canopy	1
B	Socket	2
C	Globe	1
D	Cover	1
E	Finial	1

Installation

1 Attaching the mounting strap to the outlet box

- Screw the mounting screws (GG) about 4 mm into the outside holes on the mounting strap (BB).
- Place the outlet box screws (FF) through the long oval holes on the mounting strap (BB) and screw the outlet box screws (FF) into the screw holes on the outlet box (not included).
- Make sure the heads of the mounting screws (GG) are facing out when the mounting strap (BB) is attached to the outlet box.

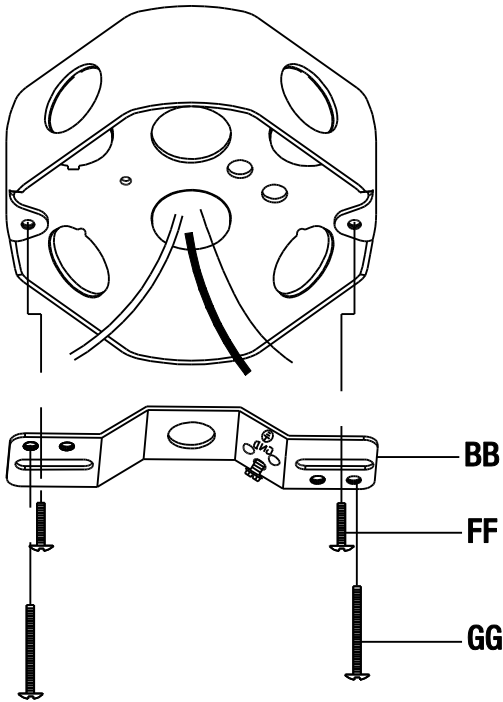

2 Making the electrical connections

- Wrap the middle of the ground wire from the fixture around the ground screw (CC) on the mounting strap (BB). Use the wire connector (AA) to connect the end of the ground wire from the fixture to the ground wire from the outlet box.
- Insert the white (neutral) wire from the outlet box into the quick wire connector (HH) connected to the white wire from the fixture.
- Insert the black (live) wire from the outlet box into the quick wire connector (HH) connected to the black wire from the fixture.
- Wrap the connections with electrical tape for a more secure connection.
- Position the wires back inside the outlet box.

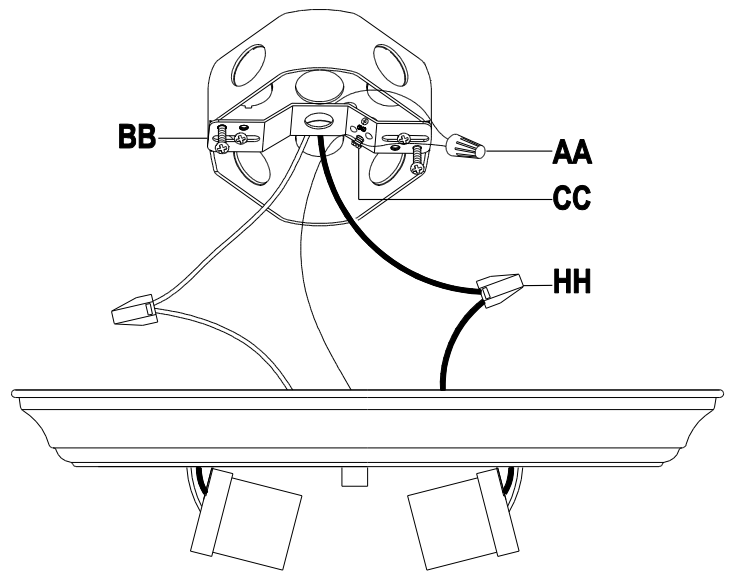

3 Attaching the fixture to the outlet box

- Place the canopy (A) over the outlet box.
- Align the heads of the mounting screws (GG) to protrude through the large ends of the keyholes on the canopy (A).
- Twist the canopy (A) clockwise until the heads of the mounting screws (GG) slide into the narrow ends of the keyholes on the canopy (A).
- Tighten the mounting screws (GG) to secure the canopy (A).

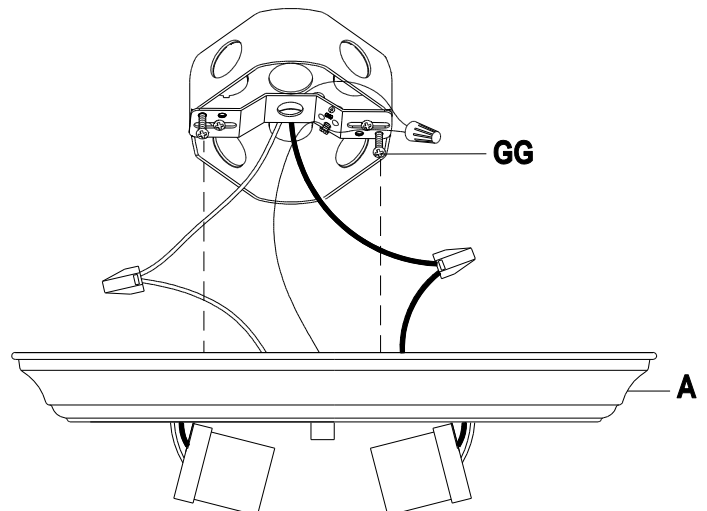

Installation (continued)

4 Attaching the nipple

- Screw the nipple (EE) about 1/4 in. into the bushing on the canopy (A).
- Tighten the hex nut (DD) against the bushing on the canopy (A) to secure the nipple (EE).

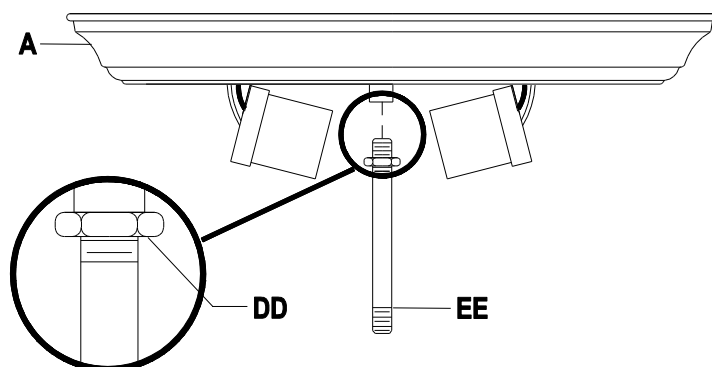

5 Installing light bulbs

- Install two 60-Watt maximum, medium-base incandescent bulbs (not included) into the sockets (B).



NOTE: You can use two LED equivalent energy-saving bulbs that do not exceed 8W each (not included).

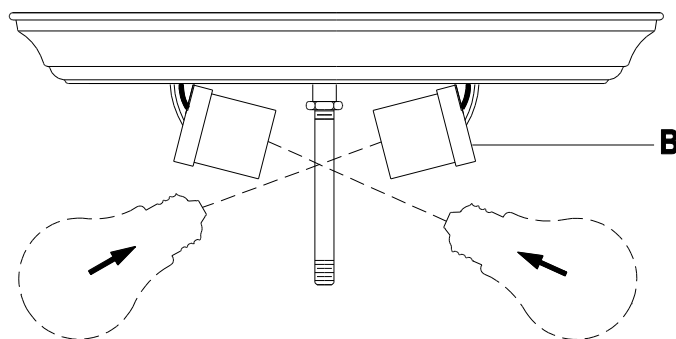

Installation (continued)

6 Attaching the globe

- Place the globe (C) and then the cover (D) over the nipple (EE).
- Screw the finial (E) onto the nipple (EE) to secure the globe (C).

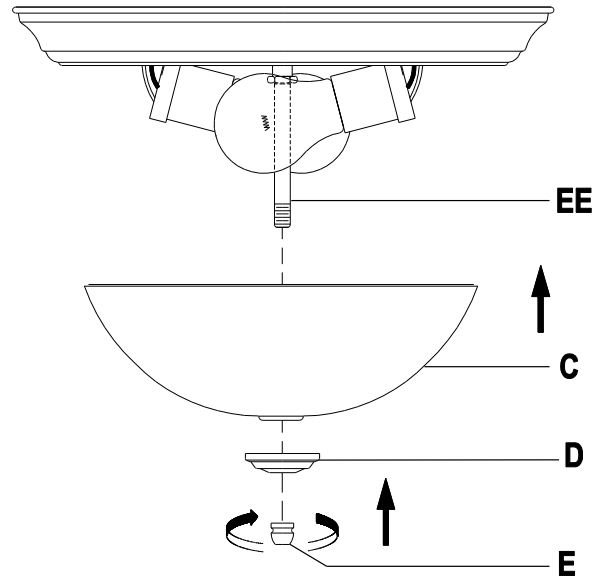

Care and Cleaning



CAUTION: Before attempting to clean the fixture, disconnect the power to the fixture by turning the breaker off or removing the fuse from the fuse box.

- Clean the fixture with a soft, dry cloth.
- Do not use any cleaners with chemicals, solvents, or harsh abrasives.

Troubleshooting

Problem	Possible Cause	Solution
The fixture will not light.	The power is off.	Ensure the power supply is on.
	The circuit breaker is off.	Ensure the circuit breaker is in the on position.
The fuse blows or the circuit breaker trips when the light is turned on.	The wires are crossed or the power wire is grounding out.	<ul style="list-style-type: none">□ Check the wire connections.□ Contact a qualified electrician or call the Customer Service Team at 1-877-527-0313.

**Questions, problems, missing parts?
Before returning to the store, call Customer Service
8 a.m. – 7 p.m., EST, Monday-Friday, 9 a.m. – 6 p.m., EST, Saturday**

1-877-527-0313

HOMEDEPOT.COM

Retain this manual for future use.

Artículo # 1005 757 507
Modelo # EFG8012A/BN
Artículo # 1005 757 745
Modelo # EFG8012A/ORB

GUÍA DE USO Y MANTENIMIENTO

PLAFÓN DE 2 LUCE PARA INTERIORES

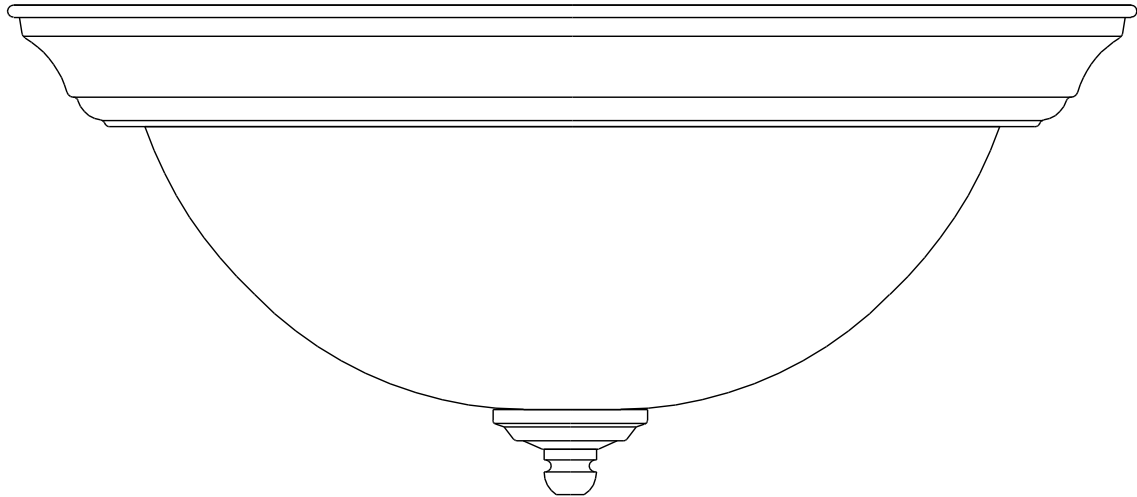

Preguntas, problemas o piezas faltantes?
Antes de regresar a la tienda, llama al Servicio al Cliente
de Lunes a Viernes entre 8 a.m. y 7 p.m., El Sábado entre 9 a.m. y 6 p.m., (hora del Este de EE. UU.)

1-877-527-0313

HOMEDEPOT.COM

Índice

Índice.....	10	Hardware Incluido.....	11
Información de Seguridad.....	10	Contenido del Paquete.....	12
Garantía.....	10	Instalación.....	13
Pre-Instalación.....	11	Mantenimiento y Limpieza.....	15
Planificación de la Instalación.....	11	Solución de Problemas.....	15
Herramientas Necesarias.....	11		

Información de Seguridad



ADVERTENCIA: Lea cuidadosamente y entienda la información dada en este manual antes de empezar el proceso de ensamble e instalación. Si falla en hacerlo, puede ocasionar un choque eléctrico, incendio u otros daños que pueden ser perjudiciales o fatales.



ADVERTENCIA: Asegúrese de que la electricidad que llega a los cables con los que se encuentra trabajando estén apagados. Remueva el fusible o apague el interruptor.

ANUNCIO: Cualquier cambio o modificación que no se encuentre expresamente aprobada por el proveedor responsable del cumplimiento puede revocar la autorización del usuario a utilizar el equipo.

Garantía

LO QUE ESTA CUBIERTO

El fabricante garantiza que esta lámpara no presentará defectos materiales o de fabricación por un período de dos (2) años a partir de la fecha de compra. Esta garantía es válida sólo para el comprador original y sólo cubre los productos en uso y funciones normales. Si se descubre algún defecto en este producto, la única obligación y solución exclusiva del fabricante, a criterio del mismo, será reparar o reemplazar el producto siempre y cuando el defecto no sea resultado de un mal uso, abuso, accidente, modificaciones, alteraciones, negligencia o manejo indebido.

LO QUE (NO) ESTA CUBIERTO

Esta garantía no cubre ningún producto instalado, configurado o usado incorrectamente sin seguir las instrucciones adjuntas al producto. Esta garantía no cubre fallas del producto a consecuencia de un accidente, mal uso, abuso, negligencia, modificaciones o instalaciones defectuosas, o cualquier otra falla no relacionada con defectos materiales o de fabricación. Esta garantía no se aplica al acabado de ninguna parte del producto, como por ejemplo el de la superficie, ni al deterioro por condiciones ambientales, ya que eso se considera un desgaste normal.

El fabricante no garantiza y rechaza especialmente cualquier garantía, expresa o implícita, de idoneidad para un propósito en particular, distinta de la garantía indicada aquí. El fabricante se exime específicamente de cualquier obligación y no es responsable por daños o pérdidas directas o indirectas, lo que incluye cualquier costo de mano de obra o gastos relacionados con el reemplazo o reparación de dicho producto.

Comunícate con el Equipo de Servicio al Cliente al 1-877-527-0313 o visita www.HomeDepot.com.

Pre-Instalación

PLANIFICACIÓN DE LA INSTALACIÓN

Lee todas las instrucciones antes de ensamblar. Antes de comenzar la instalación o de quitar la instalación anterior, desconecte la alimentación apagando el interruptor del circuito o quitando el fusible en la caja de fusible. Para evitar dañar el artículo, ensámblalo sobre una superficie suave, no abrasiva, como por ejemplo una alfombra o cartón.



NOTA: Conserva el recibo y estas Instrucciones como Comprobante de Compra.

HERRAMIENTAS NECESARIAS

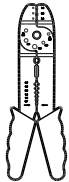

Peladores de Cables



Gafas de Seguridad

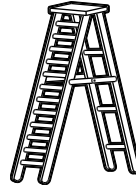

Escalera



Guantes



Destornillador de Cabeza Plana

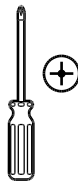

Destornillador Phillips



Cinta Aislante



Pinzas Cortacables

HARDWARE INCLUIDO



NOTA: El objeto no se muestra en su tamaño real.



AA

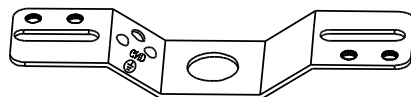

BB



CC



DD

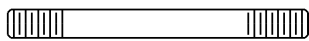

EE



FF



GG



HH

Pieza	Descripción	Cantidad
AA	Conector de Cable	1
BB	Correa de Montaje	1
CC	Tornillo de Toma de Tierra (7.5 mm)	1
DD	Tuerca Hexagonal	1
EE	Entrerroscas (105 mm)	1
FF	Tornillo de la Caja de Salida (15 mm)	2
GG	Tornillo de Montaje (18 mm)	2
HH	Cable de Conexión Rápida	2

Pre-Instalación (continuación)

CONTENIDO DEL PAQUETE

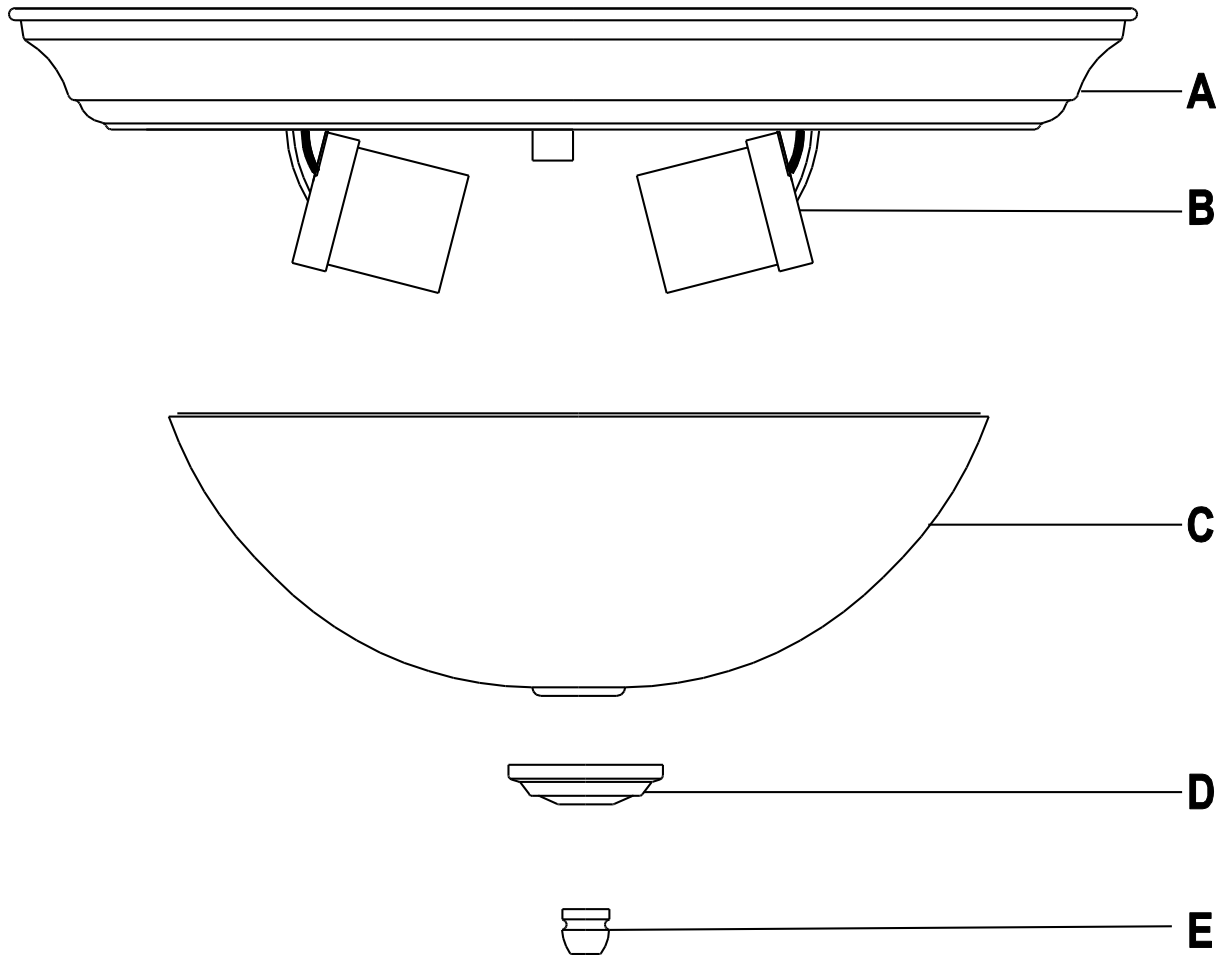

Pieza	Descripción	Cantidad
A	Dosel	1
B	Portalámpara	2
C	Pantalla	1
D	Cubierta	1
E	Embellecedor	1

Instalación

1 Acoplar la correa de montaje a la caja de salida

- Atornille los tornillos de montaje (GG) unos 4 mm en los agujeros exteriores en la correa de montaje (BB).
- Coloque los tornillo de la caja de salida (FF) a través de los óvalos largos de la correa de montaje (BB), y atornille los tornillo de la caja de salida (FF) en los orificios correspondientes para tornillos de la caja de salida (no incluido).
- Asegúrese de que las cabezas de los tornillos de montaje (GG) estén hacia afuera cuando la correa de montaje (BB) esté unida a la caja de salida.

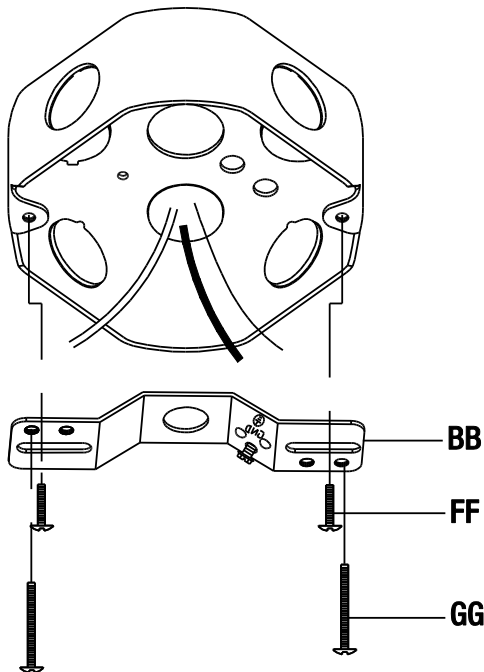

2 Hacer las conexiones eléctricas

- Envuelva el medio del cable de toma de tierra de la instalación alrededor del tornillo de toma de tierra (CC) que hay en la correa de montaje (BB). Conecte el extremo del cable de toma de tierra de la instalación al cable de toma de tierra de la caja de salida.
- Inserte el cable blanco (neutral) desde el toma corriente al cable de conexión rápida (HH) conectado al cable blanco desde el accesorio.
- Inserte el cable negro (vivo) desde el toma corriente al cable de conexión rápida (HH) conectado al cable negro desde el accesorio.
- Envuelva las conexiones con cinta aislante para una conexión más segura.
- Posicione los cables de vuelta al interior de la caja de salida.

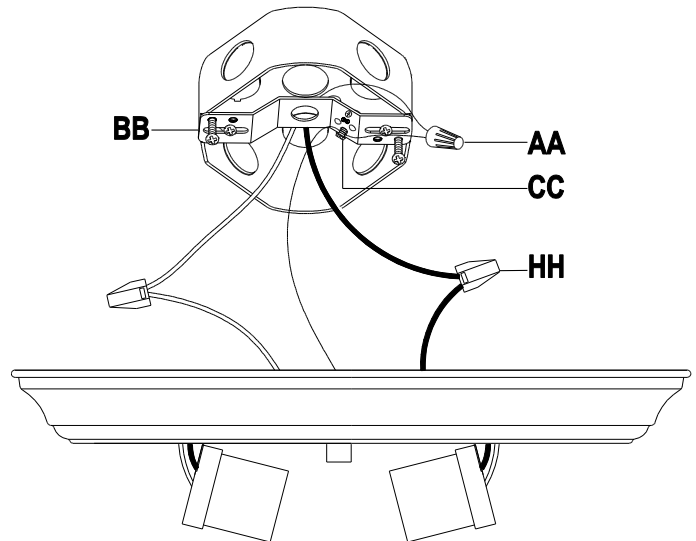

3 Acoplar el accesorio al caja de salida

- Coloque el dosel (A) sobre la caja de salida.
- Alinee las cabezas de los tornillos de montaje (GG) para que salgan a través de los extremos grandes de los agujeros que hay en el dosel (A).
- Retuerza el dosel (A) en sentido horario hasta que las cabezas de los tornillos de montaje (GG) deslicen en los extremos estrechos de los agujeros en el dosel (A).
- Apriete los tornillos de montaje (GG) para fijar el dosel (A).

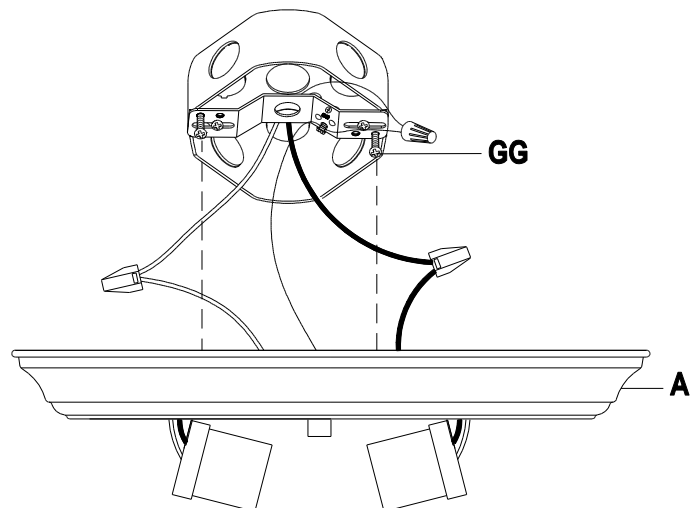

Instalación (continuación)

4 Acoplar la enterrosca

- Atomille la enterrosca (EE) 1/4 pulgada en la buje en el dosel (A).
- Apriete la tuerca hexagonal (DD) contra la buje en el dosel (A) para fijar la enterrosca (EE).

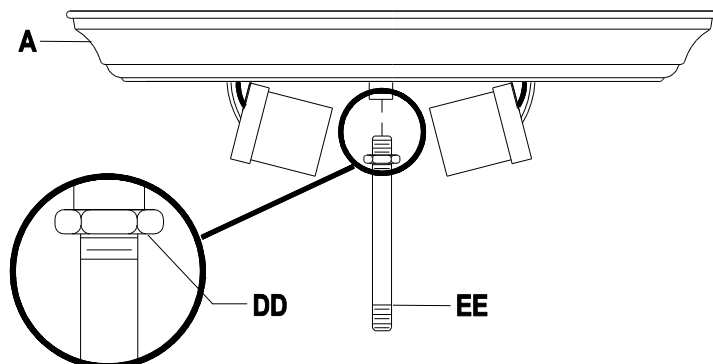

5 Instalar bombillas

- Instala dos bombillas incandescentes de base mediana de hasta 60 Vatios (vendida por separado) en los portalámparas (B).



NOTA: También puede usar bombillas de ahorro de energía a equivalente a LED que no supere los 8 vatios cada una (se venden por separado).

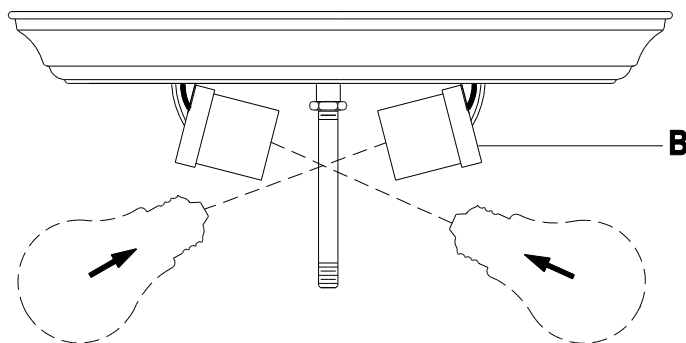

Instalación (continuación)

6 Acoplar la pantalla

- Coloque la pantalla (C) y la cubierta (D) sobre la enterrosca (EE).
- Atornille el embellecedor (E) en la enterrosca (EE) para asegurar la pantalla (C).

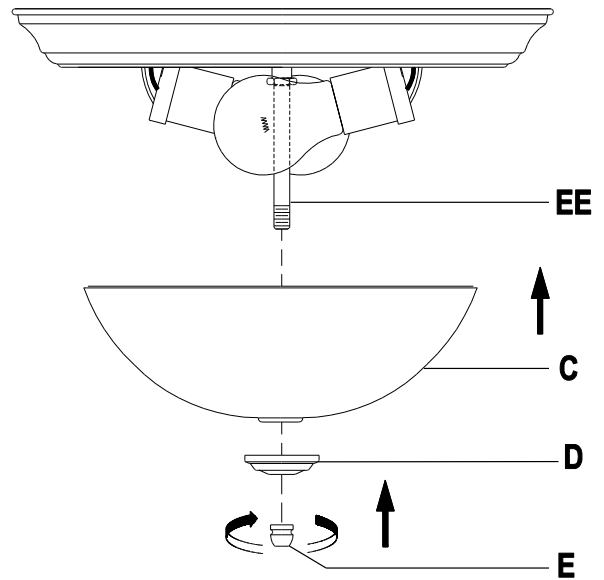

Mantenimiento y Limpieza



PRECAUCIÓN: Antes de intentar limpiar la pieza, desconéctela o apague el interruptor o remueva el fusible de la caja de fusibles.

- Limpia la lámpara con un paño suave y seco.
- No uses limpiadores con químicos, solvents, o productos abrasivos.

Solución de Problemas

Problema	Causa Posible	Solución
La bombilla no enciende.	La electricidad está apagada.	Asegúrate de que el suministro de electricidad esté encendido.
	El cortacircuito está apagado.	Verifica que el cortacircuitos está en la posición de "on" (encendido).
El fusible se funde o el cortacircuito se activa cuando se enciende la luz.	Los cables están cruzados o el cable de poder tiene polo a tierra.	Compruebe las conexiones del cableado. Contacta a un electricista calificado o llama al equipo de Servicio al Cliente al 1-877-527-0313.

Preguntas, problemas o piezas faltantes?
Antes de regresar a la tienda, llama al Servicio al Cliente
de Lunes a Viernes entre 8 a.m. y 7 p.m., El Sábado entre 9 a.m. y 6 p.m., (hora del Este de EE. UU.)

1-877-527-0313

HOMEDEPOT.COM

Conserva este manual para referencias futuras.

Article # 1005 757 507
Modèle # EFG8012A/BN
Article # 1005 757 745
Modèle # EFG8012A/ORB

GUIDE D'UTILISATION ET D'ENTRETIENE

PLAFONNIER INTÉRIEUR À 2 LUMIÈRES

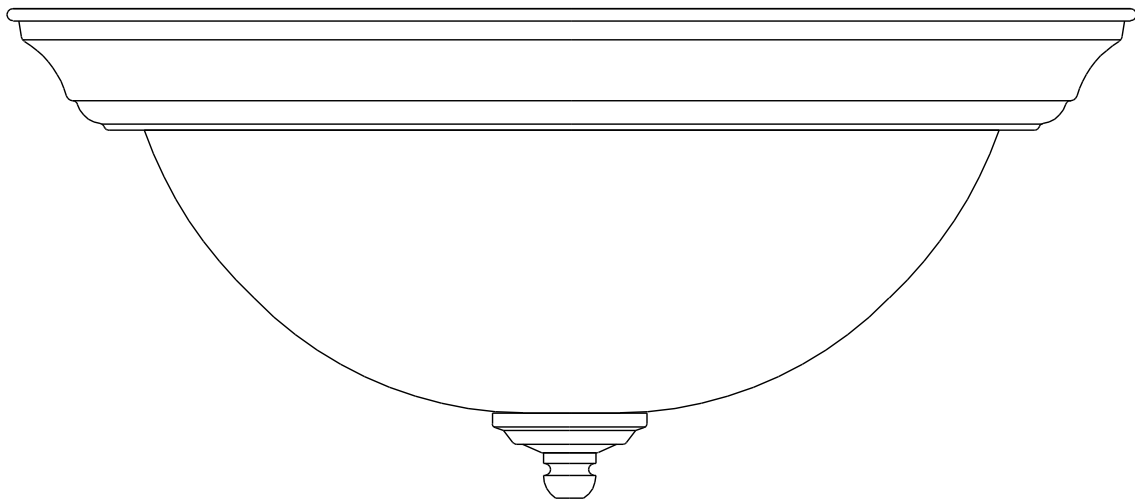

Questions, problèmes, pièces manquantes?

Avant de retourner au magasin, veuillez communiquer avec le service à la clientèle
entre 8h00 et 19h00 (HNE) du lundi au vendredi, entre 9h00 et 18h00 (HNE) du samedi

1-877-527-0313

HOMEDEPOT.COM

Table des Matières

Table des Matières	18	Materiel Inclus	19
Consignes de Sécurité	18	Contenu de l'Emballag.....	20
Garantie.....	18	Installation	21
Pré-Installation.....	19	Entretien et Nettoyage.....	23
Planification de l'installation	19	Dépannage	23
Outils Requis.....	19		

Consignes de Sécurité



AVERTISSEMENT: Veuillez soigneusement lire et comprendre les informations contenues dans ce manuel avant de commencer l'assemblage et l'installation. Vous vous exposez, dans le cas contraire, à des risques dangereux ou mortels d'électrocution, d'incendie ou d'autres blessures.



AVERTISSEMENT: Ne retirez pas les fusibles concernés ou désactivez le disjoncteur afin de vous assurer de mettre hors tension les fils électriques à manipuler.

REMARQUE: Tout changement ou modification non expressément approuvé par le parti responsable de la conformité peut annuler le droit par l'utilisateur d'utiliser le matériel.

Garantie

CE QUI EST COUVERT

Le fabricant garantit que ce luminaire sera exempt de défauts de fabrication et de matériaux pendant une période d'un deux (2) ans à compter de la date d'achat. Cette garantie ne vise que l'acheteur original et uniquement un usage et un entretien normaux des produits. Si ce produit est défectueux, la seule obligation du fabricant, et votre seul recours, est de remplacer ou de réparer le produit, au choix du fabricant, pourvu que le produit n'ait pas été endommagé par une utilisation inadéquate ou abusive, par un accident, une modification, une altération, la négligence ou une mauvaise manipulation.

CE QUI EST COUVERT (ET PAS)

Cette garantie ne s'applique pas à un produit qui est déclaré avoir été mal installé, mal posé ou utilisé d'une façon non conforme aux instructions qui l'accompagnent. Cette garantie ne s'applique pas à un défaut du produit qui découle d'un accident, d'un mauvais usage, d'un usage abusif, d'une négligence, d'une modification ou d'une installation incorrecte, ou à tout défaut étranger à un défaut de matériaux ou de fabrication. Cette garantie ne s'applique pas au fini de toute partie du produit, comme la surface, ni à l'altération par le climat, puisqu'il s'agit d'une usure normale.

Le fabricant ne garantit aucunement, et réfute expressément toute garantie, explicite ou tacite, d'adaptation à un usage particulier autre que celui exprimé aux présentes. Le fabricant réfute expressément toute responsabilité et ne peut être tenu responsable de toute perte ou de tout dommage indirect ou accessoire, y compris mais non de façon limitative, tous les frais de main-d'œuvre ou autres encourus pour le remplacement ou la réparation dudit produit.

Communiquez avec l'équipe du service à la clientèle au 1 877 527-0313 ou visitez le site www.HomeDepot.com.

Pré-Installation

PLANIFICATION DE L'INSTALLATION

Lisez toutes les instructions avant de procéder à l'assemblage. Avant de commencer à installer ce luminaire ou d'enlever l'ancien luminaire, déconnectez le courant en éteignant le disjoncteur ou en enlevant le fusible correspondant du coffret à fusibles. Pour éviter d'endommager ce produit, assemblez-le sur une surface molle et non abrasive telle qu'un tapis ou un carton.



REMARQUE: Conservez le reçu, ainsi que ces instructions, à titre de preuve d'achat.

OUTILS REQUIS

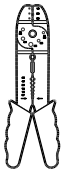

Dénudeur de Câbles Électriques



Lunettes de Protection



Echelle



Gants



Tournevis à Tête Plate

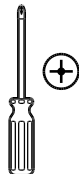

Tournevis à Croisillon



Ruban Adhésif Isolant



Pince Pour Câbles Électriques

MATERIEL INCLUS



REMARQUE: Le matériel n'est pas illustré à sa taille réelle.



AA

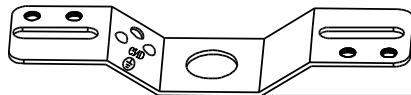

BB



CC



DD

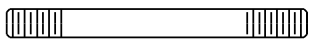

EE



FF



GG



HH

Pièce	Description	Quantité
AA	Connecteur de Fils Electrique	1
BB	Sangle de Montage	1
CC	Vis de Terre (7.5 mm)	1
DD	Écrou Hexagonal	1
EE	Embout (105 mm)	1
FF	Vis de Boîte de Sortie (15 mm)	2
GG	Vis de Montage (38 mm)	2
HH	Connecteur Rapide de Fils	2

Pré-Installation (suite)

CONTENU DE L'EMBALLAG

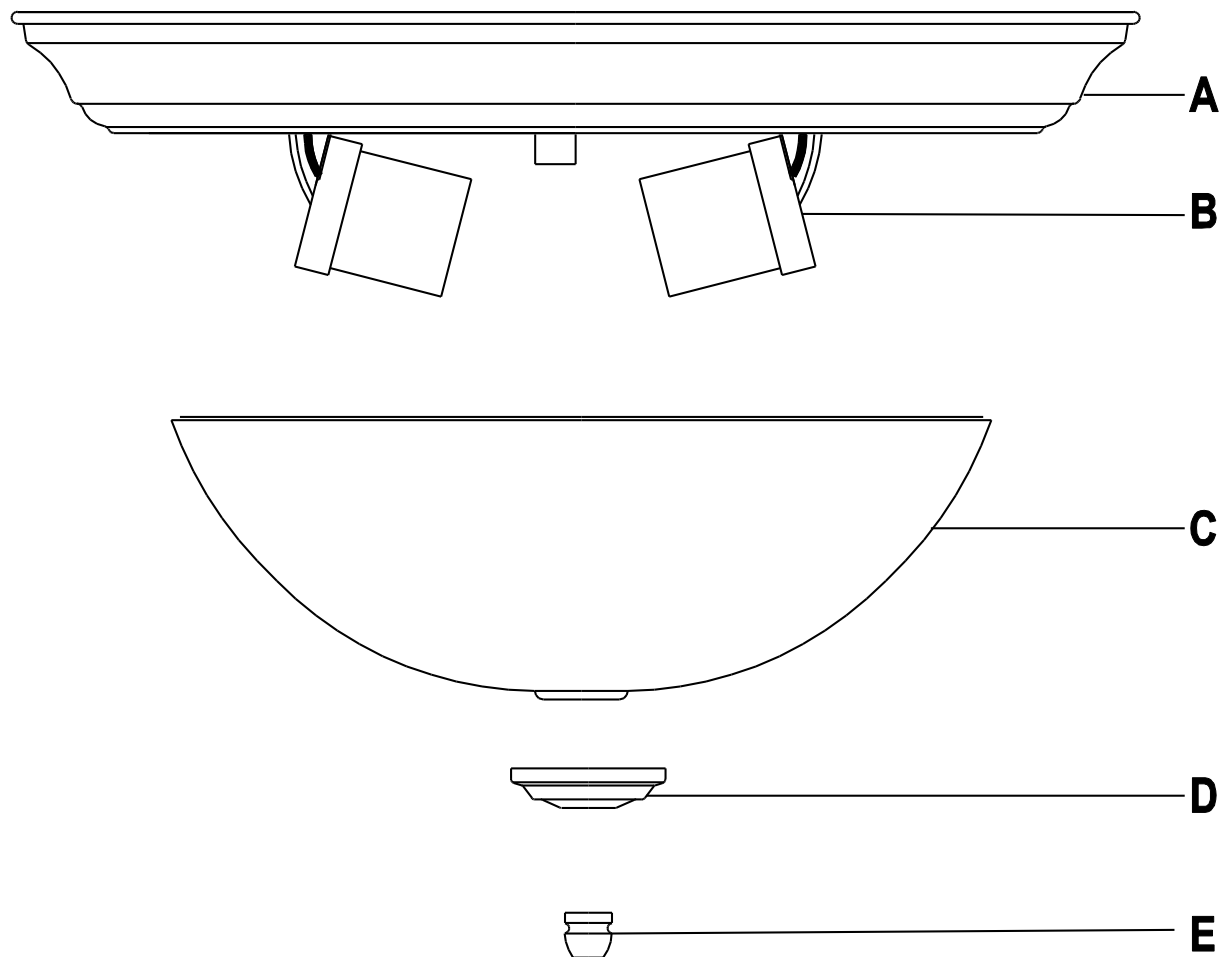

Pièce	Description	Quantité
A	Pavillon	1
B	Douille	2
C	Abat-jour	1
D	Capuchon	1
E	Écrou Décoratif	1

Installation

1 Attacher la sangle de montage à la boîte de sortie

- ❑ Visser la vis de montage (GG) d'environ 4 mm dans les trous extérieurs dans la sangle de montage (BB).
- ❑ Placez les vis de boîte de sortie (FF) à travers les longs ovales de la sangle de montage (BB), et vissez les vis de boîte de sortie (FF) dans les trous de vis appropriés sur la boîte de sortie (non inclus).
- ❑ Assurez-vous que les têtes des vis de montage (GG) sont orientées vers l'extérieur lorsque la sangle de montage (BB) est fixée à la boîte de sortie.

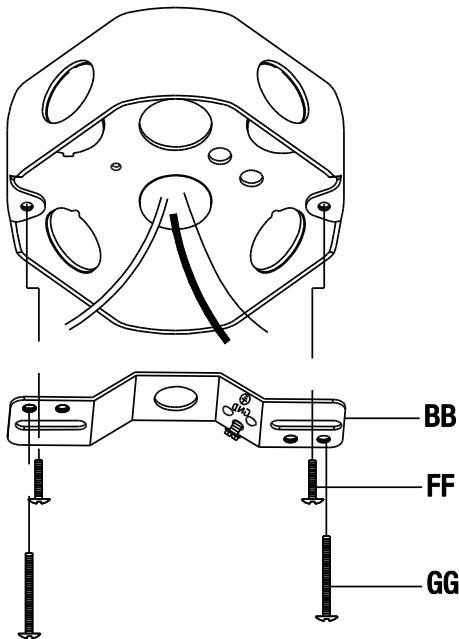

2 Faire les connexions électriques

- ❑ Enrouler le milieu du fil de terre du luminaire sur la vis de terre (CC) située sur la sangle de montage (BB). Utiliser de le connecteur de fils électrique (AA) relier la fin de fil de terre du luminaire au fil de terre de la boîte de sortie.
- ❑ Insérer le fil blanc (neutre) de la boîte de sortie dans le connecteur rapide de fils (HH) connecté au fil blanc du luminaire.
- ❑ Insérer le fil noir (sous tension) de la boîte de sortie dans le connecteur rapide de fils (HH) connecté au fil noir du luminaire.
- ❑ Enrouler une bande isolante autour des connexions pour plus de sécurité.
- ❑ Replacer les fils dans la boîte de sortie.

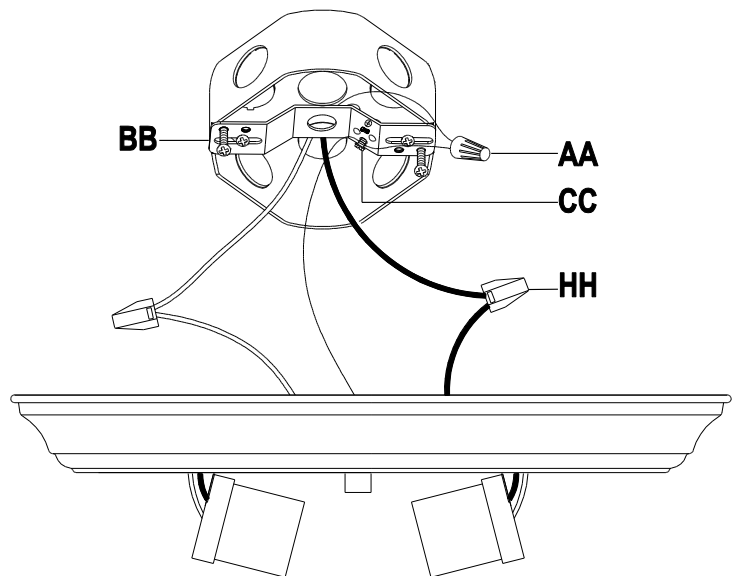

3 Attacher le luminaire sur la boîte de sortie

- ❑ Placer le pavillon (A) sur la boîte de sortie.
- ❑ Aligner les têtes des vis de montage (GG) pour dépasser au travers des extrémités larges des trous en forme de serrure sur le pavillon (A).
- ❑ Tourner le pavillon (A) dans le sens horaire jusqu'à ce que les têtes des vis de montage (GG) glissent dans les extrémités étroites des trous en forme de serrure sur le pavillon (A).
- ❑ Serrer les vis de montage (GG) pour fixer le pavillon (A).

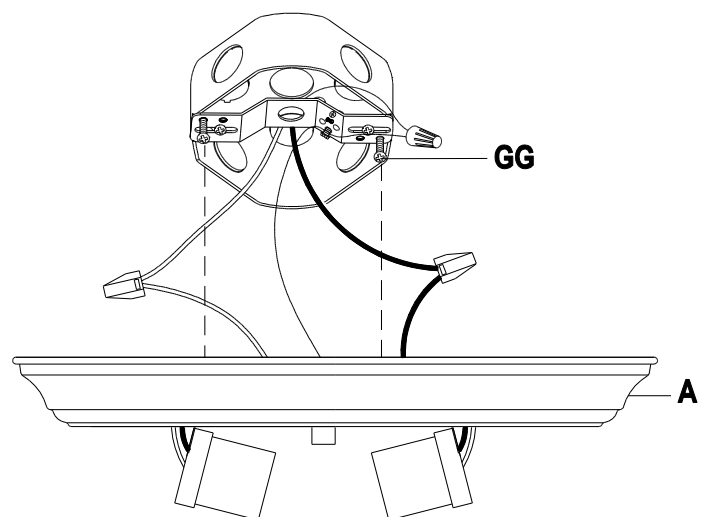

Installation (suite)

4 Fixer l'embout

- Visser l'embout (EE) environ 1/4 pouce dans la bague sur le pavillon (A).
- Serer l'écrou hexagonal (DD) sur la bague sur le pavillon (A) pour fixer l'embout (EE).

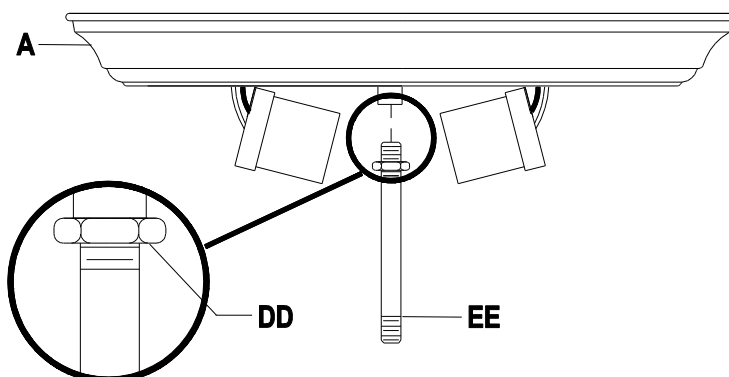

5 Installer ampoules

- Installez deux ampoules incandescentes a culot moyen de 60 watts maximum (non incluses) dans les douilles (B).



REMARQUE: Des ampoules éconmiques d'équivalence DEL et n'excédant pas 8 Watts chacune (non incluses) peuvent aussi être utilisées.

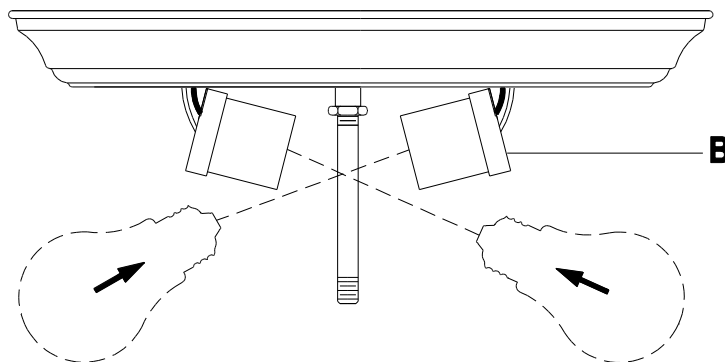

Installation (suite)

6 Mettre en place l'abat-jour

- Placer le abat-jour (C) et le capuchon (D) au-dessus de l'embout (EE).
- Visser l'écrou décoratif (E) sur l'embout (EE) pour maintenir l'abat-jour (C).

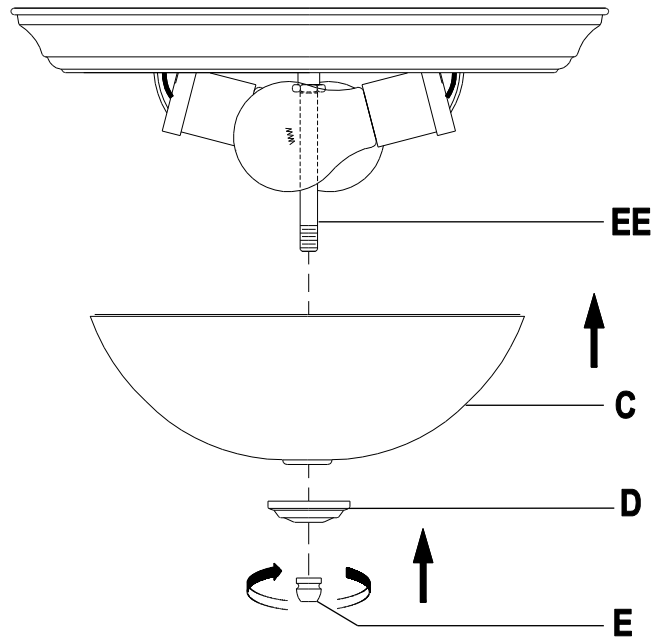

Entretien et Nettoyage



AVERTISSEMENT: Débrancher l'alimentation électrique avant de nettoyer le luminaire en enlevant les fusibles concernés ou en désactivant le disjoncteur.

- Nettoyez la lampe avec un linge doux, sec.
- N'utilisez jamais de nettoyeur contenant des produits chimiques, des solvants ou des abrasifs.

Dépannage

Problème	Cause possible	Solution
L'ampoule ne s'allume pas.	Le courant est coupé.	Assurez-vous que la source de courant électrique est sous tension.
	Le disjoncteur est déclenché.	Vérifiez que le disjoncteur est dans la position Enclenché.
Le fusible grille ou le disjoncteur se déclenche lorsque la lumière est allumée.	Les fils électriques sont croisés ou le fil électrique n'est plus sous terre.	Vérifiez les connexions des câbles. Contactez un électricien qualifié ou communiquez avec l'équipe du service à la clientèle au 1 877 527-0313.

Questions, problèmes, pièces manquantes?

**Avant de retourner au magasin, veuillez communiquer avec le service à la clientèle
entre 8h00 et 19h00 (HNE) du lundi au vendredi, entre 9h00 et 18h00 (HNE) du samedi**

1-877-527-0313

HOMEDEPOT.COM

Conservez ce guide pour un usage ultérieur.