

# INSTALLATION INSTRUCTIONS

## ADA SOLID SURFACE SHOWER BASES

*American  
Standard*

**MODELS: 3838AMFCOL, 6434AMFCOL, 6438AMFCOL**

Thank you for selecting American Standard – the benchmark of fine quality for over 100 years. To ensure this product is installed properly, please read these instructions carefully before you begin. (Certain installations may require professional help.)

Local building codes vary by location. Observe all local plumbing and building codes.

### TOOLS & MATERIALS REQUIRED....

#### TOOLS:

- Level
- Pencil
- Square
- Tape Measure
- Pipe Wrench
- Slip Joint Pliers
- Screw Driver
- Standard Woodworking Tools
- Personal Safety Equipment
- Caulking Gun

#### MATERIALS:

- Silicone Sealant
- Drop Cloth
- Mortar Mix or Grout

#### Note on ADA requirements:

This shower base is in compliance with the **2010 ADA Standards for Accessible Designs Guidelines**. The shower base must be installed according to these instructions to be in compliance. There are other requirements in addition to the shower base design and installation instructions for a compliant shower system. It is the installer's responsibility to understand and conform to these requirements.

#### NOTE: Read instructions completely before proceeding with installation.

The opening dimensions should be at least 1/8" larger than dimensions shown.

For the best fit, the opening measurements should be verified against the actual shower base received.

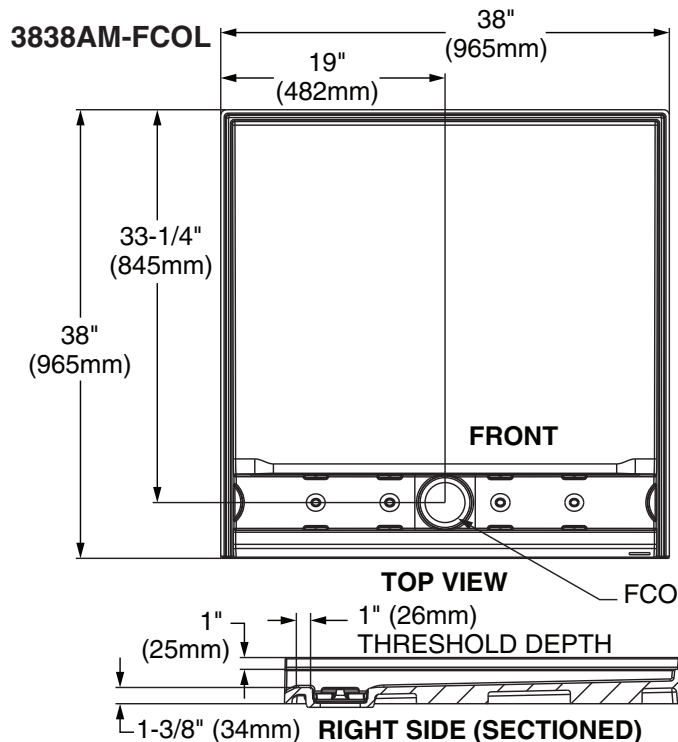

USE  
FOR  
FUTURE  
FOR  
SAVE

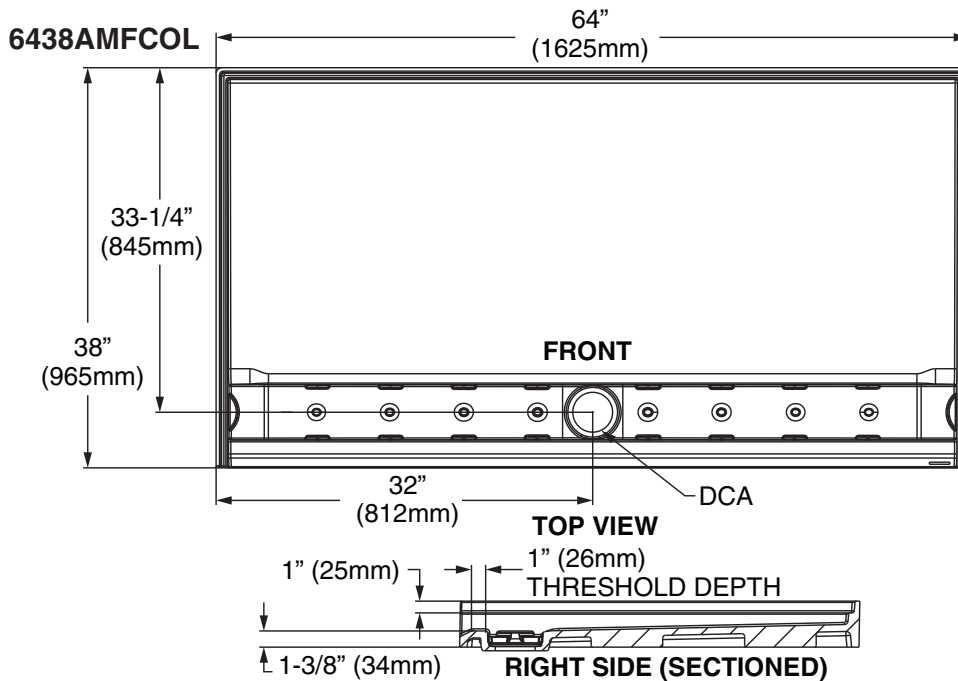
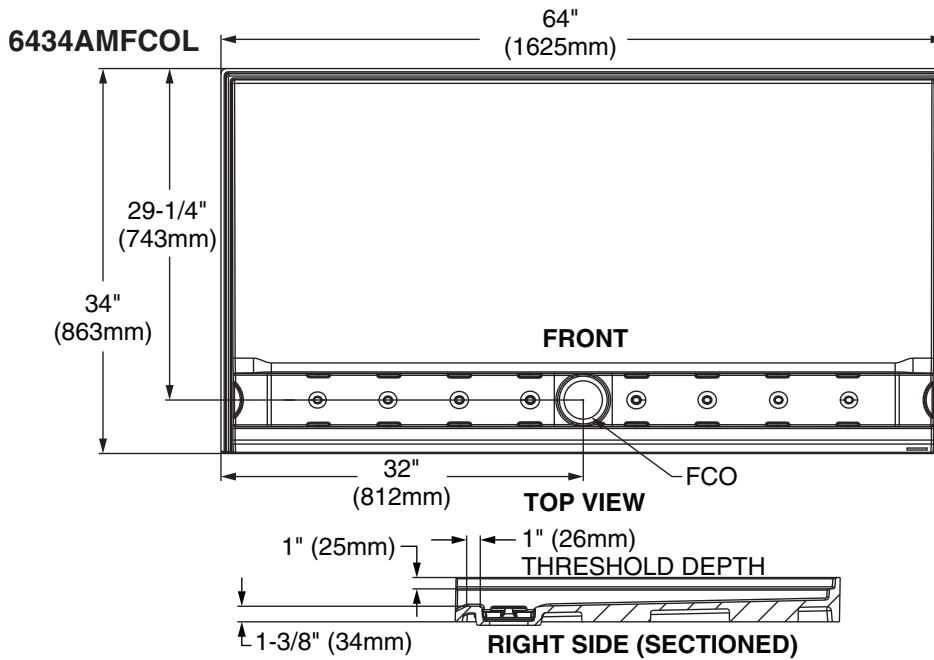

**1** Ensure that the floor and stud walls are square and plumb on a level floor as shown in Figure A. Provide a 6" x 6" (152 x 152mm) opening in the floor for the drain and refer to the product chart for actual drain location. The lower portion of the drain mount must fit into the 6" x 6" opening. Check by dry fitting the shower base in the final location. Draw a line 3-7/8" (98mm) above the level subfloor on the wall studs at each side of the opening.

**NOTE:** Shower bases are to be installed on sub-floors not finished floors. Shower bases will drain properly provided they are installed on a level surface.

Check the floor with a long level. A long level is more likely to detect level of sub-floor at its greatest dimensions. Check front-to-back at the left and right sides and at the center. Repeat for side-to-side dimensions. Finally check the diagonals. Depending on the results, some additional prep work may be necessary.

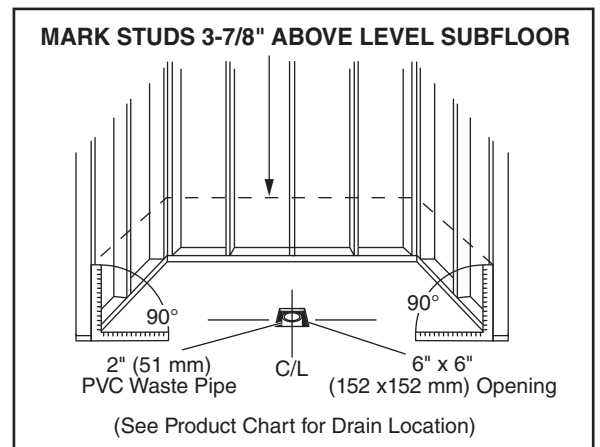

**FIGURE A**

**2**

Shower bases require purchasing a round shower strainer type drain for use with a standard 2" (51mm) plastic schedule 40 waste pipe. **Figure B** shows the typical drain assembly. Before installing drain into the shower base, remove strainer **Figure B**. This will be installed after shower base is in its final position. Cut the wastepipe height so that the drain body will fit snug in the shower base. Apply silicone sealant between the drain body and shower base and follow all of the drain manufacturer's recommended installation details.

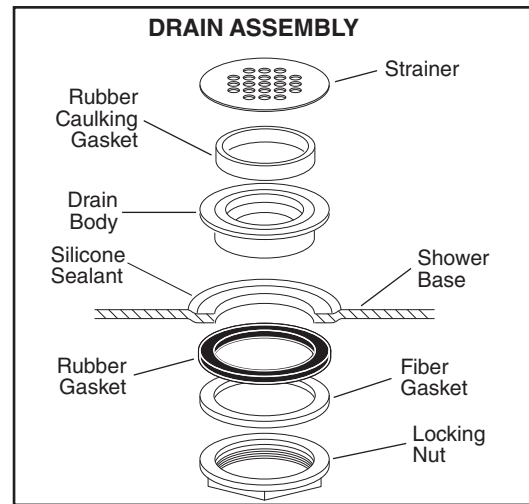
**FIGURE B****3**

Mix a non-shrinking bedding material such as mortar and apply enough bedding material to support the entire bottom of the shower base.

**Concrete is NOT recommended. The shower base is NOT to be supported by the base flange.**

**Note:** Do not nail, screw or drill through the flange.

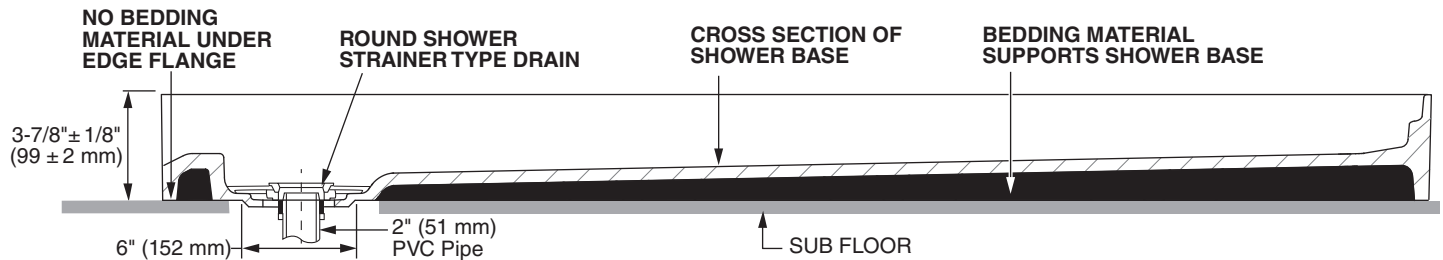
**FIGURE C****4**

After the bedding material has been poured and before it sets, lower the shower base into position with the drain assembly sliding over the waste pipe **Figure C**. It will be necessary to "rock" the shower base until the top of the tile flange aligns with the lines drawn on the stud walls from **Step 1**. Make sure the apron is contacting the rough floor along the entire length of the shower base and ensure that the base is level in two directions as shown in **Figure D**.

**NOTES:** Allow the bedding material to completely harden before applying weight to the bottom of the shower base.

Place strainer back into place and conduct a water test of drain and plumbing to ensure there are no leaks.

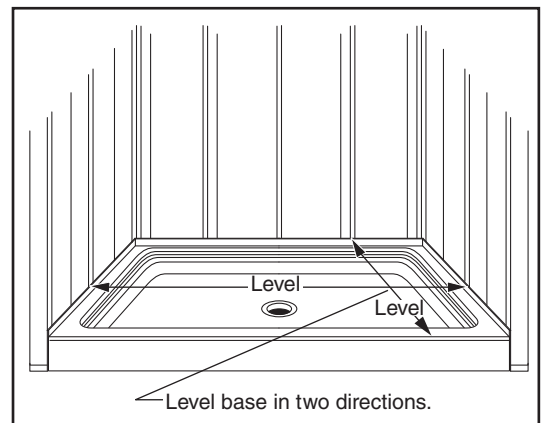
**FIGURE D****5**

Tape over the strainer to protect the finish and prevent construction debris from entering the drain.

Finish installation as shown in **Figure E**.

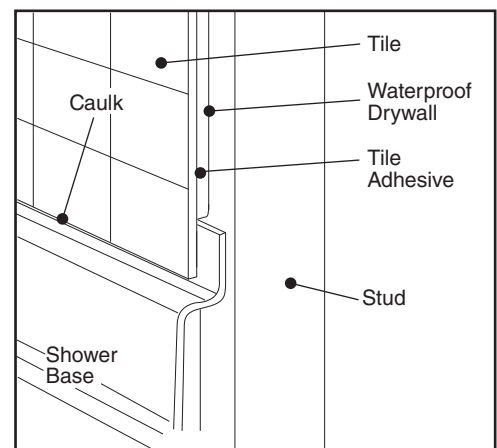
**FIGURE E**

**6 FOR ADA COMPLIANCE:  
FLOOR MUST NOT BE LOWER THAN THE CORNER AS SHOWN IN FIGURE F.**

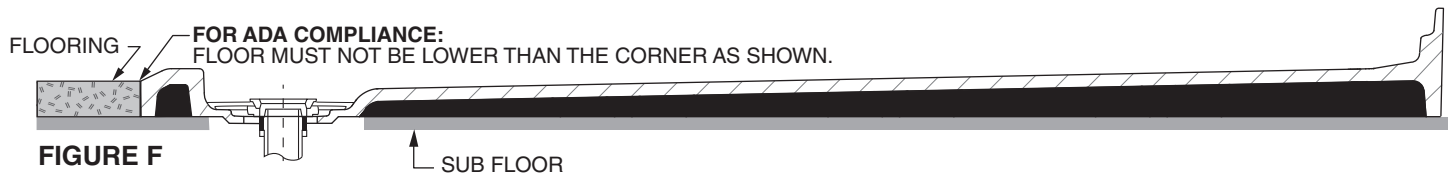

**POST INSTALLATION CLEAN-UP**

Remove all construction debris. Tile grout can be removed with a wooden popsicle stick or tongue depressor. Do not use wire brushes or any other metal implement on surface.

Post installation clean-up generally can be completed using warm water and liquid dishwashing detergent. Stubborn dirt or stains may be removed using granular Spic and Span® mixed with water.

Painter's naphtha can be used to remove excess adhesives and/or wet oil-base paint.

**AFTERCARE and CLEANING**

- The product should be regularly cleaned with a damp cloth with a mild detergent cleaner.

**WARNING:** Hair dye, "colored" cosmetics (such as mascara, lipstick, face powder, etc.) can create slight discoloration if not removed immediately from the surface of the product.

- The product should be cleaned with a damp cloth.
- The product is sensitive to the following chemicals: caustic soda (mainly present in drain openers), strong solvents such as acetone, methanol, methylene chloride, potassium permanganate, as well as various agents containing dye.
- Water temperature should not exceed 120 degrees fahrenheit.
- Do not allow limescale to deposit on the surface. Such stain should be removed with widely available cleaning agents (containing no dye) designed for that purpose.
- Stains can be removed by sanding with a very fine sand paper (400 grit).
- In the case of the product equipped with waste cover, pay extra attention to the care and maintenance of the space under the cover. It is recommended to clean the bottom of the cover and the place where the surface of the product and the cover are in contact at least once a week.

**AS America, Inc. Limited Warranty for Solid Surface Shower Bases**

AS America, Inc. ("American Standard") warrants to the original consumer purchaser that it will, at its option, repair or replace any of its solid surface plumbing products found by it to be defective under normal use and maintenance within five years from the date of purchase.

This limited warranty DOES NOT COVER the following:

- Defects or damage arising from shipping, installation, alterations, accidents, abuse, misuse, lack of proper maintenance, negligence, misuse, thermal shocks, cigarette burn, fire, natural disasters or other accidents or modified in a manner inconsistent with the product as shipped by American Standard.
- Deterioration through normal wear and tear.
- Commercial application.
- Postage or shipping costs for returning products for repairs or replacement under the limited warranty and labor or other costs incurred in connection with product removal or installation under this limited warranty.
- ANY LIABILITY FOR CONSEQUENTIAL OR INCIDENTAL DAMAGES, ALL OF WHICH ARE HEREBY EXPRESSLY DISCLAIMED, OR THE EXTENSION BEYOND FIVE-YEAR DURATION OF THIS LIMITED WARRANTY OR ANY IMPLIED WARRANTIES, INCLUDING THOSE OF MERCHANTABILITY OR FITNESS FOR PURPOSE INTENDED. (Some jurisdictions do not allow limitations on how long an implied warranty lasts, or the exclusion or limitation of incidental or consequential damages, so these limitations and exclusions may not apply to you.)
- Responsibility for compliance with local code requirements. (Since local code requirements vary greatly, distributors, dealers, installation contractors and users of plumbing products should determine whether there are any code restrictions on the installation or use of a specific product.)

This warranty gives you specific legal rights. You may have other statutory rights that vary from state to state or from province to province, in which case this warranty does not affect such statutory rights.

For service under this warranty, it is suggested that a claim be made through the contractor or dealer from or through whom the product was purchased, or that a service request (including a description of the product model and of the defect) be sent to the following address:

**In the United States:**

American Standard Brands  
1 Centennial Ave  
Piscataway, New Jersey 08854  
Attention: Director of Consumer Affairs

For residents of the United States, warranty information may also be obtained by calling the following toll free number: (800) 442-1902  
www.americanstandard.com

**In Canada:**

LIXIL Canada ULC  
5900 Avebury Rd.  
Mississauga, Ontario  
Canada L5R 3M3

Toll Free: (800) 387-0369  
www.americanstandard.ca

**In Mexico:**

American Standard B&K Mexico  
S. de R.L. de C.  
Via Morelos #330  
Col. Santa Clara  
Ecatepec 55540 Edo. Mexico

Toll Free: 01-800-839-1200  
www.americanstandard.com.mx

# INSTRUCTIONS D'INSTALLATION

## ADA BASES DE DOUCHE À SURFACE SOLIDE

### MODÈLES : 3838AM-FCOL, 6434AM-FCOL, 6438AM-FCOL

*American Standard*

Nous vous remercions d'avoir choisi American Standard... la référence en matière de qualité depuis plus de 100 ans. Afin de garantir une installation adéquate, veuillez lire ces instructions attentivement avant de commencer. (Certaines installations peuvent requérir l'aide d'un professionnel.)

Les codes locaux varient en fonction des lieux. Assurez-vous de respecter tous les codes de plomberie et du bâtiment.

#### OUTILS ET ÉQUIPEMENT REQUIS....

##### OUTILS :

- Niveau à bulles
- Crayon
- Équerre
- Ruban à mesurer
- Clé à tube
- Pince à joint coulissant
- Tournevis
- Outils habituels pour le travail du bois
- Équipement de protection individuelle
- Pistolet à calfeutrer

##### ÉQUIPEMENT :

- Mastic en silicone
- Toile de protection
- Mortier ou coulis

#### Remarque sur les exigences de l'ADA :

Cette base de douche est conforme aux **Normes de l'ADA de 2010 sur les conceptions sans obstacles**. Pour être conforme, la base de douche doit être installée selon les présentes instructions. Il existe d'autres exigences outre la conception de la base de douche et les instructions d'installation pour assurer un système de douche conforme. Il incombe à l'installateur de comprendre ces exigences et de s'y conformer.

#### REMARQUE : Lisez les instructions soigneusement avant de procéder à l'installation.

Les dimensions d'ouverture doivent être au moins 1/8 po supérieures aux dimensions illustrées. Pour assurer un ajustement idéal, les mesures d'ouverture doivent être vérifiées par rapport aux dimensions réelles de la base de douche.

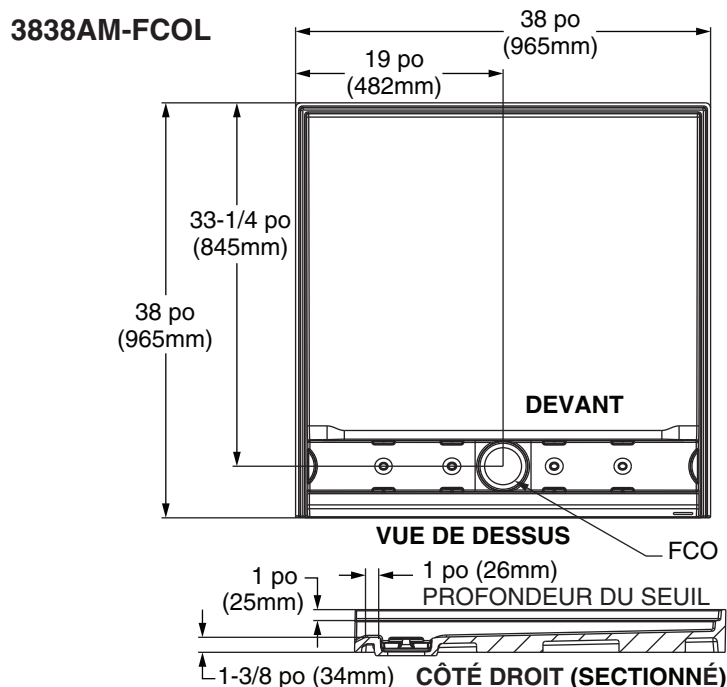

USE  
FUTURE  
FOR  
SAVE

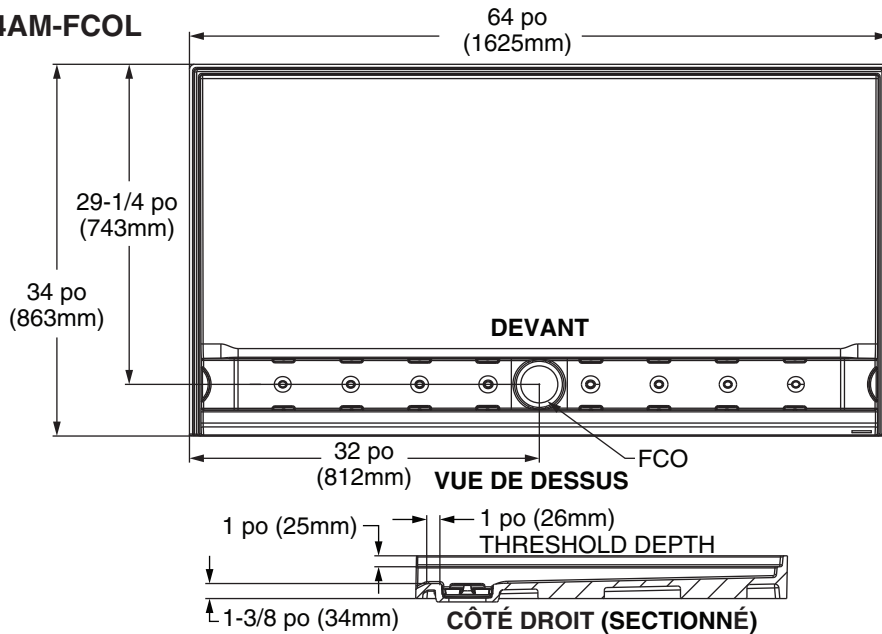
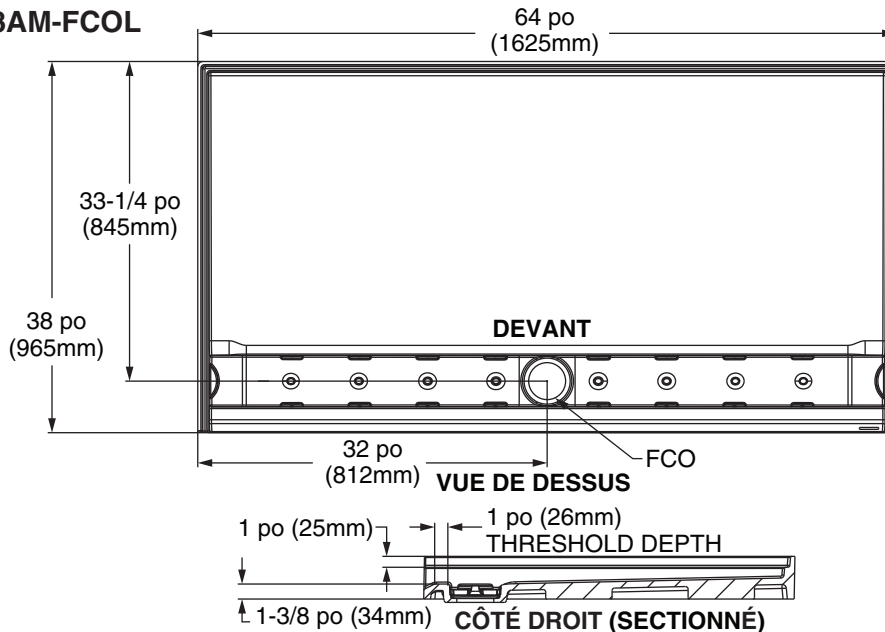
**6434AM-FCOL****6438AM-FCOL****1**

Assurez-vous que les murs de plancher et les murs à montants sont d'équerre et d'aplomb sur un plancher plat, comme illustré à la Figure A. Créez une ouverture de 6 po x 6 po (152 x 152 mm) dans le plancher pour le renvoi et consultez le raccordement du produit pour obtenir l'emplacement réel du renvoi. La partie inférieure du support de vidange doit s'insérer dans le ouverture 6 po x 6 po (152 x 152 mm). Vérifiez en installant à sec la base de douche dans l'emplacement final. Marquez une ligne à 3-7/8 po (98 mm) au-dessus du sous-plancher plat sur les montants sur chaque côté de l'ouverture.

**REMARQUE :** Les bacs de douche doivent être installés sur les sous-planchers et non sur les planchers finis. Les bacs de douche s'évacueront correctement s'ils sont installés sur une surface plane.

Vérifiez le plancher à l'aide d'un long niveau à bulles. Il est plus probable qu'un long niveau à bulles permette de déterminer si le sous-plancher est plat au niveau de ses côtés les plus longs. Vérifiez les côtés gauche et droit et le centre de l'avant vers l'arrière. Répétez ces étapes pour vérifiez les dimensions d'un côté à l'autre. Finalement, vérifiez les diagonales. Selon les résultats, des travaux préparatoires supplémentaires peuvent être nécessaires.

**MARQUEZ LES MONTANTS À 3-7/8 po (98mm) AU-DESSUS DU SOUS-PLANCHER PLAT**

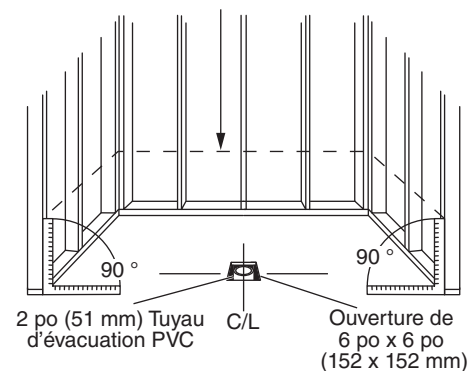

(Voir le raccordement du produit pour obtenir l'emplacement du renvoi)

**FIGURE A**

**2**

Les bases de douche nécessitent un renvoi rond de type crépine pour utiliser avec un tuyau d'évacuation standard de 2 po (51 mm) de calibre 40. La **Figure B** illustre l'assemblage de renvoi typique. Avant d'installer le renvoi dans la base de douche, retirez la crépine **Figure B**.

Vous l'installerez une fois que la base de douche sera à son emplacement final. Coupez la hauteur du tuyau d'évacuation afin que le corps du renvoi repose bien dans la base de douche. Appliquez du mastic en silicone entre le corps du renvoi et la base de douche et suivez tous les détails d'installation recommandés par le fabricant du renvoi.

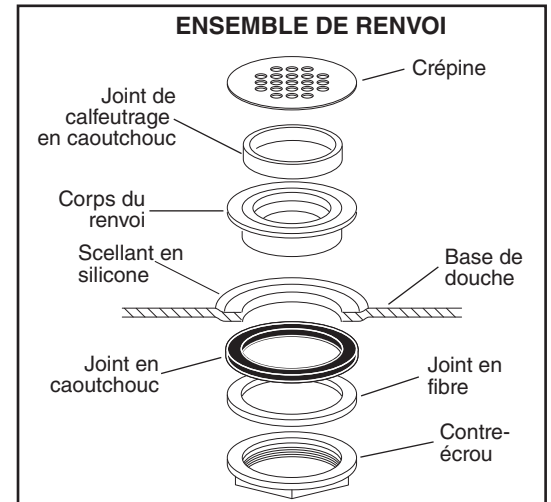
**FIGURE B****3**

Mélangez un matériel de litière irrétrécissable comme du mortier et appliquez suffisamment de matériel pour soutenir l'ensemble du fond de la base de douche.

**Le béton N'EST PAS recommandé. La base de douche NE DOIT PAS être appuyée sur la bride de base.**

**Remarque :** Ne clouez, vissez ou percez pas à travers la bride.

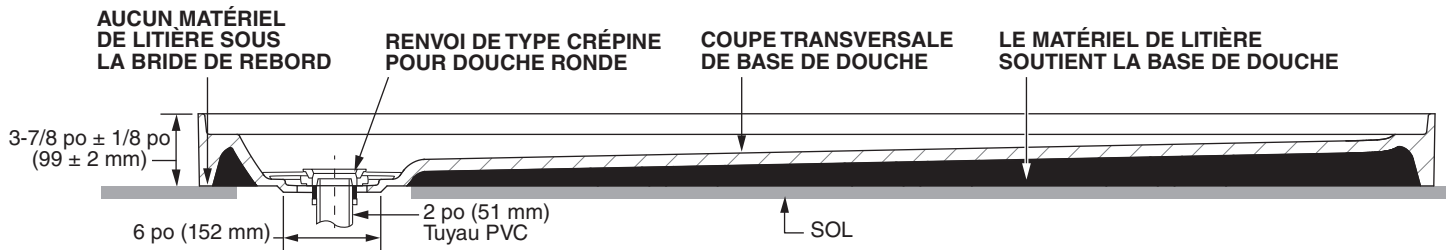
**FIGURE C****4**

Une fois que le matériel de litière est coulé, et avant qu'il ne soit sec, positionnez la base de douche en vous assurant que l'ensemble de renvoi reste sur le tuyau d'évacuation **Figure C**. Vous devrez faire « basculer » la base de douche jusqu'à ce que la partie supérieure du rebord du carreau s'aligne avec les lignes marquées sur les murs à montants dans l'**étape 1**. Assurez-vous que le tablier entre en contact avec le plancher brut sur toute la longueur de la base de douche et que la base est à plat dans les deux sens, comme illustré à la **Figure D**.

**REMARQUES :** Laissez le mortier durcir complètement avant de mettre du poids dans le fond de la base de douche.

Remplacez la crépine et remplissez le renvoi et les tuyaux avec de l'eau afin de vous assurer qu'il n'y a pas de fuites.

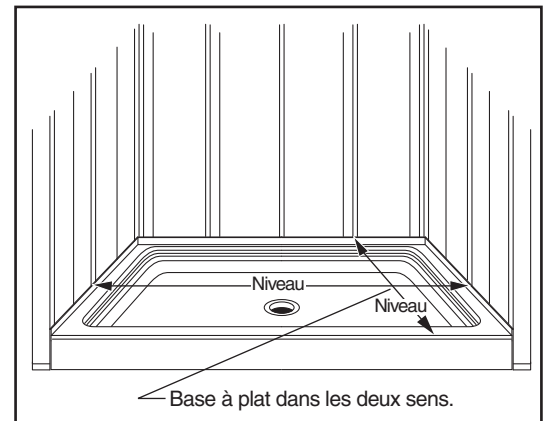
**FIGURE D****5**

Couvrez le grillage avec du ruban adhésif afin de protéger la finition et empêcher les débris de construction de tomber dans le drain.

Terminez l'installation comme illustré à la Fig. E.

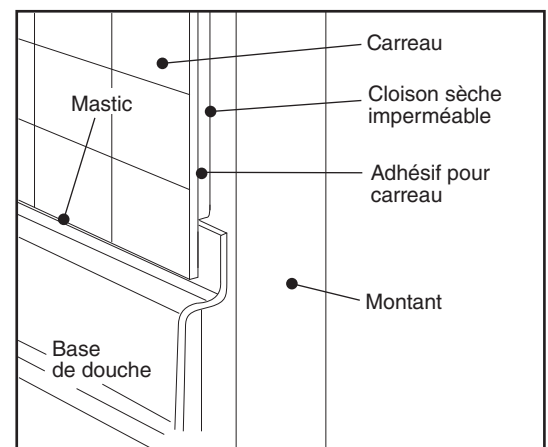
**FIGURE E**

## 6 POUR ÊTRE CONFORME AUX NORMES DE L'ADA : LE PLANCHER NE DOIT PAS ÊTRE PLUS BAS QUE LE COIN, COMME ILLUSTRÉ À LA FIGURE F.

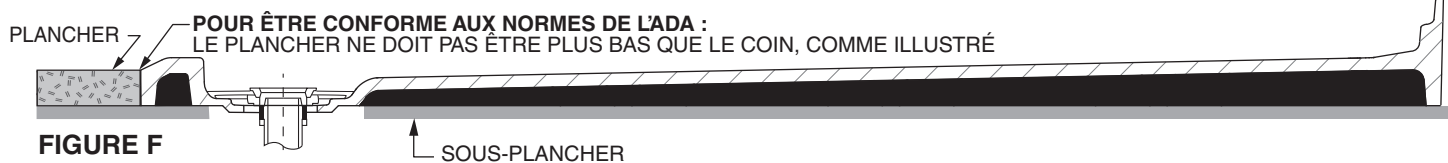

### NETTOYAGE APRÈS INSTALLATION

Retirez tous les déchets de construction. Le coulis du carrelage peut être retiré à l'aide d'un bâtonnet en bois ou d'un abaisse-langue. Ne pas utiliser de brosse métallique ou autre matériel en métal.

Le nettoyage après installation se fait habituellement à l'aide d'eau chaude et d'un savon liquide à vaisselle. Utilisez le produit Spic and Span<sup>MD</sup> en granules, mélangé à de l'eau, pour enlever les taches et la saleté tenaces.

Vous pouvez utiliser du naphte pour enlever les produits adhésifs excédentaires ou la peinture à base d'huile pas encore séchée.

### ENTRETIEN et NETTOYAGE

• Le produit doit être nettoyé périodiquement à l'aide d'un linge humide et un détergent doux.

**AVERTISSEMENT :** Le colorant capillaire et les cosmétiques « colorés » (le mascara, le rouge à lèvres, la poudre pour le visage, etc.) peuvent entraîner une légère décoloration s'ils ne sont pas retirés immédiatement de la surface du produit.

• Le produit doit être nettoyé à l'aide d'un linge humide.

• Le produit est sensible aux produits chimiques suivants : la soude caustique (présente principalement dans les débouche-tuyaux), les solvants puissants tels que l'acétone, le méthanol, le chlorure de méthylène, le permanganate de potassium ainsi que divers agents colorants.

• La température de l'eau utilisée ne doit pas dépasser 120 degrés Fahrenheit.

• Ne permettez pas au tartre de se déposer sur la surface. Ces taches doivent être enlevées à l'aide d'un agent nettoyant généralement disponible qui ne contient pas de colorant et qui est prévu à cet effet.

• Les taches peuvent être éliminées en ponçant avec du papier abrasif très fin (grain 400).

• Si le produit comprend un couvercle pour l'évacuation, portez une attention particulière au soin et à l'entretien de la surface sous le couvercle. Il est recommandé de nettoyer la partie inférieure du couvercle et la zone où la surface du produit entre en contact avec le couvercle, et ce, au moins une fois par semaine.

### AS America, Inc. – garantie limitée pour les bases de douche à surface solide.

AS America, inc. (« American Standard ») garantit au consommateur original qu'elle réparera ou remplacera, à sa convenance, chacun de ses produits de plomberie à surface solide déclaré défectueux dans des conditions normales d'usage et d'entretien dans les cinq ans suivant la date d'achat :

Cette garantie limitée NE S'APPLIQUE PAS dans les situations suivantes :

• Toute défectuosité ou tout dommage provenant de l'expédition, de l'installation, de modifications, d'accidents, d'abus, d'un mauvais usage, d'un manque d'entretien adéquat, de la négligence, d'un mauvais usage, des chocs thermiques, des brûlures de cigarette, des incendies, des catastrophes naturelles ou d'autres accidents ou si le produit a été modifié d'une façon qui est incompatible avec le produit tel qu'il a été livré par American Standard.

• La détérioration suite à l'usure normale.

• Toute application commerciale.

• Les frais de poste ou de livraison engagés pour le retour du produit pour réparation ou remplacement en vertu des conditions de la garantie limitée, et les coûts de main-d'œuvre ou autre frais engagés pour l'installation ou l'enlèvement du produit en vertu de la présente garantie limitée.

• TOUTE RESPONSABILITÉ POUR LES DOMMAGES INDIRECTS OU CONSÉCUTIFS, LAQUELLE EST EXPRESSÉMENT REJETÉE POUR TOUTS CES DOMMAGES, OU LA PROLONGATION, AU-DELÀ DE LA DURÉE DE CINQ ANS DE LA PRÉSENTE GARANTIE LIMITÉE OU DE TOUTES GARANTIES LIMITÉES IMPLICITES, INCLUANT CELLES DE QUALITÉ MARCHANDE OU D'APTITUDE DANS UN BUT PARTICULIER. (Certaines juridictions ne permettent pas de limitations sur la durée d'une garantie limitée implicite, ou l'exclusion ou la limitation de dommages indirects ou consécutifs; ces limitations peuvent donc ne pas s'appliquer à vous.)

• La responsabilité de se conformer aux spécifications locales. (Puisque les spécifications locales varient largement, les distributeurs, les marchands, les entrepreneurs en installation et les utilisateurs des produits de plomberie devraient déterminer si des restrictions du code s'appliquent à l'installation ou à l'utilisation d'un produit spécifique.)

Cette garantie vous donne des droits juridiques spécifiques. Vous pouvez vous prévaloir d'autres droits prévus par la loi, qui varient d'un État à l'autre ou d'une province à l'autre, auquel cas cette garantie n'affecte pas lesdits droits.

Pour obtenir un service en lien avec cette garantie limitée, il est suggéré de soumettre une réclamation par l'entremise de l'entrepreneur ou du détaillant auprès duquel le produit a été acheté, ou une demande de service (incluant une description du modèle du produit et de la défectuosité), à l'adresse suivante:

**Aux États-Unis :**  
American Standard Brands  
1 Centennial Ave  
Piscataway, New Jersey 08854  
Attention: Director of Consumer Affairs

Pour les résidents des États-Unis,  
il est également possible d'obtenir les  
renseignements relatifs à la garantie en téléphonant  
au numéro sans frais suivant : (800) 442-1902  
[www.americanstandard.com](http://www.americanstandard.com)

**Au Canada :**  
LIXIL Canada ULC  
5900 Avebury Rd.  
Mississauga, Ontario  
Canada L5R 3M3  
Sans frais : (800) 387-0369  
[www.americanstandard.ca](http://www.americanstandard.ca)

**Au Mexique :**  
American Standard B&K Mexico  
S. de R.L. de C.  
Via Morelos #330  
Col. Santa Clara  
Ecatepec 55540 Edo. Mexico  
Sans frais : 01-800-839-1200  
[www.americanstandard.com.mx](http://www.americanstandard.com.mx)



# INSTRUCCIONES DE INSTALACIÓN

## ADA BASES DE DUCHA DE SUPERFICIE SÓLIDA

*American Standard*

MODELOS: 3838AM-FCOL, 6434AM-FCOL, 6438AM-FCOL

Gracias por elegir American Standard, el parámetro de excelente calidad por más de 100 años. Para asegurar que este producto se instale de manera adecuada, lea las instrucciones con atención antes de comenzar. (Para algunas instalaciones puede necesitarse ayuda profesional).

Los códigos de construcción varían de un lugar a otro. Respete todos los códigos locales de edificación y plomería.

### HERRAMIENTAS Y MATERIALES NECESARIOS...

#### HERRAMIENTAS:

- Nivel
- Lápiz
- Escuadra
- Cinta métrica
- Llave inglesa
- Pinzas ajustables
- Desarmador
- Herramientas estándar para trabajar la madera
- Equipo de seguridad personal
- Pistola de calafateo

#### MATERIALES:

- Sellador de silicona
- Tela protectora
- Mezcla de mortero o lechada

### Nota sobre los requisitos de ADA:

Esta base de ducha cumple con las **Normas ADA 2010 para las Guías de Diseños Accesibles**. La base de ducha debe instalarse según las instrucciones para cumplir con las normas. Hay otros requisitos además del diseño de la ducha y las instrucciones de instalación para un sistema de ducha que cumple con las normas. Es responsabilidad del instalador entender y respetar dichos requisitos.

### NOTA: Lea todas las instrucciones antes de realizar la instalación.

Las dimensiones de la abertura deben ser al menos 1/8" más grandes que las dimensiones que se muestran aquí. Para lograr un mejor ajuste, las medidas de la abertura se deben verificar con la base de ducha real recibida.

#### 3838AMFCOL

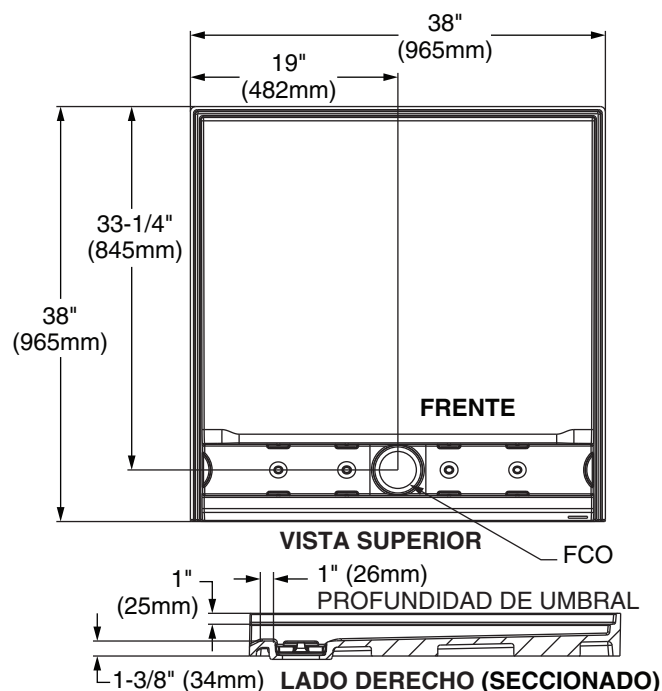

CONSERVE PARA USOFUTURO

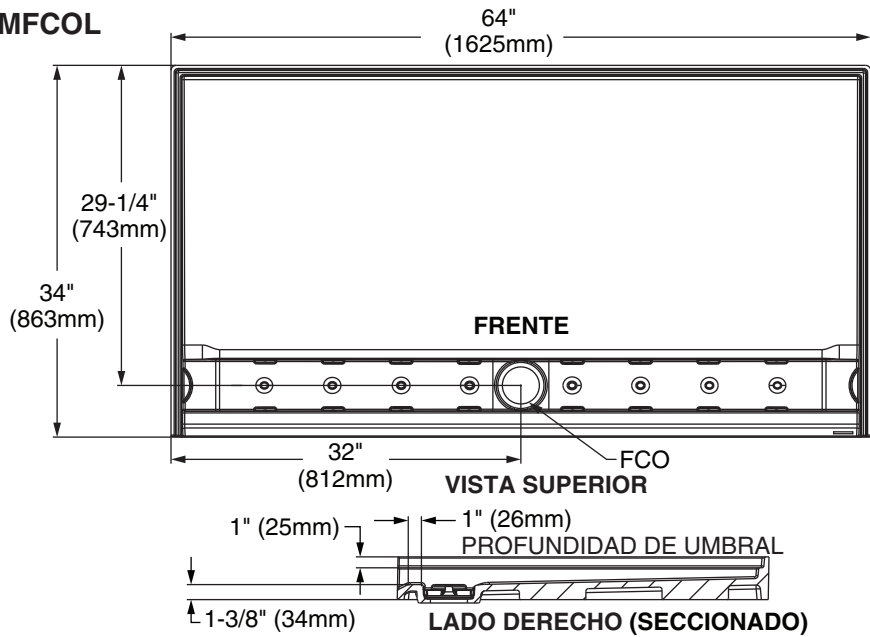
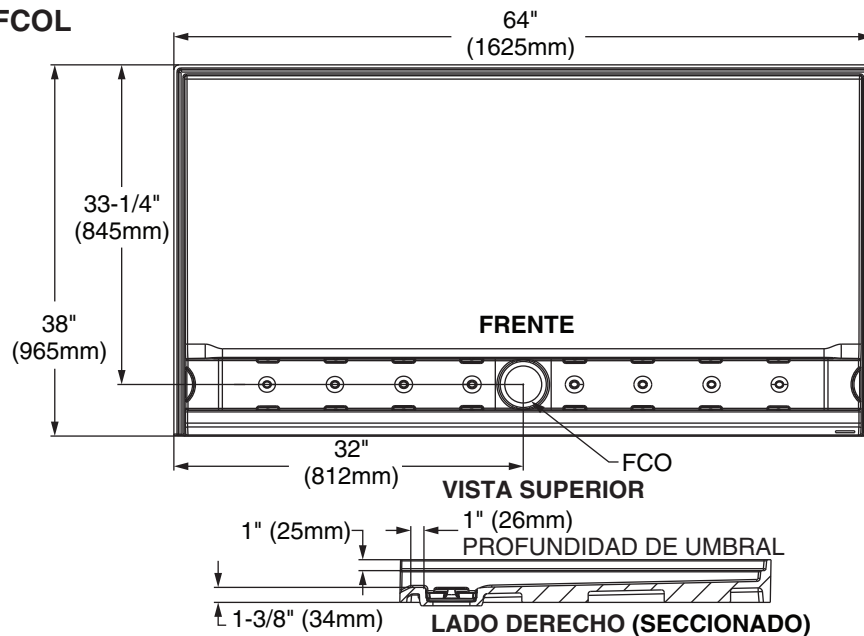
**6434AMFCOL****6438AMFCOL****1**

Asegúrese de que el piso y las paredes de entramado sean cuadrados y estén aplomados sobre un piso nivelado como se muestra en la Figura A. Proporcione una abertura de 6" x 6" (152 mm x 152 mm) en el piso para el desagüe y consulte el cuadro del producto para conocer la ubicación real del desagüe. La parte inferior del montaje de drenaje debe caber en la 6"x 6" (152 x 152 mm) de apertura. Verificar el montaje en seco la ducha base en la ubicación final. Dibuje una línea de 3-7/8" (98mm) por encima del nivel del contrapiso en los montantes de pared a cada lado de la abertura.

**NOTA:** Los platos de ducha deben instalarse en contrapisos y no en terminados. Los platos de ducha drenarán correctamente siempre que estén instalados sobre una superficie nivelada. Verifique el piso con un nivel largo. Es más probable que un nivel largo detecte el nivel del contrapiso en sus dimensiones más grandes. Verifique de adelante hacia atrás en los lados izquierdo y derecho y en el centro. Repita para las dimensiones de lado a lado. Por último revise las diagonales. Conforme a los resultados, puede ser necesario algún trabajo de preparación adicional.

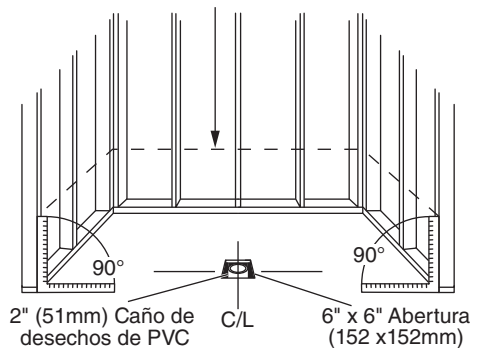
**MARQUE LOS MONTANTES 3-7/8" (98mm) POR ENCIMA DEL NIVEL DEL CONTRAPISO**

(Consulte el Cuadro del producto para conocer la ubicación del desagüe)

**FIGURA A**

**2**

Las bases de ducha requieren la compra de un desagüe de ducha redonda tipo colador para usar con un caño de desechos de plástico estándar de 2" (51 mm). La **Figura B** muestra el conjunto de desagüe típico. Antes de instalar el desagüe en la base de ducha, retire el colador **Figura B**. Este se instalará después de que la base de ducha esté en su posición final. Corte la altura del caño de desechos de manera que el cuerpo del desagüe quede bien ajustado en la base de ducha. Aplique sellador de silicona entre el cuerpo del desagüe y la base de ducha y siga todos los detalles de instalación recomendados por el fabricante del desagüe.

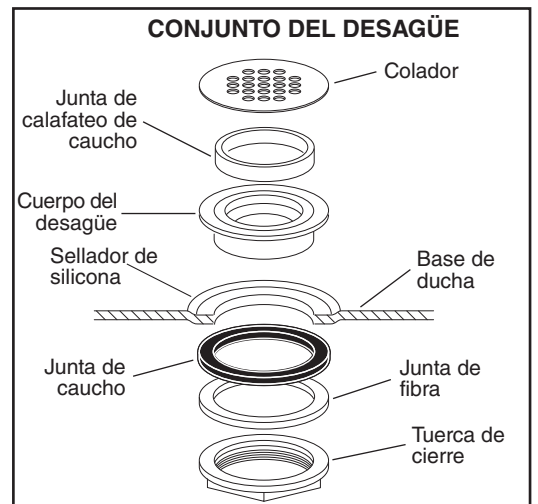
**FIGURA B****3**

Mezcle un material de asiento que no se contraiga, como mortero, y aplique suficiente material de asiento como para sostener toda la parte inferior de la base de ducha.

**NO se recomienda usar concreto. La base de ducha NO se debe sostener por medio de la brida de la base.**

**Nota:** No clave, atornille ni taladre a través de la brida.

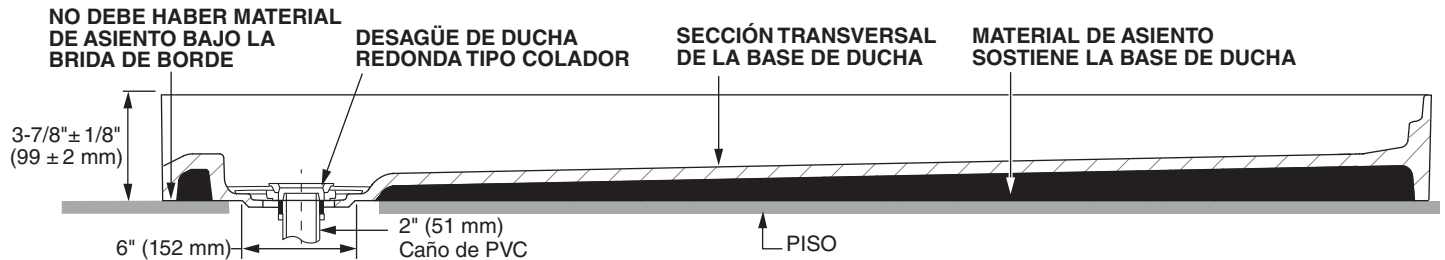
**FIGURA C****4**

Una vez que se haya vertido el material de asiento y antes de que se seque, baje la base de la ducha y colóquela con el kit de desagüe deslizándose sobre el caño de desechos, **Figura C**. Será necesario "mecer" la base de la ducha hasta que la parte superior de la brida del azulejo se alinee con las líneas trazadas en las paredes de entramado del **Paso 1**. Asegúrese de que el faldón esté en contacto con el piso sin terminar en todo el largo de la base de ducha y asegúrese de que la base esté nivelada en dos direcciones como se indica en la **Figura D**.

**NOTAS:** Deje que el material de asiento se endurezca por completo antes de aplicar peso a la parte inferior de la base de la ducha.

Vuelva colocar el colador en su lugar y realice una prueba de agua de desagüe y plomería para garantizar que no existan fugas.

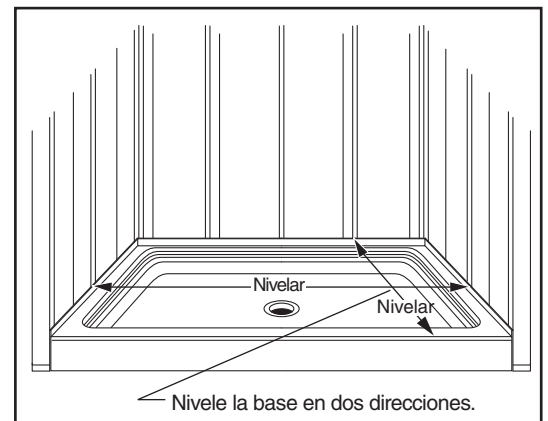
**FIGURA D****5**

Coloque cinta sobre el colador para proteger el acabado y evitar que entren desechos de construcción en el desagüe.

Finalice la instalación, tal como se indica en la **Figura E**.

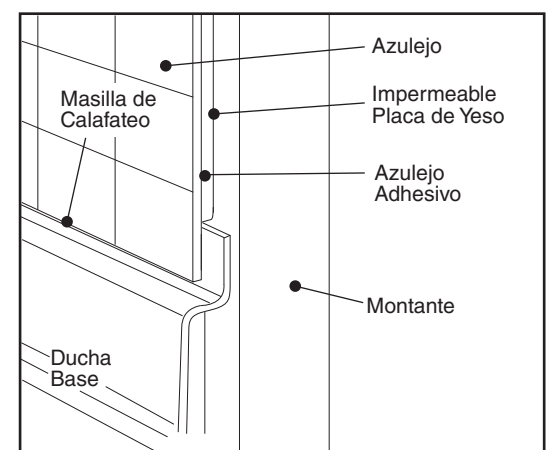
**FIGURA E**

## PARA CUMPLIMIENTO CON ADA: EL PISO NO DEBE SER MÁS BAJO QUE LA ESQUINA COMO SE MUESTRA EN LA FIGURA F.

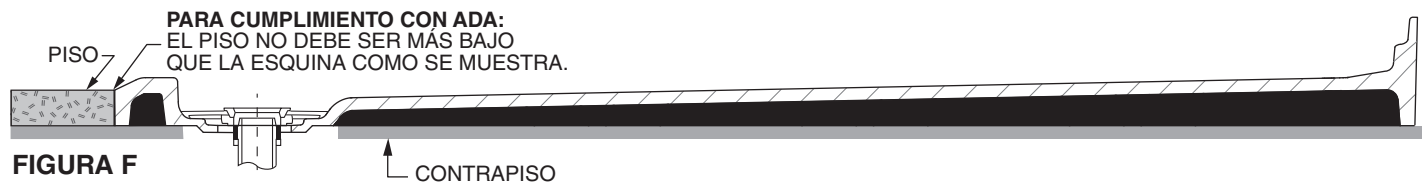

### LIMPIEZA POSTERIOR A LA INSTALACIÓN

Retire todos los desechos de construcción. La lechada de los azulejos puede retirarse usando un palito de paleta o un abate lengua de madera. No utilice cepillos de alambre ni otro implemento de metal sobre la superficie.

La limpieza posterior a la instalación generalmente puede realizarse usando agua tibia y detergente líquido para vajilla. La suciedad o manchas rebeldes pueden limpiarse usando Spic and Span® granular mezclado con agua.

Puede utilizarse nafta de pintor para retirar el exceso de adhesivo y/o pintura a base de aceite húmeda.

### CUIDADO y LIMPIEZA

• El producto se debe limpiar regularmente con un paño húmedo con un detergente suave.

**ADVERTENCIA:** Tintes para el cabello, cosméticos de "coloración" (como máscara de pestañas, lápiz labial, polvo facial, etc.) pueden crear una ligera decoloración si no se eliminan inmediatamente de la superficie del producto.

- El producto se debe limpiar con un paño húmedo.
- El producto es sensible a los siguientes químicos: soda cáustica (principalmente presente en desatascadores), disolventes fuertes como acetona, metanol, cloruro de metileno, permanganato de potasio, así como varios agentes que contienen tinte.
- La temperatura del agua no debe exceder los 120 grados Fahrenheit.
- No permita que se deposite cal en la superficie. Esta mancha se debe quitar con agentes de limpieza ampliamente disponibles (sin colorantes) diseñados para tal fin.
- Las manchas se pueden quitar por medio del lijado con un papel de lija muy fino (grano 400).
- En el caso de productos equipados con cubierta de residuos, preste especial atención al cuidado y mantenimiento del espacio debajo de la cubierta. Se recomienda limpiar la parte inferior de la cubierta y el lugar donde la superficie del producto y la cubierta están en contacto al menos una vez a la semana.

### Garantía Limitada de AS America, Inc. para bases de ducha de superficie sólida

AS America, Inc. ("American Standard") garantiza al comprador consumidor original que, a opción del primero, reparará o reemplazará cualquiera de sus productos de plomería de superficie sólida que considere defectuosos en condiciones de uso y mantenimiento normal dentro de los cinco años posteriores a la fecha de compra.

Esta garantía limitada NO CUBRE lo siguiente:

- Los defectos o daños que surjan del envío, la instalación, las modificaciones, los accidentes, el abuso, el uso incorrecto o la falta de mantenimiento, la negligencia, el uso indebido, los choques térmicos, las quemaduras de cigarrillos, los incendios, los desastres naturales u otros accidentes o modificaciones incongruentes con el producto tal como fue enviado por American Standard.
- El deterioro producto del desgaste normal.
- La aplicación comercial.
- Los gastos de correo o envío por la devolución de productos para su reparación o reemplazo bajo la garantía limitada y la mano de obra u otros gastos realizados en relación con el retiro o la instalación del producto bajo esta garantía limitada.
- TODA RESPONSABILIDAD POR DAÑOS Y PERJUICIOS EMERGENTES O INCIDENTALES QUEDA EXPRESAMENTE DESLINDADA POR EL PRESENTE, O LA PRÓRROGA MÁS ALLÁ DEL PLAZO DE CINCO AÑOS DE ESTA GARANTÍA LIMITADA O DE CUALQUIER GARANTÍA IMPLÍCITA, INCLUYENDO LAS GARANTÍAS DE COMERCIABILIDAD O APTITUD PARA UN FIN DETERMINADO. (Algunas jurisdicciones no permiten limitaciones a la duración de una garantía implícita, o la exclusión o limitación de daños y perjuicios incidentes o emergentes, por lo cual estas limitaciones y exclusiones podrán no aplicarse a su caso.)
- Responsabilidad por el cumplimiento de los requisitos de los códigos locales. (Debido a que los requisitos de los códigos locales varían mucho, los distribuidores, concesionarios, contratistas de instalación y usuarios de productos de plomería deben determinar si existen restricciones de código sobre la instalación o el uso de un producto específico.)

Esta garantía le otorga derechos legales específicos. Es posible que tenga otros derechos establecidos por ley que varían de un estado a otro o de una provincia a otra, en cuyo caso esta garantía no afecta tales derechos establecidos por ley.

Para obtener servicio técnico bajo esta garantía, se sugiere presentar un reclamo ante el contratista o distribuidor a través del cual se haya adquirido el producto, o enviar una solicitud de servicio (incluyendo una descripción del modelo del producto y del defecto) a la siguiente dirección:

#### En Estados Unidos:

American Standard Brands  
1 Centennial Ave  
Piscataway, New Jersey 08854  
Attention: Director of Consumer Affairs

Los residentes de Estados Unidos también pueden obtener información sobre la garantía llamando al siguiente número gratuito: (800) 442-1902  
[www.americanstandard.com](http://www.americanstandard.com)

#### En Canadá:

LIXIL Canada ULC  
5900 Avebury Rd.  
Mississauga, Ontario  
Canadá L5R 3M3

Número gratuito: (800) 387-0369  
[www.americanstandard.ca](http://www.americanstandard.ca)

#### En México:

American Standard B&K Mexico  
S. de R.L. de C.  
Via Morelos #330  
Col. Santa Clara  
Ecatepec 55540 Edo. de México

Número gratuito: 01-800-839-1200  
[www.americanstandard.com.mx](http://www.americanstandard.com.mx)