

⚠ DANGER:

Risk of fire or explosion. Do not spray flammable liquids such as gasoline. Look for this symbol reference on the container.

**⚠ WARNING:**

This **Quick Start Guide** is not a substitute for reading and following the operator's manual. To reduce the risk of serious injury, user must read and understand the operator's manual before using this product.

- Know the contents of the chemical being used. Read all Safety Data Sheets (SDS) and container labels provided with the chemical. Follow the chemical manufacturer's directions, requirements, and safety instructions. Follow CDC and EPA guidelines for cleaning. It is a hazard and a violation of federal law to use an EPA-approved disinfectant in a manner inconsistent with its labeling.
- **CAUTION:** To reduce the risk of electric shock, do not touch the nozzle during use.
- **CAUTION:** Keep all body parts out of the spray pattern.
- **CAUTION:** When spraying conductive surfaces with the electrostatic function enabled, a charge could build up on the conductive surface potentially resulting in a static shock to the user. Carrying a secondary conductive item (such as a key) to touch the surface and dissipate the charge is recommended.
- Do not use bleach, alcohol-based chemicals or hydrogen peroxide.
- Do not combine chemicals
- Spray area must be well ventilated.
- To reduce the risk of fire or explosion use a liquid with a flash point higher than 140°F (60°C).
- Before filling the tank, always remove the battery pack. Wipe up any spills before inserting the battery pack.
- Do not leave residue or spray material in the tank after using the sprayer. Clean after each use.

1. FILL THE TANK

Be sure to follow the chemical manufacturer's instructions for mixing. Do not overfill the tank.

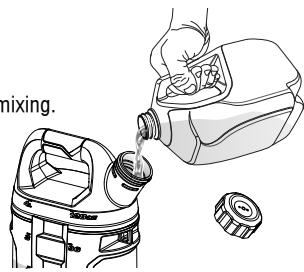

Go to www.ryobitools.com and register your new tool on-line.

For any questions about operating or maintaining your product, call the RYOBI Help Line! Your product has been fully tested prior to shipment to ensure your complete satisfaction. Troubleshooting tips are also available in your operator's manual.

998000315
7-24-20 (REV:02)

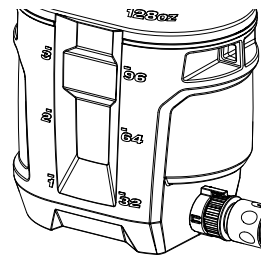
**2. CONNECT THE TANK**

Pull on the hose to be sure it is properly secured.

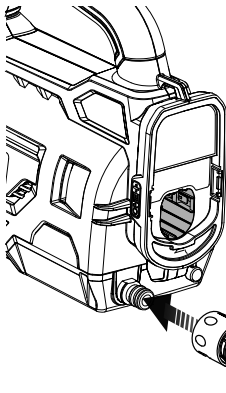
**3. ATTACH THE QUICK CONNECT HOSE**

Push the hose into place in the back of the sprayer.

Check to see that the hose is secure.

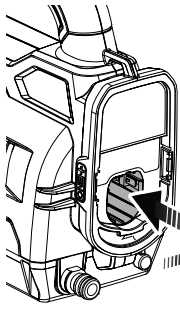
**4. INSTALL THE BATTERY PACK**

Make sure the latches on each side of the battery pack snap in place and that the battery pack is secured in the tool before beginning operation.

5. TURN ON THE SPRAYER

To turn the sprayer **ON**, depress the switch trigger.

NOTE: If the sprayer has trouble priming or will not spray when the tank is filled, the pump has lost its prime. Turn the nozzle selector dial to the largest micron setting, raise the tank above the level of the sprayer, and pull the switch trigger.

Once the spray is even and consistent, release the switch trigger and rotate the nozzle selector dial to the desired position.

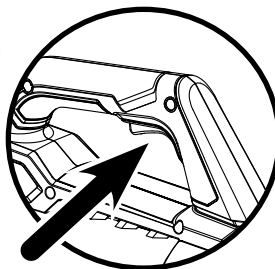
**QUICK START GUIDE****P2807****6. USING THE ELECTROSTATIC FUNCTION**

Place the switch located on the bottom right side of the unit to **ON (I)** position.

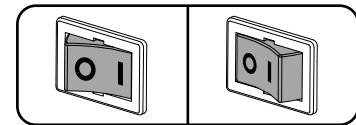
**7. THE 3-IN-1 ROTATING NOZZLE**

Select a spray pattern, rotate the nozzle selector to the desired spray pattern.

- Low – 65 microns (TX-1.5)
- Medium – 85 microns (TG-0.4)
- High – 160 microns (TX-1)

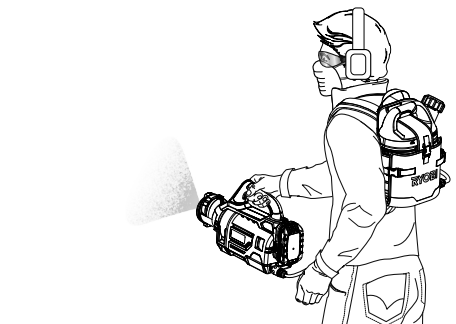
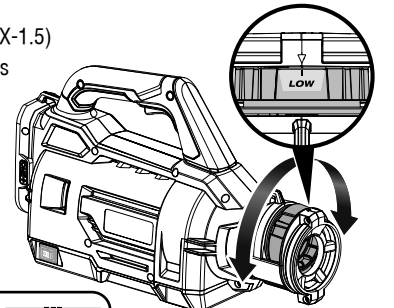

REMOVE THE BATTERY PACK AND THOROUGHLY CLEAN THE SPRAYER AFTER EACH USE.

⚠ DANGER :

Risque de feu ou d'explosion. Ne pas vaporiser de liquides inflammables comme l'essence. Repérer ce symbole de référence sur le contenant.

**⚠ AVERTISSEMENT :**

Lire ce **Guide de démarrage rapide** ne remplace pas la lecture et le respect du manuel de l'utilisateur. Afin de réduire le risque de blessure grave, l'utilisateur doit lire et comprendre le manuel de l'utilisateur avant d'utiliser ce produit.

- Connaître les composants du produit chimique utilisé. Lire toutes les fiches de données de sécurité (FDS) et les étiquettes du contenant accompagnant le produit chimique. Respecter les instructions, les exigences et les consignes de sécurité du fabricant de produits chimiques. Respecter les directives du CDC et de l'EPA concernant le nettoyage. Utiliser un désinfectant approuvé par l'EPA d'une manière non conforme à son étiquetage représente un risque et constitue une infraction à la loi fédérale.
- **ATTENTION :** Afin de réduire le risque de choc électrique, ne pas toucher la buse pendant l'utilisation.
- **ATTENTION :** Tenir toutes les parties du corps à l'écart de la configuration de pulvérisation.
- **ATTENTION :** Au moment de pulvériser les surfaces conductrices avec la fonction électrostatique activée, il est possible qu'une charge s'accumule sur la surface conductrice et l'utilisateur pourrait subir un choc statique. Il est recommandé de porter un deuxième article conducteur (tel qu'une clé) pour toucher la surface et dissiper la charge.
- Ne pas utiliser d'agent de blanchiment, de produits chimiques à base d'alcool ou de peroxyde d'hydrogène.
- Ne pas mélanger les produits chimiques
- La zone de pulvérisation doit être bien aérée.
- Pour réduire le risque d'incendie ou d'explosion, utiliser un liquide ayant un point d'ignition supérieur à 60 °C (140 °F).
- Toujours enlever le bloc-piles avant de remplir le réservoir. Essuyer tout déversement avant d'insérer le bloc-piles.
- Ne pas laisser de résidus ou de matériau de pulvérisation dans le réservoir après avoir utilisé le pulvérisateur. Nettoyer après chaque utilisation.

1. REMPLIR LE RÉSERVOIR

Veiller à suivre les instructions du fabricant chimique pour le mélange. Ne pas trop remplir le réservoir.

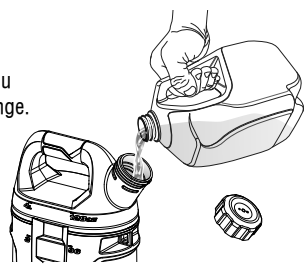

Aller sur le site www.ryobitools.com et enregistrer votre nouvel outil en ligne.

Appeler la ligne d'assistance RYOBI en cas de questions sur l'utilisation ou l'entretien de votre produit! Votre produit a été complètement testé avant la livraison pour nous assurer de votre entière satisfaction. Des conseils de dépannage sont également disponibles dans le manuel de l'utilisateur.

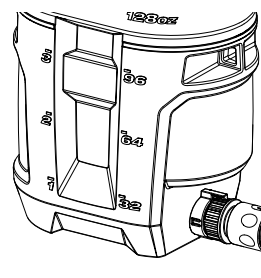
**2. CONNECTER LE RÉSERVOIR**

Tirer sur le tuyau pour s'assurer qu'il est bien sécurisé.

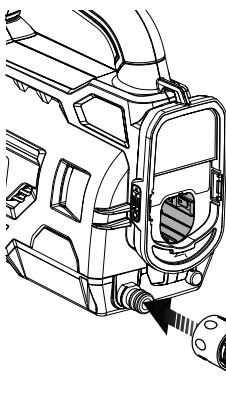
**3. ATTACHER LE TUYAU À RACCORD RAPIDE**

Pousser le tuyau en place, à l'arrière du pulvérisateur.

Vérifier que le tuyau est bien sécurisé.

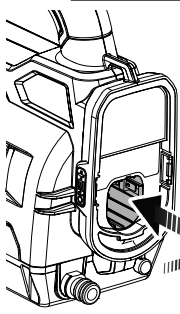
**4. INSTALLER LE BLOC-PILES**

Avant de commencer l'opération, veiller à ce que les loquets situés sur chaque côté du bloc-piles s'enclenchent en place et que le bloc-piles soit sécurisé dans l'outil.

5. METTRE LE PULVÉRISATEUR EN MARCHÉ

Pour mettre le pulvérisateur en **MARCHÉ**, appuyer sur la gâchette de l'interrupteur.

NOTE : Si le pulvérisateur a de la difficulté à s'amorcer ou ne pulvérise pas quand le réservoir est plein, la pompe est désamorçée. Tourner le cadran du sélecteur de buse sur le réglage de micron le plus grand, élever le réservoir au-dessus du pulvérisateur et tirer sur la gâchette de l'interrupteur. Une fois le jet homogène et constant, relâcher la gâchette de l'interrupteur et tourner le cadran du sélecteur de buse sur la position souhaitée.

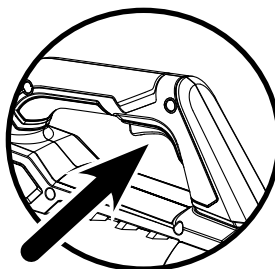
**GUIDE DE DÉMARRAGE RAPIDE****P2807****6. UTILISATION DE LA FONCTION ÉLECTROSTATIQUE**

Placer l'interrupteur situé sur le côté droit inférieur de l'appareil en position **MARCHÉ (I)**.

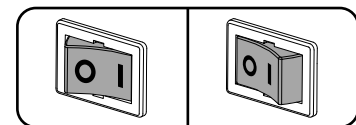
**7. LA BUSE PIVOTANTE 3-EN-1**

Sélectionner une configuration de pulvérisation, tourner le sélecteur de buse jusqu'à la configuration de pulvérisation souhaitée.

- Bas – 65 microns (TX-1.5)
- Moyen – 85 microns (TG-0.4)
- Haut – 160 microns (TX-1)

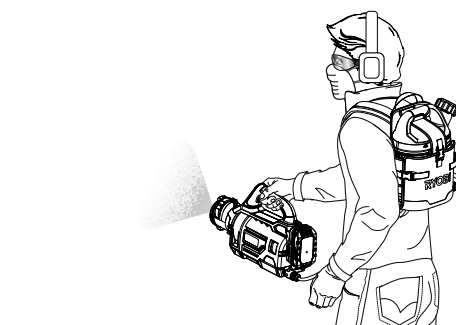
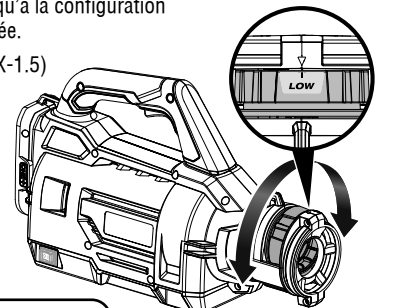

ENLEVER LE BLOC-PILES ET NETTOYER SOIGNEUSEMENT LE PULVÉRISATEUR APRÈS CHAQUE UTILISATION.

⚠ PELIGRO:

Riesgo de incendio o explosión. No rocíe líquidos inflamables, como la gasolina. Busque esta referencia de símbolo en el contenedor.



⚠ ADVERTENCIA:

Esta **Guía de inicio rápido** no implica que no lea y siga el manual del operador. Para reducir el riesgo de lesiones graves, el usuario debe leer y comprender el manual del operador antes de usar este producto.

- Conozca el contenido del producto químico que utiliza. Lea todas las hojas de datos de seguridad (SDS) y las etiquetas de los recipientes provistas con el producto químico. Siga las instrucciones, requisitos e instrucciones de seguridad del fabricante del producto químico. Siga las pautas de CDC y EPA para la limpieza. La utilización de desinfectantes aprobados por la EPA de manera inconsistente con su etiquetado constituye un peligro y una violación de la ley federal.
- **PRECAUCIÓN:** Para reducir el riesgo de descarga eléctrica, no toque la boquilla durante el uso.
- **PRECAUCIÓN:** Mantenga todas las partes del cuerpo fuera del patrón de rociado.
- **PRECAUCIÓN:** Al rociar superficies conductoras con la función electrostática habilitada, se puede acumular carga en la superficie conductora, que podría provocar una descarga estática para el usuario. Se recomienda llevar un elemento conductor secundario (como una llave) para tocar la superficie y disipar la carga.
- No use blanqueador, productos químicos a base de alcohol o peróxido de hidrógeno.
- No combine productos químicos.
- El área de rociado debe estar bien ventilada.
- Para reducir el riesgo de incendio o explosión, use un líquido con un punto de inflamación superior a 60 °C (140 °F).
- Antes de llenar el tanque, retire siempre la batería. Limpie los derrames antes de insertar la batería.
- No deje residuos ni material de rociado en el tanque después de usar el rociador. Limpie la unidad después de cada uso.

1. LLENE EL TANQUE

Asegúrese de seguir las instrucciones del fabricante del producto químico para la mezcla.

No llene el tanque en exceso.



Vaya a www.ryobitools.com y registre su nueva herramienta en línea.

Si tiene alguna pregunta sobre el funcionamiento o mantenimiento del producto, llame a la línea de ayuda de RYOBI. El producto se probó completamente antes del envío para garantizar su total satisfacción. El manual del operador también incluye consejos para la resolución de problemas.

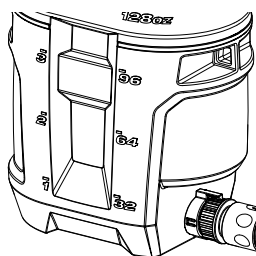

2. CONECTE EL TANQUE

Tire de la manguera para asegurarse de que esté bien colocada.

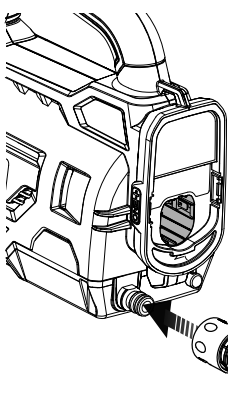

3. CONECTE LA MANGUERA DE CONEXIÓN RÁPIDA

Empuje la manguera para colocarla en su lugar en la parte posterior del rociador.

Verifique que la manguera esté segura.

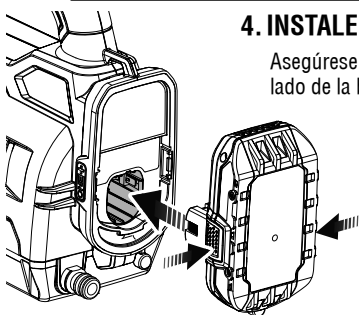

4. INSTALE LA BATERÍA

Asegúrese de que los pestillos a cada lado de la batería encajen en su lugar y de que la batería esté asegurada en la herramienta antes de comenzar a usar el producto.

5. ENCIENDA EL ROCIADOR

Para **ENCENDER** el rociador, presione el gatillo interruptor.

NOTA: Si el rociador tiene problemas para impulsar el flujo o no rocía con el tanque lleno, la bomba perdió el cebado. Gire el selector de boquilla a la configuración de micrones más alta, levante el tanque por encima del nivel del rociador y apriete el gatillo interruptor. Una vez que el rociado sea uniforme y constante, suelte el gatillo interruptor y gire el selector de boquilla a la posición deseada.

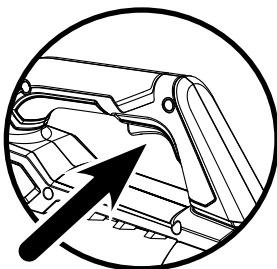

GUÍA DE INICIO RÁPIDO

P2807

6. CÓMO USAR LA FUNCIÓN ELECTROSTÁTICA

Coloque el interruptor ubicado en la parte inferior derecha de la unidad en la posición de **ENCENDIDO (I)**.

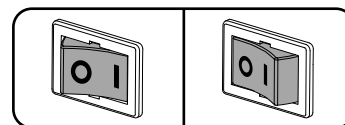

7. LA BOQUILLA GIRATORIA 3 EN 1

Seleccione un patrón de rociado; gire el selector de boquilla al patrón de rociado deseado.

- Low (Bajo): 65 micrones
- Medium (Medio): 85 micrones
- High (Alto): 160 micrones

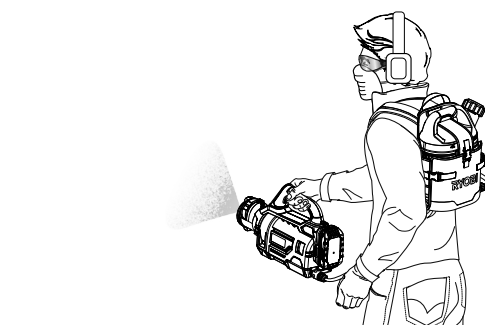
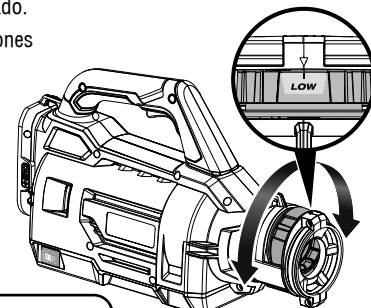

RETIRE LA BATERÍA Y LIMPIE A FONDO EL ROCIADOR DESPUÉS DE CADA USO.

⚠ PERIGO:

Risco de incêndio ou explosão. Não pulverize líquidos inflamáveis, como gasolina. Procure essa referência de símbolo na caixa.



⚠ ADVERTÊNCIA:

Este **Guia de Início Rápido** não substitui a leitura e o manual do operador. Para reduzir o risco de ferimentos graves, o usuário deve ler e entender o manual do operador antes de usar este produto.

- Conheça o conteúdo do produto químico em uso. Leia todas as Fichas de Dados de Segurança (SDS) e etiquetas dos recipientes fornecidos com o produto químico. Siga as instruções, requisitos e instruções de segurança do fabricante de produtos químicos. Siga as diretrizes do CDC e EPA para limpeza. É um perigo e uma violação da lei federal o uso de um desinfetante aprovado pela EPA de maneira inconsistente com a sua rotulagem.
- **CUIDADO:** Para reduzir o risco de choque elétrico, não toque no bico durante o uso.
- **CUIDADO:** Mantenha todas as partes do corpo fora do padrão de pulverização.
- **CUIDADO:** Ao pulverizar superfícies condutoras com a função eletrostática ativada, uma carga pode se acumular na superfície condutora, resultando potencialmente em choque estático para o usuário. É recomendável transportar um item condutor secundário (como uma chave) para tocar a superfície e dissipar a carga.
- Não use alvejante, produtos químicos à base de álcool ou peróxido de hidrogênio.
- Não combine produtos químicos.
- A área de pulverização deve ser bem ventilada.
- Para reduzir o risco de incêndio ou explosão, use um líquido com um ponto de inflamação superior a 60 °C (140 °F).
- Antes de encher o tanque, sempre remova a bateria. Limpe qualquer derramamento antes de inserir a bateria.
- Não deixe resíduos nem material de pulverização no tanque depois de usar o pulverizador. Limpe após cada uso.

1. ENCHER O TANQUE

Certifique-se de seguir as instruções do fabricante de produtos químicos para mistura.

Não encha demais o tanque.



Acesse www.ryobitools.com e registre sua nova ferramenta on-line.

Para qualquer dúvida sobre como operar ou manter seu produto, ligue para a Central de Atendimento RYOBI! Seu produto foi totalmente testado antes do envio para garantir sua total satisfação. As dicas para solução de problemas também estão disponíveis no manual do operador.

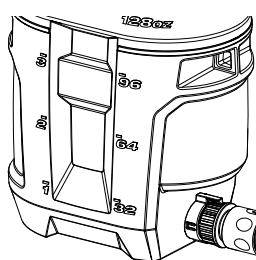

2. CONECTE O TANQUE

Puxe a mangueira para ter certeza de que está bem presa.

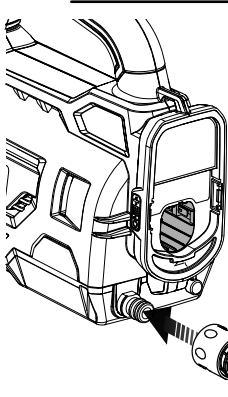

3. CONECTE A MANGUEIRA DE CONEXÃO RÁPIDA

Empurre a mangueira para o lugar na parte de trás do pulverizador.

Verifique se a mangueira está segura.

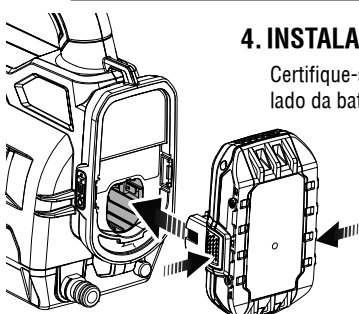

4. INSTALAR AS BATERIAS

Certifique-se de que as travas de cada lado da bateria encaixem no lugar e que a bateria esteja presa na ferramenta antes de iniciar a operação.

5. LIGUE O PULVERIZADOR

Para ligar o pulverizador, pressione o gatilho do interruptor.

OBSERVAÇÃO: Se o pulverizador tiver problemas para escorvar ou não pulverizar quando o tanque estiver cheio, a bomba perdeu o escorvamento. Gire o seletor de bico para a maior configuração de micron, levante o tanque acima do nível do pulverizador e pressione o gatilho. Quando o pulverizador estiver uniforme e consistente, solte o gatilho da chave e gire o seletor de bicos para a posição desejada.

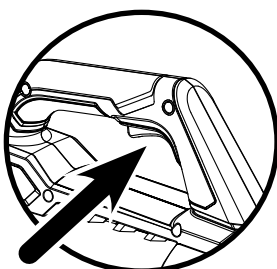

GUÍA DE INICIO RÁPIDO

P2807

6. USANDO A FUNÇÃO ELETROSTÁTICA

Coloque o interruptor localizado no lado inferior direito da unidade na posição **LIGADO (I)**.

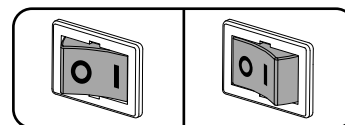

7. O BICO ROTATIVO 3 EM 1

Selecione um padrão de pulverização, gire o seletor de bico para o padrão de pulverização desejado.

- Baixo – 65 microns
- Médio – 85 microns
- Alto – 160 microns

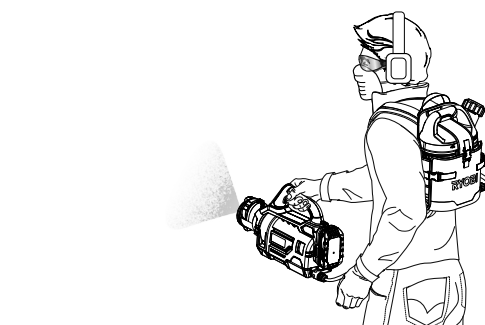
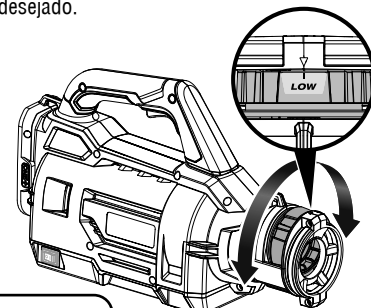

RETIRE A BATERIA E LIMPE BEM O PULVERIZADOR APÓS CADA UTILIZAÇÃO.