



# OPERATORS MANUAL

MODELS RB32, RB48, RB60  
RIDGID ON-SITE STORAGE EQUIPMENT

## DANGER

- Do **NOT** put fuels, flammables, explosives or hazardous materials inside these products.
- Gasoline, solvents, gun powder or other munitions, dynamite, propane, acetylene or other such products can explode if stored inside these products.
- Use these products **ONLY** for storing and transporting electric or hand tools and equipment, and other similar materials.
- Failure to follow these warnings or modifications or other uses of these products could result in death, serious injury or property damage.

## WARNING

### For Models RB48 and RB60:

To prevent electric shock, explosion, fire and/or serious personal injury when using storage chest with:

#### Extension Cord -

- Follow all Extension Cord manufacturer's Warnings and Instructions.
- After removing knock-out, insert RAPID PASS® rubber grommet. Do **NOT** insert extension cord through hole without grommet in place (see figure 8, on page 3).
- Only use a three-wire extension cord with all three prongs intact. Never remove the round grounding prong.
- Extension cord must be connected to a 120 Volt GFCI protected outlet with proper ground. If GFCI outlet is not available, use an extension cord with GFCI protection built in.
- Check the insulation and plugs of extension cord before using. Do **NOT** use cord if it is worn or damaged.
- Do **NOT** overload extension cord.
- Remove extension cord from the RAPID PASS® hole before moving or transporting storage chest.
- Only use an extension cord that is rated for outdoor use.

- Do **NOT** connect extension cord to outlet that also supplies critical safety equipment with power.

#### Cordless Power Tool Battery Chargers -

- See Charger's Owner's Manual for proper use and care of charger and batteries. Follow all Warnings and Instructions provided with your battery charger.
- Place chargers and electrical connections in tray.
- Chargers are Dry location use only. Do **NOT** expose to liquid, vapor, or rain. Should your charger become wet, Do **NOT** attempt to use. Unplug extension cord from supply before handling wet charger or cords.
- Only use chargers and batteries that are intact and operating properly.
- Do **NOT** touch metal prongs when plugging charger into extension cord.
- Keep flammable materials like paper or rags away from charger, cords or connections.
- Do **NOT** place or attempt to charge lead acid, car type batteries in storage chest.



## WARNING

Keep hands clear when closing lid. Failure to do so could result in severe injury.

## –ATTENTION–

Read and understand all instructions and warnings before operating or using this product.

## –NOTICE–

Any modification or unintended use of this product shall immediately void all manufacturers warranties. Manufacturer disclaims all liability for injuries to persons or property resulting from any modification to, or unintended use of this product.

## PADLOCK INSTALLATION INSTRUCTIONS FOR ALL UNITS

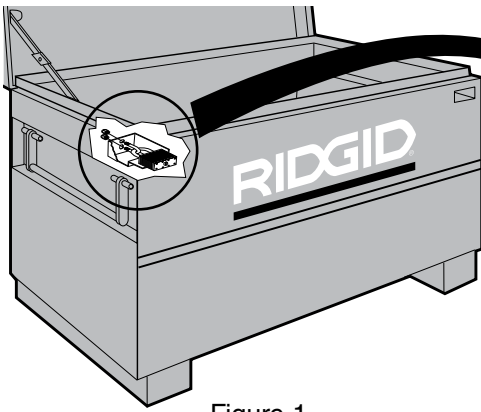

Figure 1

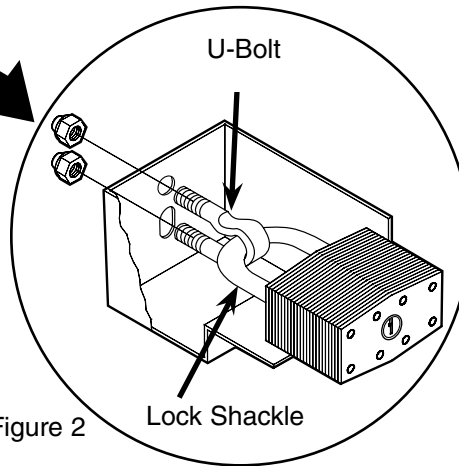

Figure 2

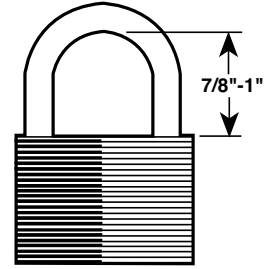

Figure 3  
(measure height  
when lock is closed)

**TOOLS REQUIRED-** One wrench with 7/16" socket.  
**PADLOCK INFORMATION-** Padlock with 7/8"-1" shackle height (figure 3) (recommended Master No 5 or equivalent, not included).

1. Open your padlock and slide the U-bolt over the lock shackle.
2. Slide the lock through the lock housing on the front of the box (figure 1).
3. Guide the U-bolt through the two holes in the back of the lock housing (figure 2).
4. Secure the U-bolt with the two nylon lock nuts supplied.
5. Repeat the procedure for the second lock.
6. To lock, close lid and push bottom of padlock until lock "clicks" closed.
7. To open, turn key and open lid.

## TO INSTALL RAPID PASS® GROMMET (Model RB48 and Model RB60)

### SIDE VIEW

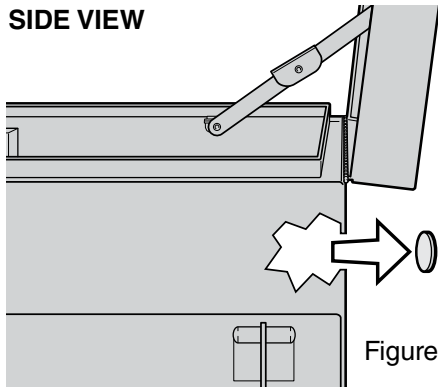

Figure 4

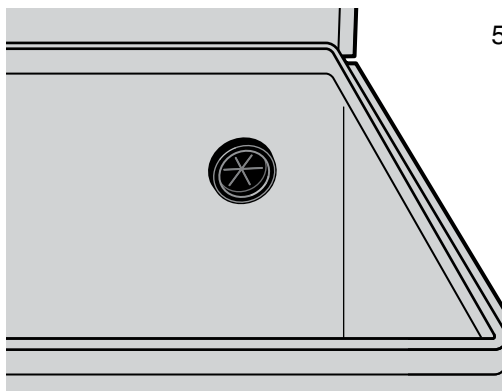

Figure 5

**TOOLS REQUIRED-** Hammer and flat blade screwdriver.

1. Locate the "knockout" on the upper right (facing box) corner of the rear box panel.
2. With a screwdriver and hammer, carefully punch out the "knockout" from the inside of the box so that metal ring will fall outside box (figure 4).
3. Place the rubber RAPID PASS® grommet from the inside of the box in the hole and be sure that it is properly seated. **BE SURE NO SHARP METAL EDGES ARE EXPOSED** (figure 5).
4. When passing cords into the box, be sure to always enter box from the rear. After head of cord is in place, slightly pull back 2-3" to ensure weather resistant "star bursts" are facing toward the outside of box (figure 6). *Never push the cord from inside the box so that mating plug points are exposed to the environment*
5. **BE SURE TO FOLLOW ALL ELECTRICAL SAFETY PRECAUTIONS.**

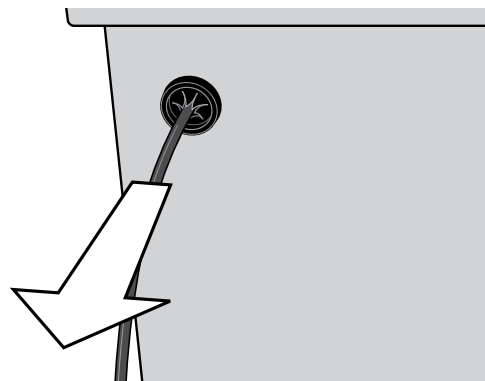

Figure 6

**EXTERIOR  
VIEW**

## DAMPENING SPRING REMOVAL INSTRUCTIONS

TOOLS REQUIRED - Small flat blade screwdriver

1. Make sure the cover support on the left side of the cover is locked so cover cannot fall (figure 10).
2. Using a small screwdriver, insert the screwdriver blade into the notch and under the spring clip (figure 11). Pry the clip up until the ball stud is released, and pull the spring away. (figure 12) Repeat this process for the bottom clip.

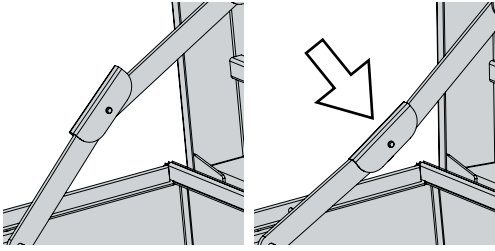

Figure 10

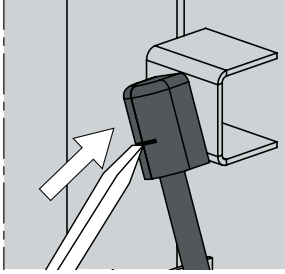

Figure 11

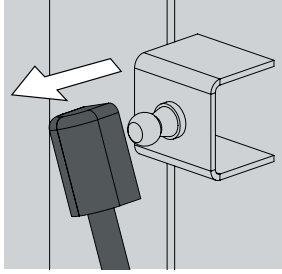

Figure 12

**FOR REPLACEMENT PARTS, CONTACT RIDGID ON-SITE STORAGE EQUIPMENT  
AT 1-800-4-RIDGID (1-800-474-3443)**

MODEL NUMBER	DESCRIPTION	USE WITH	QUANTITY
7357	U-Bolt & Nylon Lock Nut Hardware Kit	RB32, RB48, RB60	4 Pack
7628	RAPID PASS® Rubber Grommet	RB48, RB60	1 Pack
70982	Dampening Spring	RB48, RB60	1 Spring

- No other replacement parts are available for these models.

**LIMITED WARRANTY**

This LIMITED WARRANTY is made by RIDGID On-Site Storage Equipment, 420 E. Terra. Cotta Ave., Crystal Lake, Illinois to the original retail purchaser of RIDGID® Storage Products.

RIDGID STORAGE EQUIPMENT WARRANTS THAT RIDGID ON-SITE STORAGE EQUIPMENT WILL BE FREE FROM DEFECTS IN MATERIAL AND WORKMANSHIP FOR A PERIOD OF THREE (3) YEARS FROM DATE OF PURCHASE BY THE ORIGINAL RETAIL PURCHASER. THIS WARRANTY IS SPECIFIC TO THIS STORAGE EQUIPMENT. WARRANTIES FOR OTHER RIDGID PRODUCTS MAY VARY.

If, before the expiration of the Warranty period, purchaser discovers that this RIDGID On-Site Storage Equipment fails to fulfill the Warranty, purchaser shall **contact RIDGID On-Site Storage Equipment at 1-800-4-RIDGID (1-800-474-3443)** to make arrangements for an inspection of the product. If RIDGID On-Site Storage Equipment determines a defect exists, RIDGID Storage On-Site Equipment shall, at its option and expense, repair or replace any defective part. All Warranty repairs shall be made by an authorized RIDGID On-Site Storage Equipment dealer or RIDGID On-Site Storage Equipment approved service company.

This Warranty shall not apply if the RIDGID On-Site Storage Equipment has been subjected to misuse, abnormal service or handling, improper maintenance, or alterations made by anyone other than RIDGID On-Site Storage Equipment dealer or a RIDGID On-Site Storage Equipment approved service company.

THE WARRANTY PRINTED ABOVE IS THE ONLY WARRANTY APPLICABLE TO THIS PURCHASE. ALL OTHER WARRANTIES, EXPRESS OR IMPLIED, INCLUDING BUT NOT LIMITED TO THE IMPLIED WARRANTIES OF MERCHANTABILITY AND FITNESS FOR A PARTICULAR PURPOSE ARE HEREBY DISCLAIMED.

RIDGID ON-SITE STORAGE EQUIPMENT SHALL NOT BE LIABLE FOR ANY INCIDENTAL OR CONSEQUENTIAL DAMAGES ARISING OUT OF ANY BREACH OF THIS WARRANTY NOR SHALL THE DAMAGES EXCEED THE RETURN AMOUNT OF THE PURCHASE PRICE PAID BY THE ORIGINAL PURCHASER

This Warranty is in lieu of all Warranties express or implied. The terms of this Warranty shall not be modified by any party, their successors and assigns. This Warranty gives you specific legal rights, and you may also have other rights which vary from state to state.

If you have any questions, please call our customer service department at 1-800-4-RIDGID (1-800-474-3443). Products are protected by one or more of the following patents or trademarks: U.S.-1182982, 1517767, 1897535; Canada-281398; U.K.-1390299; Australia-754070; N.Z.-296048; other patents pending.

**RIDGID ON-SITE STORAGE EQUIPMENT**  
420 E. Terra Cotta Ave, Crystal Lake, IL 60014

RIDGID is a registered trademark of RIDGID, Inc. and is used by Knaack Manufacturing Company under license.



# MANUAL DEL OPERADOR

MODELOS RB32, RB48, RB60  
EQUIPO DE ALMACENAMIENTO EN SITIO DE TRABAJO,  
MARCA RIDGID

## PELIGRO

- **NO** coloque combustibles, materiales inflamables, explosivos o materiales peligrosos en el interior de estos productos.
- La gasolina, disolventes, pólvora u otras municiones, dinamita, propano, acetileno u otros productos similares pueden explotar si se almacenan dentro de estos productos.
- Utilice estos productos **ÚNICAMENTE** para almacenar y transportar herramientas y equipos eléctricos o manuales, y otros materiales similares.
- No seguir estas advertencias o realizar modificaciones u otros usos de estos productos podría resultar en la muerte, lesiones graves o daño a propiedades.

## ADVERTENCIA

### Para los Modelos RB48 y RB60:

Para evitar descarga eléctrica, explosión, incendio y/o lesiones personales graves al utilizar la caja de almacenamiento con:

#### Cable de extensión -

- Siga todas las advertencias e instrucciones del fabricante del cable de extensión.
- Después de remover la tapa circular precortada, inserte el anillo de hule RAPID PASS®. **NO** inserte el cable de extensión a través del orificio sin el anillo protector de hule en su sitio (vea Figura 8, en la página 3).
- Sólo utilice un cable de extensión de 3 alambres con todas las tres clavijas en buen estado. Nunca remueva la clavija redonda de conexión a tierra.
- El cable de extensión se debe conectar a un tomacorriente de 120 Voltios protegido por interruptor GFCI, con conexión a tierra apropiada. Si no hay disponible un tomacorriente con GFCI, utilice un cable de extensión con protección GFCI incorporada.
- Revise el aislamiento y los enchufes del cable de extensión antes de utilizarlo. **NO** utilice el cable si está desgastado o dañado.
- **NO** sobrecargue el cable de extensión.
- Remueva el cable de extensión fuera del orificio RAPID PASS® antes de mover o transportar la caja de almacenamiento.
- Sólo utilice un cable de extensión con capacidad para uso en exteriores.

- **NO** conecte el cable de extensión a un tomacorriente que también suministra energía a equipos de seguridad críticos.

#### Cargadores de batería de herramientas motorizadas inalámbricas -

- Vea el Manual del propietario del cargador para conocer el uso y cuidado apropiados del cargador y las baterías. Siga todas las advertencias e instrucciones suministradas con su cargador de batería.
- Coloque los cargadores y conexiones eléctricas en bandeja.
- Los cargadores sólo se deben utilizar en sitios secos. **NO** los esponga a líquidos, vapor, o lluvia. Si su cargador se moja, **NO** intente utilizarlo. Desenchufe el cable de extensión de la fuente de energía antes de manejar cables o cargadores mojados.
- Sólo utilice cargadores y baterías que estén en buen estado y funcionando apropiadamente.
- **NO** toque las clavijas metálicas al enchufar el cargador en el cable de extensión.
- Mantenga alejados los materiales inflamables, tal como papel o trapos, del cargador, cables o conexiones.
- **NO** coloque ni intente cargar baterías de ácido de plomo tipo automotriz en la caja de almacenamiento.



## ADVERTENCIA

Mantenga alejadas las manos al cerrar la tapa. No hacerlo así podría resultar en lesiones

## –ATENCIÓN–

Por favor lea y entienda todas las instrucciones y advertencias antes de operar o utilizar este producto.

## –AVISO–

Cualquier modificación o uso no pretendido de este producto anulará inmediatamente todas las garantías de los fabricantes. El fabricante niega toda responsabilidad por lesiones a personas o daños a propiedad resultantes de cualquier modificación o uso no pretendido de este producto.

## INSTRUCCIONES DE INSTALACIÓN DE CANDADOS PARA TODAS LAS UNIDADES



Figura 1



Figura 2

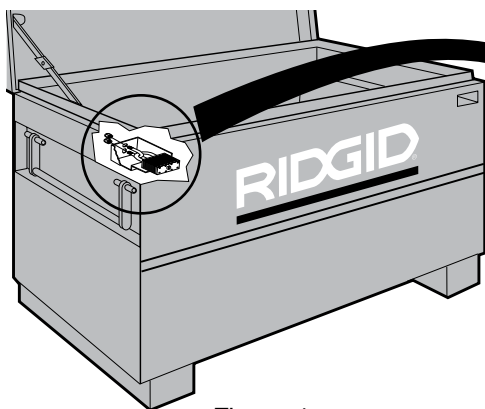

Figura 3  
(mida la altura con el candado cerrado)

**HERRAMIENTAS NECESARIAS-** Una llave con copa (cubo) de 7/16"

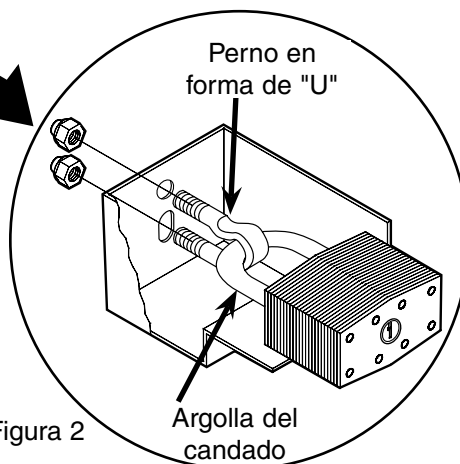
**INFORMACIÓN DEL CANDADO-** Candado con argolla de altura de 7/8" a 1" (figura 3) (se recomienda Master N.º 5 o equivalente, no incluido).

1. Abra su candado y deslice el perno en "U" sobre la argolla del candado.
2. Deslice el candado a través del alojamiento para candado, ubicado en la parte delantera de la caja (figura 1).
3. Inserte el perno en "U" a través de los dos orificios ubicados en la parte trasera del alojamiento para candado (figura 2).
4. Asegure el perno en "U" mediante las dos tuercas de fijación de nylon suministradas.
5. Repita el procedimiento para el segundo candado.
6. Para asegurar, cierre la tapa y empuje la parte inferior del candado hasta que el candado cierre haciendo "clac".
7. Para abrir, gire la llave y abra la tapa.

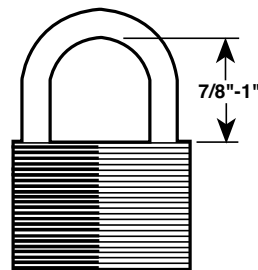
## PARA INSTALAR EL ANILLO RAPID PASS® (Modelo RB48 y Modelo RB60)

### VISTA LATERAL



Figura 4



Figura 5

**HERRAMIENTAS NECESARIAS-** Martillo y destornillador de pala plana.

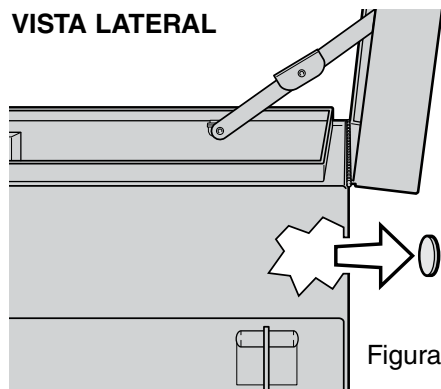
1. Ubique la "tapa circular precortada" en la esquina superior derecha (mirando de frente la caja) del panel trasero de la caja.
2. Con el destornillador y el martillo, remueva cuidadosamente la "tapa circular precortada" desde el interior de la caja de modo que el anillo metálico caiga fuera de la caja (figura 4).
3. Coloque el anillo de hule RAPID PASS® desde el interior de la caja en el orificio y verifique que quede asentado apropiadamente. **ASEGÚRESE QUE NINGÚN BORDE METÁLICO CORTANTE QUEDE EXPUESTO** (figura 5).
4. Al pasar el cable hacia el interior de la caja, asegúrese de ingresar siempre a la caja desde la parte trasera. Después que la cabeza del cable esté en su sitio, saque (o retroceda) suavemente 5 a 7 cm (2 a 3") de cable para garantizar que las "puntas de estrella" (de protección contra la intemperie) queden dirigidas hacia la parte exterior de la caja (figura 6). *Nunca empuje el cable desde el interior de la caja para exponer al medio ambiente las puntas del enchufe de conexión*
5. **ASEGÚRESE DE SEGUIR TODAS LAS PRECAUCIONES DE SEGURIDAD ELÉCTRICAS.**

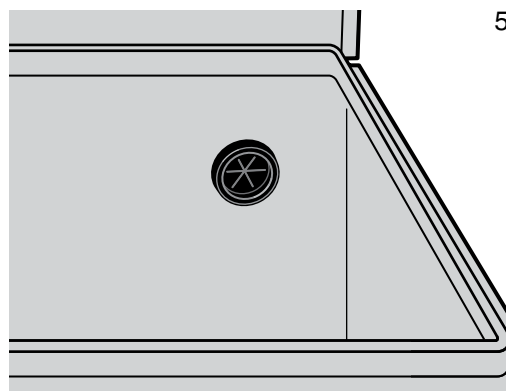

Figura 6

**VISTA EXTERIOR**

## INSTRUCCIONES DE REMOCIÓN DEL AMORTIGUADOR

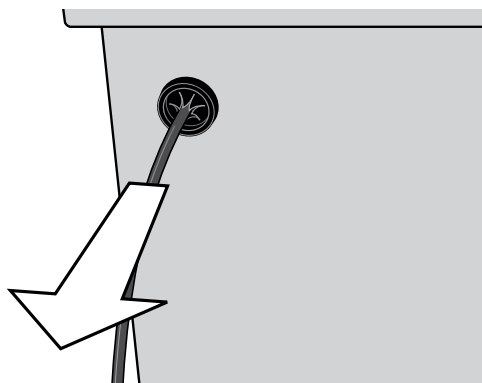

Figura 10

HERRAMIENTAS NECESARIAS - Destornillador pequeño de pala plana

1. Verifique que el soporte de la tapa, ubicado en el lado izquierdo de la tapa, éste trancado de modo que la tapa no pueda caer (figura 10).
2. Utilizando un destornillador pequeño, inserte la pala del destornillador en la ranura y debajo del sujetador del amortiguador (figura 11). Levante el sujetador haciendo palanca hasta que el perno tipo bola quede liberado, y retire el amortiguador. (figura 12) Repita este proceso para el sujetador inferior.

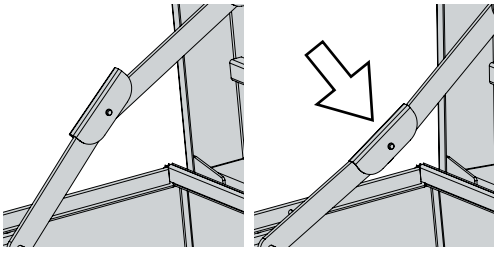

Figura 11



Figura 12

**PARA PIEZAS DE REPUESTO, COMUNÍQUESE CON "RIDGID ON-SITE STORAGE EQUIPMENT"  
EN EL 1-800-4-RIDGID (1-800-474-3443)**

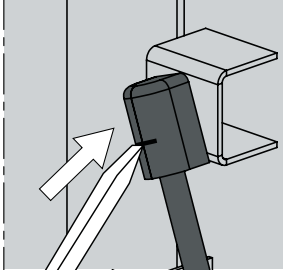
NÚMERO DE MODELO	DESCRIPCIÓN	UTILICE CON	CANTIDAD
7357	Kit de perno en "U" y tuercas de fijación de nylon	RB32, RB48, RB60	Paquete de 4 unidades
7628	Anillo de hule RAPID PASS®	RB48, RB60	Paquete de 1 unidad
70982	Amortiguador	RB48, RB60	1 amortiguador

- Ninguna otra pieza de repuesto está disponible para estos modelos.

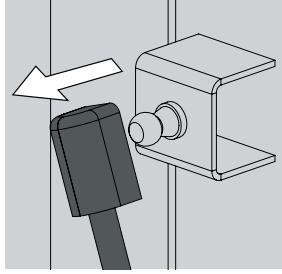
**GARANTÍA LIMITADA**

Esta GARANTÍA LIMITADA es creada por RIDGID On-Site Storage Equipment, 420 E. Terra. Cotta Ave., Crystal Lake, Illinois para el comprador minorista original de Productos de Almacenamiento RIDGID®.

"RIDGID STORAGE EQUIPMENT" GARANTIZA QUE EL EQUIPO DE ALMACENAMIENTO EN SITIO DE TRABAJO, MARCA RIDGID, ESTARÁ LIBRE DE DEFECTOS DE MATERIAL Y MANUFACTURA DURANTE UN PERÍODO DE TRES (3) AÑOS A PARTIR DE LA FECHA DE COMPRA POR PARTE DEL COMPRADOR MINORISTA ORIGINAL. ESTA GARANTÍA ES ESPECÍFICA PARA ESTE EQUIPO DE ALMACENAMIENTO. LAS GARANTÍAS PARA OTROS PRODUCTOS RIDGID PODRÍAN VARIAR.

Si, antes de la expiración del período de Garantía, el comprador descubre que este Equipo de Almacenamiento en Sitio de Trabajo RIDGID no cumple la Garantía, el comprador se deberá **comunicar con "RIDGID On-Site Storage Equipment" al 1-800-4-RIDGID (1-800-474-3443)** para realizar los preparativos para una inspección del producto. Si "RIDGID On-Site Storage Equipment" determina que existe un defecto, "RIDGID Storage On-Site Equipment" deberá, según su elección y gasto, reparar o reemplazar cualquier pieza defectuosa. Todas las reparaciones por Garantía deberán ser realizadas por un distribuidor autorizado de "RIDGID On-Site Storage Equipment" o una empresa de servicio aprobada por "RIDGID On-Site Storage Equipment".

Esta Garantía no se deberá aplicar si el Equipo de Almacenamiento en Sitio de Trabajo RIDGID ha sido sometido a uso incorrecto, servicio o manejo anormales, mantenimiento inapropiado, o alteraciones realizadas por alguien diferente a un distribuidor de "RIDGID On-Site Storage Equipment" o una empresa de servicio aprobada por "RIDGID On-Site Storage Equipment".

LA GARANTÍA IMPRESA ARRIBA ES LA ÚNICA GARANTÍA APLICABLE A ESTA COMPRA. SE NIEGAN MEDIANTE ESTE DOCUMENTO TODAS LAS DEMÁS GARANTÍAS, EXPLÍCITAS O IMPLÍCITAS, INCLUYENDO, ENTRE OTRAS, LAS GARANTÍAS IMPLÍCITAS DE COMERCIALIZABILIDAD Y CONVENIENCIA PARA UN PROPÓSITO ESPECÍFICO.

"RIDGID ON-SITE STORAGE EQUIPMENT" NO DEBERÁ SER RESPONSABLE DE NINGÚN DAÑO SECUNDARIO O CONSIGUIENTE QUE SURJA DE CUALQUIER INCUMPLIMIENTO DE ESTA GARANTÍA NI LOS DAÑOS DEBERÁN EXCEDER LA CANTIDAD DEL PRECIO DE COMPRA PAGADO POR EL COMPRADOR ORIGINAL.

Esta Garantía reemplaza todas las Garantías explícitas o implícitas. Los plazos de esta Garantía no deberán ser modificados por ninguna persona o entidad, sus sucesores y cesionarios. Esta Garantía le otorga derechos legales específicos, y además, usted tal vez tenga otros derechos que varían de un estado a otro.

Si tiene alguna pregunta, por favor llame a nuestro departamento de servicio al cliente al 1-800-4-RIDGID (1-800-474-3443). Los productos están protegidos por una o más de las siguientes patentes o marcas comerciales: EE. UU.: 1182982, 1517767, 1897535; Canadá: 281398; R.U.: 1390299; Australia: 754070; N.Z.: 296048; otras patentes pendientes.

**EQUIPO DE ALMACENAMIENTO EN SITIO DE TRABAJO, MARCA RIDGID**  
420 E. Terra Cotta Ave, Crystal Lake, IL 60014

RIDGID es una marca comercial registrada de RIDGID, Inc. y es utilizada por Knaack Manufacturing Company bajo licencia.





## MANUEL DE L'OPÉRATEUR

MODÈLES RB32, RB48, RB60  
ÉQUIPEMENT RIDGID DE RANGEMENT SUR SITE

### DANGER

- Ne rangez *PAS* de carburants, de matières inflammables, explosives ou dangereuses à l'intérieur de ces produits.
- Essence, solvants, poudre ou autres munitions, dynamite, propane, acétylène autres produits similaires, peuvent exploser s'ils sont entreposés à l'intérieur de ces produits.
- N'utilisez ces produit *QUE* pour ranger ou transporter des outils ou équipements électriques ou à main, et d'autres pièces similaires.
- Le non-respect des ces mises en garde, ou bien des modifications ou d'autres usages de ces produits pourraient entraîner des blessures graves voire mortelles, et de dégâts matériels.

### AVERTISSEMENT

#### Pour modèles RB48 et RB60 :

Pour éviter une commotion électrique, une explosion, un départ d'incendie et des blessures corporelles graves lors de l'utilisation du coffre de rangement avec :

##### Cordon rallonge -

- Respectez toutes les mises en garde et instructions du fabricant du cordon rallonge.
- Après avoir ôté une pastille à enfoncer, insérez un œillet en caoutchouc RAPID PASS®. N'insérez *PAS* de cordon rallonge à travers un trou non-équipé de son œillet (voir la figure 8 en page 3).
- N'utilisez qu'un cordon rallonge à trois fils avec ses trois broches intactes. Ne supprimez jamais la broche ronde de liaison de terre.
- Le cordon rallonge doit être relié à une prise secteur 120 V, protégée par disjoncteur de fuite, avec une bonne liaison de terre.
- Si une telle protection n'est pas disponible, utilisez un cordon d'alimentation avec ce type de protection incorporé.
- Contrôlez l'isolation et l'état des terminaisons d'un cordon rallonge avant de l'utiliser. N'utilisez *PAS* de cordon qui serait usé ou endommagé.
- Ne surchargez *PAS* le cordon rallonge.
- Sortez le cordon rallonge du trou avec RAPID PASS® avant de déplacer ou transporter le coffre de rangement.
- Utilisez seulement un cordon rallonge qui est spécifié pour une utilisation en extérieur.

- Ne branchez *PAS* ce cordon rallonge sur une prise secteur qui alimente également de l'équipement de sécurité critique.

##### Chargeurs de batterie d'outils électriques sans fil -

- Consultez le manuel du chargeur pour l'utilisation et la maintenance correctes du chargeur et des batteries. Respectez toutes les mises en garde et instructions fournies avec votre chargeur de batterie.
- Placez chargeurs et connexions électriques sur le plateau. Les chargeurs sont prévus pour une utilisation en lieu sec uniquement. Ne les exposez *PAS* à des liquides, des vapeurs ou à la pluie. Au cas où votre chargeur deviendrait humide, n'essayez *PAS* de l'utiliser. Débranchez le cordon rallonge de la source secteur avant de manipuler des chargeurs ou cordons humides.
- N'utilisez que des chargeurs et de batteries qui sont intacts et en bon état de fonctionnement.
- Ne touchez *PAS* de broches métalliques quand vous branchez un chargeur sur un cordon rallonge.
- Maintenez les matières inflammables, comme papiers et chiffons, à l'écart du chargeur, des cordons et des raccordements.
- Ne placez *PAS*, et n'essayez pas de charger dans le coffre de rangement des batteries pour auto (acide/plomb).



### AVERTISSEMENT

Faites attention à vos mains quand vous refermez le couvercle. Sinon vous risquez d'être blessé sérieusement.

### –ATTENTION–

Lisez et assimilez toutes ces mises en garde et instructions avant la mise en œuvre et l'utilisation de ce produit.

### –AVIS–

Toute modification ou utilisation non prévues de ce produit annulerait immédiatement toutes les garanties de son constructeur. Le constructeur rejette toute responsabilité

pour des blessures ou des dégâts matériels résultant d'une quelconque modification de ce produit ou de son utilisation inappropriée.

## INSTRUCTIONS D'INSTALLATION DE CADENAS POUR TOUS LES COFFRES

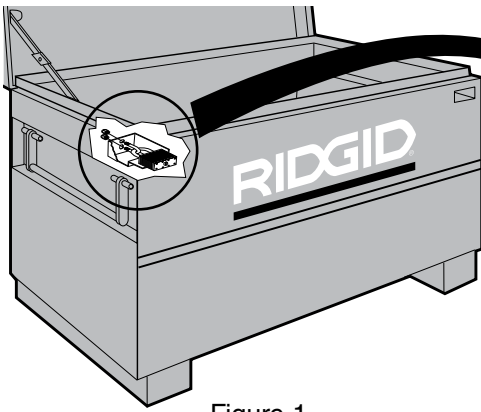

Figure 1

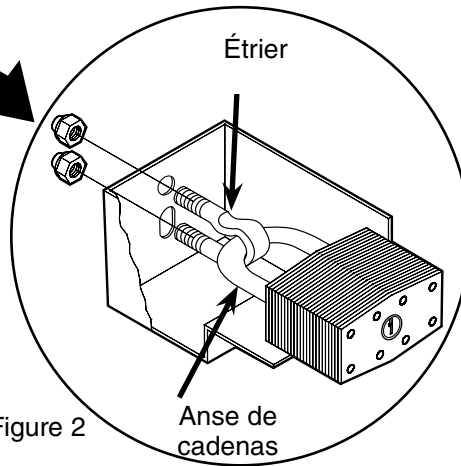

Figure 2

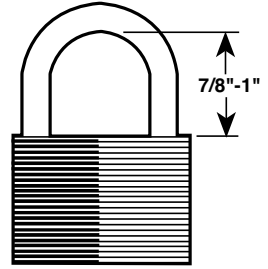

Figure 3  
(hauteur mesurée  
cadenas fermé)

OUTILS NÉCESSAIRES – Clé à douille de 7/16"

INFORMATIONS DE CADENAS – Cadenas à anse de 22,2 à 25,4 mm, voir en figure 3 (Master N° 5 recommandé, ou équivalent, non inclus).

1. Ouvrez votre cadenas, et passer l'étrier sur l'anse de cadenas.
2. Faites glisser le cadenas dans son logement sur l'avant du coffre (figure 1).
3. Guidez l'étrier au travers des deux trous à l'arrière du logement de cadenas (figure 2).
4. Fixez l'étrier avec les deux contre-écrous en nylon fournis.
5. Recommencez cette procédure pour le deuxième cadenas.
6. Pour verrouiller, refermez le couvercle et poussez le bas du cadenas jusqu'au déclic de fermeture.
7. Pour déverrouiller, tournez la clé de cadenas et ouvrez le couvercle.

## INSTALLATION D'ŒILLET RAPID PASS® (Modèles RB48 et RB60)

VUE DE CÔTÉ

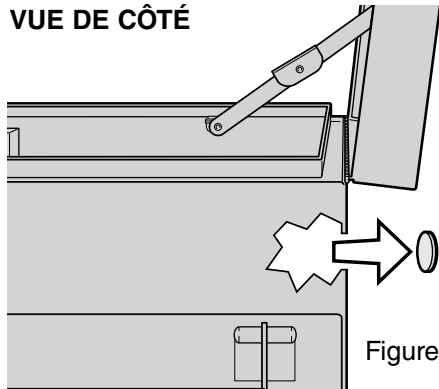

Figure 4

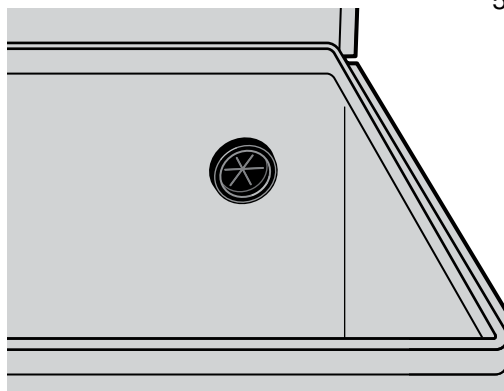

Figure 5

OUTILS NÉCESSAIRES – Marteau et tournevis à lame plate.

1. Localisez la pastille à enfoncer dans l'angle supérieur droit (face au coffre) de l'arrière du coffre.
2. À l'aide du tournevis et du marteau, chassez avec précaution la pastille depuis l'intérieur du coffre, de façon à ce que l'anneau métallique tombe en dehors du coffre (figure 4).
3. Placez l'œillet en caoutchouc RAPID PASS® depuis l'intérieur du coffre dans le trou juste dégagé et assurez-vous qu'il est bien inséré. VÉRIFIEZ QU'IL NE RESTE PAS DE BORDS MÉTALLIQUES TRANCHANTS D'EXPOSÉS (figure 5).
4. Pour introduire des cordons dans le coffre, présentez-les toujours depuis l'arrière. Une fois que la tête de cordon est en place, retirez légèrement le cordon de 5 à 7,5 cm pour vous assurer que les picots en étoile protégeant des intempéries sont bien dirigés vers l'extérieur du coffre (figure 6). Ne poussez jamais le cordon depuis l'intérieur du coffre de sorte que les points de prise correspondants soient exposés à l'environnement.
5. RESPECTEZ BIEN TOUTES LES PRÉCAUTIONS DE SÉCURITÉ ÉLECTRIQUE.

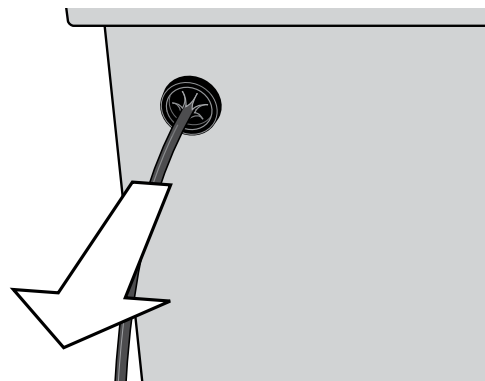

Figure 6

VUE DE  
L'EXTÉRIEUR

## INSTRUCTIONS DE DÉPOSE DE RESSORTS D'AMORTISSEMENT

OUTILS NÉCESSAIRES – Petit tournevis à lame plate

1. Assurez-vous que le support du couvercle du côté gauche est bien verrouillé pour éviter la chute du couvercle (figure 10).
2. Introduisez la lame du petit tournevis dans l'encoche et sous l'agrafe à ressort (figure 11). Forcez l'agrafe vers le haut jusqu'à ce que le goujon à rotule soit dégagé, et sortez le ressort (figure 12). Recommencez le processus pour l'agrafe inférieur.

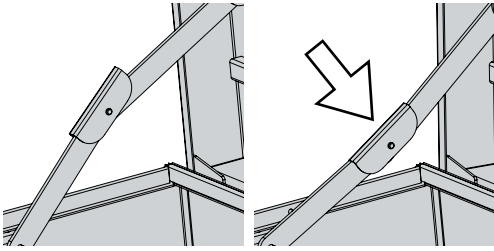

Figure 10

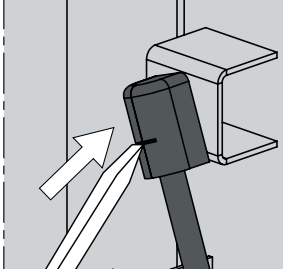

Figure 11

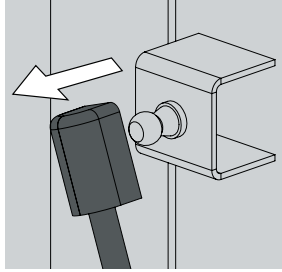

Figure 12

**POUR LES PIÈCES DE RECHANGE, CONTACTEZ RIDGID  
(ÉQUIPEMENT DE RANGEMENT SUR SITE) AU 1-800-4-RIDGID (1-800-474-3443)**

N° DE MODÈLE	DESCRIPTION	UTILISABLE AVEC	QUANTITÉ
7357	Kit mécanique : étrier, contre-écrous nylon	RB32, RB48, RB60	Paquet de 4
7628	CEILLET CAOUTCHOUC RAPID PASS®	RB48, RB60	1 par paquet
70982	Ressort d'amortissement	RB48, RB60	1 ressort

- Il n'existe pas d'autres pièces de rechange pour ces modèles.

**GARANTIE LIMITÉE**

Cette GARANTIE LIMITÉE est accordée par RIDGID On-Site Storage Equipment (420 E. Terra. Cotta Ave., Crystal Lake, Illinois, USA) pour l'acheteur au détail d'origine de ses produits.

RIDGID STORAGE EQUIPMENT GARANTIT QUE SON ÉQUIPEMENT DE RANGEMENT SUR SITE SERA EXEMPT DE DÉFAUTS DUS AUX MATÉRIAUX ET À LA MAIN-D'ŒUVRE, POUR UNE PÉRIODE DE TROIS (3) ANS À COMPTER DE SA DATE D'ACHAT AU DÉTAIL PAR L'ACHETEUR D'ORIGINE. CETTE GARANTIE EST SPÉCIFIQUE À CET ÉQUIPEMENT DE RANGEMENT. LES GARANTIES POUR D'AUTRES PRODUITS DE RIDGID PEUVENT ÊTRE DIFFÉRENTES.

Si avant l'expiration de la période de garantie l'acheteur découvre que son équipement de rangement sur site RIDGID ne remplit plus l'engagement de la garantie, il doit contacter RIDGID On-Site Storage Equipment au 1-800-4-RIDGID (1-800-474-3443) afin de prendre les dispositions pour une inspection du produit. Si RIDGID On-Site Storage Equipment détermine l'existence d'un défaut, ce constructeur devra, à son choix, réparer ou remplacer toute pièce défectueuse à ses frais. Toutes les réparations sous garantie doivent être effectuées par un revendeur agréé de RIDGID On-Site Storage Equipment ou par une société de service que ce constructeur approuve.

Cette garantie ne s'appliquera pas à cet équipement de rangement sur site s'il a subi un mésusage, service ou manutention de façon anormale, entretien incorrect, ou altérations faites par un tiers étranger au revendeur agréé de RIDGID On-Site Storage Equipment ou par une société de service que ce constructeur approuve.

LA GARANTIE ÉNONCÉE PLUS HAUT EST LA SEULE GARANTIE DISPONIBLE POUR CET ACHAT. TOUTES AUTRES GARANTIES, EXPLICITES OU IMPLICITES, INCLUANT SANS Y ÊTRE LIMITÉ LES GARANTIES IMPLICITES DE VALEUR MARCHANDE ET D'ADÉQUATION À UNE FINALITÉ PARTICULIÈRE, SONT ICI REJETÉES.

RIDGID ON-SITE STORAGE EQUIPMENT NE SERA PAS TENU POUR RESPONSABLE DE TOUS DOMMAGES ANNEXES OU CONSÉCUTIFS DÉCOULANT DE TOUTE VIOLATION DE CETTE GARANTIE, ET LES DOMMAGES NE DEVRONT PAS EXCÉDER POUR LE MONTANT REMBOURSÉ LE PRIX D'ACHAT PAYÉ PAR L'ACHETEUR D'ORIGINE.

Cette garantie tien lieu de toutes les garanties explicites ou implicites. Les termes de cette garantie ne peuvent par être modifiés par l'une des parties, ni par leurs successeurs ou ayants droit respectifs. Cette garantie vous donne des droits légaux spécifiques, et vous pouvez aussi avoir d'autres droits qui varient d'un état ou d'une province à l'autre.

Pour toutes questions, veuillez appeler notre service à la clientèle au 1-800-4-RIDGID (1-800-474-3443). Nos produits sont protégés par un ou plusieurs de ces brevets/marques commerciales déposées : USA : 1182982, 1517767, 1897535 ; Canada : 281398 ; Grande Bretagne : 1390299 ; Australie : 754070 ; Nouvelle Zélande : 296048 ; d'autres brevets sont en instance.

**RIDGID ON-SITE STORAGE EQUIPMENT**  
420 E. Terra Cotta Ave, Crystal Lake, IL 60014

RIDGID est une marque commerciale déposée de RIDGID, Inc. qui est utilisée sous licence par la Knaack Manufacturing Company.