

Bit Key Rim Lockset (Horizontal Mount)

La cerradura del margen codificada (El montaje horizontal)

La serrure du bord accordée a mis (Bâti horizontale)

NOTE: Installation drawings are typical for this style of replacement part. They may not show a part identical to the one you are installing.

NOTA: Los dibujos para la instalación son genéricos para repuestos de este tipo; por lo que podrían no mostrar una pieza idéntica a la que usted esté instalando.

REMARQUE : Les dessins d'installation sont typiques pour ce style de pièce de rechange. Ils pourraient ne pas illustrer une pièce identique à celle que vous installez.

TOOLS NEEDED / HERRAMIENTAS REQUERIDAS / OUTILS REQUIS:



1. Fold template along dotted line and wrap around inside edge of door at desired height. Mark seven (7) hole centers with punch and hammer for the knob spindle hole, key slot and mounting screws.
2. Remove template and drill a 3/4" hole for the spindle and three (3) 5/16" holes for the key slot.
3. If the lock is being installed on a door opening out, latch must be reversed in lock so its beveled edge hits the door frame and retracts automatically as the door is being closed. To reverse latch, place lock on a flat surface and remove its backplate by loosening the single screw. Lift out beveled latch and reverse it (see diagram for proper position of all springs and components).
4. Position lock lined up with the three center marks for the screws and attach with (3) 1-1/2" screws provided.
5. Attach 1 knob to the spindle and insert into lock. On outside of door, position rosette over spindle and attach to door with (2) 5/8" screws. Attach second knob to spindle.
6. Insert key through key hole plate, and from opposite side of door, place key in lock. Hold key hole plate in position on outside door and mark the hole centers for the mounting screws. Remove key and attach key hole plate to door.
7. Position latch plate on door frame, lining it up with the lock. Make sure door opens and closes freely and that beveled latch retracts before attaching latch plate to frame. Latch plate must be installed flush with lock face. If necessary, trace latch plate on door frame. Remove plate and chisel out frame moulding until required depth is achieved and plate is level with lock face.
8. Re-position latch plate on frame and attach with (2) 1-1/2" screws.

1. Pliegue la plantilla a lo largo de la línea punteada y envuelva alrededor del borde interior de puerta a la altura deseada. Marque siete (7) los centros del agujero con el ponche y martilla para el agujero de huso de bulto, hendidura de las llave y tornillos montando.
2. Quite la plantilla y taladre un 3/4" el agujero para el huso y tres (3) 5/16" los agujeros para la hendidura de las llave.
3. Si la cerradura está instalándose en una puerta que abre, el pestillo debe invertirse en la cerradura que para que su borde biselado pega el marco de la puerta y retracta automáticamente como la puerta está estando cerrado. Para invertir el pestillo, cerradura del lugar en una superficie llana y quita su backplate softando el solo tornillo. Alce fuera el pestillo biselado e inviértalo (vea el diagrama para la posición apropiada de todas la resorte y componentes).
4. La cerradura de la posición se alineó con las tres marcas del centro para los tornillos y ata con (3) 1-1/2" los tornillos proporcionaron.
5. Ate 1 bulto al huso e inserte en la cerradura. En fuera de de puerta, rosetón de la posición encima del huso y ata a la puerta con (2) 5/8" los tornillos. Ate segundo bulto al huso.
6. La llave de la inserción a través del plato de agujero de llave, y del lado opuesto de puerta, llave del lugar en la cerradura. El sostenimiento llave agujero plato en la posición en la puerta externa y marca el agujero centra para los tornillos de la montura. Quite las llave y ate el plato de agujero de llave a la puerta.
7. Posicione el plato del pestillo en el marco de la puerta, mientras alineándose con la cerradura. Haga la puerta segura abre y cierra libremente y eso biseló el pestillo retracta antes de atar el plato del pestillo para idear. El plato del pestillo debe instalarse el rubor con la cara de la cerradura. Si necesario, plato de pestillo de rastro en el marco de la puerta. Quite el plato y cincele fuera la moldura del marco hasta la profundidad requerida se logra y el plato está nivelado con la cara de la cerradura.
8. El plato de pestillo de Re-posición en el marco y ata con (2) 1-1/2" los tornillos.

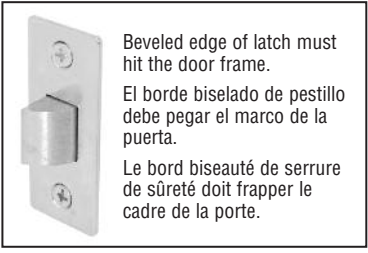

1. Pliez le gabarit le long de ligne pointillée et enveloppez bord intérieur de porte à hauteur désirée autour. Marquez-en sept (7) le trou centre avec coup de poing et martèle pour le trou du fuseau du bouton, fente clé et montant vis.
2. Enlevez le gabarit et forez un 3/4 " trou pour le fuseau et trois (3) 5/16 " trous pour la fente clé.
3. Si la serrure est installée sur une porte qui s'ouvre, la serrure de sûreté doit être renversée dans serrure donc le sien a biseauté le bord frappe le cadre de la porte et se rétracte comme la porte automatiquement est fermé. Renverser la serrure de sûreté, serrure de place sur une surface plate et enlève son plaques arrière en défaitsant le vis seul. Soulevez dehors serrure de sûreté biseauté et renversez-le (voyez le diagramme pour place adéquate de toutes le ressort et composants).
4. La serrure de la place s'est alignée avec les trois marques du centre pour les vis et attache avec (3) 1-1/2 " vis ont fourni.
5. Attachez 1 bouton au fuseau et insérez dans serrure. Sur en dehors de porte, rosette de la place sur fuseau et attache à porte avec (2) 5/8" vis. Attachez deuxième bouton à fuseau.
6. Clef de l'encart à travers plaque du trou clé, et de côté du contraire de porte, clef de place dans serrure. L'influence plaque du trou clé dans place sur porte extérieure et marque les centres du trou pour les vis de l'installation. Enlevez la clef et attachez la plaque du trou clé à porte.
7. Plaque de la serrure de sûreté de la place sur cadre de la porte, l'aligner avec la serrure. Faites la porte sûre ouvre et ferme librement et cela a biseauté la serrure de sûreté se rétracte avant d'attacher la plaque de la serrure de sûreté pour encadrer. La plaque de la serrure de sûreté doit être installée le rougeolement avec visage de la serrure. Si nécessaire, plaque de la serrure de sûreté de la trace sur cadre de la porte. Enlevez la plaque et ciselez dehors moulure du cadre jusqu'à profondeur exigée est accompli et la plaque est visage de la serrure de niveau avec.
8. Ré place serrure de sûreté plaque sur cadre et attache avec (2) 1-1/2 " vis.

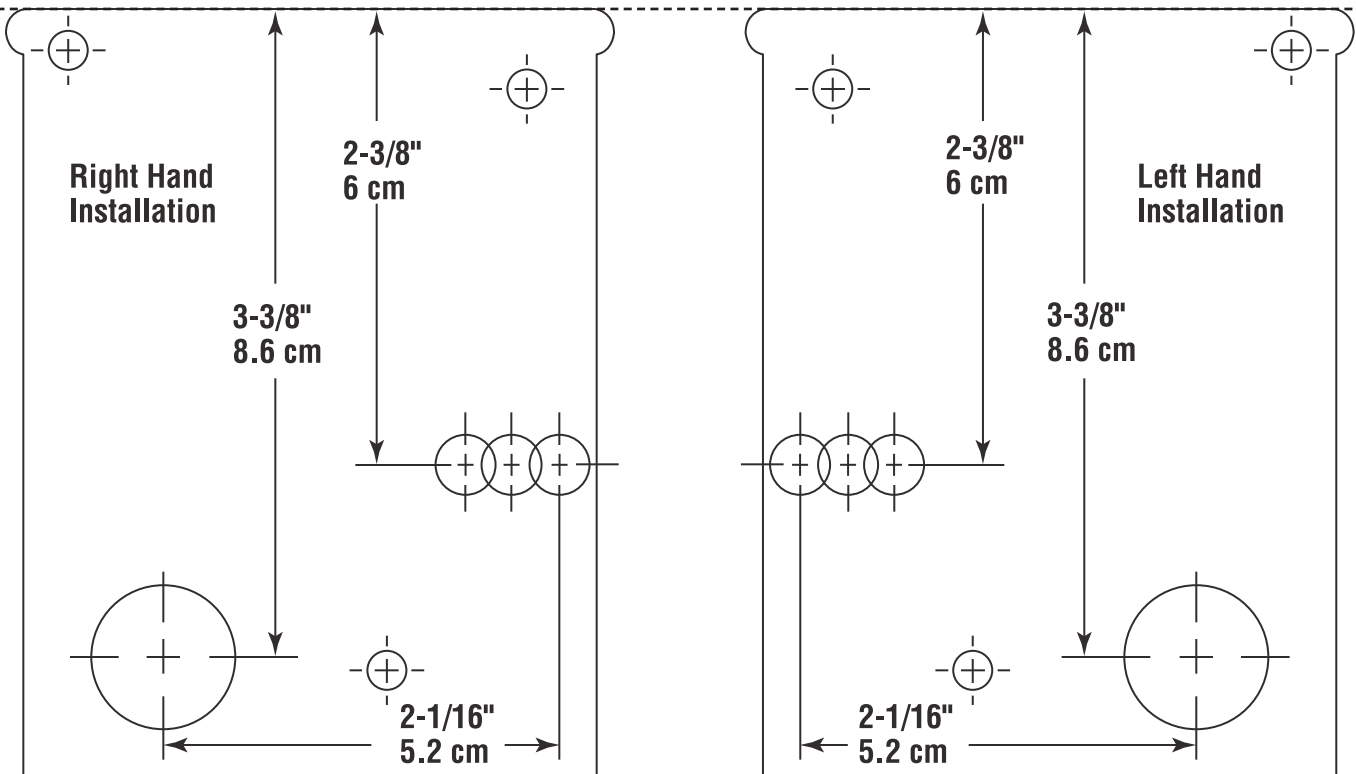
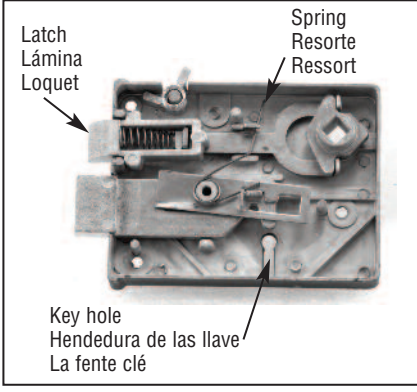

E 2478 Surface Mount Lockset - Reversing Handing

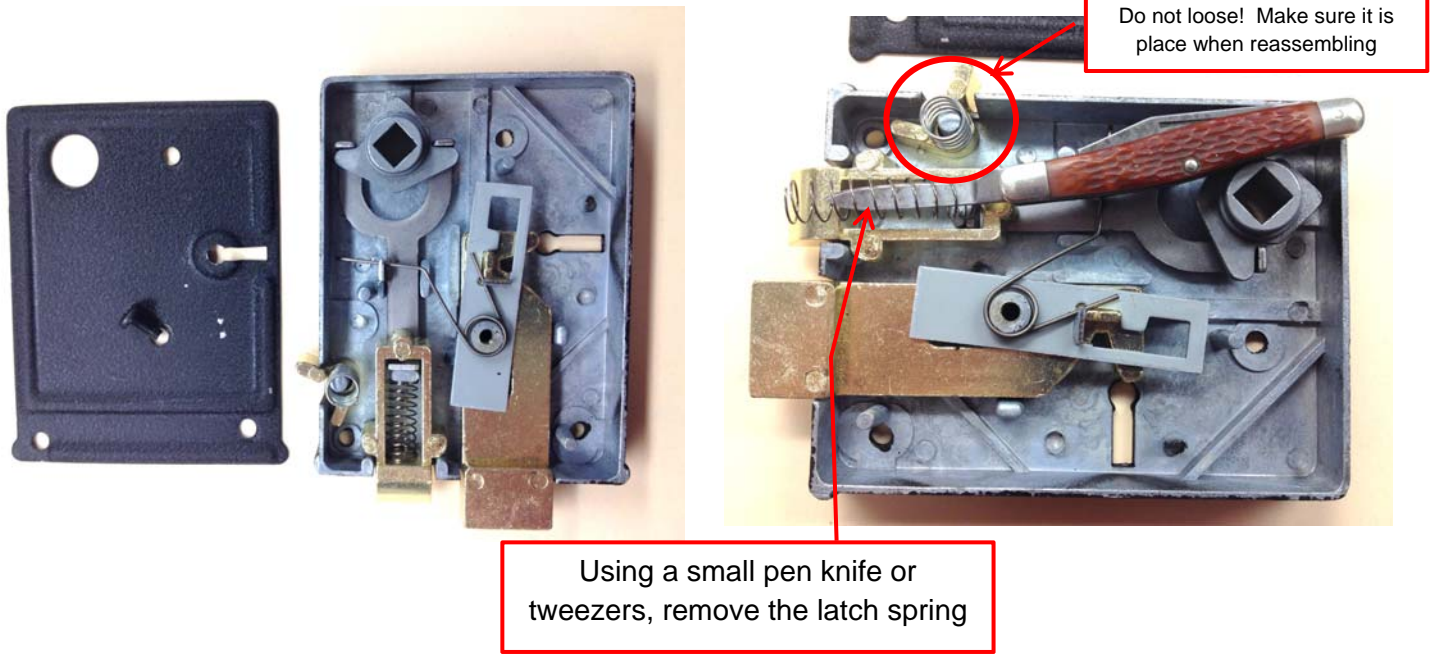

Remove the dead latch, reverse handing by flipping it
over and replace. Insert the dead latch spring

