

**OPERATING MANUAL**

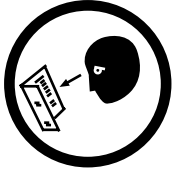

**THIS OPERATING MANUAL CONTAINS IMPORTANT SAFETY INFORMATION. READ CAREFULLY AND UNDERSTAND ALL INFORMATION BEFORE OPERATING THIS TOOL. SAVE THIS MANUAL FOR FUTURE USE.**

**PARTS LIST**

Examine box contents, then proceed with the following instructions.

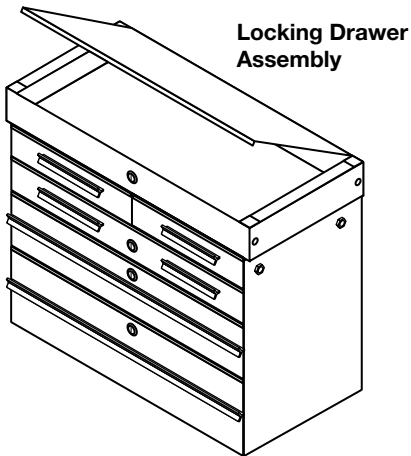

Locking Drawer Assembly

Chrome Legs

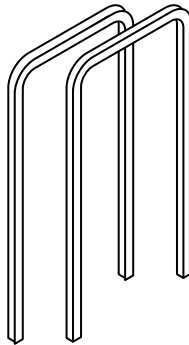

Non-Locking Casters (2)

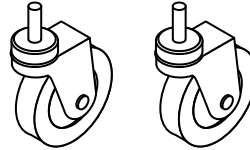

Locking Casters (2)

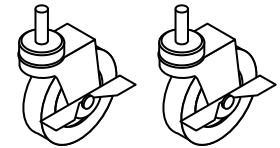

Long Drawer Handle (2)

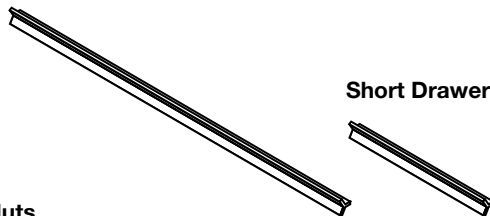

Short Drawer Handles (4)

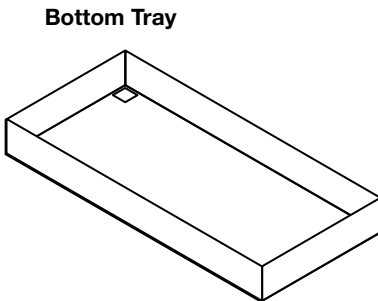

Bottom Tray

M6x40 Bolts, Washers, & Nuts  
(8 Pcs. Bolts and Nuts, 16 Washers)



Drawer Handle Screws (12)

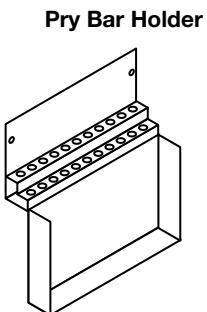

Pry Bar Holder



Keys  
(Attached to Legs)

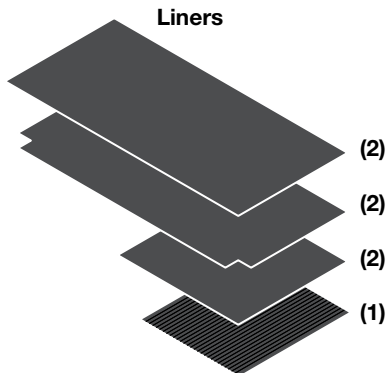

Liners

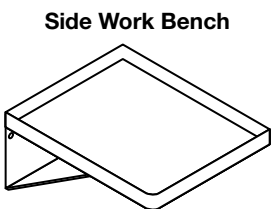

Side Work Bench

**TOOLS NEEDED**

Rubber Mallet	Phillips Head Screwdriver	10mm Wrench
-----		
Table or Workbench	2 People	

# ASSEMBLY INSTRUCTIONS



Do not fully tighten fasteners until prompted.

## Step 1: Assembly preparation.

Clear table top and set Locking Drawer Assembly on table top, with lid facing up. Position the Locking Drawer Assembly so that one end hangs off of the table enough to allow the chrome legs to go through the square holes. Insert one set of chrome legs through the overhanging holes as shown in Figure 1. Do not bolt legs to top.

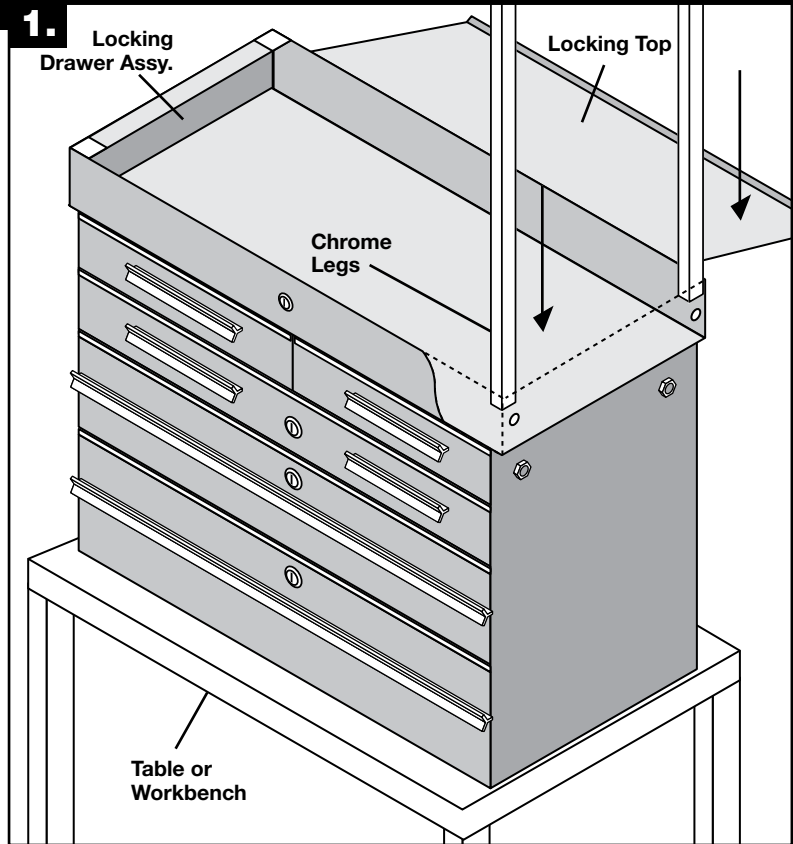

## Step 2: Connecting legs and side accessory to drawer assembly

Choose one of the side accessories (Pry Bar Holder or Side Work Bench - Figure 2 shows Pry Bar Holder) for attachment to the overhanging end of the service cart. Align the outermost bolt holes in the accessory with the bolt holes in the end of the cart and with the uppermost holes in the chrome legs. Position a washer and insert an M6x40 bolt through the washer, bolt holes, and legs as shown. Secure bolts with a flat washer, lock washer, and nut on inside of Locking Drawer Assembly. Tighten bolts until parts fit together firmly.

Repeat steps 1 and 2 for other end of cart, using remaining side accessory.

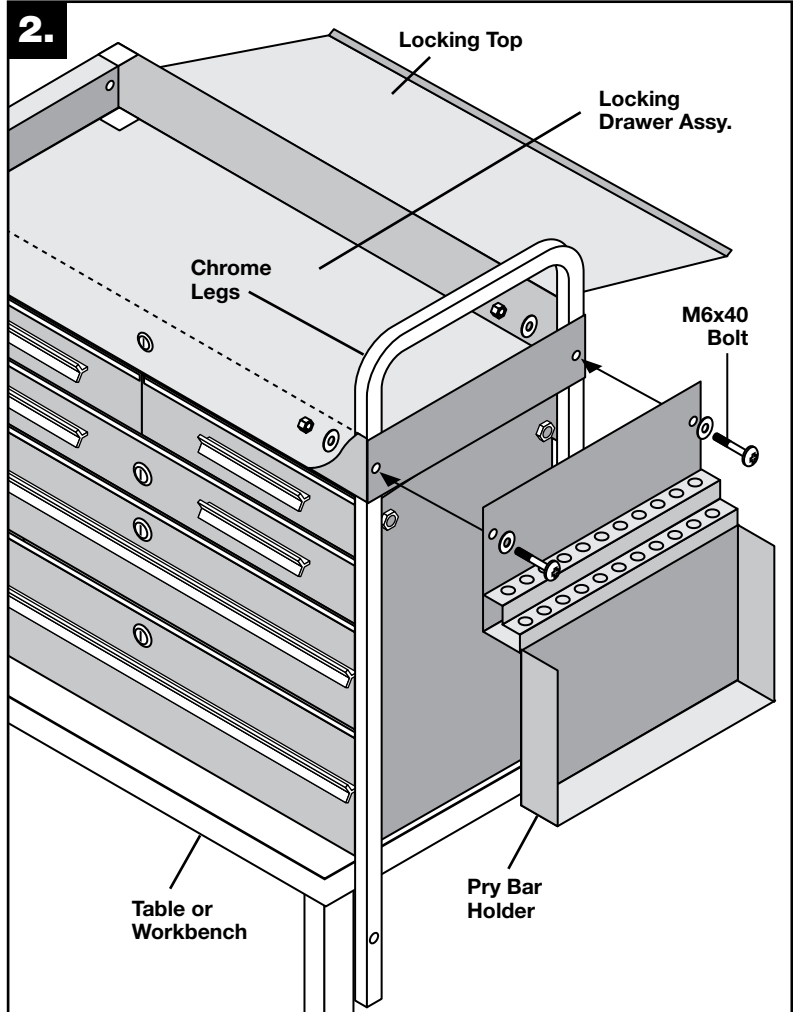

## ASSEMBLY INSTRUCTIONS

### Step 3: Connecting the bottom tray to the chrome legs.

Lift the cart and place on top of the bottom tray with chrome legs through the square leg-holes. Align bolt holes in bottom tray with lower holes in legs and insert an M6x40 bolt through the washer, bolt holes, and legs as shown. Repeat with all remaining holes in bottom tray.

### Step 4: IMPORTANT: Tighten all bolts.

At this point, all bolts should be tightened. Tighten bolts opposite each other rather than tightening all bolts on one side first so that cart remains aligned. Avoid using excessive force when tightening bolts. Over-tightening bolts can make drawers bind and hinder their operation.

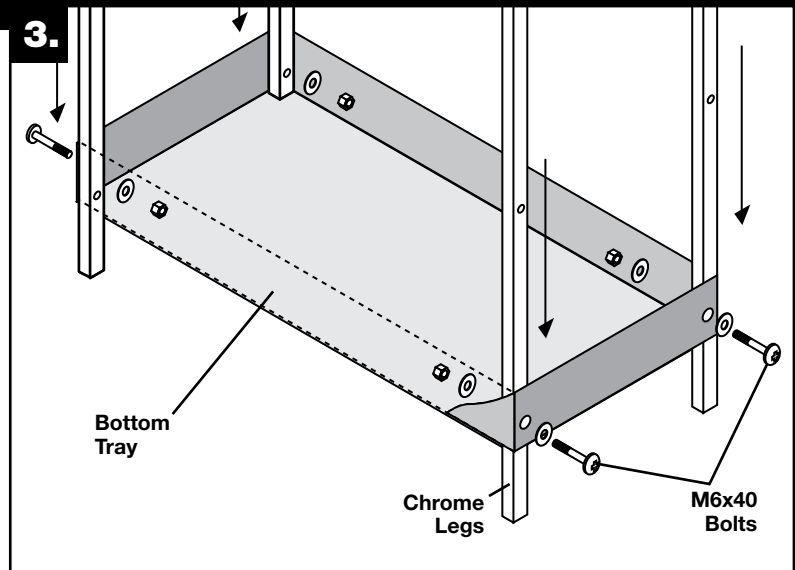

### Step 5: Attaching casters.

With the provided keys, lock all drawers, the top, and the Pry Bar Holder to prevent them from opening. Turn the cart upside down, allowing it to rest on chrome leg tops with the plastic inserts facing up.

---

**NOTE** Do not allow the Side Work Bench to swing freely, as it may be damaged or cause injury as cart is turned upside down.

---

Insert the stem of one caster into the hole in a plastic insert. Using a rubber mallet, hammer the casters into place until the stem is no longer visible. Repeat with other casters.

---

**NOTE** Ensure that both locking casters are on same end of the cart.

---

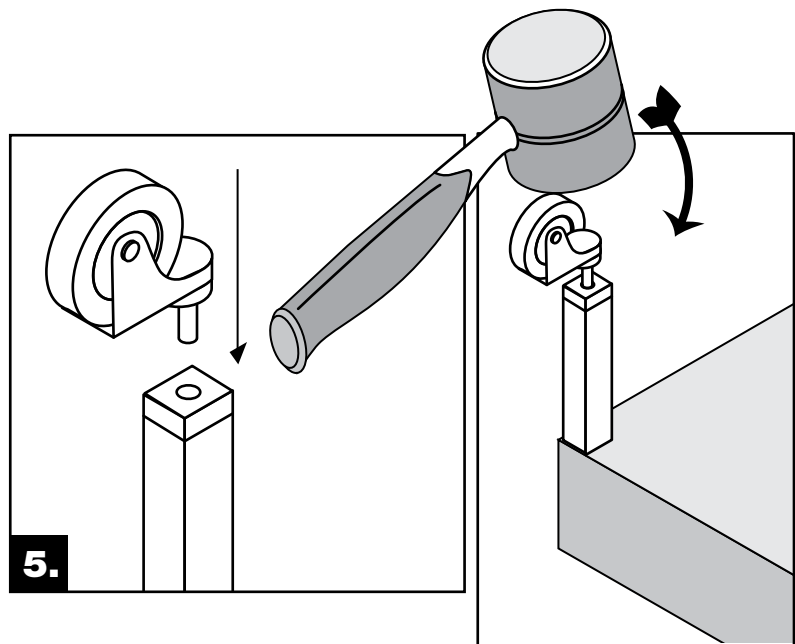

Once casters are installed, stand cart upright. Assembly is complete.

**PARTS BREAKDOWN**

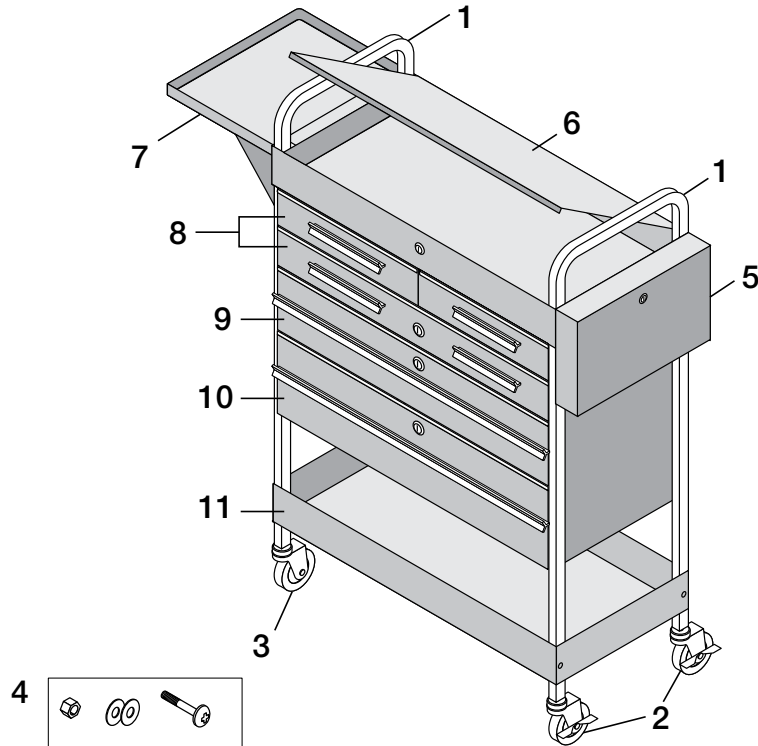

**REPLACEMENT PARTS LIST**

Item	Part #	# Req'd	Description	Also Available:	
1	RSSC7N	2	Chrome Leg/ea.		
2	RS5LCA	2	Locking Caster/ea.	RSRBSLIDEC2	Clip-On Roller bearing Slide/pr.
3	RS5NLCA	2	Non-Locking Caster/ea.	1110	EVA Foam for Trays/10 PK.
4	RS8045BK	1	Bolt Kit (Incl. 8 M6x40 Bolts with Nuts and 16 Washers)	1111	EVA Foam for Drawers/10 PK.
5	8011	1	Pry Bar Holder (Red)	8004SSM	Rubber Liner for Side Shelf/10 PK.
	8011BK	1	Pry Bar Holder (Black)		
	8011BL	1	Pry Bar Holder (Blue)		
6	8002	1	Top Lid (Red)	8045LS	5 Pc. Lock Set, Keyed Alike
	8002BK	1	Top Lid (Black)	RSSCPP1	Set of 4 Plastic Inserts
	8002BL	1	Top Lid (Blue)	RS3DHDL	Short Drawer Handle
7	8004	1	Side Work Station (Red)	RS8006HDL	Long Drawer Handle
	8004BK	1	Side Work Station (Black)	RS8006HDLS	Handle Screws (Set of 4)
	8004BL	1	Side Work Station (Blue)		
8	8016	1	Replacement 3 Drawer Unit (Red)		
	8016BK	1	Replacement 3 Drawer Unit (Black)		
	8016BL	1	Replacement 3 Drawer Unit (Blue)		
9	8006RB	1	Replacement Large Drawer (Red)		
	8006CRBBK	1	Replacement Large Drawer (Black)		
	8006CRBBL	1	Replacement Large Drawer (Blue)		
10	8006XRB	1	Replacement X-Large Drawer (Red)		
	8006XRBBK	1	Replacement X-Large Drawer (Black)		
	8006XRBBL	1	Replacement X-Large Drawer (Blue)		
11	8007	1	Replacement Shelf (Red)		
	8007BK	1	Replacement Shelf (Black)		
	8007BL1	1	Replacement Shelf (Blue)		

**MANUAL DE OPERACIÓN**

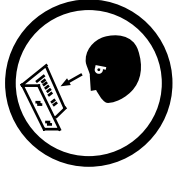

**ESTE MANUAL DE OPERACIÓN CONTIENE INFORMACIÓN IMPORTANTE DE SEGURIDAD. LEA Y COMPRENDA TODA LA INFORMACIÓN ANTES DE OPERAR ESTA HERRAMIENTA. CONSERVE ESTE MANUAL PARA USO FUTURO.**

**DESGLOSE DE PARTES**

Revise el contenido de la caja, luego proceda con las instrucciones a continuación.

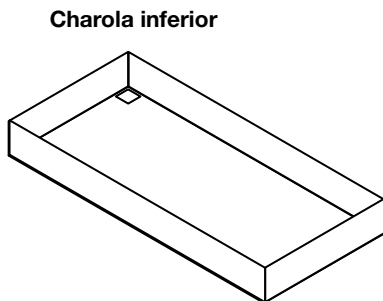
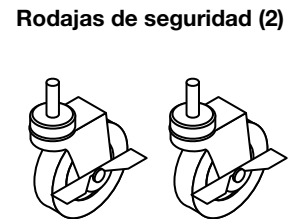
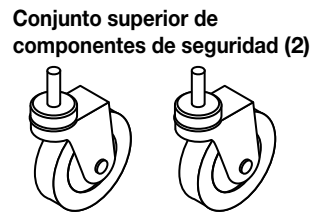
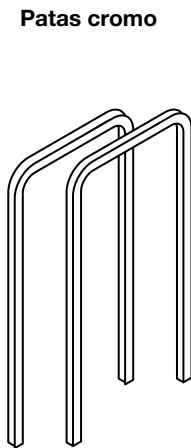
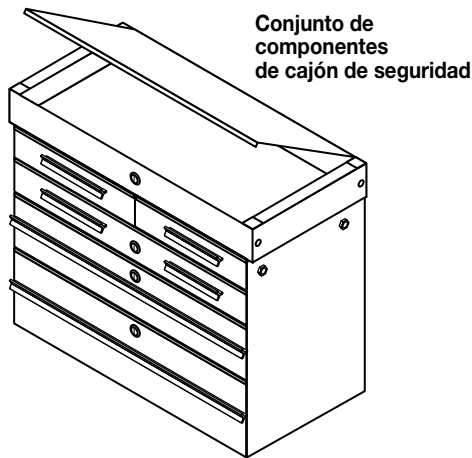

Pernos, arandelas y tuercas M6x40 (Pernos y tuercas, 8 piezas cada uno, 16 arandelas)



Sujetador de la barra de apalancamiento

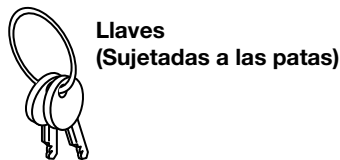
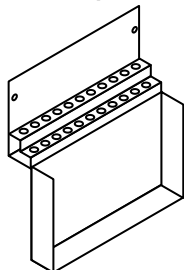

Cubiertas

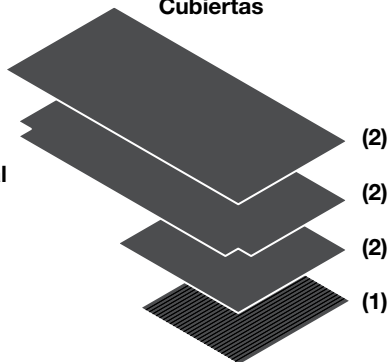

Banco de trabajo lateral

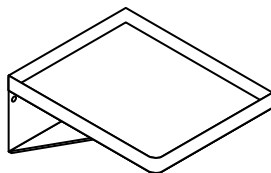

**HERRAMIENTAS REQUERIDAS**

Mazo de hule	Destornillador de cruz	Llave 10mm
Mesa o banca de trabajo		2 personas

# INSTRUCCIONES DE ENSAMBLADO



**NOTA**

No apriete ajustadamente los sujetadores hasta que se indica.

## Paso 1: Preparación de ensamblado.

Limpie la superficie de la mesa y coloque el montaje del cajón de seguridad en la superficie de la mesa, con la tapa boca arriba. Coloque el montaje del cajón de seguridad para que uno de los extremos sobresalga de la mesa, lo suficiente para que las patas de cromo pasen por los agujeros cuadrados. Inserte un juego de patas de cromo por los agujeros sobresalientes, según se ilustra en la figura 1. No atornille las patas a la pieza superior.

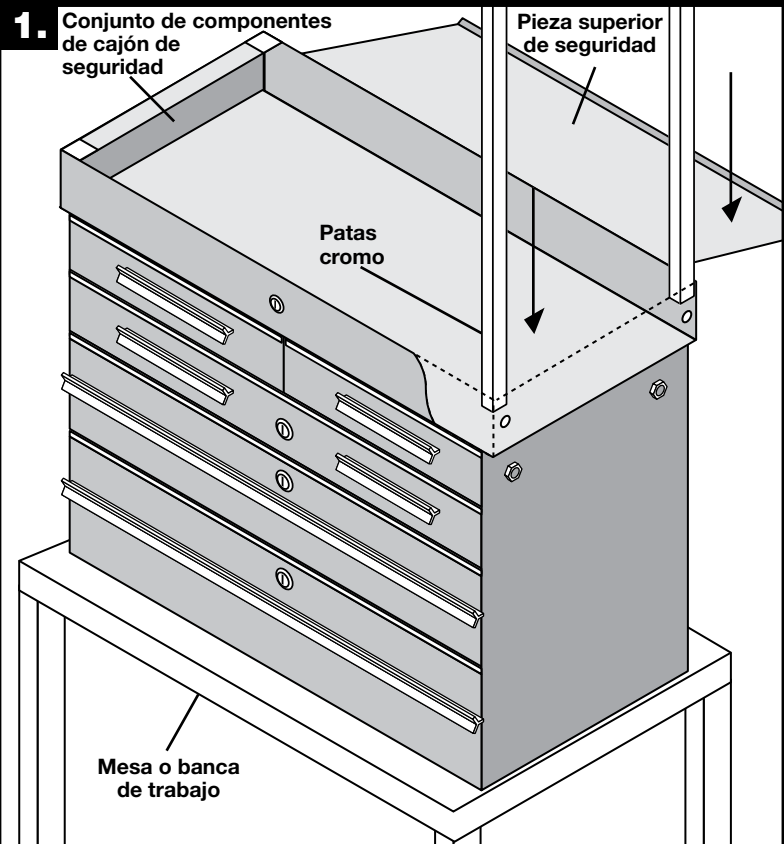

## Paso 2: Conectando las patas y el accesorio lateral al montaje del cajón.

Escoja uno de los accesorios laterales (El sujetador para barra de apalancamiento o el banco de trabajo lateral - La figura 2 demuestra el sujetador para barra de apalancamiento) para sujeción al extremo sobresaliente del carrito de servicio. Alinee los agujeros de perno más alejados en el accesorio con los agujeros de perno en el extremo del carrito y con los agujeros más altos en las patas de cromo. Coloque una arandela e inserte un perno M6x40 por la arandela, los agujeros de perno y las patas, según se ilustra. Fije los pernos con una arandela plana, una arandela de presión y una tuerca en la parte interior del montaje del cajón de seguridad. Apriete los pernos hasta que las piezas se encajen firmemente.

Repita los pasos 1 y 2 para el otro extremo del carrito, usando el accesorio lateral restante.

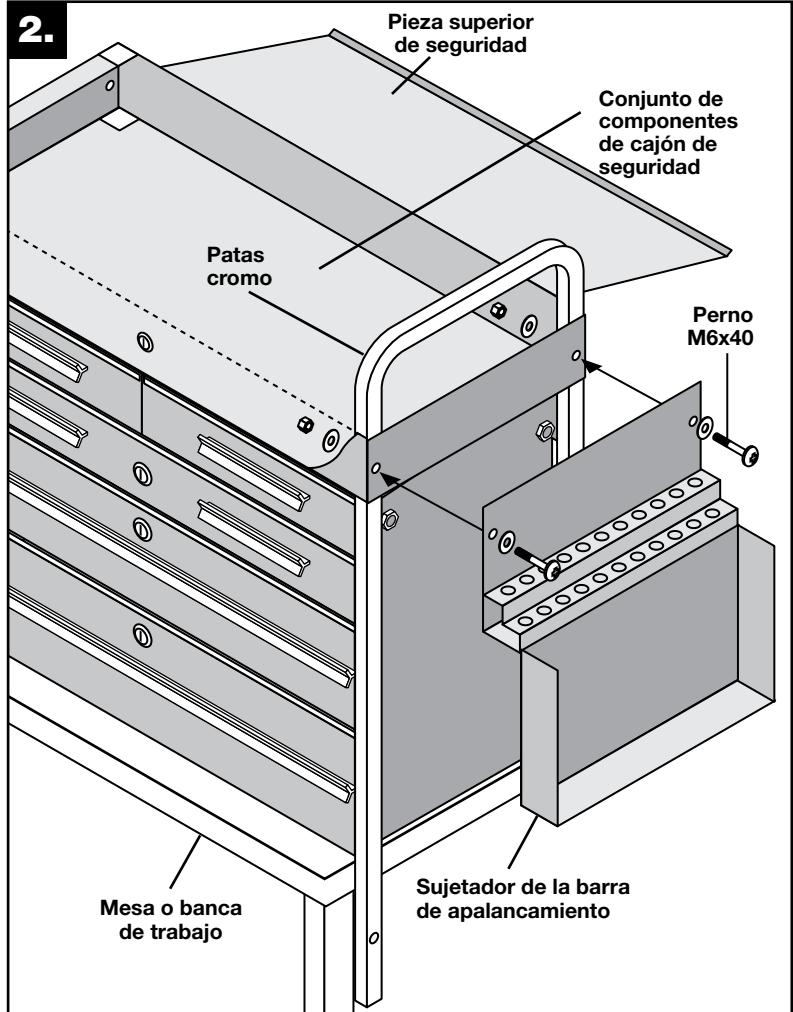

## INSTRUCCIONES DE ENSAMBLADO

### Paso 3: Conectando la charola inferior a las patas de cromo.

Levante el carrito y colóquelo encima de la charola inferior con las patas de cromo por los agujeros cuadrados de pata. Alinee los agujeros de perno en la charola inferior con los agujeros inferiores en las patas e inserte un perno M6x40 por la arandela, los agujeros de perno y las patas, según se ilustra. Repita los pasos para todos los agujeros restantes de la charola inferior.

### Paso 4: IMPORTANTE: Apriete todos los pernos.

Para este paso, todos los pernos deben estar apretados. Apriete los pernos que quedan uno enfrente al otro más que apretar todos los pernos de un lado primero, para que el carrito así siga alineado. Al momento de apretar los pernos, evite ejercer fuerza excesiva. El sobre apriete de los pernos puede hacer que se atren los cajones y se entorpezca su operación.

### Paso 5: Sujetando las rodajas.

Con las llaves provistas, cierre todos los cajones, la pieza superior y el sujetador de la barra de apalancamiento para prevenir que se abran. Voltee el carrito boca abajo, dejando que repose sobre la parte superior de las patas de cromo con las inserciones de plástico boca arriba.

#### NOTA

No deje que el banco de trabajo lateral oscile libremente, ya que esto puede dañar o ocasionar mientras el carrito esté volteado boca abajo.

Inserte el árbol de alguna de las rodajas en un agujero de una inserción de plástico. Usando un martillo de plástico, martille las rodajas en su lugar hasta que el árbol ya no esté visible. Repita los pasos con las demás rodajas.

#### NOTA

Asegúrese que ambas rodajas de seguridad estén del mismo extremo del carrito.

Una vez que estén instaladas las rodajas, coloque el carrito en posición vertical. El ensamblado está terminado.

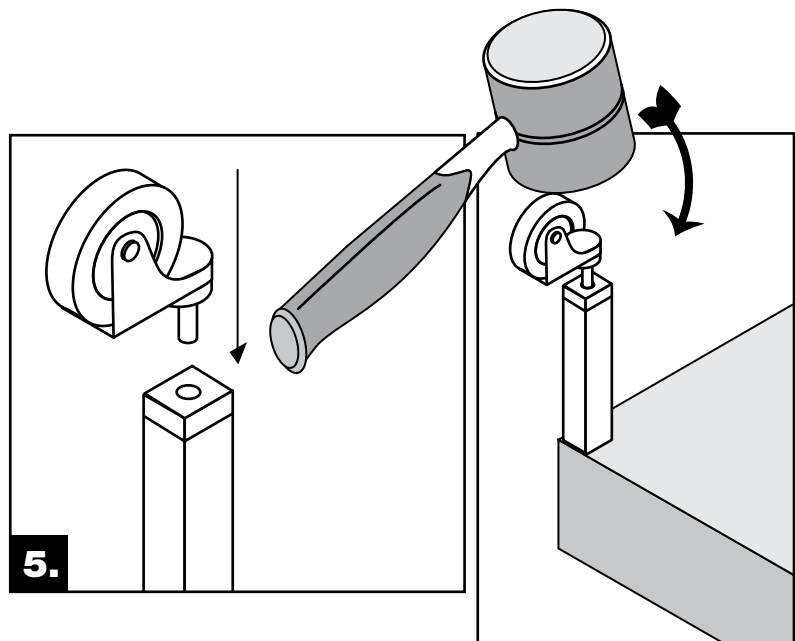
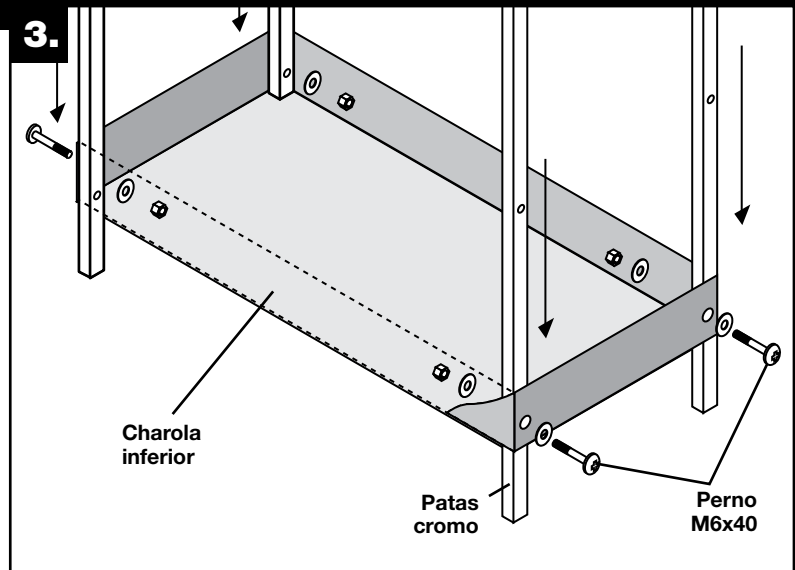

**MANUEL D'UTILISATION**

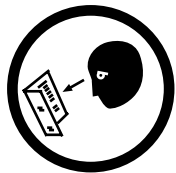

**CE MODE D'EMPLOI CONTIENT D'IMPORTANTES INFORMATIONS DE SÉCURITÉ. LIRE ATTENTIVEMENT LES INSTRUCTIONS ET S'ASSURER DE COMPRENDRE TOUTES LES INFORMATIONS AVANT D'UTILISER L'OUTIL. CONSERVER CE MANUEL POUR DES USAGES ULTÉRIEURS.**

**MODE D'EMPLOI**

Examinez le contenu de la boîte, puis procédez avec les instructions suivantes.

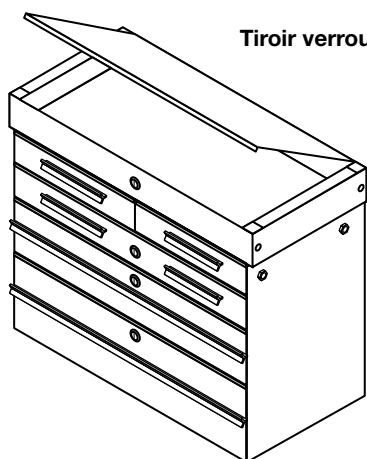

Tiroir verrouillable

Pattes en chrome

Roulettes non verrouillables (2)

Roulettes verrouillables (2)

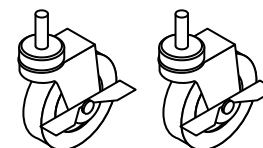
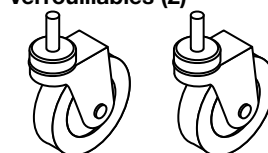
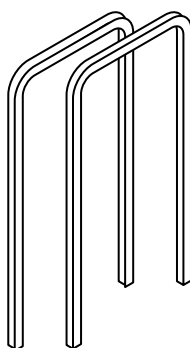

Longue poignée de tiroir (2)

Courte poignée de tiroir (4)



Tiroir inférieur

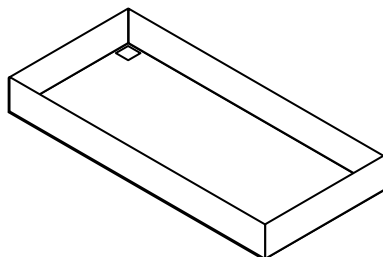

M6x40 boulons, rondelles, & écrous  
(boulons et écrous 8 pcs, 16 rondelles)



Vis de la poignée du tiroir (4)

Support de barre de levier

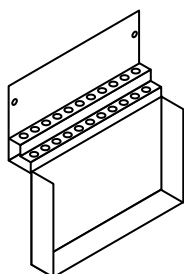

Clés  
(fixées aux montants)



Coussinets de paliers

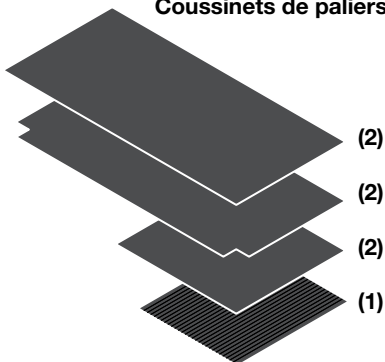

Établi latéral

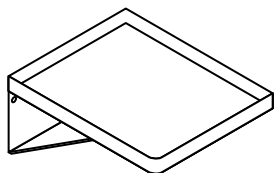

**OUTILS NÉCESSAIRES**



Maillet en caoutchouc



Tournevis à tête Phillips



Clé de 10 mm



Table ou établi



2 personnes



# INSTRUCTIONS DE MONTAGE

## REMARQUE

Ne serrez pas complètement les attaches jusqu'à l'étape 4.

### Étape 1 : Préparation de l'assemblage.

Nettoyez la table et placez l'assemblage du tiroir verrouillable sur le dessus de table, avec le couvercle faisant face vers le haut. Placez l'assemblage du tiroir verrouillable de sorte qu'une extrémité dépasse suffisamment la table pour permettre aux montants de chrome de passer par les trous carrés. Passez un ensemble de montants de chrome dans les trous, tel qu'illustré au schéma 1. Ne boulonnez pas les montants au dessus.

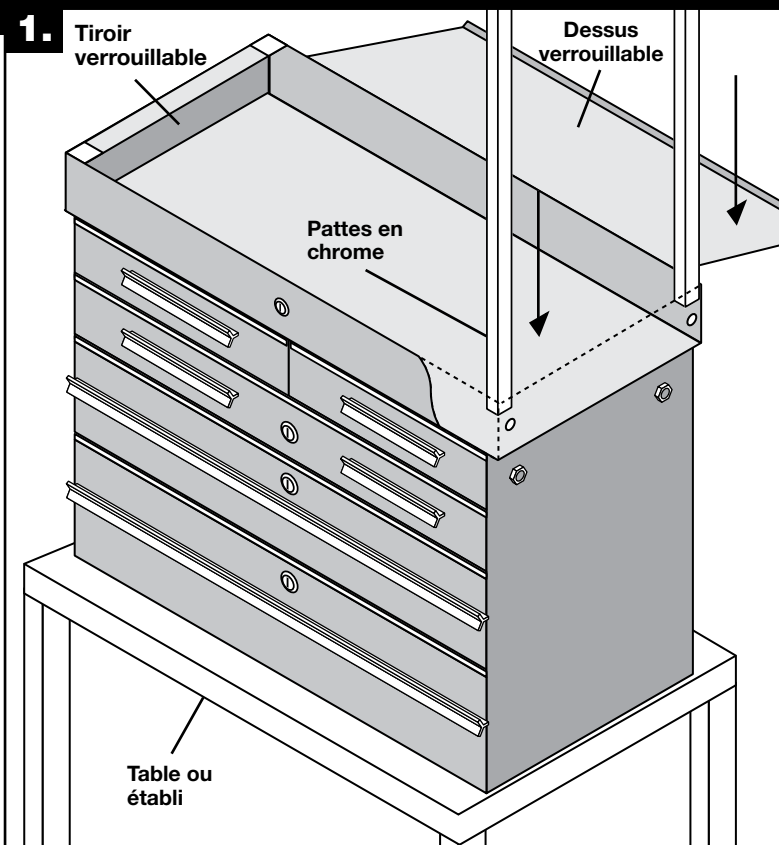

### Étape 2 : Raccordement des montants et accessoires latéraux à l'assemblage de tiroir.

Choisissez un des accessoires latéraux (le support de barre de levier ou l'établi latéral - le schéma 2 illustre le support de barre de levier) pour le raccordement à l'extrémité surplombante du chariot de service. Alignez les trous de boulons extérieurs dans l'accessoire avec les trous de boulons à la fin du chariot et avec les trous les plus élevés dans les montants de chrome. Positionnez une rondelle et insérez un boulon M6x40 dans la rondelle, les trous de boulons, et les montants tel qu'indiqué. Fixez les boulons avec une rondelle plate, la rondelle d'arrêt, et l'écrou à l'intérieur de l'assemblage de barrure de tiroir. Serrez les boulons jusqu'à ce que les pièces s'adaptent ensemble fermement.

Répétez les étapes 1 et 2 pour l'autre extrémité du chariot, utilisez l'accessoire latéral restant.

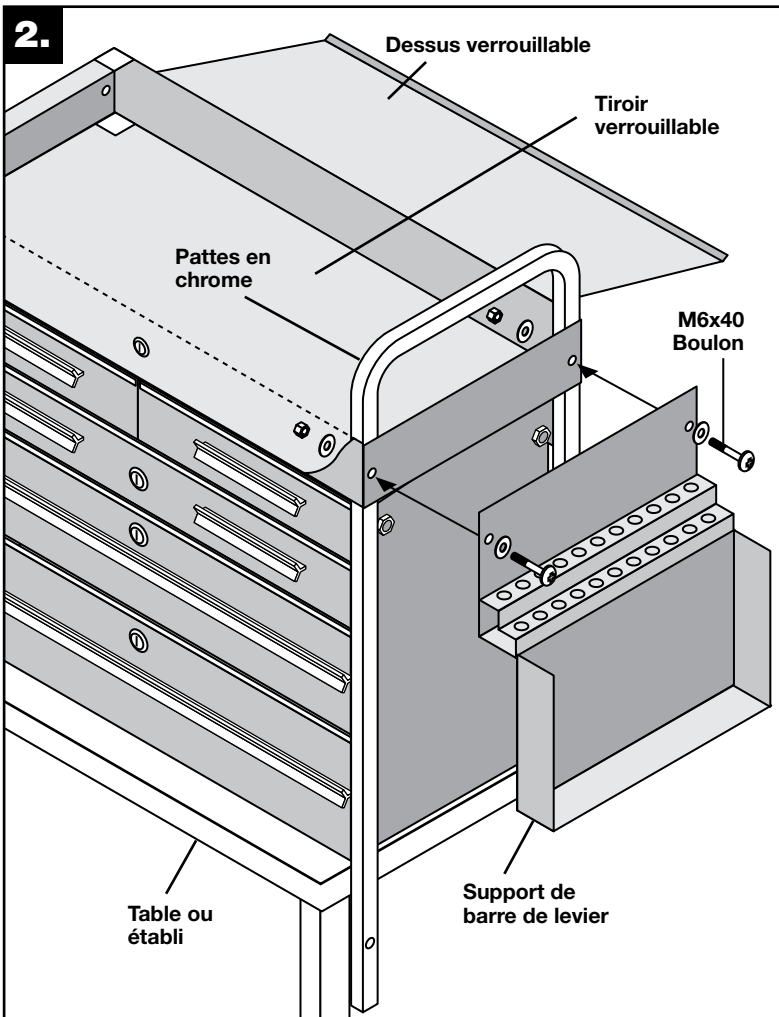

## INSTRUCTIONS DE MONTAGE

### Étape 3 : Raccordez le tiroir inférieur aux montants de chrome.

Soulevez le chariot et placez-le sur le tiroir inférieur avec les montants de chrome à travers les trous carrés pour montants. Alignez les trous de boulons dans le tiroir inférieur avec les trous inférieurs des montants et passez un boulon M6x40 dans la rondelle, les trous de boulons, et les jambes tel qu'indiqué. Répétez avec tous les trous restants dans le tiroir inférieur.

### Étape 4: IMPORTANT: Resserrez tous les boulons.

À ce moment, tous les boulons devraient être serrés. Serrez les boulons vis-à-vis l'un de l'autre plutôt que de serrer tous les boulons sur un côté d'abord, de sorte que le chariot reste aligné. Évitez d'utiliser une force excessive en serrant les boulons. Le serrage excessif des boulons peut inciter des tiroirs à se coincer et gêner leur opération.

### Étape 5 : Fixation des roulettes.

Avec les clefs fournies, verrouillez tous les tiroirs, le dessus, et le support de barre de levier pour les empêcher de s'ouvrir. Tournez le chariot à l'envers, en lui permettant de reposer sur des dessus des jambes de chrome avec les insertions en plastique faisant face vers le haut.

#### REMARQUE

Ne permettez pas à l'établi latéral de se balancer librement, car il se peut qu'il soit endommagé ou qu'il cause des blessures pendant que le chariot est tourné à l'envers.

Insérez la tige d'une roulette dans le trou d'une insertion en plastique. En utilisant un maillet en caoutchouc, martelez la roulette jusqu'à ce que la tige ne soit plus visible. Répétez avec les autres roulettes.

#### REMARQUE

Assurez-vous que les deux roulettes de blocage sont sur la même extrémité du chariot.

Une fois que les roulettes sont installées, mettez le chariot à l'endroit. L'assemblage est complété.

