

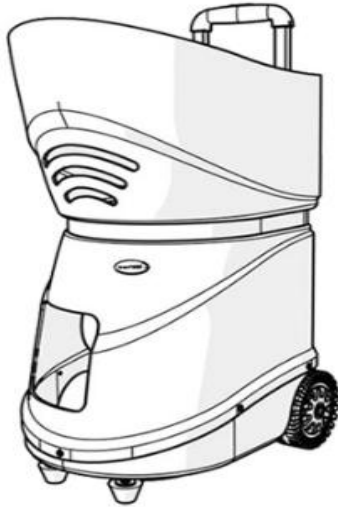



Tennis Ball Machine

MODEL: TS-06/TS-08/TS-06M/TS-08M

Tennis Ball Machine

MODEL: TS-06/TS-08/TS-06M/TS-08M



	<p>Warning-To reduce the risk of injury, user must read instructions manual carefully.</p>
	<p>This product is of protection class III.</p>
	<p>CORRECT DISPOSAL This product is subject to the provision of european Directive 2012/19/EU. The symbol showing a wheelie bin crossed through indicates that the product requires separate refuse collection in the European Union. This applies to the product and all accessories marked with this symbol. Products marked as such may not be discarded with normal domestic waste, but must be taken to a collection point for recycling electrical and electronic devices.</p>

SAFETY WARNINGS AND PRECAUTIONS

Thank you for using this product. In order to make sure that you can operate the machine correctly, read this instruction carefully before operation and keep it properly for future reference. Please be sure to read the precautions and safety rules in this page to ensure your safe use. This manual will outline safety warnings and precautions, operating, maintenance. The warnings and instructions reviewed in this manual cannot cover all possible conditions and situations that may occur. Caution and common sense are not built into this product, since we believe that the uses will comply with these codes.

Please read ALL the instructions before using your machine.

1. Assemble needs to follow these instructions. Incorrect assembly can be a hazard.
2. Do not assemble when tired or when under the influence of alcohol, drugs or medication.
3. Weight and elastic and other product properties are only applicable to correctly and completely assembled products.

4. Keep the assembly area clean and well-lit.
5. Keep bystanders out of the area during assembly.
6. This is a equipment, not a toy, it needs to be used under the guidance of a professional. Do not allow children and pets to play alone or approach this item.
7. Use as intended only. Do not sit or stand on the product.
8. Inspect before every use. Do not use it if parts are loose or damaged.
9. Do not apply this unit to any other purposes than the indicated usage.
10. Do not use it for commercial purposes.
11. Do not clean it with any abrasive material.
12. Never leave it unattended while in use.
13. Pet urine and feces can damage the product, please keep away.
14. Do not place the product on or near hot air, electric burners or heaters.

 **WARNING:**

15. Young children should be supervised to ensure that they do not play with the product. Pets should stay away from the product.

Do not use outdoors in rainy and cloudy days, avoid lightning strikes and falls. People or pets hanging on the product will cause injury or death.

Model:TS-06/TS-08

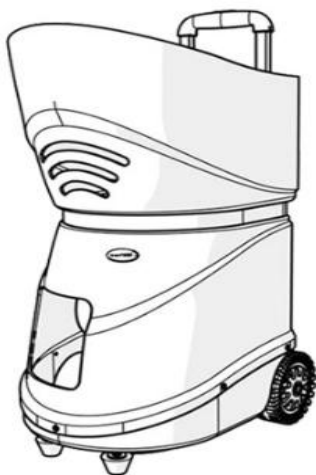

Model:TS-06M/TS-08M

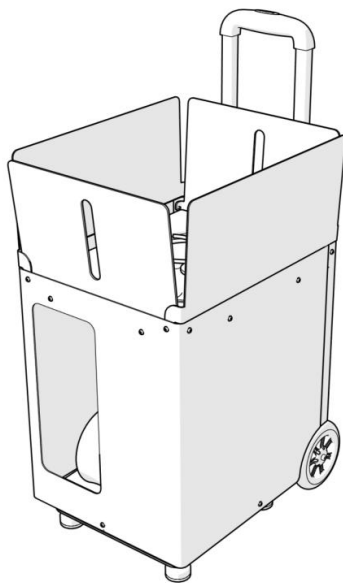

PRODUCT DETAILS

Model No.	TS-08/TS-06/TS-06M/TS-08M
Rated Voltage(V)	DC12
Ball Capacity(Pcs)	TS-08/TS-06:150 & TS-06M/TS-08M:100
Speed (Km/h)	20~125±10
Feed rate (second)	2~10
Battery Life (Hour)	4-5 hours (normal use); ≥2 hours (Set 5 gears, continuous service)

PACKING LIST

Tennis Ball Machine	1pcs
Charger	1pcs
User Manual	1pcs
Fuse (back-up)	2pcs

CAUTION

This machine was designed to be used on a tennis court and in no other circumstances. Only tennis balls must be used, no other balls should be ejected from the machine. Never stand in front of the machine unless you are on the other side of the net (more than 7 meters (8 yards) away). Even when the machine is paused, never stand in front of it as balls can eject at any time. Children should be supervised at all times and taught never to stand in front of the machine.

Do not use the machine in rain and avoid using wet balls. We recommend the use of pressure less balls to give your machine the best performance. Using a combination of new and old balls will give inconsistent results.

Step 1: Install the software

1. Android OS

Download and install the mobile APP software

Download link:

[Http://www.tennismash.com.cn/ts0608.apk](http://www.tennismash.com.cn/ts0608.apk)

2. IOS

Search for “**tennismash remote**” in app store to install APP software.

Step 2: turn on the switch

Step 3: Mobile phone and machine Bluetooth match, set up and run

software.

From the mobile phone settings into the Bluetooth settings, scan for devices (TenniSmash08 or TenniSmash06) Input PIN Code: 1234 (iPhone users skip this step.)

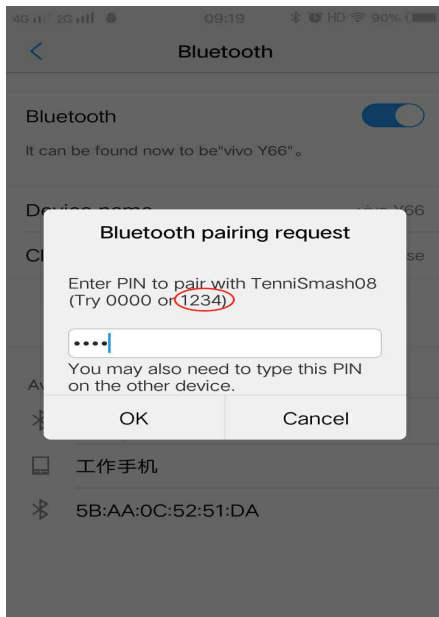
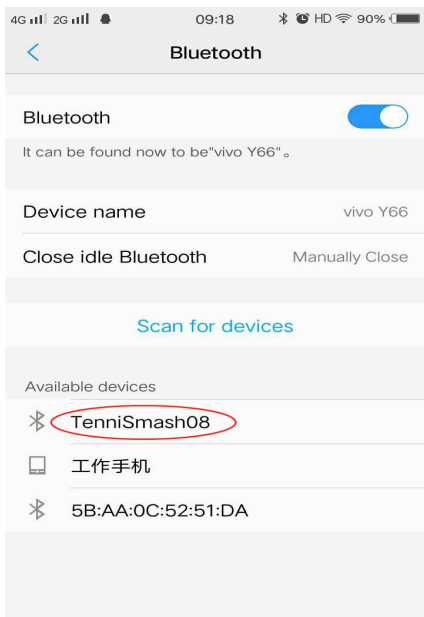

Paired Connection Successful

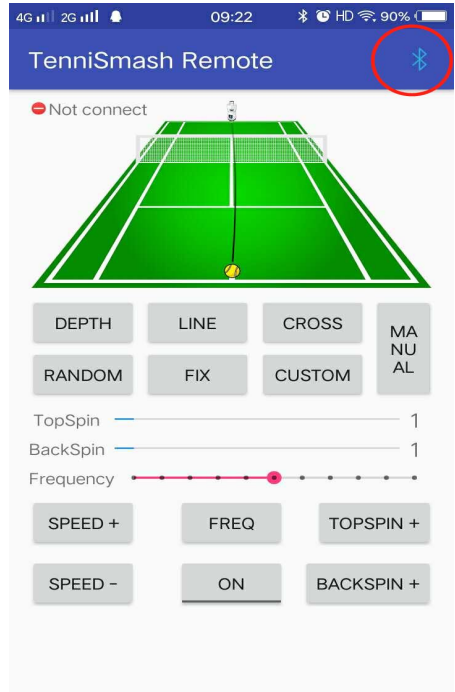
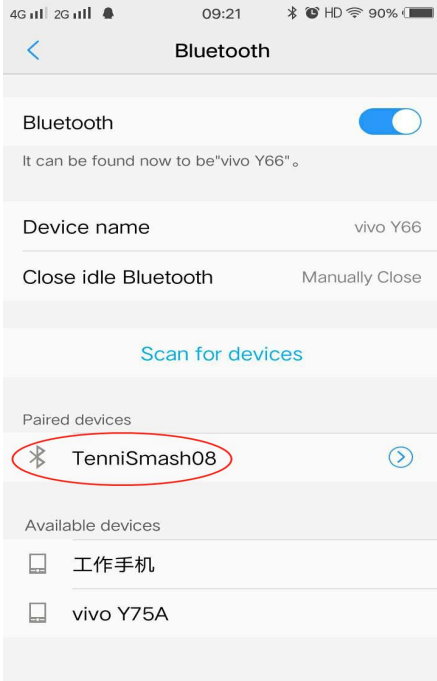

Run the App, click on Bluetooth icon, and select the machine that have been paired.

Then select the machine (TenniSmash08 or TenniSmash06)



TenniSmash08
00:0C:BF:16:3B:0F

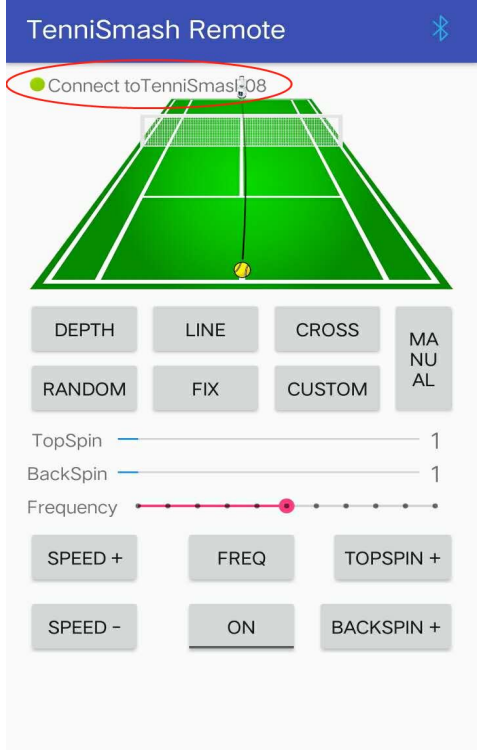
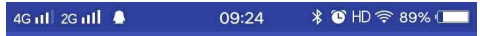

SCAN FOR DEVICES

When the connect to TenniSmash08 (TenniSmash06) is displayed on the upper left corner, the connection is successful. Click "ON" to run the machine.

* If the mobile phone can't find the machine through Bluetooth or there is a problem with Bluetooth pairing, you can try restarting the mobile phone and the machine.

Operation panel diagram



CHARGING BATTERIES

This product is equipped with 8AH large capacity lithium battery, the battery is fully charged after the normal working time is about 4~5 hours.

Please charge before use. While charging, the charger indicator is displayed in red, fully charged into green. When the battery is exhausted, the charging time is about 8 hours.

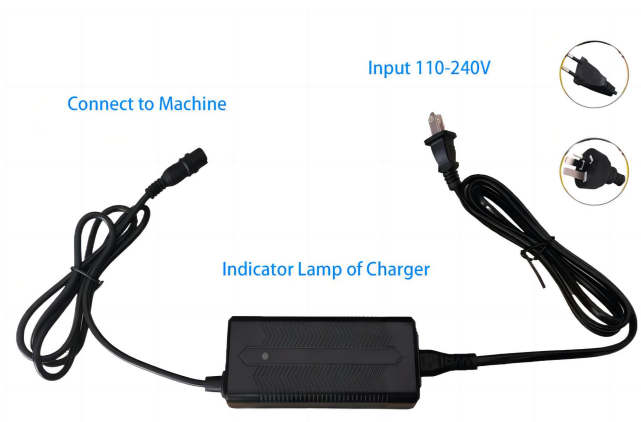

STEPS

1. Place the ball machine to the right place on tennis court; fasten the ball-loading frame back on the serve machine.
2. Adjust the direction of the ball.
3. Adjust the ball speed and mode.
4. Enjoy the Tennis

MAINTENANCE

You can vacuum out the inside of your machine to remove ball fluff. The outside of the machine can be wiped down with a mild detergent, however, please be careful not to get water inside the machine. The throwing wheels should be wiped down after every use to prevent any buildup of residue from the balls.

TROUBLESHOOTING

1. When the power button is pressed and the power is off, follow the steps below:

- A) Check that the battery is charging.
- B) Check if the fuse is blown.

2. Press the power button, the power light does not light, may be due to excessive current, battery start protection
If the battery protection lock occurs, the switch indicator light does not light. Please turn off your machine, the battery charge for 5 minutes can unlock the battery.

3. Clearing Ball Jams

If you find that a ball gets stuck behind the two throwing wheels, the machine may shut down to prevent damage to the circuit board. Please turn the machine off and clear the ball jam.

4. Does the battery of the new machine have electricity?

Generally, the stored power of the new battery is less than 30% when it

leaves the factory. When you get the machine, the battery is almost dead. If you need to try the machine or play ball, you should charge the battery first to avoid inconvenience caused by no power. After the battery is fully charged, the normal working time is about 6 hours. If all the power is used up, the charging time is about 8 hours.

5. Press the switch but the machine does not work

First, check whether the fuse tube is burnt out. If the fuse tube is burnt out, you need to take out our spare fuse tube at the side of the battery pack and replace it; If the fuse tube is in good condition, we need to check whether the battery is charged. The charger indicator light is green when standby, red when charging and green when full.

Note: check whether our charger and socket are successfully connected. If the socket is loose, the charger will display green, creating the illusion that charging has been completed.

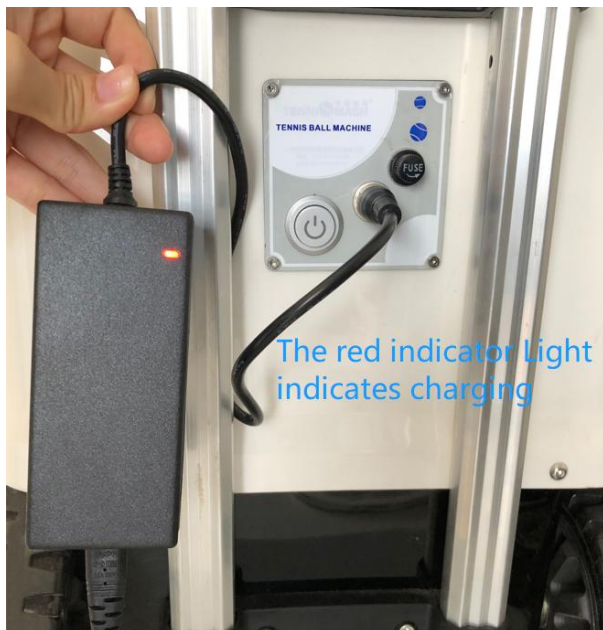

6. Burn the fuse when the machine is started

First check whether there is a ball stuck in the machine; Then you can adjust the speed to the minimum and restart.

7. The ball missed the net

Set the ball speed above 6 and place the machine at the midpoint of the baseline.

8. Can children's balls be used?

You can use two kinds of children's balls: orange ball and green ball. The red ball can't be used because it's too big.

9. How to deal with ball jamming?

Turn off the power immediately to prevent the fuse from burning out; Then check where the ball is stuck and empty the ball in the machine in time. If the ball is stuck between the two wheels and it is difficult to take it out directly, we can use our hands, pens, sticks and other things to move the ball to the chassis and then take it out. During the use of the serve machine, avoid using wet ball or airless ball to avoid ball jamming.



10. In the manual mode of ts08 and TS06, the mobile phone screen is not displayed when it is adjusted up, down, left and right

The software interface is not displayed. You can observe the change of the position of the serving wheel. The adjustment is set circularly: adjust the serving wheel up and down to reach the highest point, then down, reach the lowest point, and then up. The left and right adjustment is also that the serving wheel reaches the left and then right, and the wheel reaches the right and then left.

11. Other fault conditions:

If you can not personally troubleshoot, or if any of the above problems occur, please call our customer service hotline for further processing.

12. Differences between TS-06 and TS-08

TS-06 can adjust any landing point of the tennis court through mobile app, and has left-right swing and vertical swing functions.

TS-08 is remotely controlled by mobile app. It has 6 fixed landing points and 28 kinds of ball delivery lines. It can compile and set a combined ball line with multiple landing points, and can define up to 20 landing points for circular ball delivery. It

can be switched to TS06 mode (manual mode) to cover all functions of TS06.

FCC Information

CAUTION: Changes or modifications not expressly approved by the party responsible for compliance could void the user's authority to operate the equipment!

This device complies with Part 15 of the FCC Rules. Operation is subject to the following two conditions:

- 1) This product may cause harmful interference.
- 2) This product must accept any interference received, including interference that may cause undesired operation.

WARNING: Changes or modifications to this product not expressly approved by the party responsible for compliance could void the user's authority to operate the product.

Note: This product has been tested and found to comply with the limits for a Class B digital device pursuant to Part 15 of the FCC Rules, These limits are designed to provide reasonable protection against harmful interference in a residential

installation.

This product generates, uses and can radiate radio frequency energy, and if not installed and used in accordance with the instructions, may cause harmful interference to radio communications. However, there is no guarantee that interference will not occur in a particular installation. If this product does cause harmful interference to radio or television reception, which can be determined by turning the product off and on, the user is encouraged to try to correct the interference by one or more of the following measures.

- Reorient or relocate the receiving antenna.
- Increase the distance between the product and receiver.
- Connect the product to an outlet on a circuit different from that to which the receiver is connected.
- Consult the dealer or an experienced radio/TV technician for assistance.

Manufacturer: Shanghaimuxinmuyeyouxiangongsi

Address: Shuangchenglu 803nong11hao1602A-1609shi, baoshanqu, shanghai 200000 CN.

Imported to AUS: SIHAO PTY LTD. 1 ROKEVA STREET EASTWOOD NSW 2122 Australia

Imported to USA: Sanven Technology Ltd. Suite 250, 9166 Anaheim Place, Rancho Cucamonga, CA 91730



E-CrossStu GmbH
Mainzer Landstr.69, 60329
Frankfurt am Main.



YH CONSULTING LIMITED.
C/O YH Consulting Limited Office 147,
Centurion House, London Road,
Staines-upon-Thames, Surrey, TW18 4AX



Maszyna do piłek tenisowych

MODEL: TS-0 6/ TS-0 8/ TS-0 6M/ TS-0 8M

Tennis Ball Machine

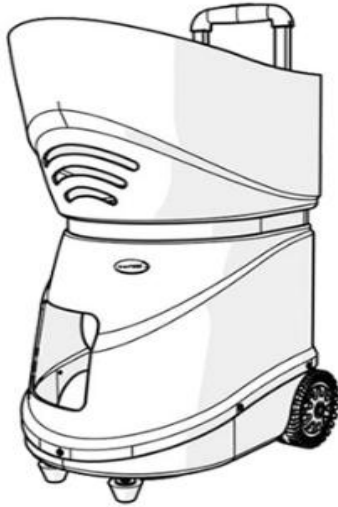
MODEL: TS-0 6/ TS-0 8/ TS-0 6M/ TS-0 8M



	<p>Ostrzeżenie — aby zmniejszyć ryzyko obrażeń, użytkownik musi uważnie przeczytać instrukcję obsługi.</p>
	<p>Produkt posiada III klasę ochrony.</p>
	<p>PRAWIDŁOWA UTYLIZACJA</p> <p>Ten produkt podlega postanowieniom dyrektywy europejskiej 2012/19/UE. Symbol przekreślonego kosza na śmieci oznacza, że produkt wymaga selektywnej zbiórki śmieci na terenie Unii Europejskiej. Dotyczy to produktu i wszystkich akcesoriów oznaczonych tym symbolem. Produktów oznaczonych jako takie nie można wyrzucać razem ze zwykłymi odpadami domowymi, lecz należy je przekazać do punktu zbiórki w celu recyklingu urządzeń elektrycznych i elektronicznych.</p>

SAFETY WARNINGS AND PRECAUTIONS

Dziękujemy za korzystanie z tego produktu . Aby mieć pewność, że będziesz mógł prawidłowo obsługiwać maszynę, przeczytaj uważnie niniejszą instrukcję przed rozpoczęciem użytkowania i zachowaj ją odpowiednio do wykorzystania w przyszłości . Aby zapewnić bezpieczne użytkowanie, pamiętaj o zapoznaniu się ze środkami ostrożności i zasadami bezpieczeństwa zawartymi na tej stronie . Niniejsza instrukcja zawiera ostrzeżenia i środki ostrożności dotyczące bezpieczeństwa, obsługi i konserwacji . Ostrzeżenia i instrukcje omówione w tej instrukcji nie obejmują wszystkich możliwych warunków i sytuacji, które mogą wystąpić . Ostrożność i zdrowy rozsądek nie są podstawą tego produktu, ponieważ wierzymy, że jego zastosowanie będzie zgodne z tymi kodami .

Przed użyciem urządzenia przeczytaj WSZYSTKIE instrukcje .

1. Montaż musi przebiegać zgodnie z poniższymi instrukcjami. Nieprawidłowy montaż może stanowić zagrożenie.
2. Nie montuj się będąc zmęczonym, pod wpływem alkoholu, narkotyków lub leków.

3. Waga, elastyczność i inne właściwości produktu mają zastosowanie wyłącznie do produktów prawidłowo i całkowicie zmontowanych.
4. Utrzymuj miejsce zbiórki w czystości i dobrze oświetlone.
5. Podczas montażu trzymaj osoby postronne z dala od obszaru.
6. To jest sprzęt, a nie zabawka, należy go używać pod okiem profesjonalisty. Nie pozwalaj dzieciom i zwierzętom bawić się samotnie ani nie zbliżaj się do tego przedmiotu.
7. Używaj wyłącznie zgodnie z przeznaczeniem. Nie siadaj ani nie stawaj na produkcie.
8. Sprawdź przed każdym użyciem. Nie używaj go, jeśli części są luźne lub uszkodzone.
9. Nie używaj tego urządzenia do celów innych niż wskazane.
10. Nie używaj go do celów komercyjnych.
11. Nie czyść go żadnymi materiałami ściernymi.
12. Nigdy nie pozostawiaj go bez nadzoru podczas użytkowania.
13. Mocz i odchody zwierząt domowych mogą uszkodzić produkt, należy je trzymać z daleka.
14. Nie umieszczaj produktu na lub w pobliżu gorącego powietrza, palników elektrycznych lub grzejników.



OSTRZEŻENIE:

15. Małe dzieci należy nadzorować, aby mieć pewność, że nie bawią się produktem. Zwierzęta powinny trzymać się z daleka od produktu. Nie używać na zewnątrz w deszczowe i pochmurne dni, unikać uderzeń pioruna i upadków. Osoby lub zwierzęta wiszące na produkcie mogą spowodować obrażenia lub śmierć.

Model: TS-0 6/ TS-0 8

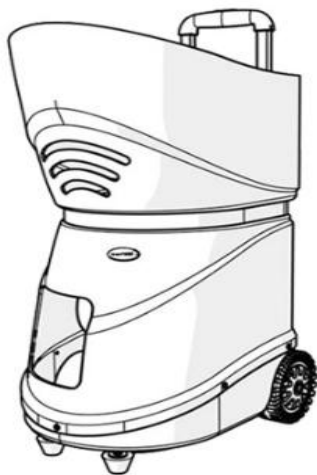

Model: TS-0 6M/ TS-0 8M

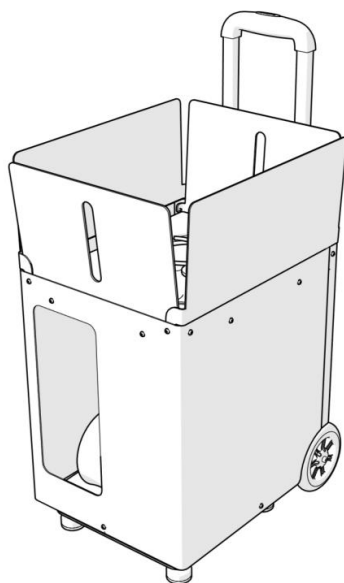

PRODUCT DETAILS

Model nr.	TS-08 / TS-06 / TS-06M/TS-08M
Napięcie znamionowe (V)	DC12
Pojemność piłki (szt.)	TS-08 / TS-06 : 1 5 0 & TS-06M/TS-08M: 100
Prędkość (Km/h)	20 ~ 1 25 ± 10
Szybkość posuwu (sekunda)	2 ~ 10
Żywotność baterii (godzina)	4-5 godzin (normalne użytkowanie); ≥2 godziny (ustaw 5 biegów, praca ciągła)

PACKING LIST

Maszyna do piłek tenisowych	1 szt
Ładowarka	1 szt
Instrukcja obsługi	1 szt
Bezpiecznik (zapasowy)	2 szt

CAUTION

Maszyna ta została zaprojektowana do użytku na korcie tenisowym i w żadnych innych okolicznościach. Należy używać wyłącznie piłek tenisowych, z maszyny nie należy wyrzucać żadnych innych piłek. Nigdy nie stój przed maszyną, chyba że znajdujesz się po drugiej stronie siatki (w odległości większej niż 7 metrów (8 jardów)). Nawet gdy maszyna jest zatrzymana, nigdy nie stawaj przed nią, ponieważ kulki mogą w każdej chwili zostać wyrzucone. Dzieci należy przez cały czas nadzorować i uczyć, aby nigdy nie stawały przed maszyną.

Nie używaj maszyny podczas deszczu i unikaj używania mokrych piłek.

Aby zapewnić najlepszą wydajność maszyny, zalecamy stosowanie kulek o mniejszym ciśnieniu. Użycie kombinacji nowych i starych piłek da niespójne wyniki.

Krok 1: Zainstaluj oprogramowanie

1. System operacyjny Android

Pobierz i zainstaluj oprogramowanie aplikacji mobilnej

Link do pobrania:

[Http://www.tennismash.com.cn/ts0608.apk](http://www.tennismash.com.cn/ts0608.apk)

2. iOS

Wyszukaj „**Tennismash Remote**” w sklepie z aplikacjami, aby zainstalować aplikację .

Krok 2: włącz przełącznik

Krok 3: Dopasuj telefon komórkowy i urządzenie Bluetooth, skonfiguruj i uruchom oprogramowanie.

Z ustawień telefonu komórkowego do ustawień Bluetooth, wyszukaj urządzenia (TenniSmash08 lub TenniSmash06) Wprowadź kod PIN: 1234 (użytkownicy iPhone'a pomijają ten krok).

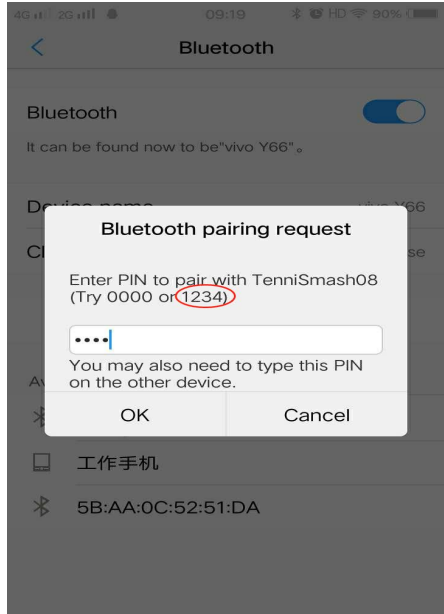
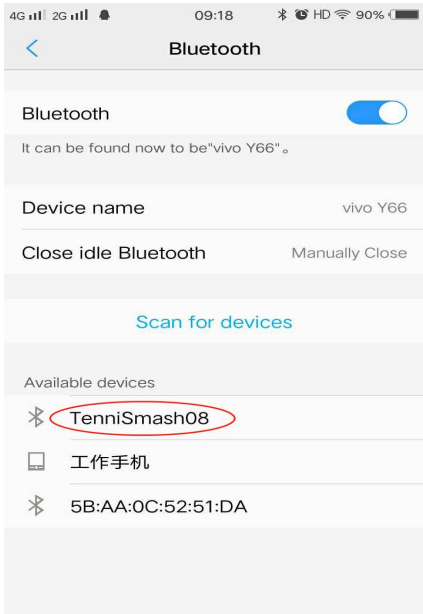

Sparowane połączenie powiodło się

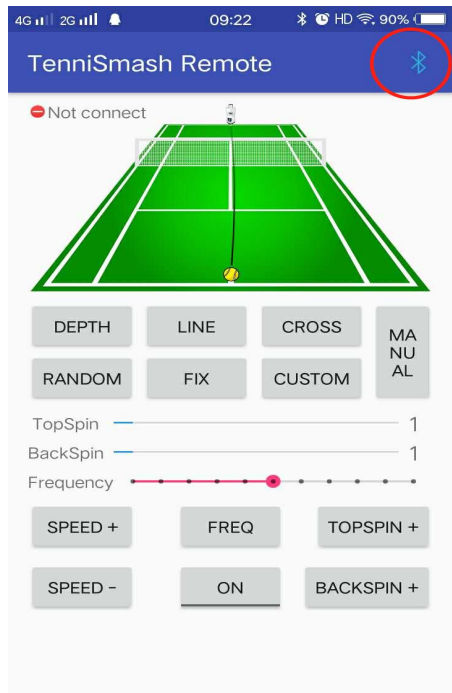
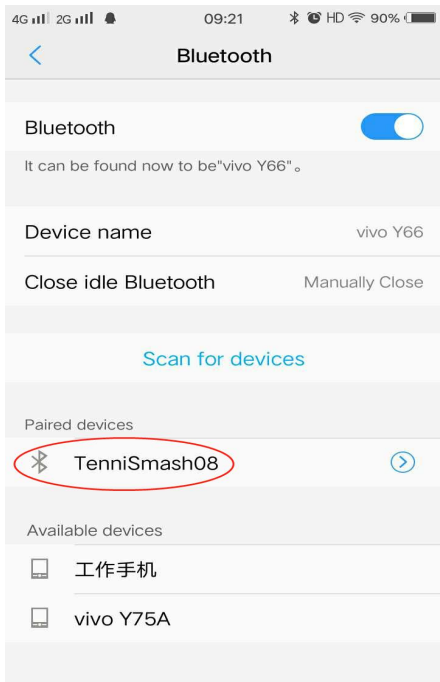

Uruchom aplikację, kliknij ikonę Bluetooth i wybierz sparowane urządzenie.

Następnie wybierz maszynę (TenniSmash08 lub TenniSmash06)

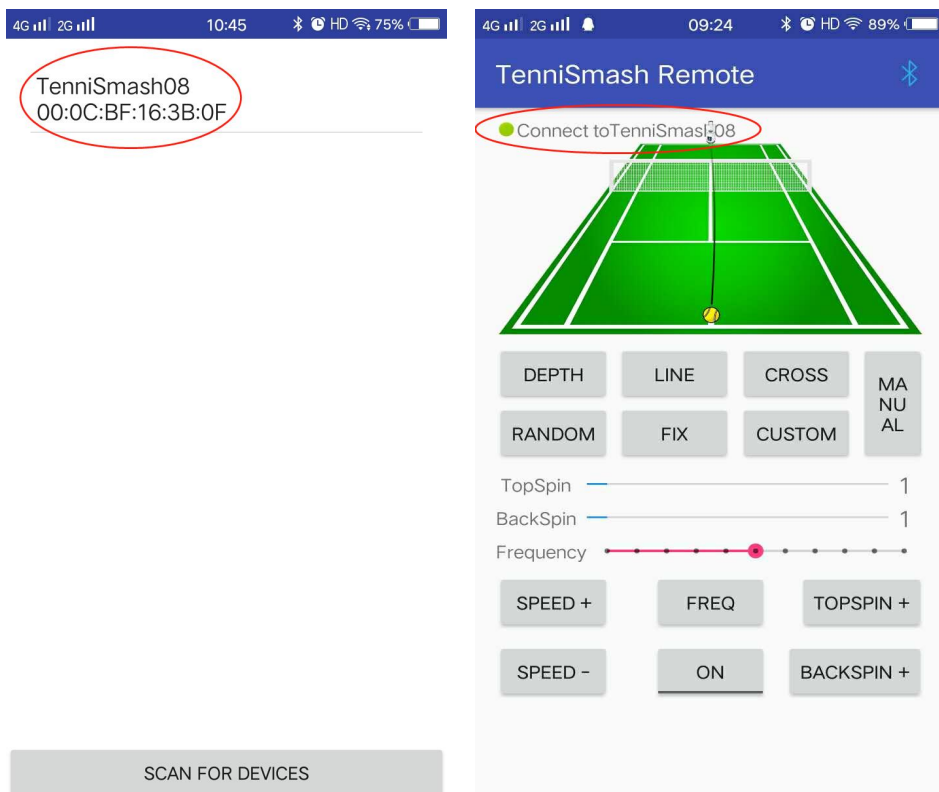

Gdy w lewym górnym rogu wyświetli się komunikat o połączeniu z

TenniSmash08 (TenniSmash06) , połączenie powiodło się.

Kliknij „ON”, aby uruchomić maszynę .

* Jeśli telefon komórkowy nie może znaleźć urządzenia przez Bluetooth lub występuje problem z parowaniem Bluetooth, możesz spróbować ponownie uruchomić telefon komórkowy i urządzenie.

Schemat panelu operacyjnego



CHARGING BATTERIES

Ten produkt jest wyposażony w baterię litową o dużej pojemności 8 AH, która jest w pełni naładowana po normalnym czasie pracy wynoszącym około 4 ~ 5 godzin. Proszę naładować przed użyciem. Podczas ładowania wskaźnik ładowarki wyświetla się na czerwono, a pełne naładowanie zmienia się na zielone. Gdy bateria jest wyczerpana, czas ładowania wynosi około 8 godzin.

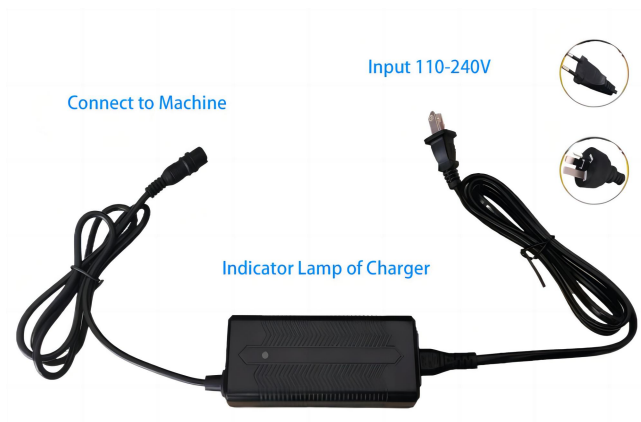

STEPS

1. Umieść maszynę do piłek w odpowiednim miejscu na korcie tenisowym; przymocuj ramę do ładowania piłek z powrotem do maszyny serwującej.
2. Dostosuj kierunek piłki.
3. Dostosuj prędkość i tryb piłki.
4. Ciesz się tenisem

MAINTENANCE

Możesz odkurzyć wnętrze urządzenia, aby usunąć kłaczki z kulek. Zewnętrzna część urządzenia można przetrzeć łagodnym detergentem, należy jednak uważać, aby do wnętrza urządzenia nie dostała się woda. Koła do rzucania należy wytrzeć po każdym użyciu, aby zapobiec gromadzeniu się resztek z piłek.

TROUBLESHOOTING

1. Po naciśnięciu przycisku zasilania i wyłączeniu zasilania wykonaj poniższe czynności:
 - A) Sprawdź, czy akumulator się ładuje.
 - B) Sprawdź, czy bezpiecznik nie jest przepalony.

2. Naciśnij przycisk zasilania, lampka zasilania nie świeci, może to być spowodowane nadmiernym prądem, zabezpieczeniem przed

uruchomieniem akumulatora

Jeżeli wystąpi blokada zabezpieczająca akumulator, kontrolka przełącznika nie zaświeci się. Wyłącz urządzenie, ładowanie baterii przez 5 minut może odblokować baterię.

3. Usuwanie zacięć piłek

Jeśli zauważysz, że piłka utknęła za dwoma kołami rzucającymi, maszyna może się wyłączyć, aby zapobiec uszkodzeniu płytki drukowanej. Wyłącz maszynę i usuń zacięcie piłki.

4 . Czy akumulator nowej maszyny ma prąd?

Ogólnie rzecz biorąc, w momencie opuszczenia fabryki zmagazynowana moc nowego akumulatora wynosi mniej niż 30%. Kiedy otrzymasz maszynę, bateria jest prawie wyczerpana. Jeśli chcesz wypróbować maszynę lub zagrać w piłkę, powinieneś najpierw naładować baterię, aby uniknąć niedogodności spowodowanych brakiem zasilania. Po pełnym naładowaniu akumulatora normalny czas pracy wynosi około 6 godzin. Jeśli cała moc zostanie zużyta, czas ładowania wynosi około 8 godzin.

5 . Naciśnij przełącznik, ale maszyna nie działa

Najpierw sprawdź, czy rurka bezpiecznikowa nie jest przepalona. Jeśli rurka bezpiecznikowa jest spalona, musisz wyjąć naszą zapasową rurkę bezpiecznikową z boku akumulatora i wymienić ją; Jeśli rurka bezpiecznikowa jest w dobrym stanie, musimy sprawdzić, czy akumulator jest naładowany. Kontrolka ładowarki świeci na zielono w trybie gotowości, na czerwono podczas ładowania i na zielono, gdy jest pełna.

Uwaga: sprawdź, czy nasza ładowarka i gniazdko są pomyślnie podłączone. Jeśli gniazdko jest luźne, ładowarka wyświetli kolor zielony, tworząc złudzenie, że ładowanie zostało zakończone.

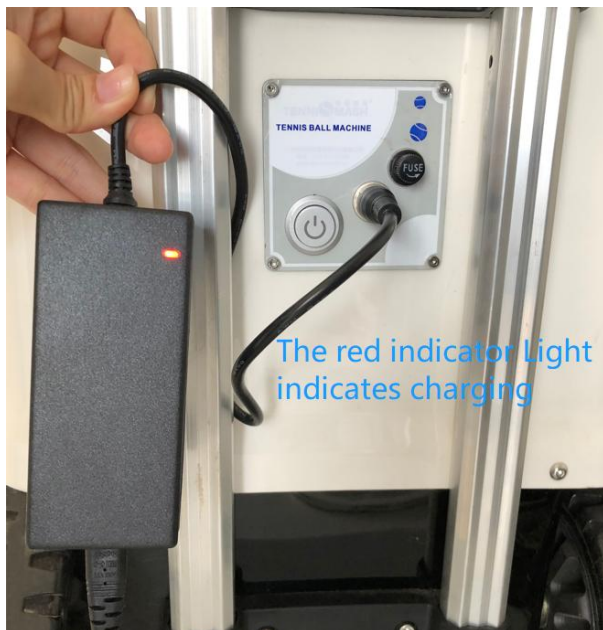

6. Po uruchomieniu maszyny spal bezpiecznik

Najpierw sprawdź, czy w maszynie nie utknęła kulka; Następnie możesz dostosować prędkość do minimum i uruchomić ponownie.

7. Piłka minęła siatkę

Ustaw prędkość piłki powyżej 6 i umieść maszynę w środku linii bazowej.

8. Czy można używać piłek dziecięcych?

Można używać dwóch rodzajów piłek dziecięcych: pomarańczowej i zielonej.

Czerwona piłka nie może zostać użyta, ponieważ jest za duża.

9. Jak sobie poradzić z zakleszczeniem piłki ?

Natychmiast wyłącz zasilanie, aby zapobiec przepaleniu bezpiecznika; Następnie sprawdź, gdzie kulka utknęła i na czas opróżnij ją z maszyny. Jeżeli piłka utknęła pomiędzy dwoma kołami i trudno jest ją bezpośrednio wyciągnąć, możemy za

pomocą rąk, długopisów, patyków i innych rzeczy przesunąć piłkę do podwozia, a następnie ją wyjąć. Podczas korzystania z maszyny do serwowania należy unikać używania mokrej lub pozbawionej powietrza piłki, aby uniknąć zakleszczenia piłki.



10 . W trybie ręcznym ts08 i TS06 ekran telefonu komórkowego nie jest wyświetlany podczas regulacji w górę, w dół, w lewo i w prawo Interfejs oprogramowania nie jest wyświetlany. Można zaobserwować zmianę położenia koła serwowanego. Regulacja odbywa się okrężnie: reguluj koło do serwowania w górę i w dół, aby osiągnąć najwyższy punkt, następnie w dół, do najniższego punktu, a następnie w górę. Regulacja w lewo i w prawo polega również na tym, że koło do serwowania sięga w lewo, a następnie w prawo, a koło dociera w prawo, a następnie w lewo.

11. Inne stany usterek:

Jeśli nie możesz samodzielnie rozwiązać problemu lub jeśli wystąpi którykolwiek z powyższych problemów, zadzwoń na naszą infolinię obsługi klienta w celu dalszego przetwarzania.

12. Różnice pomiędzy TS-06 i TS-08

TS-06 może dostosować dowolny punkt lądowania kortu tenisowego za pomocą aplikacji mobilnej i posiada funkcje bujania w lewo i w prawo oraz w pionie.

TS-08 sterowany jest zdalnie poprzez aplikację mobilną. Posiada 6 stałych punktów lądowania i 28 rodzajów linii dostarczania piłek. Może skompilować i ustawić połączoną linię piłek z wieloma punktami lądowania oraz zdefiniować do 20 punktów lądowania dla podawania piłek okrągłych. Można go przełączyć na tryb TS06 (tryb ręczny), aby objąć wszystkie funkcje TS06.

Informacje FCC

UWAGA: Zmiany lub modyfikacje, które nie zostały wyraźnie zatwierdzone przez stronę odpowiedzialną za zgodność, mogą unieważnić uprawnienia użytkownika do obsługi urządzenia!

To urządzenie jest zgodne z częścią 15 przepisów FCC. Działanie podlega następującym dwóm warunkom:

- 1) Ten produkt może powodować szkodliwe zakłócenia.
- 2) Ten produkt musi akceptować wszelkie odbierane zakłócenia, w tym zakłócenia, które mogą powodować niepożądane działanie.

OSTRZEŻENIE: Zmiany lub modyfikacje tego produktu, które nie zostały wyraźnie zatwierdzone przez stronę odpowiedzialną za zgodność, mogą unieważnić uprawnienia użytkownika do obsługi produktu.

Uwaga: ten produkt został przetestowany i stwierdzono, że spełnia ograniczenia dla urządzeń cyfrowych klasy B zgodnie z częścią 15 przepisów FCC. Ograniczenia te mają na celu zapewnienie rozsądnej ochrony przed szkodliwymi zakłóceniami w instalacjach domowych.

Ten produkt generuje, wykorzystuje i może emitować energię o częstotliwości radiowej, a jeśli nie zostanie zainstalowany i nie będzie używany zgodnie z instrukcją, może powodować szkodliwe zakłócenia w komunikacji radiowej. Nie ma jednak gwarancji, że w konkretnej instalacji nie wystąpią zakłócenia. Jeśli produkt powoduje szkodliwe zakłócenia w odbiorze radia lub telewizji, co można stwierdzić poprzez wyłączenie i włączenie produktu, zachęca się użytkownika do podjęcia próby skorygowania zakłóceń za pomocą jednego lub kilku z poniższych środków.

- Zmień orientację lub położenie anteny odbiorczej.
- Zwiększ odległość pomiędzy produktem a odbiornikiem.
- Podłącz produkt do gniazdka w innym obwodzie niż ten, do którego podłączony jest odbiornik.

· Skonsultuj się ze sprzedawcą lub doświadczonym technikiem radiowo-telewizyjnym w celu uzyskania pomocy.

Producent: Shanghaimuxinmuyeyouxiangongsi

Adres: Shuangchenglu 803nong11hao1602A-1609shi, baoshanqu, szanghaj 200000 CN.

Import do AUS: SIHAO PTY LTD. 1 ROKEVA STREETEASTWOOD NSW 2122 Australia

Import do USA: Sanven Technology Ltd. Suite 250, 9166 Anaheim Place, Rancho Cucamonga, CA 91730



E-CrossStu GmbH
Mainzer Landstr.69, 60329
Frankfurt am Main.



YH CONSULTING LIMITED.
C/O YH Consulting Limited Office 147,
Centurion House, London Road,
Staines-upon-Thames, Surrey, TW18 4AX



Tennisballmaschine

MODELL: TS-0 6/ TS-0 8/ TS-0 6M/ TS-0 8M

Tennis Ball Machine

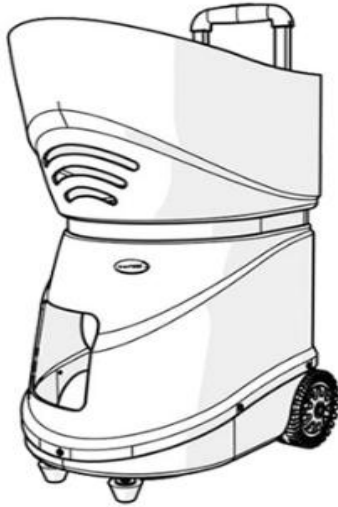
MODELL: TS-0 6/ TS-0 8/ TS-0 6M/ TS-0 8M



	<p>Warnung: Um das Verletzungsrisiko zu verringern, muss der Benutzer die Bedienungsanleitung sorgfältig lesen.</p>
	<p>Dieses Produkt entspricht der Schutzklasse III.</p>
	<p>RICHTIGE ENTSORGUNG</p> <p>Dieses Produkt unterliegt den Bestimmungen der europäischen Richtlinie 2012/19/EU. Das Symbol einer durchgestrichenen Mülltonne weist darauf hin, dass das Produkt in der Europäischen Union einer getrennten Müllsammlung bedarf. Dies gilt für das Produkt und alle Zubehörteile, die mit diesem Symbol gekennzeichnet sind. Als solche gekennzeichnete Produkte dürfen nicht über den normalen Hausmüll entsorgt werden, sondern müssen an einer Sammelstelle für das Recycling von Elektro- und Elektronikgeräten abgegeben werden.</p>

SAFETY WARNINGS AND PRECAUTIONS

Vielen Dank, dass Sie dieses Produkt verwenden . Um sicherzustellen, dass Sie die Maschine ordnungsgemäß bedienen können, lesen Sie diese Anleitung vor der Inbetriebnahme sorgfältig durch und bewahren Sie sie zum späteren Nachschlagen sorgfältig auf . Bitte lesen Sie unbedingt die Vorsichtsmaßnahmen und Sicherheitsregeln auf dieser Seite, um eine sichere Verwendung zu gewährleisten . In diesem Handbuch werden Sicherheitswarnungen und Vorsichtsmaßnahmen sowie Bedienung und Wartung beschrieben . Die in diesem Handbuch aufgeführten Warnungen und Anweisungen können nicht alle möglichen Bedingungen und Situationen abdecken, die auftreten können . Vorsicht und gesunder Menschenverstand sind in diesem Produkt nicht eingebaut, da wir davon ausgehen, dass die Verwendung diesen Codes entspricht .

Bitte lesen Sie ALLE Anweisungen, bevor Sie Ihr Gerät verwenden .

1. Beim Zusammenbau müssen diese Anweisungen befolgt werden. Eine falsche Montage kann eine Gefahr darstellen.
2. Montieren Sie das Gerät nicht, wenn Sie müde sind oder unter dem Einfluss von Alkohol, Drogen oder Medikamenten stehen.
3. Gewicht, Elastizität und sonstige Produkteigenschaften gelten nur für korrekt und vollständig montierte Produkte.
4. Halten Sie den Montagebereich sauber und gut beleuchtet.
5. Halten Sie während der Montage unbeteiligte Personen aus dem Bereich fern.
6. Dies ist ein Gerät, kein Spielzeug, es muss unter Anleitung eines Fachmanns verwendet werden. Erlauben Sie Kindern und Haustieren nicht, alleine zu spielen oder sich diesem Gegenstand zu nähern.
7. Nur bestimmungsgemäß verwenden. Setzen oder stehen Sie nicht auf dem Produkt.
8. Vor jedem Gebrauch prüfen. Benutzen Sie es nicht, wenn Teile lose oder beschädigt sind.
9. Benutzen Sie dieses Gerät nicht für andere Zwecke als den angegebenen .
10. Benutzen Sie es nicht für kommerzielle Zwecke .
11. Reinigen Sie es nicht mit scheuernden Materialien .
12. Lassen Sie es während des Gebrauchs niemals unbeaufsichtigt .
13. Urin und Kot von Haustieren können das Produkt beschädigen, bitte fernhalten .
14. Stellen Sie das Produkt nicht auf oder in die Nähe von Heißluft-, Elektrobrennern oder Heizgeräten .



WARNUNG:

15. Kleine Kinder sollten beaufsichtigt werden, um sicherzustellen, dass sie nicht mit dem Produkt spielen. Haustiere sollten vom Produkt ferngehalten werden.

An regnerischen und bewölkten Tagen nicht im Freien verwenden, Blitzeinschläge und Stürze vermeiden. Am Produkt hängende Personen oder Haustiere können zu Verletzungen oder zum Tod führen.

Modell: TS-0 6/ TS-0 8

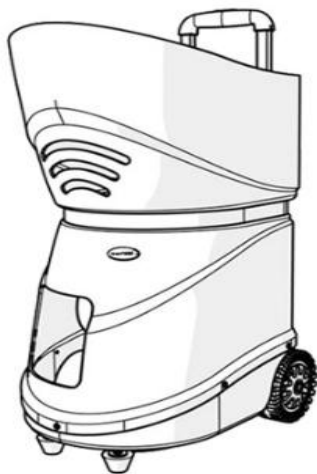

Modell: TS-0 6M/ TS-0 8M

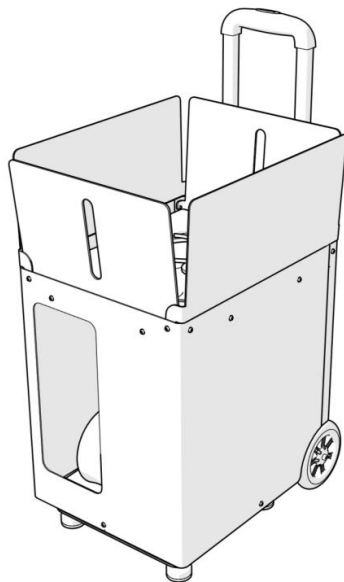

PRODUCT DETAILS

Modell Nr.	TS-08 / TS-06 / TS-06M/TS-08M
Nennspannung (V)	DC12
Ballkapazität (Stk.)	TS-08 / TS-06 : 1 5 0 & TS-06M/TS-08M: 100
Geschwindigkeit (Km/h)	20~1 25±10
Vorschubgeschwindigkeit (Sekunde)	2~10
Batterielebensdauer (Stunde)	4–5 Stunden (normaler Gebrauch); ≥2 Stunden (5 Gänge einstellen, Dauerbetrieb)

PACKING LIST

Tennisballmaschine	1 Stück
Ladegerät	1 Stück
Benutzerhandbuch	1 Stück
Sicherung (Backup)	2Stk

CAUTION

Diese Maschine wurde für den Einsatz auf einem Tennisplatz und unter keinen anderen Umständen entwickelt. Es dürfen nur Tennisbälle verwendet werden, es dürfen keine anderen Bälle aus der Maschine ausgeworfen werden. Stellen Sie sich niemals vor die Maschine, es sei denn, Sie befinden sich auf der anderen Seite des Netzes (mehr als 7 Meter (8 Yards) entfernt). Stellen Sie sich niemals davor auf, auch wenn die Maschine angehalten ist, da die Kugeln jederzeit herausgeschleudert werden können. Kinder sollten jederzeit beaufsichtigt werden und ihnen beigebracht werden, niemals vor der Maschine zu stehen.

Benutzen Sie die Maschine nicht bei Regen und vermeiden Sie die Verwendung nasser Bälle. Wir empfehlen die Verwendung druckloser Bälle, um Ihrer Maschine die beste Leistung zu verleihen. Die Verwendung einer Kombination aus neuen und alten Bällen führt zu inkonsistenten Ergebnissen.

Schritt 1: Installieren Sie die Software

1. Android-Betriebssystem

Laden Sie die mobile APP-Software herunter und installieren Sie sie
Download-Link:

[Http://www.tennismash.com.cn/ts0608.apk](http://www.tennismash.com.cn/ts0608.apk)

2. IOS

im App Store nach „ **tennismash remote** “, um die APP-Software zu installieren .

Schritt 2: Schalten Sie den Schalter ein

Schritt 3: Bluetooth-Verbindung zwischen Mobiltelefon und Gerät herstellen, Software einrichten und ausführen.

Suchen Sie von den Mobiltelefoneinstellungen in die Bluetooth-Einstellungen nach Geräten (TenniSmash08 oder TennisSmash06). Geben Sie den PIN-Code ein: 1234 (iPhone-Benutzer überspringen diesen Schritt.)

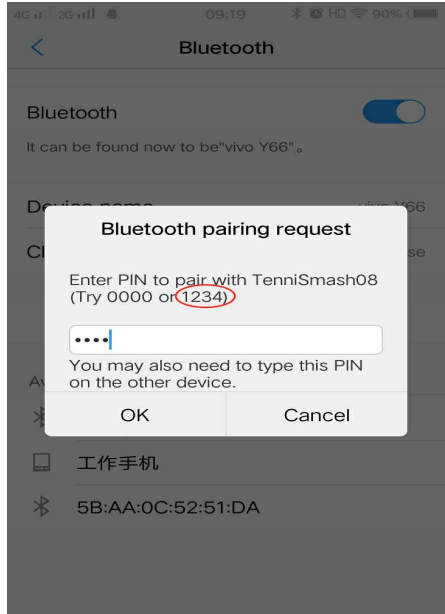
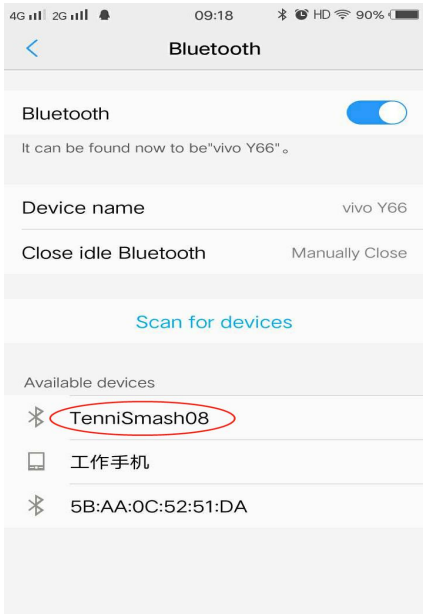

Gepaarte Verbindung erfolgreich

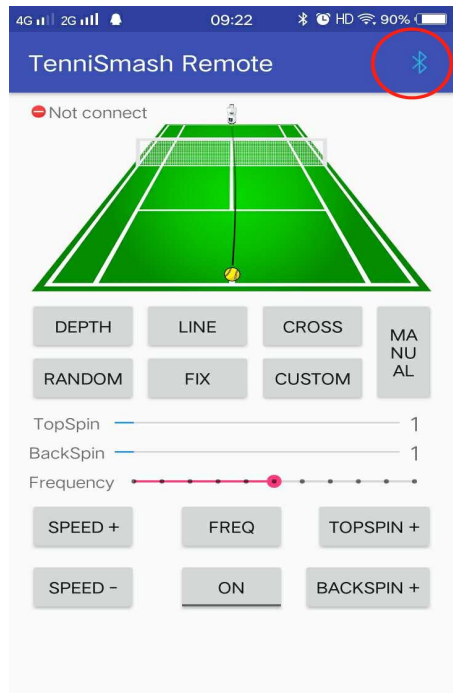
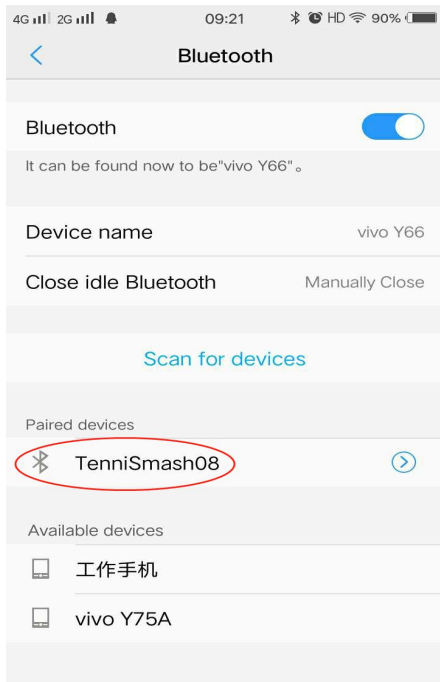

Führen Sie die App aus, klicken Sie auf das Bluetooth-Symbol und wählen Sie das gekoppelte Gerät aus.
Wählen Sie dann die Maschine aus (TenniSmash08 oder TennisSmash06).

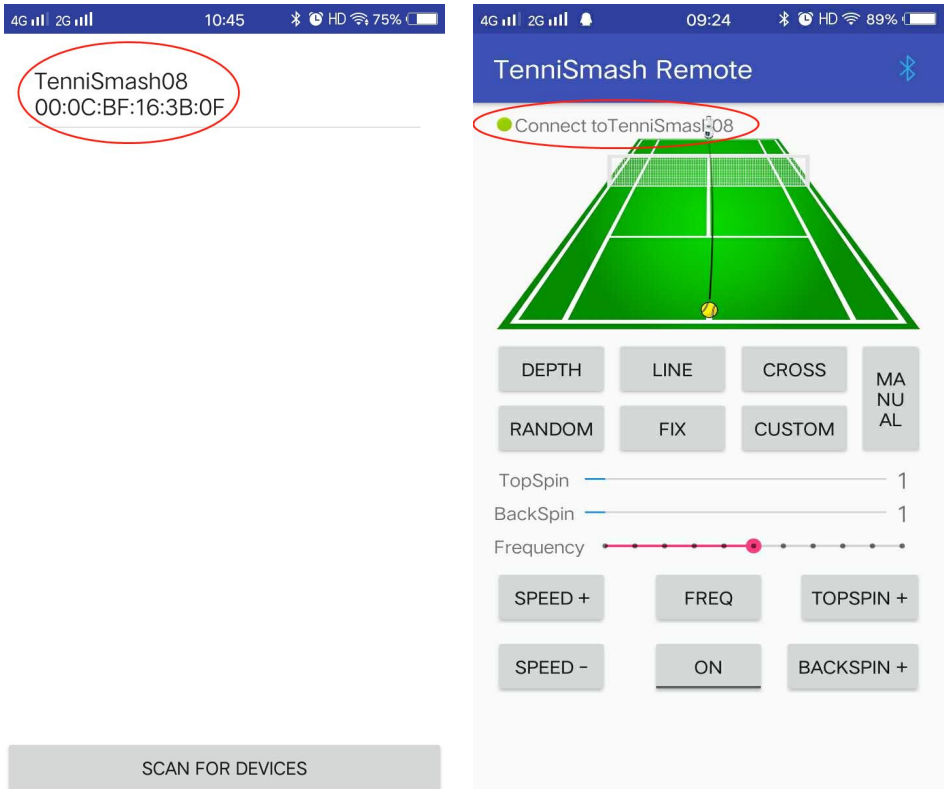

Wenn die Verbindung zu TenniSmash08 (TenniSmash06) in der oberen linken Ecke angezeigt wird, ist die Verbindung erfolgreich.
Klicken Sie auf „EIN“, um die Maschine zu starten .

* Wenn das Mobiltelefon das Gerät nicht über Bluetooth finden kann oder es ein Problem mit der Bluetooth-Kopplung gibt, können Sie versuchen, das Mobiltelefon und das Gerät neu zu starten.

Diagramm des Bedienfelds



CHARGING BATTERIES

Dieses Produkt ist mit einer 8- Ah-Lithiumbatterie mit großer Kapazität ausgestattet. Die Batterie ist nach einer normalen Arbeitszeit von etwa 4 bis 5 Stunden vollständig aufgeladen. Bitte vor Gebrauch aufladen. Während des Ladevorgangs wird die Ladeanzeige in Rot angezeigt, während die Anzeige für den vollständigen Ladezustand in Grün angezeigt wird. Bei erschöpftem Akku beträgt die Ladezeit ca. 8 Stunden.



STEPS

1. Platzieren Sie die Ballmaschine an der richtigen Stelle auf dem Tennisplatz. Befestigen Sie den Ballladerahmen wieder an der Aufschlagmaschine.
- 2 . Passen Sie die Richtung des Balls an.
- 3 . Passen Sie die Ballgeschwindigkeit und den Modus an.
- 4 . Genießen Sie das Tennis

MAINTENANCE

Sie können das Innere Ihrer Maschine aussaugen, um Ballflusen zu entfernen. Die Außenseite der Maschine kann mit einem milden Reinigungsmittel abgewischt werden. Achten Sie jedoch darauf, dass kein Wasser in die Maschine gelangt. Die Wurfräder sollten nach jedem Gebrauch abgewischt werden, um eine Ansammlung von Rückständen an den Bällen zu verhindern.

TROUBLESHOOTING

1. Wenn der Netzschalter gedrückt und das Gerät ausgeschaltet ist, führen Sie die folgenden Schritte aus:
 - A) Überprüfen Sie, ob der Akku geladen wird.
 - B) Überprüfen Sie, ob die Sicherung durchgebrannt ist.

2. Drücken Sie die Ein-/Aus-Taste. Die Betriebsanzeige leuchtet nicht. Dies kann an einem zu hohen Strom oder einem Batteriestartschutz liegen. Wenn die Batterieschutzverriegelung auftritt, leuchtet die Schalterkontrollleuchte nicht. Bitte schalten Sie Ihre Maschine aus, das Laden des Akkus für 5 Minuten kann den Akku entladen.

3. Ballstaus beseitigen

Wenn Sie feststellen, dass ein Ball hinter den beiden Wurfädern stecken bleibt, schaltet sich die Maschine möglicherweise ab, um Schäden an der Platine zu vermeiden. Bitte schalten Sie die Maschine aus und beseitigen Sie den Ballstau.

4 . Hat die Batterie der neuen Maschine Strom?

Im Allgemeinen beträgt die gespeicherte Leistung der neuen Batterie beim Verlassen des Werks weniger als 30 %. Wenn Sie die Maschine erhalten, ist die Batterie fast leer. Wenn Sie das Gerät ausprobieren oder Ball spielen möchten, sollten Sie zuerst den Akku aufladen, um Unannehmlichkeiten durch fehlende Stromversorgung zu vermeiden. Nachdem der Akku vollständig aufgeladen ist, beträgt die normale Arbeitszeit etwa 6 Stunden. Wenn der gesamte Strom verbraucht ist, beträgt die Ladezeit etwa 8 Stunden.

5 . Drücken Sie den Schalter, aber die Maschine funktioniert nicht. Überprüfen Sie zunächst, ob das Sicherungsrohr durchgebrannt ist. Wenn das Sicherungsrohr durchgebrannt ist, müssen Sie unser Ersatzsicherungsrohr an der Seite des Akkupacks herausnehmen und ersetzen; Wenn das Sicherungsrohr in gutem Zustand ist, müssen wir prüfen, ob die Batterie geladen ist. Die Ladekontrollleuchte leuchtet grün im Standby-Modus, rot beim Laden und grün, wenn das Gerät voll ist. **Hinweis: Überprüfen Sie, ob unser Ladegerät und die Steckdose erfolgreich verbunden sind. Wenn die Steckdose locker ist, zeigt das Ladegerät eine grüne Anzeige an, was den Eindruck erweckt, dass der Ladevorgang abgeschlossen ist.**



6. Brennen Sie die Sicherung durch, wenn die Maschine gestartet wird
Überprüfen Sie zunächst, ob ein Ball in der Maschine steckt. Anschließend können Sie die Geschwindigkeit auf das Minimum einstellen und neu starten.

7. Der Ball verfehlt das Netz

Stellen Sie die Ballgeschwindigkeit auf über 6 ein und platzieren Sie die Maschine in der Mitte der Grundlinie.

8. Können Kinderbälle verwendet werden?

Sie können zwei Arten von Kinderbällen verwenden: einen orangefarbenen Ball und einen grünen Ball. Der rote Ball kann nicht verwendet werden, da er zu groß ist.

9. Wie gehe ich mit Balljamming um ?

Schalten Sie den Strom sofort aus, um ein Durchbrennen der Sicherung zu verhindern. Überprüfen Sie dann, wo der Ball festsetzt, und entleeren Sie den Ball

rechtzeitig aus der Maschine. Wenn der Ball zwischen den beiden Rädern klemmt und es schwierig ist, ihn direkt herauszunehmen, können wir den Ball mit unseren Händen, Stiften, Stöcken und anderen Dingen zum Chassis bewegen und ihn dann herausnehmen. Vermeiden Sie während der Verwendung der Aufschlagmaschine die Verwendung von Nassbällen oder Airless-Bällen, um ein Verkleben der Bälle zu vermeiden.



10 . Im manuellen Modus von ts08 und TS06 wird der Bildschirm des Mobiltelefons nicht angezeigt, wenn er nach oben, unten, links und rechts verstellt wird

Die Softwareoberfläche wird nicht angezeigt. Sie können die Veränderung der Position des Servierades beobachten. Die Einstellung erfolgt kreisförmig: Stellen Sie das Servierad nach oben und unten ein, um den höchsten Punkt zu erreichen, dann nach unten, um den niedrigsten Punkt zu erreichen, und dann nach oben. Die Links- und Rechtseinstellung besteht auch darin, dass das Servierad nach links und dann nach rechts reicht und das Rad nach rechts und dann nach links reicht.

11. Andere Fehlerbedingungen:

Sollten Sie die Störung nicht selbst beheben können oder eines der oben genannten Probleme auftreten, rufen Sie bitte zur weiteren Bearbeitung unsere

Kundendienst-Hotline an.

12. Unterschiede zwischen TS-06 und TS-08

TS-06 kann jeden Landepunkt des Tennisplatzes über eine mobile App anpassen und verfügt über Links-Rechts-Schwung- und Vertikalschwungfunktionen.

TS-08 wird per mobiler App ferngesteuert. Es verfügt über 6 feste Landepunkte und 28 Arten von Ballabgabelinien. Es kann eine kombinierte Balllinie mit mehreren Landepunkten erstellen und festlegen und bis zu 20 Landepunkte für die kreisförmige Ballabgabe definieren. Es kann in den TS06-Modus (manueller Modus) umgeschaltet werden, um alle Funktionen von TS06 abzudecken.

FCC-Informationen

VORSICHT: Änderungen oder Modifikationen, die nicht ausdrücklich von der für die Einhaltung verantwortlichen Partei genehmigt wurden, können zum Erlöschen der Berechtigung des Benutzers zum Betrieb des Geräts führen!

Dieses Gerät entspricht Teil 15 der FCC-Bestimmungen. Der Betrieb unterliegt den folgenden zwei Bedingungen:

- 1) Dieses Produkt kann schädliche Störungen verursachen.
- 2) Dieses Produkt muss alle empfangenen Störungen akzeptieren, einschließlich Störungen, die zu unerwünschtem Betrieb führen können.

WARNUNG: Änderungen oder Modifikationen an diesem Produkt, die nicht ausdrücklich von der für die Einhaltung verantwortlichen Partei genehmigt wurden, können zum Erlöschen der Berechtigung des Benutzers zum Betrieb des Produkts führen.

Hinweis: Dieses Produkt wurde getestet und entspricht den Grenzwerten für ein digitales Gerät der Klasse B gemäß Teil 15 der FCC-Bestimmungen. Diese Grenzwerte sollen einen angemessenen Schutz vor schädlichen Störungen in einer Wohnanlage bieten.

Dieses Produkt erzeugt und verwendet Hochfrequenzenergie und kann diese ausstrahlen. Wenn es nicht gemäß den Anweisungen installiert und verwendet wird, kann es schädliche Störungen der Funkkommunikation verursachen. Es gibt jedoch keine Garantie dafür, dass bei einer bestimmten Installation keine Störungen auftreten. Wenn dieses Produkt schädliche Störungen beim Radio- oder Fernsehempfang verursacht, was durch Aus- und Einschalten des Produkts

festgestellt werden kann, wird dem Benutzer empfohlen, zu versuchen, die Störung durch eine oder mehrere der folgenden Maßnahmen zu beheben.

- Richten Sie die Empfangsantenne neu aus oder versetzen Sie sie.
- Erhöhen Sie den Abstand zwischen Produkt und Empfänger.
- Schließen Sie das Produkt an eine Steckdose an, die zu einem anderen Stromkreis gehört als dem, an den der Empfänger angeschlossen ist.
- Wenden Sie sich für Hilfe an den Händler oder einen erfahrenen Radio-/TV-Techniker.

Hersteller: Shanghaimuxinmuyeyouxiangongsi

Adresse: Shuangchenglu 803nong11hao1602A-1609shi, baoshanqu, Shanghai 200000 CN.

Importiert nach AUS: SIHAO PTY LTD. 1 ROKEVA STREETEASTWOOD NSW 2122 Australien

In die USA importiert: Sanven Technology Ltd. Suite 250, 9166 Anaheim Place, Rancho Cucamonga, CA 91730



E-CrossStu GmbH
Mainzer Landstr.69, 60329
Frankfurt am Main.







YH CONSULTING LIMITED.
C/O YH Consulting Limited Office 147,
Centurion House, London Road,
Staines-upon-Thames, Surrey, TW18 4AX

MODÈLE : TS-0 6/ TS-0 8/ TS-0 6M/ TS-0 8M

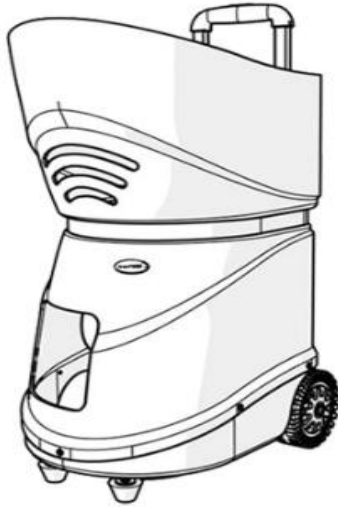
Tennis Ball Machine

MODÈLE: TS-0 6/ TS-0 8/ TS-0 6M/ TS-0 8M



	<p>Avertissement : Pour réduire le risque de blessure, l'utilisateur doit lire attentivement le manuel d'instructions.</p>
	<p>Ce produit est de classe de protection III.</p>
	<p>ÉLIMINATION CORRECTE</p> <p>Ce produit est soumis aux dispositions de la directive européenne 2012/19/UE. Le symbole représentant une poubelle barrée indique que le produit nécessite une collecte sélective des déchets dans l'Union européenne. Ceci s'applique au produit et à tous les accessoires marqués de ce symbole. Les produits marqués comme tels ne doivent pas être jetés avec les ordures ménagères normales, mais doivent être déposés dans un point de collecte pour le recyclage des appareils électriques et électroniques.</p>

SAFETY WARNINGS AND PRECAUTIONS

Merci d'avoir utilisé ce produit . Afin de vous assurer que vous pouvez utiliser la machine correctement, lisez attentivement ces instructions avant de l'utiliser et conservez-les correctement pour référence future . Veuillez vous assurer de lire les précautions et les règles de sécurité contenues dans cette page pour garantir votre utilisation en toute sécurité . Ce manuel décrit les avertissements et les précautions de sécurité, le fonctionnement et la maintenance . Les avertissements et instructions examinés dans ce manuel ne peuvent pas couvrir toutes les conditions et situations possibles qui peuvent survenir . La prudence et le bon sens ne sont pas intégrés à ce produit, car nous pensons que les utilisations seront conformes à ces codes .

Veillez lire TOUTES les instructions avant d'utiliser votre machine .

1. L'assemblage doit suivre ces instructions. Un montage incorrect peut constituer un danger.

2. Ne vous rassemblez pas lorsque vous êtes fatigué ou sous l'influence de l'alcool, de drogues ou de médicaments.
3. Le poids, l'élasticité et les autres propriétés du produit ne s'appliquent qu'aux produits correctement et complètement assemblés.
4. Gardez la zone de montage propre et bien éclairée.
5. Gardez les spectateurs hors de la zone pendant l'assemblage.
6. Il s'agit d'un équipement et non d'un jouet, il doit être utilisé sous la direction d'un professionnel. Ne laissez pas les enfants et les animaux domestiques jouer seuls ou s'approcher de cet article.
7. Utiliser uniquement comme prévu. Ne vous asseyez pas et ne vous tenez pas debout sur le produit.
8. Inspectez avant chaque utilisation. Ne l'utilisez pas si les pièces sont desserrées ou endommagées.
- 9 . N'utilisez pas cet appareil à d'autres fins que celles indiquées .
- dix . Ne l'utilisez pas à des fins commerciales .
- 11 . Ne le nettoyez pas avec un matériau abrasif .
- 12 . Ne le laissez jamais sans surveillance pendant son utilisation .
- 13 . L'urine et les excréments d'animaux peuvent endommager le produit, veuillez le tenir à l'écart .
- 14 . Ne placez pas le produit sur ou à proximité d'air chaud, de brûleurs électriques ou de radiateurs .



AVERTISSEMENT:

15 . Les jeunes enfants doivent être surveillés pour s'assurer qu'ils ne jouent pas avec le produit . Les animaux domestiques doivent rester à l'écart du produit.

Ne pas utiliser à l'extérieur par temps pluvieux et nuageux, évitez les coups de foudre et les chutes . Les personnes ou les animaux domestiques accrochés au produit provoqueront des blessures, voire la mort .

Modèle: TS-0 6/ TS-0 8

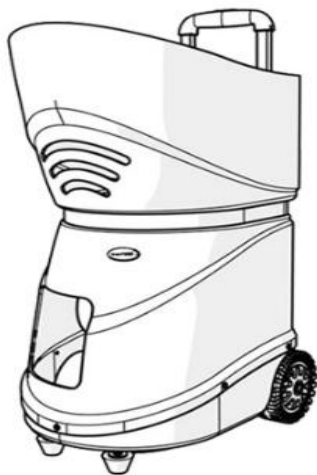

Modèle: TS-0 6M/ TS-0 8M

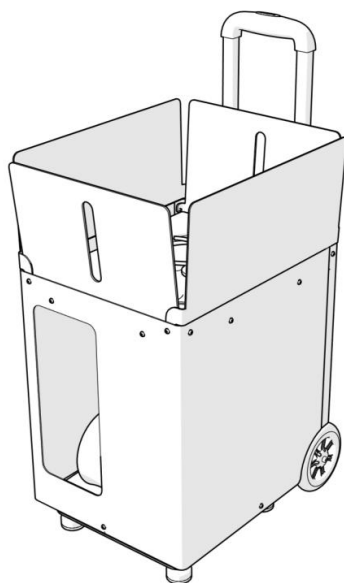

PRODUCT DETAILS

Numéro de modèle.	TS-08 / TS-06 / TS-06M/TS-08M
Tension nominale (V)	DC12
Capacité de la balle (pièces)	TS-08 / TS-06 : 1 5 0 & TS-06M/TS-08M : 100
Vitesse (Km/h)	20~1 25±10
Vitesse d'avance (seconde)	2~10
Autonomie de la batterie (heure)	4 à 5 heures (utilisation normale) ; ≥2 heures (réglage 5 vitesses, service continu)

PACKING LIST

Machine à balles de tennis	1 PCS
Chargeur	1 PCS
Manuel de l'Utilisateur	1 PCS
Fusible (secours)	2 pièces

CAUTION

Cette machine a été conçue pour être utilisée sur un court de tennis et en aucune autre circonstance. Seules des balles de tennis doivent être utilisées, aucune autre balle ne doit être éjectée de la machine. Ne vous tenez jamais devant la machine à moins d'être de l'autre côté du filet (à plus de 7 mètres (8 yards)). Même lorsque la machine est en pause, ne vous placez jamais devant elle car des balles peuvent être éjectées à tout moment. Les enfants doivent être surveillés à tout moment et apprendre à ne jamais se tenir devant la machine.

N'utilisez pas la machine sous la pluie et évitez d'utiliser des balles mouillées. Nous recommandons l'utilisation de billes sans pression pour donner à votre machine les meilleures performances. L'utilisation d'une combinaison de balles nouvelles et anciennes donnera des résultats incohérents.

Étape 1 : Installez le logiciel

1. Système d'exploitation Android

Téléchargez et installez le logiciel APP mobile

Lien de téléchargement:

[Http://www.tennismash.com.cn/ts0608.apk](http://www.tennismash.com.cn/ts0608.apk)

2.IOS

Recherchez « **tennismash remote** » dans l'App Store pour installer le logiciel APP .

Étape 2 : allumez l'interrupteur

Étape 3 : Le téléphone portable et la machine Bluetooth correspondent, configurez et exécutez le logiciel.

Depuis les paramètres du téléphone mobile vers les paramètres Bluetooth, recherchez les appareils (TenniSmash08 ou TenniSmash06). Saisissez le code PIN : 1234 (les utilisateurs d'iPhone ignorent cette étape.)

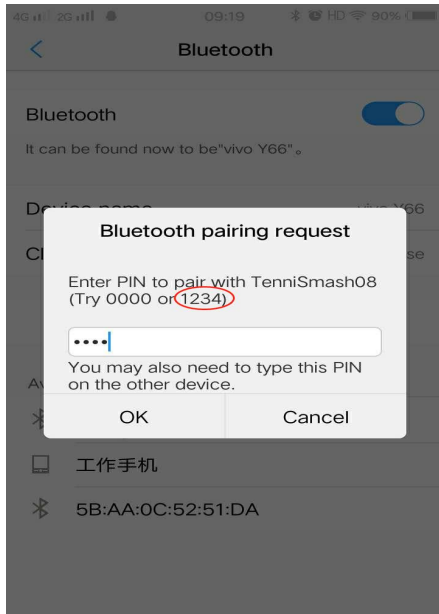
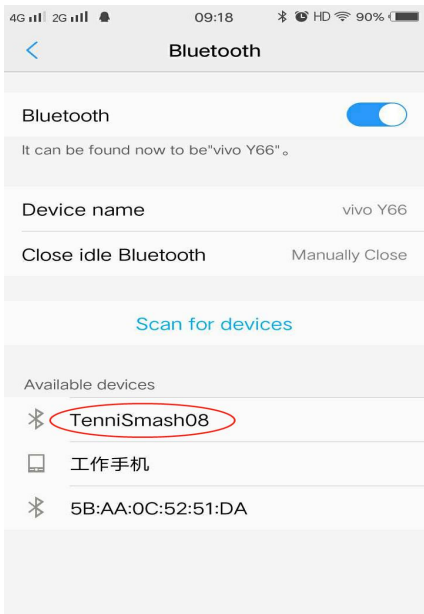

Connexion jumelée réussie

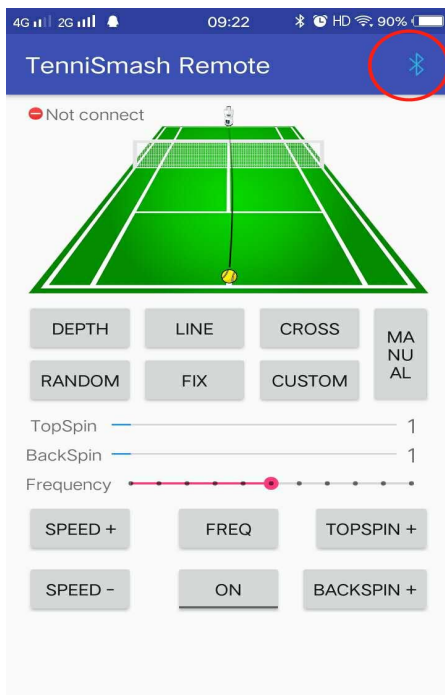
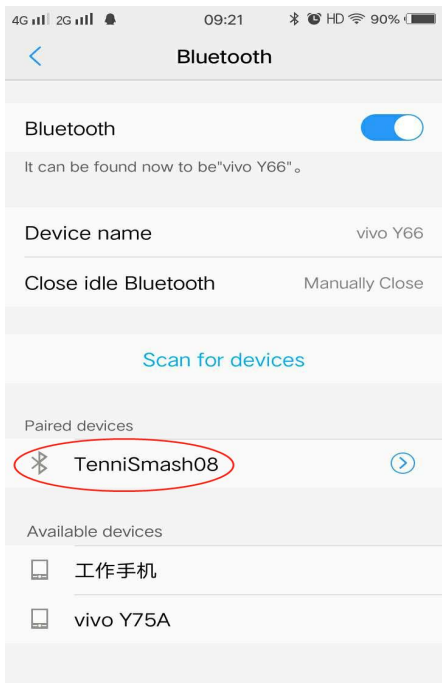

Exécutez l'application, cliquez sur l'icône Bluetooth et sélectionnez la machine qui a été couplée.

Sélectionnez ensuite la machine (TenniSmash08 ou TenniSmash06)

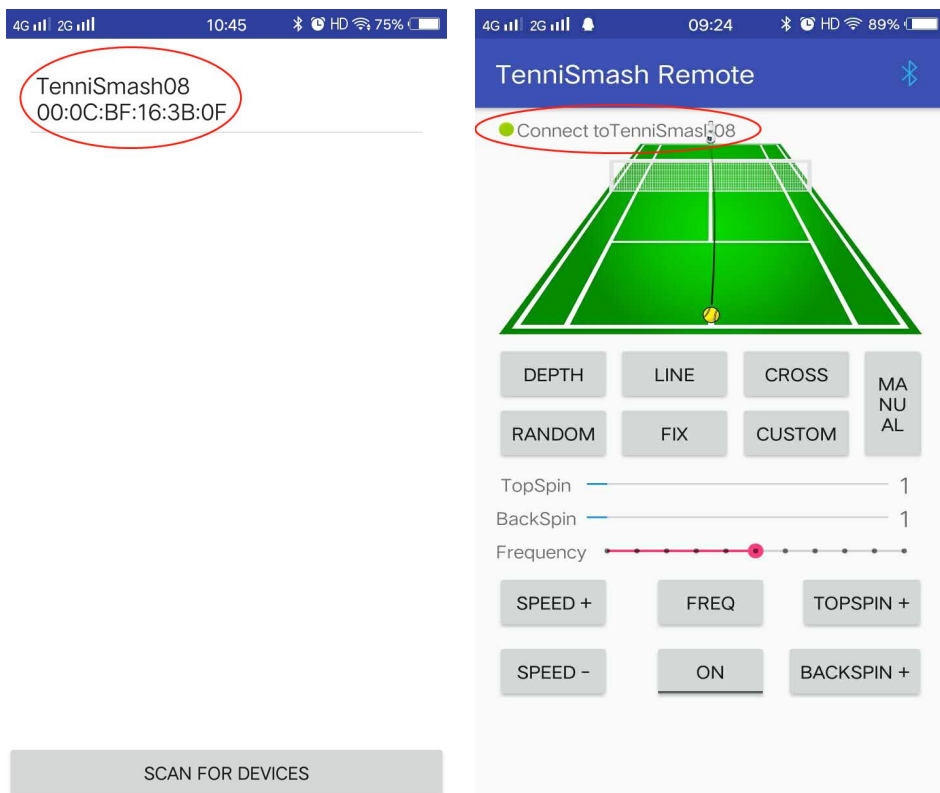

Lorsque la connexion à TenniSmash08 (TenniSmash06) s'affiche dans le coin supérieur gauche, la connexion est réussie.

Cliquez sur "ON" pour faire fonctionner la machine .

* Si le téléphone mobile ne parvient pas à trouver la machine via Bluetooth ou s'il y a un problème de couplage Bluetooth, vous pouvez essayer de redémarrer le téléphone mobile et la machine.

Schéma du panneau de commande



CHARGING BATTERIES

Ce produit est équipé d'une batterie au lithium de grande capacité de 8 AH, la batterie est complètement chargée après que le temps de travail normal soit d'environ 4 à 5 heures. Veuillez charger avant utilisation. Pendant la charge, l'indicateur du chargeur s'affiche en rouge, complètement chargé en vert. Lorsque la batterie est épuisée, le temps de charge est d'environ 8 heures.

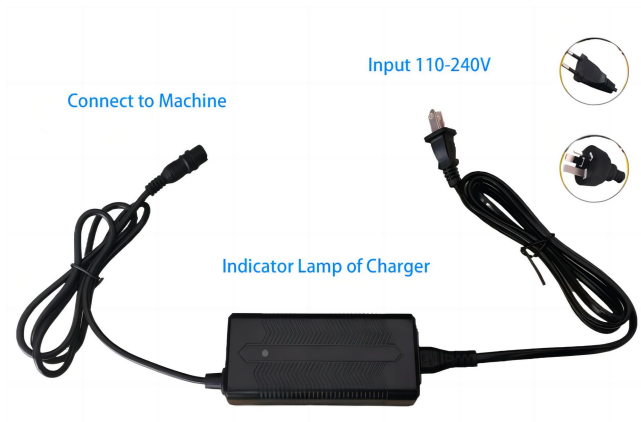

STEPS

1. Placez la machine à balles au bon endroit sur le court de tennis ; Fixez le cadre de chargement des balles sur la machine de service.
- 2 . Ajustez la direction de la balle.
- 3 . Ajustez la vitesse et le mode de la balle.
- 4 . Profitez du tennis

MAINTENANCE

Vous pouvez aspirer l'intérieur de votre machine pour éliminer les peluches. L'extérieur de la machine peut être essuyé avec un détergent doux, mais veillez à ne pas mettre d'eau à l'intérieur de la machine. Les roues de lancement doivent être essuyées après chaque utilisation pour éviter toute accumulation de résidus provenant des balles.

TROUBLESHOOTING

1. Lorsque le bouton d'alimentation est enfoncé et que l'appareil est hors tension, suivez les étapes ci-dessous :
 - A) Vérifiez que la batterie est en charge.
 - B) Vérifiez si le fusible est grillé.
2. Appuyez sur le bouton d'alimentation, le voyant d'alimentation ne s'allume pas, cela peut être dû à un courant excessif, à une protection

contre le démarrage de la batterie.

Si le verrouillage de protection de la batterie se produit, le voyant de l'interrupteur ne s'allume pas. Veuillez éteindre votre machine, la charge de la batterie pendant 5 minutes peut déverrouiller la batterie.

3. Elimination des bourrages de billes

Si vous constatez qu'une balle reste coincée derrière les deux roues de lancement, la machine peut s'arrêter pour éviter d'endommager le circuit imprimé. Veuillez éteindre la machine et éliminer le bourrage de balle.

4 . La batterie de la nouvelle machine a-t-elle de l'électricité ?

Généralement, la puissance stockée de la nouvelle batterie est inférieure à 30 % à sa sortie d'usine. Lorsque vous recevez la machine, la batterie est presque morte. Si vous devez essayer la machine ou jouer au ballon, vous devez d'abord charger la batterie pour éviter les désagréments causés par l'absence d'alimentation. Une fois la batterie complètement chargée, la durée de travail normale est d'environ 6 heures. Si toute l'énergie est épuisée, le temps de charge est d'environ 8 heures.

5 . Appuyez sur l'interrupteur mais la machine ne fonctionne pas

Tout d'abord, vérifiez si le tube fusible est grillé. Si le tube fusible est grillé, vous devez retirer notre tube fusible de rechange sur le côté de la batterie et le remplacer ; Si le tube fusible est en bon état, nous devons vérifier si la batterie est chargée. Le voyant du chargeur est vert en veille, rouge en charge et vert lorsqu'il est plein.

Remarque : vérifiez si notre chargeur et notre prise sont connectés avec succès. Si la prise est desserrée, le chargeur affichera du vert, créant l'illusion que la charge est terminée.

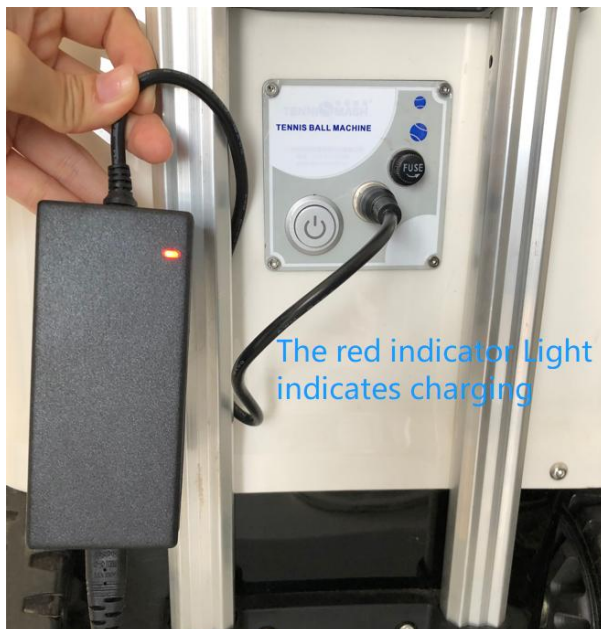

6. Brûlez le fusible au démarrage de la machine

Vérifiez d'abord s'il y a une balle coincée dans la machine ; Ensuite, vous pouvez régler la vitesse au minimum et redémarrer.

7. Le ballon a raté le filet

Réglez la vitesse de la balle au-dessus de 6 et placez la machine au milieu de la ligne de base.

8. Peut-on utiliser des ballons pour enfants ?

Vous pouvez utiliser deux sortes de ballons pour enfants : le ballon orange et le ballon vert. La boule rouge ne peut pas être utilisée car elle est trop grosse.

9. Comment gérer le blocage de balle ?

Coupez immédiatement l'alimentation pour éviter que le fusible ne grille ; Vérifiez ensuite où la balle est coincée et videz la balle dans la machine à temps. Si la

balle est coincée entre les deux roues et qu'il est difficile de la sortir directement, nous pouvons utiliser nos mains, stylos, bâtons et autres objets pour déplacer la balle vers le châssis et ensuite la sortir. Lors de l'utilisation de la machine de service, évitez d'utiliser une balle humide ou une balle sans air pour éviter le blocage de la balle.



dix . En mode manuel du ts08 et du TS06, l'écran du téléphone portable ne s'affiche pas lorsqu'il est ajusté vers le haut, le bas, la gauche et la droite. L'interface du logiciel ne s'affiche pas. Vous pouvez observer le changement de position de la roue de service. Le réglage se fait de manière circulaire : ajustez la roue de service de haut en bas pour atteindre le point le plus haut, puis vers le bas, jusqu'au point le plus bas, puis vers le haut. Le réglage gauche et droit consiste également à ce que la roue de service atteigne la gauche puis la droite, et que la roue atteigne la droite puis la gauche.

11. Autres conditions de défaut :

Si vous ne parvenez pas à résoudre personnellement le problème ou si l'un des problèmes ci-dessus survient, veuillez appeler notre hotline de service client pour un traitement ultérieur.

12. Différences entre TS-06 et TS-08

Le TS-06 peut ajuster n'importe quel point d'atterrissage du court de tennis via une application mobile et dispose de fonctions de balancement gauche-droite et de balancement vertical.

Le TS-08 est contrôlé à distance par une application mobile. Il dispose de 6 points d'atterrissage fixes et de 28 types de lignes de livraison de balles. Il peut compiler et définir une ligne de balle combinée avec plusieurs points d'atterrissage et définir jusqu'à 20 points d'atterrissage pour un lancer de balle circulaire. Il peut être commuté en mode TS06 (mode manuel) pour couvrir toutes les fonctions du TS06.

Informations FCC

ATTENTION : Les changements ou modifications non expressément approuvés par la partie responsable de la conformité pourraient annuler le droit de l'utilisateur à utiliser l'équipement !

Cet appareil est conforme à la partie 15 des règles FCC. L'exploitation est soumise aux deux conditions suivantes :

- 1) Ce produit peut provoquer des interférences nuisibles.
- 2) Ce produit doit accepter toute interférence reçue, y compris les interférences susceptibles de provoquer un fonctionnement indésirable.

AVERTISSEMENT : les changements ou modifications apportés à ce produit non expressément approuvés par la partie responsable de la conformité pourraient annuler l'autorité de l'utilisateur à utiliser le produit.

Remarque : Ce produit a été testé et déclaré conforme aux limites d'un appareil numérique de classe B conformément à la partie 15 des règles de la FCC. Ces limites sont conçues pour fournir une protection raisonnable contre les interférences nuisibles dans une installation résidentielle.

Ce produit génère, utilise et peut émettre de l'énergie radiofréquence et, s'il n'est pas installé et utilisé conformément aux instructions, il peut provoquer des interférences nuisibles aux communications radio. Cependant, rien ne garantit que des interférences ne se produiront pas dans une installation particulière. Si ce produit provoque des interférences nuisibles à la réception radio ou télévision, ce qui peut être déterminé en éteignant et rallumant le produit, l'utilisateur est encouragé à essayer de corriger les interférences en prenant une ou plusieurs des mesures suivantes.

- Réorientez ou déplacez l'antenne de réception.
- Augmentez la distance entre le produit et le récepteur.
- Connectez le produit à une prise sur un circuit différent de celui auquel le récepteur est connecté.
- Consultez le revendeur ou un technicien radio/TV expérimenté pour obtenir de l'aide.

Fabricant: Shanghaimuxinmuyeyouxiangongsi

Adresse : Shuangchenglu 803nong11hao1602A-1609shi, baoshanqu, Shanghai 200000 CN.

Importé en Australie : SIHAO PTY LTD. 1 ROKEVA STREETASTWOOD NSW 2122 Australie

Importé aux États-Unis : Sanven Technology Ltd. Suite 250, 9166 Anaheim Place, Rancho Cucamonga, CA 91730



E-CrossStu GmbH
Mainzer Landstr.69, 60329
Frankfurt am Main.



YH CONSULTING LIMITED.
C/O YH Consulting Limited Office 147,
Centurion House, London Road,
Staines-upon-Thames, Surrey, TW18 4AX

Tennisballenmaschine

MODEL: TS-0 6/ TS-0 8/ TS-0 6M/ TS-0 8M

Tennis Ball Machine

MODEL: TS-0 6/ TS-0 8/ TS-0 6M/ TS-0 8M

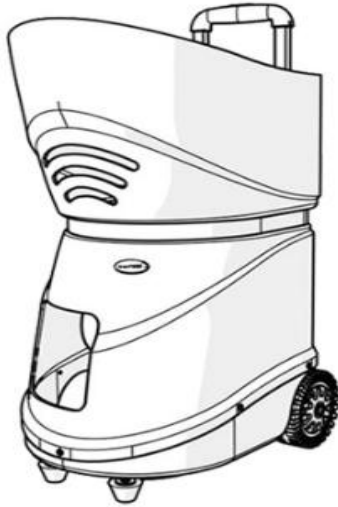

	<p>Waarschuwing-Om het risico op letsel te verminderen, moet de gebruiker de handleiding zorgvuldig lezen.</p>
	<p>Dit product valt onder beschermingsklasse III.</p>
	<p>CORRECTE VERWIJDERING</p> <p>Dit product valt onder de bepalingen van de Europese Richtlijn 2012/19/EU. Het symbool met een doorgestreepte afvalcontainer geeft aan dat het product in de Europese Unie een aparte afvalinzameling vereist. Dit geldt voor het product en alle accessoires die met dit symbool zijn gemarkeerd. Producten die als zodanig zijn gemarkeerd, mogen niet bij het normale huisvuil worden weggegooid, maar moeten worden ingeleverd bij een inzamelpunt voor recycling van elektrische en elektronische apparaten.</p>

SAFETY WARNINGS AND PRECAUTIONS

Bedankt voor het gebruik van dit product . Om er zeker van te zijn dat u de machine correct kunt bedienen, dient u deze instructie zorgvuldig door te lezen voordat u de machine gebruikt en deze goed te bewaren voor toekomstig gebruik . Zorg ervoor dat u de voorzorgsmaatregelen en veiligheidsregels op deze pagina leest om een veilig gebruik te garanderen . Deze handleiding beschrijft veiligheidswaarschuwingen en voorzorgsmaatregelen, bediening en onderhoud . De waarschuwingen en instructies die in deze handleiding worden besproken, kunnen niet alle mogelijke omstandigheden en situaties dekken die zich kunnen voordoen . Voorzichtigheid en gezond verstand zijn niet ingebouwd in dit product, omdat wij van mening zijn dat het gebruik aan deze codes zal voldoen .

Lees ALLE instructies voordat u uw machine gebruikt .

1. Bij het monteren moeten deze instructies worden gevolgd. Een onjuiste montage kan een gevaar vormen.

2. Niet monteren als u moe bent of onder invloed bent van alcohol, drugs of medicijnen.
3. Gewichts- en elastische en andere producteigenschappen zijn alleen van toepassing op correct en compleet gemonteerde producten.
4. Houd de verzamelplaats schoon en goed verlicht.
5. Houd omstanders tijdens de montage uit de buurt.
6. Dit is een apparaat, geen speelgoed, het moet worden gebruikt onder begeleiding van een professional. Laat kinderen en huisdieren niet alleen spelen of in de buurt van dit artikel komen.
7. Alleen gebruiken zoals bedoeld. Ga niet op het product zitten of staan.
8. Inspecteer vóór elk gebruik. Gebruik het niet als onderdelen loszitten of beschadigd zijn.
- 9 . Gebruik dit apparaat niet voor andere doeleinden dan het aangegeven gebruik .
- 1 0 . Gebruik het niet voor commerciële doeleinden .
- 1 1 . Maak het niet schoon met schurend materiaal .
- 1 2 . Laat het nooit onbeheerd achter terwijl het in gebruik is .
- 1 3 . Urine en uitwerpselen van huisdieren kunnen het product beschadigen, blijf uit de buurt .
- 1 4 . Plaats het product niet op of in de buurt van hete lucht, elektrische branders of verwarmingstoestellen .



WAARSCHUWING:

15 . Op jonge kinderen moet toezicht worden gehouden om ervoor te zorgen dat ze niet met het product spelen . Huisdieren moeten uit de buurt van het product blijven.

Niet buitenshuis gebruiken op regenachtige en bewolkte dagen, vermijd blikseminslagen en vallen . Mensen of huisdieren die aan het product hangen, kunnen letsel of de dood veroorzaken .

Model: TS-0 6/ TS-0 8

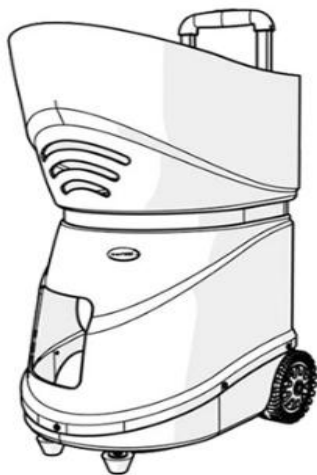

Model: TS-0 6M/ TS-0 8M

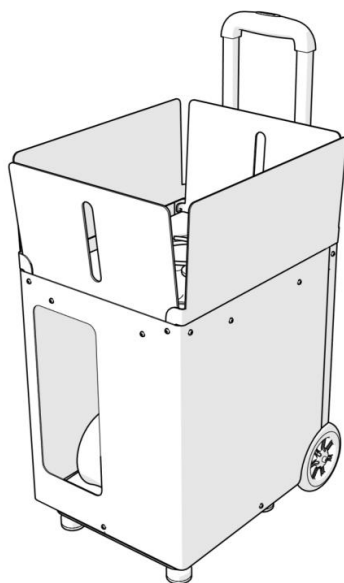

PRODUCT DETAILS

Modelnr.	TS-08 / TS-06 / TS-06M/TS-08M
Nominale spanning (V)	DC12
Balcapaciteit (stuks)	TS-08 / TS-06 : 1 5 0 & TS-06M/TS-08M: 100
Snelheid (km/u)	20~1 25±10
Voedingssnelheid (tweede)	2~10
Levensduur batterij (uur)	4-5 uur (normaal gebruik); ≥2 uur (5 versnellingen ingesteld, continu gebruik)

PACKING LIST

Tennisballenmachine	1 stuk
Oplader	1 stuk
Handleiding	1 stuk
Zekering (back-up)	2 stuks

CAUTION

Deze machine is ontworpen voor gebruik op een tennisbaan en onder geen enkele andere omstandigheid. Er mogen alleen tennisballen worden gebruikt, er mogen geen andere ballen uit de machine worden geworpen. Ga nooit voor de machine staan, tenzij u zich aan de andere kant van het net bevindt (meer dan 7 meter afstand). Zelfs als de machine is gepauzeerd, mag u er nooit voor gaan staan, aangezien er op elk moment ballen kunnen worden uitgeworpen. Kinderen moeten te allen tijde onder toezicht staan en geleerd worden nooit voor de machine te gaan staan.

Gebruik de machine niet in de regen en vermijd het gebruik van natte ballen. Wij raden het gebruik van drukloze ballen aan om uw machine de beste prestaties te geven. Het gebruik van een combinatie van nieuwe en oude ballen zal inconsistente resultaten opleveren.

Stap 1: Installeer de software

1. Android-besturingssysteem

Download en installeer de mobiele APP-software

Download link:

[Http://www.tennismash.com.cn/ts0608.apk](http://www.tennismash.com.cn/ts0608.apk)

2. IOS

Zoek naar “ **tennismash remote** ” in de app store om APP-software te installeren .

Stap 2: zet de schakelaar aan

Stap 3: Mobiele telefoon en machine Bluetooth matchen, software instellen en uitvoeren.

Scan vanaf de mobiele telefooninstellingen naar de Bluetooth-instellingen naar apparaten (TenniSmash08 of TenniSmash06)
Voer pincode in: 1234 (iPhone-gebruikers slaan deze stap over.)

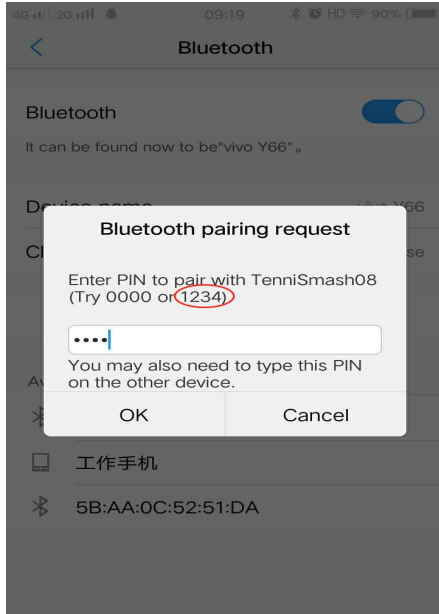
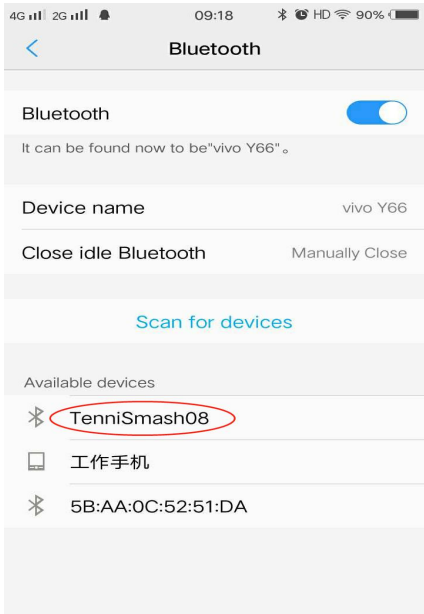

Gekoppelde verbinding succesvol

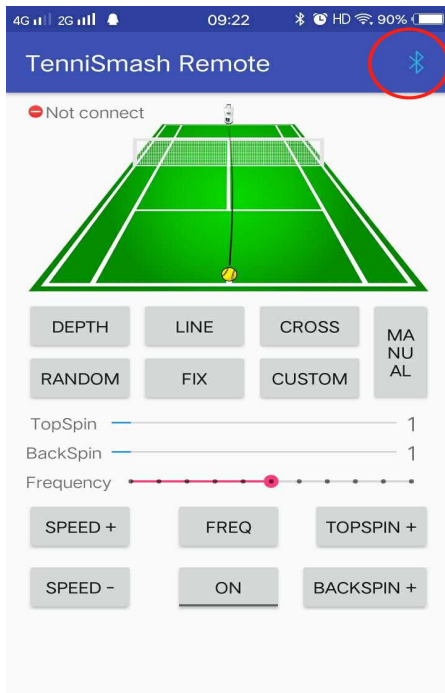
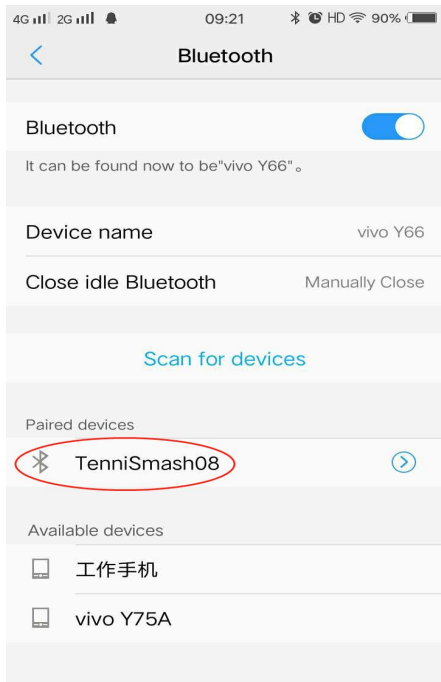

Start de app, klik op het Bluetooth-pictogram en selecteer de machine die is gekoppeld.

Selecteer vervolgens de machine (TenniSmash08 of TenniSmash06)

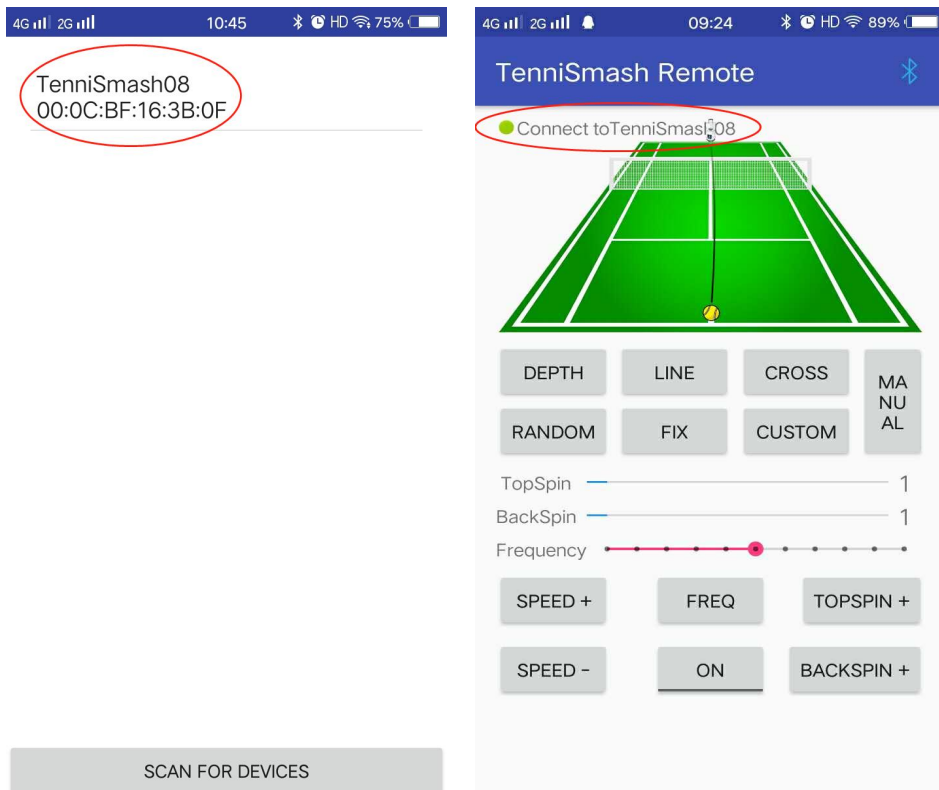

Wanneer de verbinding met TenniSmash08 (TenniSmash06) in de linkerbovenhoek wordt weergegeven, is de verbinding succesvol. Klik op "AAN" om de machine te starten .

* Als de mobiele telefoon de machine niet kan vinden via Bluetooth of als er een probleem is met de Bluetooth-koppeling, kunt u proberen de mobiele telefoon en de machine opnieuw op te starten.

Diagram bedieningspaneel



CHARGING BATTERIES

Dit product is uitgerust met een lithiumbatterij met een grote capaciteit van 8 AH. De batterij wordt volledig opgeladen nadat de normale werktijd ongeveer 4 ~ 5 uur bedraagt. Laad het apparaat vóór gebruik op. Tijdens het opladen wordt de laderindicator rood weergegeven en volledig opgeladen groen. Wanneer de batterij leeg is, bedraagt de oplaadtijd ongeveer 8 uur.



STEPS

1. Plaats de ballenmachine op de juiste plaats op de tennisbaan; bevestig het kogellaadframe weer op de serveermachine.
2. Pas de richting van de bal aan.
3. Pas de balsnelheid en -modus aan.
4. Geniet van het tennissen

MAINTENANCE

U kunt de binnenkant van uw machine stofzuigen om pluusjes te verwijderen. De buitenkant van de machine kan worden afgenomen met een mild reinigingsmiddel. Zorg er echter voor dat er geen water in de machine terechtkomt. De werpwielen moeten na elk gebruik worden afgeveegd om te voorkomen dat er zich resten van de ballen ophopen.

TROUBLESHOOTING

1. Wanneer de aan/uit-knop wordt ingedrukt en de stroom is uitgeschakeld, volgt u de onderstaande stappen:
 - A) Controleer of de batterij wordt opgeladen.
 - B) Controleer of de zekering is doorgebrand.
2. Druk op de aan/uit-knop, het aan/uit-lampje gaat niet branden, dit kan te wijten zijn aan overmatige stroom, startbeveiliging van de batterij

Als de batterijbeschermingsvergrendeling optreedt, gaat het indicatielampje van de schakelaar niet branden. Schakel uw machine uit. Door de batterij gedurende 5 minuten op te laden, wordt de batterij ontgrendeld.

3. Balstoringen verhelpen

Als u merkt dat een bal achter de twee werpwielen vast komt te zitten, wordt de machine mogelijk uitgeschakeld om schade aan de printplaat te voorkomen. Schakel de machine uit en verwijder de balblokkering.

4 . Heeft de accu van de nieuwe machine elektriciteit?

Over het algemeen bedraagt het opgeslagen vermogen van de nieuwe batterij minder dan 30% wanneer deze de fabriek verlaat. Wanneer u de machine krijgt, is de accu bijna leeg. Als u de machine wilt uitproberen of met de bal wilt spelen, moet u eerst de batterij opladen om ongemak door stroomuitval te voorkomen. Nadat de batterij volledig is opgeladen, bedraagt de normale werktijd ongeveer 6 uur. Als alle stroom is opgebruikt, bedraagt de oplaadtijd ongeveer 8 uur.

5 . Druk op de schakelaar, maar de machine werkt niet

Controleer eerst of de zekeringbuis is doorgebrand. Als de zekeringbuis is doorgebrand, moet u onze reservezekeringbuis aan de zijkant van het accupakket verwijderen en vervangen; Als de zekeringbuis in goede staat is, moeten we controleren of de batterij is opgeladen. Het indicatielampje van de oplader is groen tijdens stand-by, rood tijdens opladen en groen wanneer de batterij vol is.

Let op: controleer of onze oplader en stopcontact succesvol zijn aangesloten. Als het stopcontact los zit, zal de oplader groen weergeven, waardoor de illusie ontstaat dat het opladen is voltooid.



6. Brand de zekering door wanneer de machine wordt gestart

Controleer eerst of er een bal vastzit in de machine; Vervolgens kunt u de snelheid op het minimum instellen en opnieuw opstarten.

7. De bal miste het net

Stel de balsnelheid hoger dan 6 in en plaats de machine in het midden van de basislijn.

8. Kunnen kinderballen worden gebruikt?

Je kunt twee soorten kinderballen gebruiken: oranje bal en groene bal. De rode bal kan niet worden gebruikt omdat deze te groot is.

9. Hoe om te gaan met balblokkering ?

Schakel de stroom onmiddellijk uit om te voorkomen dat de zekering doorbrandt; Controleer dan waar de bal vastzit en leeg de bal op tijd in de automaat. Als de bal vastzit tussen de twee wielen en het moeilijk is om hem er direct uit te halen,

kunnen we onze handen, pennen, stokken en andere dingen gebruiken om de bal naar het chassis te verplaatsen en er vervolgens uit te halen. Vermijd tijdens het gebruik van de serveermachine het gebruik van natte bal of airless bal om vastlopen van de bal te voorkomen.



10 . In de handmatige modus van ts08 en TS06 wordt het scherm van de mobiele telefoon niet weergegeven wanneer het omhoog, omlaag, naar links en naar rechts wordt aangepast

De software-interface wordt niet weergegeven. U kunt de verandering van de positie van het serveerwiel waarnemen. De aanpassing wordt circulair ingesteld: stel het serveerwiel omhoog en omlaag om het hoogste punt te bereiken, vervolgens omlaag, bereik het laagste punt en dan omhoog. De aanpassing naar links en rechts is ook dat het serveerwiel links en dan rechts bereikt, en het wiel rechts en dan links.

11. Overige storingscondities:

Als u het probleem niet persoonlijk kunt oplossen, of als een van de bovenstaande problemen zich voordoet, bel dan onze klantenservicehotline voor verdere afhandeling.

12. Verschillen tussen TS-06 en TS-08

TS-06 kan elk landingspunt van de tennisbaan aanpassen via de mobiele app en beschikt over links-rechts- en verticale swingfuncties.

TS-08 wordt op afstand bestuurd via een mobiele app. Het heeft 6 vaste landingspunten en 28 soorten balafgiffelijnen. Het kan een gecombineerde ballijn samenstellen en instellen met meerdere landingspunten, en kan maximaal 20 landingspunten definiëren voor cirkelvormige balafgifte. Het kan worden overgeschakeld naar de TS06-modus (handmatige modus) om alle functies van TS06 te dekken.

FCC-informatie

LET OP: Wijzigingen of aanpassingen die niet uitdrukkelijk zijn goedgekeurd door de partij die verantwoordelijk is voor naleving kunnen de bevoegdheid van de gebruiker om de apparatuur te bedienen ongeldig maken!

Dit apparaat voldoet aan Deel 15 van de FCC-regels. De werking is onderworpen aan de volgende twee voorwaarden:

- 1) Dit product kan schadelijke interferentie veroorzaken.
- 2) Dit product moet alle ontvangen interferentie accepteren, inclusief interferentie die een ongewenste werking kan veroorzaken.

WAARSCHUWING: Wijzigingen of aanpassingen aan dit product die niet uitdrukkelijk zijn goedgekeurd door de partij die verantwoordelijk is voor naleving kunnen de bevoegdheid van de gebruiker om het product te bedienen ongeldig maken.

Opmerking: Dit product is getest en voldoet aan de limieten voor een digitaal apparaat van Klasse B overeenkomstig Deel 15 van de FCC-regels. Deze limieten zijn bedoeld om redelijke bescherming te bieden tegen schadelijke interferentie in een residentiële installatie.

Dit product genereert, gebruikt en kan radiofrequentie-energie uitstralen, en als het niet wordt geïnstalleerd en gebruikt in overeenstemming met de instructies, kan het schadelijke interferentie aan radiocommunicatie veroorzaken. Er is echter geen garantie dat er geen interferentie zal optreden in een bepaalde installatie. Als dit product schadelijke interferentie veroorzaakt aan radio- of televisieontvangst, wat kan worden vastgesteld door het product uit en weer in te schakelen, wordt de gebruiker aangeraden te proberen de interferentie te corrigeren door een of meer van de volgende maatregelen.

- Heroriënteer of verplaats de ontvangstantenne.
- Vergroot de afstand tussen het product en de ontvanger.
- Sluit het product aan op een stopcontact op een ander circuit dan dat waarop de ontvanger is aangesloten.
- Raadpleeg de dealer of een ervaren radio-/tv-technicus voor hulp.

Fabrikant: Shanghaimuxinmuyeyouxiangongsi

Adres: Shuangchenglu 803nong11hao1602A-1609shi, baoshanqu, shanghai 200000 CN.

Geïmporteerd naar AUS: SIHAO PTY LTD. 1 ROKEVA STREETEASTWOOD NSW 2122 Australië

Geïmporteerd naar de VS: Sanven Technology Ltd. Suite 250, 9166 Anaheim Place, Rancho Cucamonga, CA 91730



E-CrossStu GmbH
Mainzer Landstr.69, 60329
Frankfurt am Main.



YH CONSULTING LIMITED.
C/O YH Consulting Limited Office 147,
Centurion House, London Road,
Staines-upon-Thames, Surrey, TW18 4AX



Tennisbollmaskin

MODELL: TS-0 6/ TS-0 8/ TS-0 6M/ TS-0 8M

Tennis Ball Machine

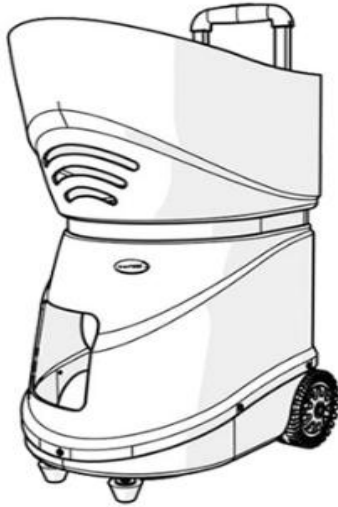
MODELL: TS-0 6/ TS-0 8 / TS -0 6M/ TS-0 8M



	<p>Varning - För att minska risken för skada måste användaren läsa instruktionerna noggrant.</p>
	<p>Denna produkt är av skyddsklass III.</p>
	<p>KORREKT AVFALLSHANTERING</p> <p>Denna produkt omfattas av bestämmelserna i det europeiska direktivet 2012/19/EU. Symbolen som visar en soptunna korsad anger att produkten kräver separat sophämtning i EU. Detta gäller för produkten och alla tillbehör märkta med denna symbol. Produkter märkta som sådana får inte slängas tillsammans med vanligt hushållsavfall, utan måste lämnas till en samlingsplats för återvinning av elektriska och elektroniska apparater.</p>

SAFETY WARNINGS AND PRECAUTIONS

Tack för att du använder den här produkten . För att försäkra dig om att du kan använda maskinen korrekt, läs denna instruktion noggrant före användning och förvara den på rätt sätt för framtida referens . Var noga med att läsa försiktighetsåtgärderna och säkerhetsreglerna på den här sidan för att säkerställa din säkra användning . Denna handbok kommer att beskriva säkerhetsvarningar och försiktighetsåtgärder, drift, underhåll . Varningarna och instruktionerna som granskas i denna handbok kan inte täcka alla möjliga tillstånd och situationer som kan uppstå . Försiktighet och sunt förnuft är inte inbyggt i denna produkt, eftersom vi tror att användningen kommer att följa dessa koder .

Läs ALLA instruktionerna innan du använder din maskin .

1. Montering måste följa dessa instruktioner. Felaktig montering kan vara en fara.
2. Sätt dig inte ihop när du är trött eller påverkad av alkohol, droger eller mediciner.

3. Vikt och elastik och andra produkttegenskaper är endast tillämpliga på korrekt och fullständigt monterade produkter.
4. Håll monteringsområdet rent och väl upplyst.
5. Håll åskådare borta från området under monteringen.
6. Detta är en utrustning, inte en leksak, den måste användas under ledning av en professionell. Tillåt inte barn och husdjur att leka ensamma eller närma sig detta föremål.
7. Använd endast på avsett sätt. Sitt eller stå inte på produkten.
8. Inspektera före varje användning. Använd den inte om delar är lösa eller skadade.
- 9 . Använd inte denna enhet för andra ändamål än den angivna användningen .
- 1 0 . Använd den inte för kommersiella ändamål .
- 1 1 . Rengör den inte med något slipande material .
- 1 2 . Lämna den aldrig utan uppsikt när den används .
- 1 3 . Urin och avföring från husdjur kan skada produkten, håll undan .
- 1 4 . Placera inte produkten på eller nära varmluft, elektriska brännare eller värmare .

 **WARNING:**

15 . Små barn bör övervakas för att säkerställa att de inte leker med produkten . Husdjur bör hålla sig borta från produkten .
Använd inte utomhus under regniga och molniga dagar, undvik blixtnedslag och fall . Människor eller husdjur som hänger på produkten kommer att orsaka skada eller dödsfall .

Modell: TS-0 6/ TS-0 8

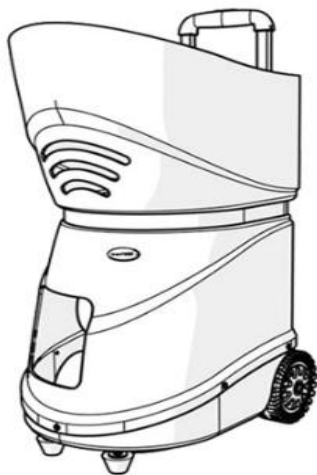

Modell: TS-0 6M/ TS-0 8M

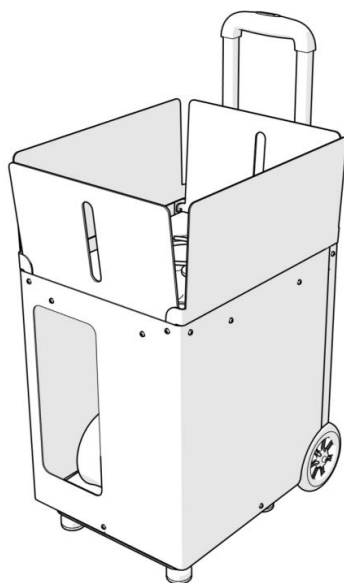

PRODUCT DETAILS

modell nr.	TS-08 / TS-06 / TS-06M/TS-08M
Märkspänning (V)	DC12
Kulkapacitet (st)	TS-08 / TS-06 : 1 5 0 & TS-06M/TS-08M: 100
Hastighet (Km/h)	20~1 25±10
Matningshastighet (se kund)	2-10
Batteritid (timme)	4-5 timmar (normal användning); ≥2 timmar (Ställ in 5 växlar, kontinuerlig service)

PACKING LIST

Tennisbollmaskin	1 st
Laddare	1 st
Användarmanual	1 st
Säkring (back-up)	2 st

CAUTION

Denna maskin är designad för att användas på en tennisbana och under inga andra omständigheter. Endast tennisbollar får användas, inga andra bollar får kastas ut från maskinen. Stå aldrig framför maskinen om du inte är på andra sidan nätet (mer än 7 meter (8 yards) bort). Även när maskinen är pausad, stå aldrig framför den eftersom bollar kan matas ut när som helst. Barn bör alltid övervakas och läras att aldrig stå framför maskinen.

Använd inte maskinen i regn och undvik att använda våta bollar. Vi rekommenderar användning av trycklösa bollar för att ge din maskin bästa

prestanda. Att använda en kombination av nya och gamla bollar kommer att ge inkonsekventa resultat.

Steg 1: Installera programvaran

1. Android OS

Ladda ner och installera den mobila APP-mjukvaran

Nedladdningslänk:

[Http://www.tennismash.com.cn/ts0608.apk](http://www.tennismash.com.cn/ts0608.apk)

2. IOS

Sök efter " **tennismash remote** " i app store för att installera APP - programvara .

Steg 2: slå på strömbrytaren

Steg 3: Mobiltelefon och maskin Bluetooth matchar, ställ in och kör programvara.

Från mobiltelefoninställningarna till Bluetooth-inställningarna, skanna efter enheter (TenniSmash08 eller TenniSmash06) Ange PIN-kod: 1234 (iPhone-användare hoppar över detta steg.)

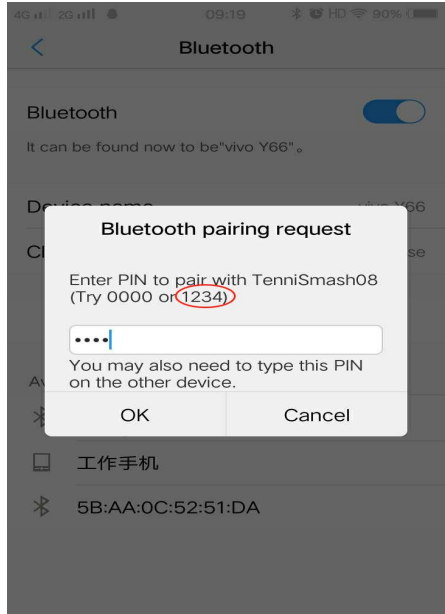
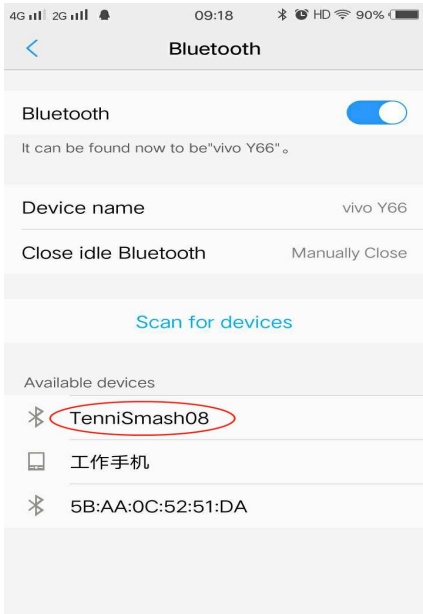

Den parade anslutningen lyckades

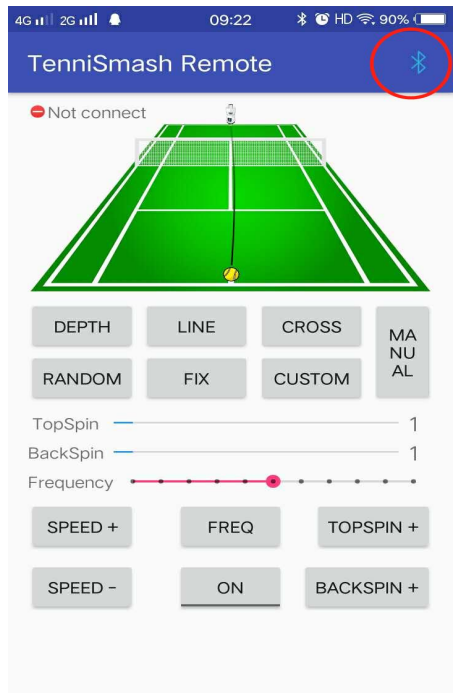
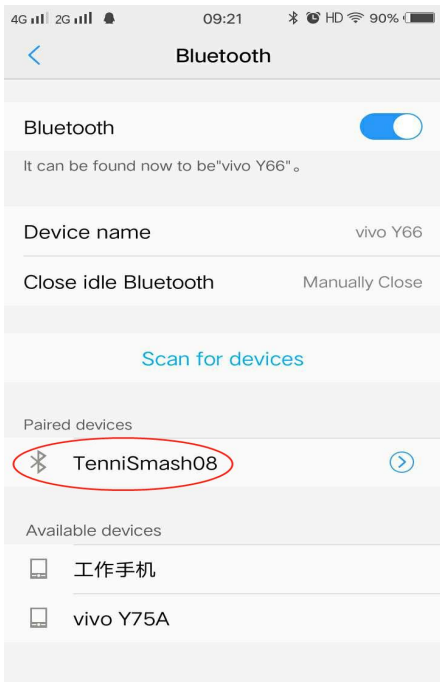

Kör appen, klicka på Bluetooth-ikonen och välj den maskin som har parats.

Välj sedan maskinen (TenniSmash08 eller TenniSmash06)

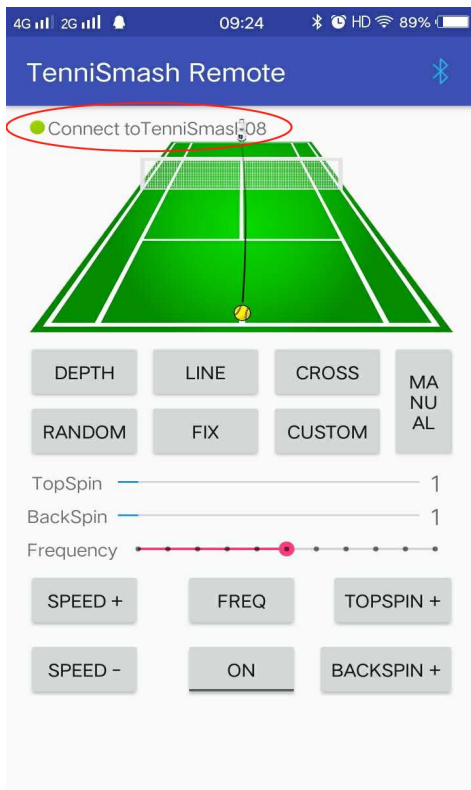
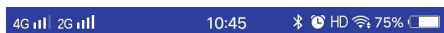

När anslutningen till TenniSmash08 (TenniSmash06) visas i det övre vänstra hörnet är anslutningen lyckad.

Klicka på "PÅ" för att köra maskinen .

* Om mobiltelefonen inte kan hitta maskinen via Bluetooth eller om det är problem med Bluetooth-parning kan du prova att starta om mobiltelefonen och maskinen.

Manöverpaneldiagram



CHARGING BATTERIES

Denna produkt är utrustad med 8 AH litiumbatteri med stor kapacitet, batteriet är fulladdat efter den normala arbetstiden är cirka 4 ~ 5 timmar. Vänligen ladda före användning. Under laddning visas laddarindikatorn i rött, fulladdad i grönt. När batteriet är urladdat är laddningstiden cirka 8 timmar.

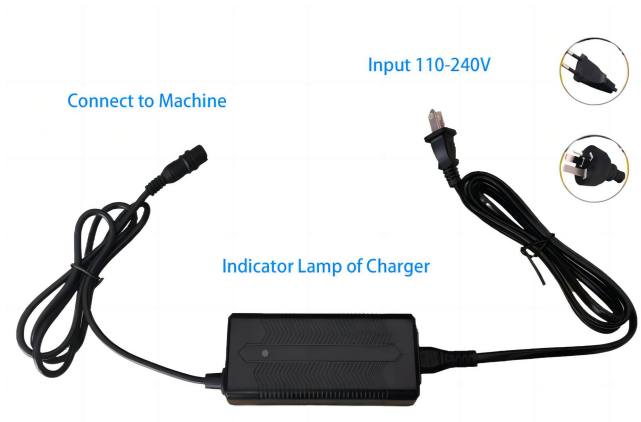

STEPS

1. Placera bollmaskinen på rätt plats på tennisbanan; fäst bollladdningsramen tillbaka på servemaskinen.
- 2 . Justera bollens riktning.
- 3 . Justera bollens hastighet och läge.
- 4 . Njut av tennisen

MAINTENANCE

Du kan dammsuga ut insidan av din maskin för att ta bort kulludd. Maskinens utsida kan torkas av med ett mildt rengöringsmedel, var dock försiktig så att du inte får vatten inuti maskinen. Kasthjulen bör torkas av efter varje användning för att förhindra att det samlas rester från bollarna.

TROUBLESHOOTING

1. Följ stegen nedan när strömbrytaren trycks ned och strömmen är avstängd:
 - A) Kontrollera att batteriet laddas.
 - B) Kontrollera om säkringen har gått.
2. Tryck på strömknappen, strömlampan tänds inte, kan bero på för hög ström, batteristartsydd
Om batteriskyddslåset inträffar, tänds inte strömbrytarens indikatorlampa.

Stäng av din maskin, batteriladdningen i 5 minuter kan låsa upp batteriet.

3. Rensa kulstopp

Om du upptäcker att en boll fastnar bakom de två kashjulen kan maskinen stängas av för att förhindra skador på kretskortet. Vänligen stäng av maskinen och rensa fast kulan.

4 . Har batteriet i den nya maskinen elektricitet?

Generellt är den lagrade effekten för det nya batteriet mindre än 30 % när det lämnar fabriken. När du får maskinen är batteriet nästan dött. Om du behöver prova maskinen eller spela boll, bör du ladda batteriet först för att undvika besvär som orsakas av bristande ström. Efter att batteriet är fulladdat är den normala arbetstiden cirka 6 timmar. Om all ström är förbrukad är laddningstiden ca 8 timmar.

5 . Tryck på knappen men maskinen fungerar inte

Kontrollera först om säkringsröret är utbränt. Om säkringsröret är utbränt måste du ta ut vårt extra säkringsrör på sidan av batteripaketet och byta ut det; Om säkringsröret är i gott skick måste vi kontrollera om batteriet är laddat. Laddarens indikatorlampa lyser grönt i standbyläge, rött vid laddning och grönt när det är fullt.

Obs:
om vår uttag är anslutna. är löst laddaren grönt, skapar en att har



kontrollera laddare och korrekt Om uttaget kommer att visa vilket illusion av laddningen slutförts.

6. Bränn säkringen när maskinen startas

Kontrollera först om det sitter en kula i maskinen; Sedan kan du justera hastigheten till minimum och starta om.

7. Bollen missade nätet

Ställ in bollhastigheten över 6 och placera maskinen i mitten av baslinjen.

8. Kan barnbollar användas?

Du kan använda två sorters barnbollar: orange boll och grön boll. Den röda bollen kan inte användas eftersom den är för stor.

9. Hur hanterar man bollstopp ?

Stäng av strömmen omedelbart för att förhindra att säkringen brinner ut; Kontrollera sedan var bollen har fastnat och töm bollen i maskinen i tid. Om kulan har fastnat mellan de två hjulen och det är svårt att ta ut den direkt kan vi använda våra händer, pennor, pinnar och annat för att flytta bollen till chassit och sedan ta ut den. Undvik att använda våt boll eller högtrycksboll under användning av serveringsmaskinen för att undvika att bollen fastnar.



10 . I det manuella läget för ts08 och TS06 visas inte mobiltelefonskärmen när den justeras upp, ner, vänster och höger

Programvarugränssnittet visas inte. Du kan observera förändringen av serveringshjulets position. Justeringen ställs in cirkulärt: justera serveringshjulet upp och ner för att nå den högsta punkten, sedan ner, nå den lägsta punkten och sedan upp. Vänster och höger justering är också att serveringshjulet når vänster och sedan höger, och hjulet når höger och sedan vänster.

11. Andra fel tillstånd:

Om du inte kan felsöka personligen, eller om något av ovanstående problem uppstår, vänligen ring vår kundtjänst för vidare bearbetning.

12. Skillnader mellan TS-06 och TS-08

TS-06 kan justera vilken landningspunkt som helst på tennisbanan via mobilappen, och har vänster-högersving och vertikalsvingfunktioner.

TS-08 fjärrstyrs av mobilapp. Den har 6 fasta landningspunkter och 28 typer av bollleveranslinjer. Den kan sammanställa och ställa in en kombinerad bolllinje med flera landningspunkter och kan definiera upp till 20 landningspunkter för cirkulär bollleverans. Den kan växlas till TS06-läge (manuellt läge) för att täcka alla funktioner i TS06.

FCC-information

FÖRSIKTIGHET: Ändringar eller modifieringar som inte uttryckligen godkänts av den part som ansvarar för efterlevnaden kan upphäva användarens behörighet att använda utrustningen!

Denna enhet uppfyller del 15 av FCC-reglerna. Driften är föremål för följande två villkor:

- 1) Denna produkt kan orsaka skadliga störningar.
- 2) Denna produkt måste acceptera alla mottagna störningar, inklusive störningar som kan orsaka oönskad funktion.

WARNING: Ändringar eller modifieringar av denna produkt som inte uttryckligen godkänts av den part som är ansvarig för efterlevnaden kan upphäva användarens behörighet att använda produkten.

Obs: Denna produkt har testats och befunnits överensstämma med gränserna för en digital enhet av klass B i enlighet med del 15 av FCC-reglerna. Dessa gränser är utformade för att ge rimligt skydd mot skadlig störning i en bostadsinstallation.

Denna produkt genererar, använder och kan utstråla radiofrekvensenergi, och om den inte installeras och används i enlighet med instruktionerna kan den orsaka skadliga störningar på radiokommunikation. Det finns dock ingen garanti för att störningar inte kommer att inträffa i en viss installation. Om denna produkt orsakar skadliga störningar på radio- eller tv-mottagning, vilket kan fastställas genom att stänga av och på produkten, uppmanas användaren att försöka korrigera störningen med en eller flera av följande åtgärder.

- Rikta om eller flytta mottagningsantennen.
- Öka avståndet mellan produkten och mottagaren.
- Anslut produkten till ett uttag på en annan krets än den som mottagaren är ansluten till.
- Kontakta återförsäljaren eller en erfaren radio/TV-tekniker för hjälp.

Tillverkare: Shanghaimuxinmuyeyouxiangongsi

Adress: Shuangchenglu 803nong11hao1602A-1609shi, baoshanqu, shanghai 200000 CN.

Importerad till AUS: SIHAO PTY LTD. 1 ROKEVA STREETEASTWOOD NSW
2122 Australien

Importerad till USA: Sanven Technology Ltd. Suite 250, 9166 Anaheim Place,
Rancho Cucamonga, CA 91730



E-CrossStu GmbH
Mainzer Landstr.69, 60329
Frankfurt am Main.



YH CONSULTING LIMITED.
C/O YH Consulting Limited Office 147,
Centurion House, London Road,
Staines-upon-Thames, Surrey, TW18 4AX



Máquina de pelotas de tenis

MODELO: TS-0 6/ TS-0 8/ TS-0 6M/ TS-0 8M

Tennis Ball Machine

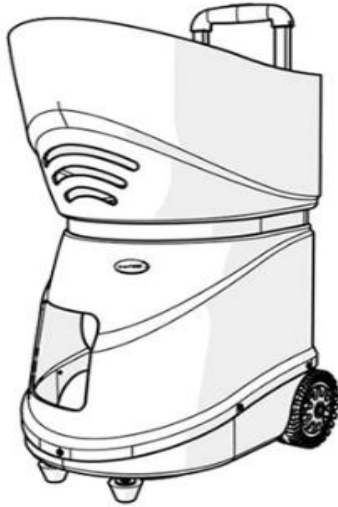
MODELO: TS-0 6/ TS-0 8/ TS-0 6M/ TS-0 8M



	<p>Advertencia: para reducir el riesgo de lesiones, el usuario debe leer atentamente el manual de instrucciones.</p>
	<p>Este producto es de clase de protección III.</p>
	<p>ELIMINACIÓN CORRECTA</p> <p>Este producto está sujeto a las disposiciones de la Directiva europea 2012/19/UE. El símbolo que muestra un contenedor con ruedas tachado indica que el producto requiere recogida selectiva de basura en la Unión Europea. Esto se aplica al producto y a todos los accesorios marcados con este símbolo. Los productos marcados como tales no podrán desecharse junto con la basura doméstica normal, sino que deberán llevarse a un punto de recogida para el reciclaje de aparatos eléctricos y electrónicos.</p>

SAFETY WARNINGS AND PRECAUTIONS

Gracias por usar este producto . Para asegurarse de que puede operar la máquina correctamente, lea atentamente estas instrucciones antes de utilizarla y consérvelas adecuadamente para consultarlas en el futuro . Asegúrese de leer las precauciones y reglas de seguridad en esta página para garantizar su uso seguro . Este manual describirá las advertencias y precauciones de seguridad, operación y mantenimiento . Las advertencias e instrucciones revisadas en este manual no pueden cubrir todas las condiciones y situaciones posibles que puedan ocurrir . Este producto no incluye precaución ni sentido común, ya que creemos que los usos cumplirán con estos códigos .

Lea TODAS las instrucciones antes de utilizar su máquina .

1. El montaje debe seguir estas instrucciones. El montaje incorrecto puede ser un peligro.
2. No reunirse cuando esté cansado o bajo la influencia de alcohol, drogas o medicamentos.

3. El peso, la elasticidad y otras propiedades del producto solo se aplican a productos ensamblados correcta y completamente.
4. Mantenga el área de montaje limpia y bien iluminada.
5. Mantenga a las personas transeúntes fuera del área durante el montaje.
6. Este es un equipo, no un juguete, debe usarse bajo la guía de un profesional. No permita que los niños y las mascotas jueguen solos o se acerquen a este artículo.
7. Úselo únicamente según lo previsto. No se siente ni se pare sobre el producto.
8. Inspeccione antes de cada uso. No lo utilice si las piezas están sueltas o dañadas.
- 9 . No utilice esta unidad para ningún otro propósito que no sea el indicado .
- 1 0 . No lo utilice con fines comerciales .
- 1 1 . No lo limpie con ningún material abrasivo .
- 1 2 . Nunca lo deje desatendido mientras esté en uso .
- 1 3 . La orina y las heces de las mascotas pueden dañar el producto; manténgalo alejado .
- 1 4 . No coloque el producto sobre o cerca de aire caliente, quemadores o calentadores eléctricos .



ADVERTENCIA:

15 . Se debe supervisar a los niños pequeños para asegurarse de que no jueguen con el producto . Las mascotas deben mantenerse alejadas del producto.

No utilizar al aire libre en días lluviosos y nublados, evitar rayos y caídas . Las personas o mascotas que cuelguen del producto causarán lesiones o la muerte .

Modelo: TS-0 6/ TS-0 8

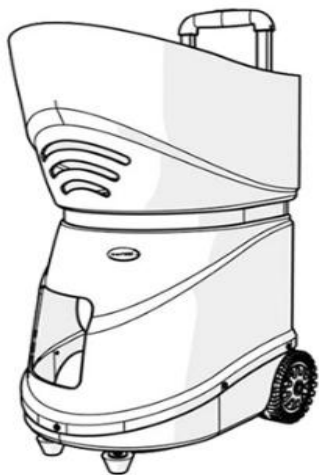

Modelo: TS-0 6M/ TS-0 8M

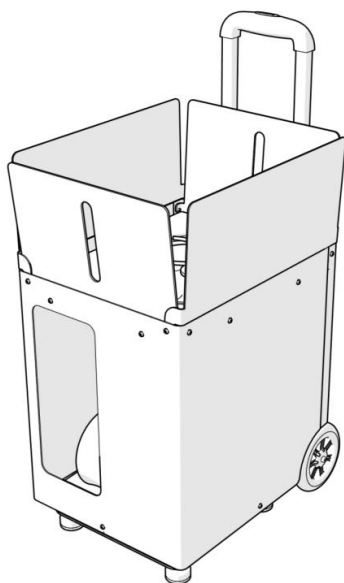

PRODUCT DETAILS

N ° de Modelo.	TS-08 / TS-06 / TS-06M/TS-08M
Tensión nominal (V)	DC12
Capacidad de bola (piezas)	TS-08 / TS-06 : 1 5 0 & TS-06M/TS-08M: 100
Velocidad (km/h)	20~1 25±10
Velocidad de alimentación (segundo)	2~10
Duración de la batería (hora)	4-5 horas (uso normal); ≥2 horas (Establecer 5 marchas, servicio continuo)

PACKING LIST

Máquina de pelotas de tenis	PC 1
Cargador	PC 1
Manual de usuario	PC 1
Fusible (respaldo)	2 piezas

CAUTION

Esta máquina fue diseñada para ser utilizada en una cancha de tenis y en ninguna otra circunstancia. Sólo se deben utilizar pelotas de tenis, no se deben expulsar otras pelotas de la máquina. Nunca se pare delante de la máquina a menos que esté al otro lado de la red (a más de 7 metros (8 yardas) de distancia). Incluso cuando la máquina esté en pausa, nunca se pare delante de ella ya que las bolas pueden salir despedidas en cualquier momento. Se debe supervisar a los niños en todo momento y enseñarles a no pararse nunca delante de la máquina.

No utilice la máquina bajo la lluvia y evite el uso de bolas mojadas. Recomendamos el uso de bolas sin presión para darle el mejor rendimiento a su máquina. Usar una combinación de bolas nuevas y viejas dará resultados inconsistentes.

Paso 1: instale el software

1. Sistema operativo Android

Descargue e instale el software de la aplicación móvil

Enlace de descarga:

[Http://www.tennismash.com.cn/ts0608.apk](http://www.tennismash.com.cn/ts0608.apk)

2.IOS

Busque " **tennismash remoto** " en la tienda de aplicaciones para instalar el software de la aplicación .

Paso 2: enciende el interruptor

Paso 3: El Bluetooth del teléfono móvil y la máquina combinan, configura y ejecuta el software.

Desde la configuración del teléfono móvil a la configuración de Bluetooth, busque dispositivos (TenniSmash08 o TenniSmash06) Ingrese el código PIN: 1234 (los usuarios de iPhone omiten este paso).

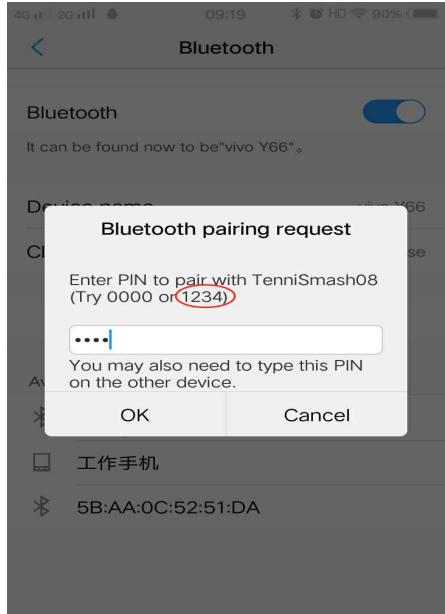
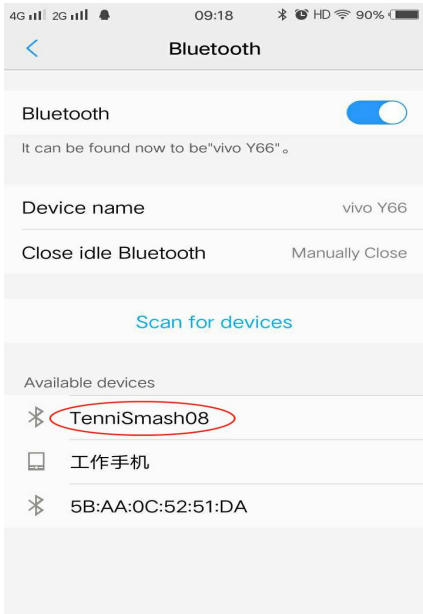

Conexión emparejada exitosa

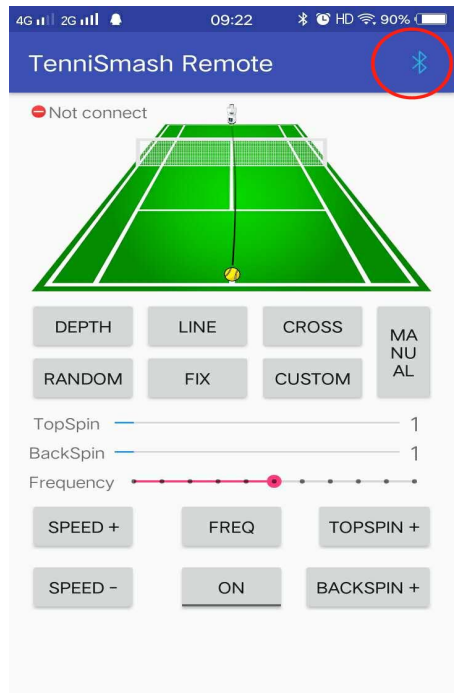
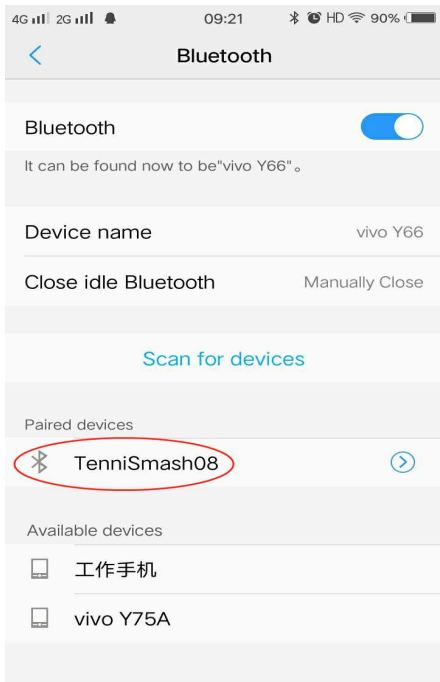

Ejecute la aplicación, haga clic en el icono de Bluetooth y seleccione la máquina que se ha emparejado.

Luego seleccione la máquina (TenniSmash08 o TenniSmash06)

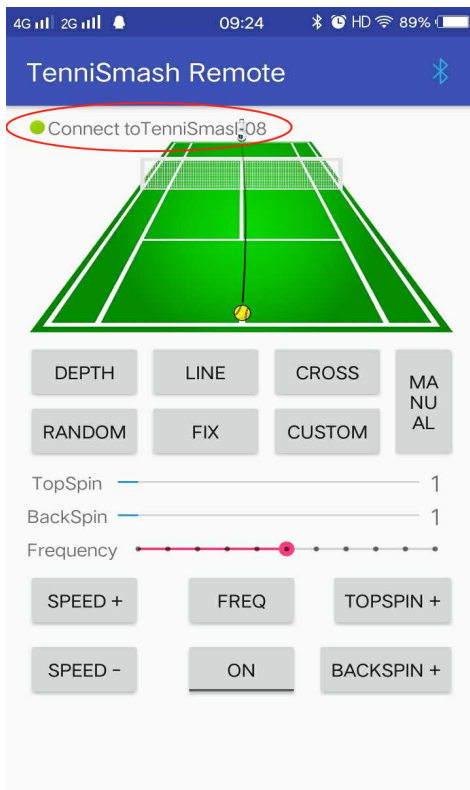

Cuando se muestra la conexión a TenniSmash08 (TenniSmash06) en la esquina superior izquierda, la conexión se realizó correctamente.

Haga clic en "ON" para ejecutar la máquina .

* Si el teléfono móvil no puede encontrar la máquina a través de Bluetooth o hay un problema con el emparejamiento de Bluetooth, puede intentar reiniciar el teléfono móvil y la máquina.

Diagrama del panel de operación



CHARGING BATTERIES

Este producto está equipado con una batería de litio de gran capacidad de 8 AH, la batería se carga completamente después de que el tiempo de trabajo normal sea de aproximadamente 4 a 5 horas. Carguelo antes de usarlo. Mientras se carga, el indicador del cargador se muestra en rojo, cuando está completamente cargado en verde. Cuando la batería está agotada, el tiempo de carga es de unas 8 horas.

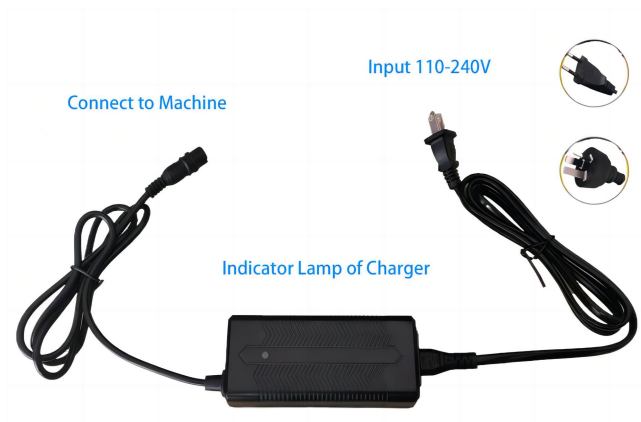

STEPS

1. Coloque la máquina de pelotas en el lugar correcto de la cancha de tenis; Vuelva a fijar el marco de carga de bolas en la máquina de saque.
- 2 . Ajusta la dirección de la pelota.
- 3 . Ajusta la velocidad y el modo de la bola.
- 4 . Disfruta del tenis

MAINTENANCE

Puede aspirar el interior de su máquina para eliminar la pelusa de las bolas. El exterior de la máquina se puede limpiar con un detergente suave; sin embargo, tenga cuidado de que no entre agua en la máquina. Las ruedas de lanzamiento deben limpiarse después de cada uso para evitar la acumulación de residuos de las bolas.

TROUBLESHOOTING

1. Cuando se presiona el botón de encendido y la alimentación está apagada, siga los pasos a continuación:
 - A) Compruebe que la batería se esté cargando.
 - B) Compruebe si el fusible está fundido.

2. Presione el botón de encendido, la luz de encendido no se enciende, puede deberse a una corriente excesiva, protección de arranque de la

batería

Si se produce el bloqueo de protección de la batería, la luz indicadora del interruptor no se enciende. Apague su máquina, la carga de la batería durante 5 minutos puede desbloquear la batería.

3. Eliminación de atascos de bolas

Si descubre que una pelota se queda atascada detrás de las dos ruedas de lanzamiento, es posible que la máquina se apague para evitar daños a la placa de circuito. Apague la máquina y elimine el atasco de bolas.

4 . ¿La batería de la nueva máquina tiene electricidad?

Generalmente, la energía almacenada de la batería nueva es inferior al 30% cuando sale de fábrica. Cuando recibes la máquina, la batería está casi agotada. Si necesita probar la máquina o jugar a la pelota, primero debe cargar la batería para evitar inconvenientes causados por la falta de energía. Una vez que la batería esté completamente cargada, el tiempo de trabajo normal es de aproximadamente 6 horas. Si se agota toda la energía, el tiempo de carga es de aproximadamente 8 horas.

5 . Presione el interruptor pero la máquina no funciona

Primero, verifique si el tubo portafusible está quemado. Si el tubo portafusible está quemado, debe sacar nuestro tubo portafusible de repuesto al costado del paquete de baterías y reemplazarlo; Si el tubo portafusible está en buenas condiciones, debemos comprobar si la batería está cargada. La luz indicadora del cargador es verde cuando está en espera, roja cuando se está cargando y verde cuando está lleno.

Nota: verifique si nuestro cargador y enchufe están conectados correctamente. Si el enchufe está suelto, el cargador se iluminará en verde, creando la ilusión de que se ha completado la carga.



6. Queme el fusible cuando se arranca la máquina.

Primero compruebe si hay una bola atascada en la máquina; Luego puedes ajustar la velocidad al mínimo y reiniciar.

7. El balón no entró en la red.

Establezca la velocidad de la pelota por encima de 6 y coloque la máquina en el punto medio de la línea de fondo.

8. ¿Se pueden utilizar pelotas infantiles?

Puedes utilizar dos tipos de pelotas infantiles: pelota naranja y pelota verde. La bola roja no se puede utilizar porque es demasiado grande.

9. ¿Cómo lidiar con el atasco de pelota ?

Apague la alimentación inmediatamente para evitar que se queme el fusible;

Luego verifique dónde está atascada la bola y vacíela en la máquina a tiempo. Si la bola se queda atrapada entre las dos ruedas y nos cuesta sacarla directamente, podemos usar las manos, bolígrafos, palos y otras cosas para mover la bola hasta el chasis y luego sacarla. Durante el uso de la máquina de saque, evite utilizar pelotas mojadas o sin aire para evitar que la pelota se atasque.



10 . En el modo manual de ts08 y TS06, la pantalla del teléfono móvil no se muestra cuando se ajusta hacia arriba, abajo, izquierda y derecha
La interfaz del software no se muestra. Se puede observar el cambio de posición de la rueda de servicio. El ajuste se realiza de forma circular: ajuste la rueda de servicio hacia arriba y hacia abajo para alcanzar el punto más alto, luego hacia abajo, hasta el punto más bajo y luego hacia arriba. El ajuste izquierdo y derecho también es que la rueda de servicio llega a la izquierda y luego a la derecha, y la rueda llega a la derecha y luego a la izquierda.

11. Otras condiciones de falla:

Si no puede solucionar el problema personalmente, o si ocurre alguno de los problemas anteriores, llame a nuestra línea directa de servicio al cliente para continuar con el procesamiento.

12. Diferencias entre TS-06 y TS-08

TS-06 puede ajustar cualquier punto de aterrizaje de la cancha de tenis a través de una aplicación móvil y tiene funciones de giro de izquierda a derecha y de giro vertical.

TS-08 se controla de forma remota mediante una aplicación móvil. Tiene 6 puntos de aterrizaje fijos y 28 tipos de líneas de lanzamiento de pelota. Puede compilar y establecer una línea de pelota combinada con múltiples puntos de aterrizaje y puede definir hasta 20 puntos de aterrizaje para el lanzamiento circular de la pelota. Se puede cambiar al modo TS06 (modo manual) para cubrir todas las funciones del TS06.

Información de la FCC

PRECAUCIÓN: ¡ Los cambios o modificaciones no aprobados expresamente por la parte responsable del cumplimiento podrían anular la autoridad del usuario para operar el equipo!

Este dispositivo cumple con la Parte 15 de las normas de la FCC. La operación está sujeta a las dos condiciones siguientes:

- 1) Este producto puede causar interferencias perjudiciales.
- 2) Este producto debe aceptar cualquier interferencia recibida, incluidas las interferencias que puedan causar un funcionamiento no deseado.

ADVERTENCIA: Los cambios o modificaciones a este producto que no estén aprobados expresamente por la parte responsable del cumplimiento podrían anular la autoridad del usuario para operar el producto.

Nota: Este producto ha sido probado y cumple con los límites para un dispositivo digital Clase B de conformidad con la Parte 15 de las reglas de la FCC. Estos límites están diseñados para brindar una protección razonable contra interferencias dañinas en una instalación residencial.

Este producto genera, usa y puede irradiar energía de radiofrecuencia y, si no se instala y usa de acuerdo con las instrucciones, puede causar interferencias dañinas en las comunicaciones por radio. Sin embargo, no hay garantía de que no se produzcan interferencias en una instalación en particular. Si este producto causa interferencias dañinas en la recepción de radio o televisión, lo cual se puede determinar apagando y encendiendo el producto, se recomienda al usuario que intente corregir la interferencia mediante una o más de las siguientes medidas.

- Reorientar o reubicar la antena receptora.
- Aumentar la distancia entre el producto y el receptor.
- Conecte el producto a una toma de corriente de un circuito diferente al que está conectado el receptor.
- Consulte al distribuidor o a un técnico experimentado en radio/TV para obtener ayuda.

Fabricante: Shanghaimuxinmuyeyouxiangongsi

Dirección: Shuangchenglu 803nong11hao1602A-1609shi, baoshanqu, shanghai 200000 CN.

Importado a AUS: SIHAO PTY LTD. 1 ROKEVA STREET ASTWOOD NSW 2122 Australia

Importado a EE. UU.: Sanven Technology Ltd. Suite 250, 9166 Anaheim Place, Rancho Cucamonga, CA 91730



E-CrossStu GmbH
Mainzer Landstr.69, 60329
Frankfurt am Main.



YH CONSULTING LIMITED.
C/O YH Consulting Limited Office 147,
Centurion House, London Road,
Staines-upon-Thames, Surrey, TW18 4AX



Macchina per palline da tennis

MODELLO: TS-0 6/ TS-0 8/ TS-0 6M/ TS-0 8M

Tennis Ball Machine

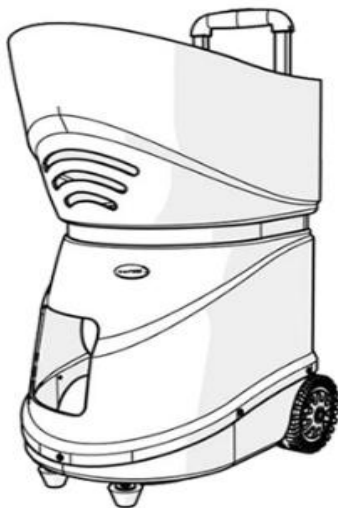
MODELLO: TS-0 6/ TS-0 8/ TS-0 6M/ TS-0 8M



	<p>Avvertenza: per ridurre il rischio di lesioni, l'utente deve leggere attentamente il manuale di istruzioni.</p>
	<p>Questo prodotto appartiene alla classe di protezione III.</p>
	<p>CORRETTO SMALTIMENTO</p> <p>Questo prodotto è soggetto alle disposizioni della Direttiva europea 2012/19/UE. Il simbolo del bidone della spazzatura barrato indica che nell'Unione Europea il prodotto richiede la raccolta differenziata dei rifiuti. Ciò vale per il prodotto e tutti gli accessori contrassegnati da questo simbolo. I prodotti contrassegnati come tali non possono essere smaltiti con i normali rifiuti domestici, ma devono essere portati in un punto di raccolta per il riciclaggio di dispositivi elettrici ed elettronici.</p>

SAFETY WARNINGS AND PRECAUTIONS

Grazie per aver utilizzato questo prodotto . Per essere sicuri di poter utilizzare correttamente la macchina, leggere attentamente queste istruzioni prima dell'uso e conservarle adeguatamente per riferimento futuro . Assicurati di leggere le precauzioni e le regole di sicurezza in questa pagina per garantire un utilizzo sicuro . Questo manuale descriverà le avvertenze e le precauzioni di sicurezza, il funzionamento e la manutenzione . Le avvertenze e le istruzioni contenute nel presente manuale non possono coprire tutte le possibili condizioni e situazioni che potrebbero verificarsi . La cautela e il buon senso non sono incorporati in questo prodotto, poiché riteniamo che gli usi saranno conformi a questi codici .

Si prega di leggere TUTTE le istruzioni prima di utilizzare la macchina .

1. Il montaggio deve seguire queste istruzioni. Un montaggio errato può rappresentare un pericolo.

2. Non montare in caso di stanchezza o sotto l'effetto di alcol, droghe o farmaci.
3. Il peso, l'elasticità e le altre proprietà del prodotto si applicano solo ai prodotti correttamente e completamente assemblati.
4. Mantenere l'area di assemblaggio pulita e ben illuminata.
5. Tenere gli astanti lontani dall'area durante il montaggio.
6. Questa è un'attrezzatura, non un giocattolo, deve essere utilizzata sotto la guida di un professionista. Non permettere ai bambini e agli animali domestici di giocare da soli o di avvicinarsi a questo oggetto.
7. Utilizzare solo come previsto. Non sedersi o stare in piedi sul prodotto.
8. Ispezionare prima di ogni utilizzo. Non utilizzarlo se le parti sono allentate o danneggiate.
9. Non utilizzare questa unità per scopi diversi da quelli indicati.
10. Non utilizzarlo per scopi commerciali.
11. Non pulirlo con materiali abrasivi.
12. Non lasciarlo mai incustodito durante l'uso.
13. L'urina e le feci degli animali domestici possono danneggiare il prodotto, tenere lontano.
14. Non posizionare il prodotto sopra o vicino ad aria calda, fornelli elettrici o stufe.



AVVERTIMENTO:

15. I bambini piccoli devono essere sorvegliati per assicurarsi che non giochino con il prodotto. Gli animali domestici devono stare lontani dal prodotto.

Non utilizzare all'aperto nelle giornate piovose e nuvolose, evitare fulmini e cadute. Persone o animali appesi al prodotto possono causare lesioni o morte.

Modello: TS-06 / TS- 08

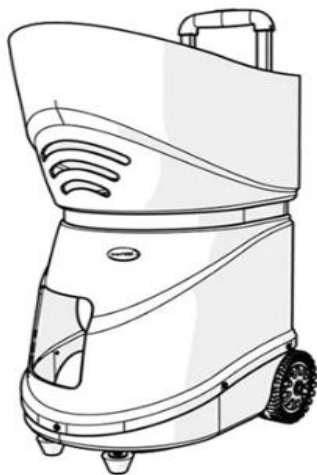

Modello: TS-0 6M/ TS-0 8M

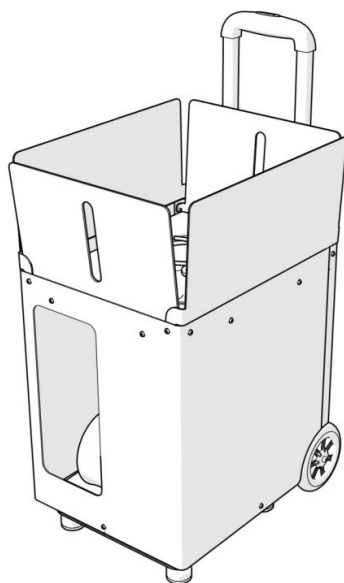

PRODUCT DETAILS

Modello numero:	TS-08 / TS-06 / TS-06M/TS-08M
Tensione nominale (V)	DC12
Capacità della palla (pezzi)	TS-08 / TS-06 : 1 5 0 & TS-06M/TS-08M: 100
Velocità (Km/h)	20~1 25±10
Velocità di avanzamento (secondo)	2~10
Durata della batteria (ore)	4-5 ore (uso normale); ≥2 ore (Set 5 marce, servizio continuo)

PACKING LIST

Macchina per palline da tennis	1 pz
Caricabatterie	1 pz
Manuale d'uso	1 pz
Fusibile (backup)	2 pezzi

CAUTION

Questa macchina è stata progettata per essere utilizzata su un campo da tennis e in nessun'altra circostanza. Si devono utilizzare solo palline da tennis, nessun'altra pallina deve essere espulsa dalla macchina. Non posizionarsi mai davanti alla macchina a meno che non ci si trovi dall'altra parte della rete (a più di 7 metri (8 iarde) di distanza). Anche quando la macchina è in pausa, non posizionarsi mai davanti ad essa poiché le palline possono fuoriuscire in qualsiasi momento. I bambini devono essere sempre sorvegliati e istruiti a non stare mai davanti alla macchina.

Non utilizzare la macchina sotto la pioggia ed evitare l'uso di palline bagnate. Raccomandiamo l'uso di sfere meno pressurizzate per dare alla vostra macchina le migliori prestazioni. Utilizzando una combinazione di palline nuove e vecchie si otterranno risultati inconsistenti.

Passaggio 1: installare il software

1. Sistema operativo Android

Scarica e installa il software dell'APP mobile

Link per scaricare:

[Http://www.tennismash.com.cn/ts0608.apk](http://www.tennismash.com.cn/ts0608.apk)

2.IOS

Cerca " **tennismash remote** " nell'app store per installare il software APP .

Passaggio 2: accendere l'interruttore

Passaggio 3: abbinamento Bluetooth del telefono cellulare e della macchina, configurazione ed esecuzione del software.

Dalle impostazioni del telefono cellulare alle impostazioni Bluetooth, cerca i dispositivi (TenniSmash08 o TenniSmash06) Inserisci il codice PIN: 1234 (gli utenti iPhone saltano questo passaggio.)

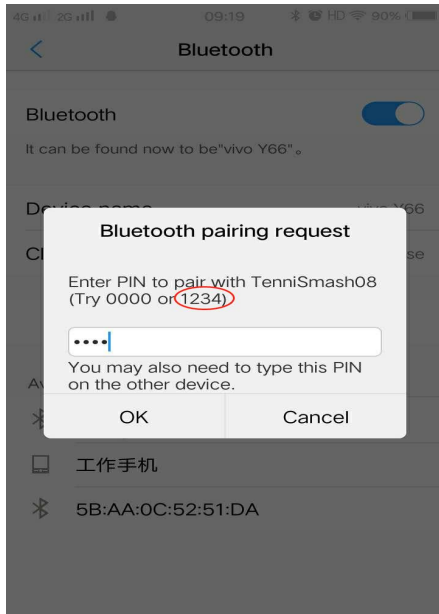
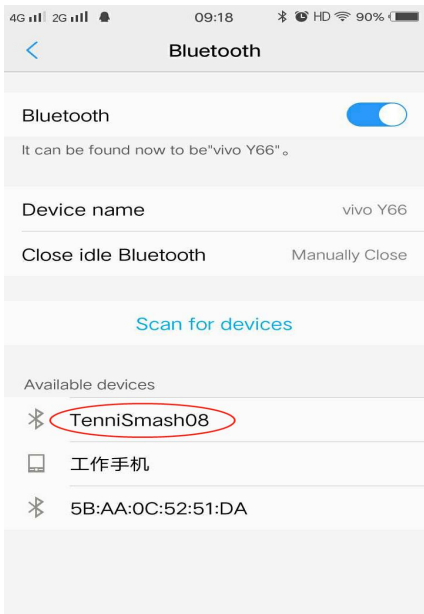

Connessione accoppiata riuscita

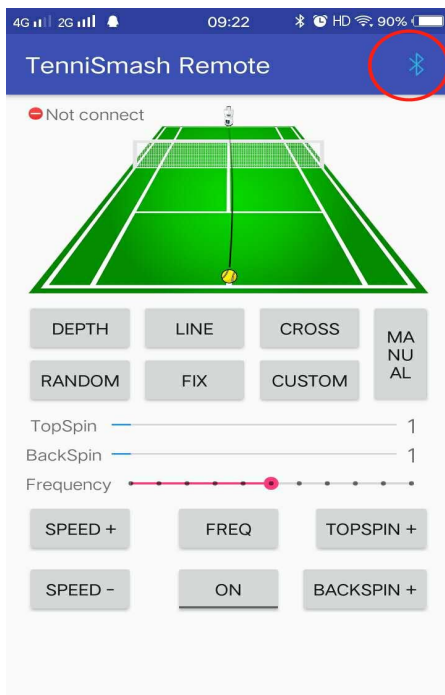
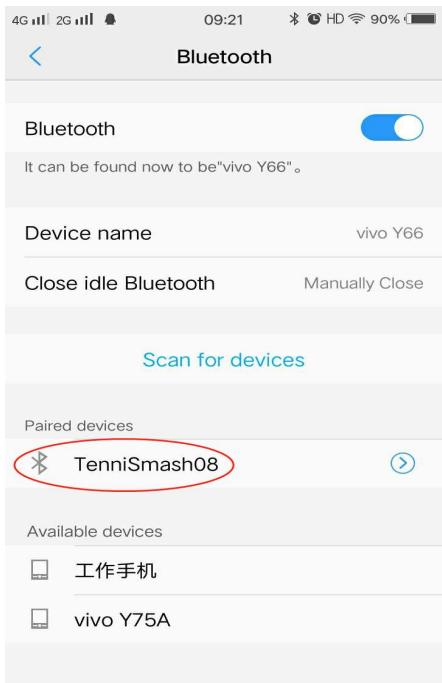

Eeguire l'app, fare clic sull'icona Bluetooth e selezionare la macchina che è stata accoppiata.

Quindi seleziona la macchina (TenniSmash08 o TenniSmash06)

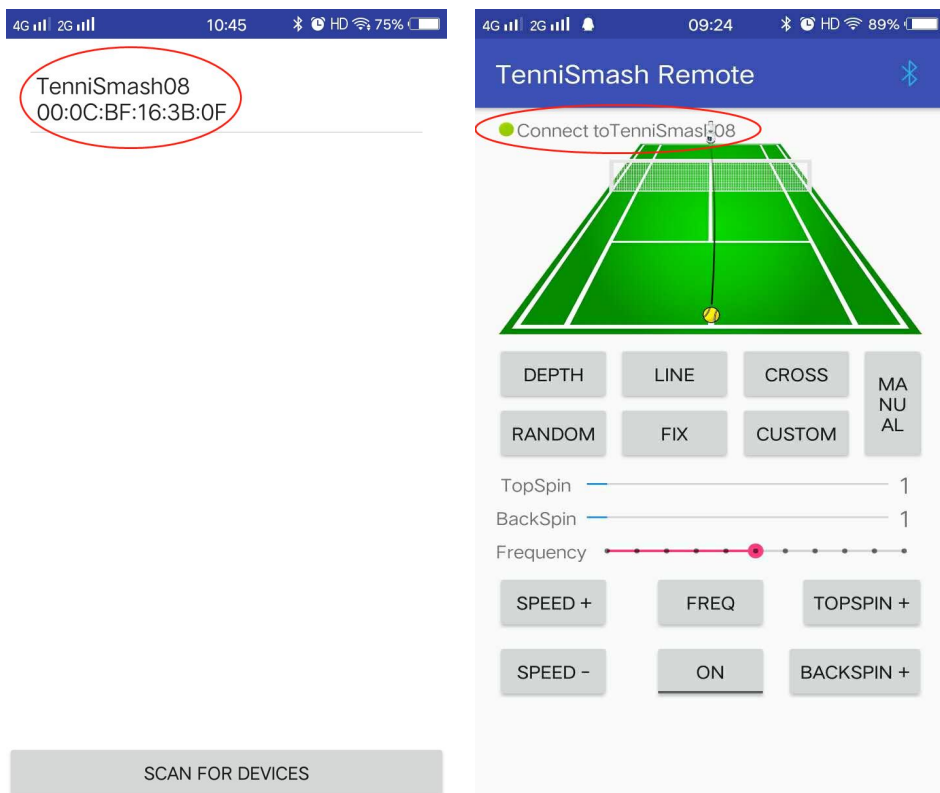

Quando viene visualizzata la connessione a TenniSmash08

(TenniSmash06) nell'angolo in alto a sinistra, la connessione ha avuto esito positivo.

Fare clic su "ON" per avviare la macchina .

* Se il telefono cellulare non riesce a trovare la macchina tramite Bluetooth o si verifica un problema con l'accoppiamento Bluetooth, è possibile provare a riavviare il telefono cellulare e la macchina.

Schema del pannello operativo



CHARGING BATTERIES

Questo prodotto è dotato di una batteria al litio di grande capacità da 8 AH, la batteria è completamente carica dopo che il normale orario di lavoro è di circa 4~5 ore. Si prega di caricare prima dell'uso. Durante la ricarica, l'indicatore del caricabatterie viene visualizzato in rosso, completamente carico in verde. Quando la batteria è scarica, il tempo di ricarica è di circa 8 ore.

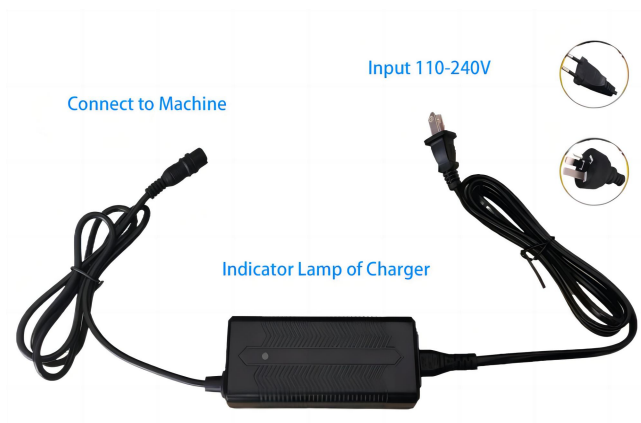

STEPS

1. Posiziona la macchina lanciapalle nel posto giusto sul campo da tennis; fissare nuovamente il telaio di caricamento delle palline sulla macchina per il servizio.
- 2 . Regola la direzione della palla.
- 3 . Regola la velocità e la modalità della palla.
- 4 . Godetevi il tennis

MAINTENANCE

Puoi aspirare l'interno della macchina per rimuovere la lanugine. L'esterno della macchina può essere pulito con un detergente delicato, tuttavia fare attenzione a non far entrare acqua all'interno della macchina. Le ruote di lancio devono essere pulite dopo ogni utilizzo per evitare l'accumulo di residui dalle palline.

TROUBLESHOOTING

1. Quando si preme il pulsante di accensione e l'alimentazione è spenta, seguire i passaggi seguenti:
 - A) Controllare che la batteria sia in carica.
 - B) Controllare se il fusibile è bruciato.
2. Premere il pulsante di accensione, la spia di accensione non si accende,

potrebbe essere dovuta a corrente eccessiva, protezione avvio batteria
Se si verifica il blocco di protezione della batteria, la spia dell'interruttore non si accende. Spegnerne la macchina, la carica della batteria per 5 minuti può sbloccare la batteria.

3. Eliminazione degli inceppamenti delle palline

Se si scopre che una pallina rimane incastrata dietro le due ruote di lancio, la macchina potrebbe spegnersi per evitare danni al circuito stampato. Spegnerne la macchina ed eliminare l'inceppamento delle palline.

4 . La batteria della nuova macchina ha elettricità?

Generalmente, la potenza immagazzinata della nuova batteria è inferiore al 30% quando lascia la fabbrica. Quando ricevi la macchina, la batteria è quasi scarica. Se è necessario provare la macchina o giocare a palla, è necessario caricare prima la batteria per evitare inconvenienti causati dalla mancanza di alimentazione. Dopo che la batteria è completamente carica, il normale orario di lavoro è di circa 6 ore. Se tutta la potenza è esaurita, il tempo di ricarica è di circa 8 ore.

5 . Premere l'interruttore ma la macchina non funziona

Innanzitutto, controlla se il tubo del fusibile è bruciato. Se il tubo del fusibile è bruciato, è necessario estrarre il nostro tubo del fusibile di riserva sul lato del pacco batteria e sostituirlo; Se il tubo del fusibile è in buone condizioni, dobbiamo verificare se la batteria è carica. La spia del caricabatterie è verde quando è in standby, rossa durante la ricarica e verde quando è carica.

Nota: controlla se il caricabatterie e la presa sono collegati correttamente. Se la presa è allentata, il caricabatterie verrà visualizzato in verde, creando l'illusione che la ricarica sia stata completata.

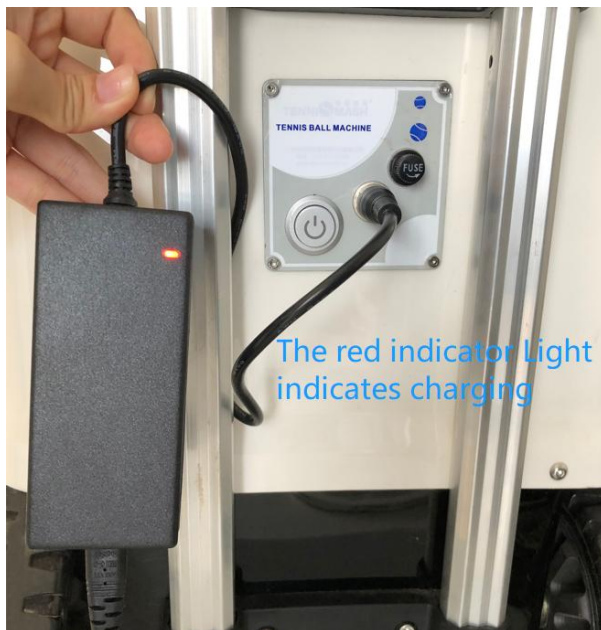

6. Bruciare il fusibile quando si avvia la macchina

Per prima cosa controlla se c'è una pallina bloccata nella macchina; Quindi puoi regolare la velocità al minimo e riavviare.

7. La palla ha mancato la rete

Imposta la velocità della palla sopra 6 e posiziona la macchina al centro della linea di fondo.

8. Si possono usare i palloni per bambini?

Puoi utilizzare due tipi di palline per bambini: pallina arancione e pallina verde. La palla rossa non può essere utilizzata perché è troppo grande.

9. Come affrontare l'inceppamento della palla ?

Spegnere immediatamente l'alimentazione per evitare che il fusibile si bruci; Quindi controlla dove è bloccata la pallina e svuotala nella macchina in tempo. Se la palla è incastrata tra le due ruote ed è difficile estrarla direttamente, possiamo

usare le mani, penne, bastoncini e altri oggetti per spostare la palla sul telaio e poi estrarla. Durante l'uso della macchina per il servizio, evitare di utilizzare palline bagnate o airless per evitare che le palline si inceppino.



10 . Nella modalità manuale di ts08 e TS06, lo schermo del telefono cellulare non viene visualizzato quando viene regolato su, giù, sinistra e destra

L'interfaccia del software non viene visualizzata. Puoi osservare il cambiamento della posizione della ruota di servizio. La regolazione avviene in modo circolare: regolare la ruota di servizio su e giù per raggiungere il punto più alto, quindi verso il basso, raggiungere il punto più basso e quindi su. La regolazione sinistra e destra prevede anche che la ruota di servizio raggiunga sinistra e poi destra, e la ruota raggiunga destra e poi sinistra.

11. Altre condizioni di guasto:

Se non è possibile risolvere personalmente il problema o se si verifica uno dei problemi sopra indicati, chiamare la nostra hotline del servizio clienti per ulteriori elaborazioni.

12. Differenze tra TS-06 e TS-08

TS-06 può regolare qualsiasi punto di atterraggio del campo da tennis tramite l'app mobile e dispone delle funzioni di oscillazione sinistra-destra e oscillazione

verticale.

TS-08 è controllato da remoto tramite l'app mobile. Dispone di 6 punti di atterraggio fissi e 28 tipi di linee di consegna della palla. Può compilare e impostare una linea di palla combinata con più punti di atterraggio e definire fino a 20 punti di atterraggio per il lancio circolare della palla. Può essere commutato in modalità TS06 (modalità manuale) per coprire tutte le funzioni di TS06.

Informazioni FCC

ATTENZIONE: cambiamenti o modifiche non espressamente approvati dalla parte responsabile della conformità potrebbero invalidare il diritto dell'utente a utilizzare l'apparecchiatura!

Questo dispositivo è conforme alla Parte 15 delle norme FCC. Il funzionamento è soggetto alle seguenti due condizioni:

- 1) Questo prodotto può causare interferenze dannose.
- 2) Questo prodotto deve accettare qualsiasi interferenza ricevuta, comprese le interferenze che potrebbero causare un funzionamento indesiderato.

AVVERTENZA: cambiamenti o modifiche a questo prodotto non espressamente approvati dalla parte responsabile della conformità potrebbero annullare l'autorità dell'utente a utilizzare il prodotto.

Nota: questo prodotto è stato testato ed è risultato conforme ai limiti per un dispositivo digitale di Classe B ai sensi della Parte 15 delle norme FCC. Questi limiti sono progettati per fornire una protezione ragionevole contro interferenze dannose in un'installazione residenziale.

Questo prodotto genera, utilizza e può irradiare energia in radiofrequenza e, se non installato e utilizzato in conformità con le istruzioni, può causare interferenze dannose alle comunicazioni radio. Tuttavia, non vi è alcuna garanzia che non si verifichino interferenze in una particolare installazione. Se questo prodotto causa interferenze dannose alla ricezione radiofonica o televisiva, cosa che può essere determinata spegnendo e accendendo il prodotto, si consiglia all'utente di provare a correggere l'interferenza adottando una o più delle seguenti misure.

- Riorientare o riposizionare l'antenna ricevente.
- Aumentare la distanza tra il prodotto e il ricevitore.
- Collegare il prodotto ad una presa su un circuito diverso da quello a cui è collegato il ricevitore.

· Consultare il rivenditore o un tecnico radio/TV esperto per assistenza.

Produttore: Shanghaimuxinmuyeyouxiangongsi

Indirizzo: Shuangchenglu 803nong11hao1602A-1609shi, baoshanqu, shanghai 200000 CN.

Importato in AUS: SIHAO PTY LTD. 1 ROKEVA STREETEASTWOOD NSW 2122 Australia

Importato negli Stati Uniti: Sanven Technology Ltd. Suite 250, 9166 Anaheim Place, Rancho Cucamonga, CA 91730



E-CrossStu GmbH
Mainzer Landstr.69, 60329
Frankfurt am Main.



YH CONSULTING LIMITED.
C/O YH Consulting Limited Office 147,
Centurion House, London Road,
Staines-upon-Thames. Surrey. TW18 4AX

