



Item # 1002 453 587  
1002 453 588  
Model # HDP30115  
HDP30115-DISP

# USE AND CARE GUIDE

---

## BISHOP WALL SWING ARM LAMP

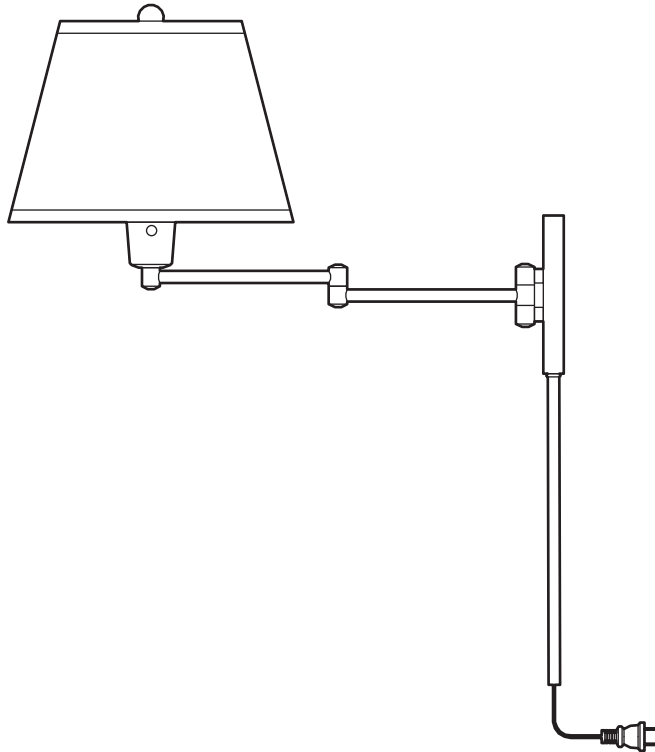

Questions, problems, missing parts? Before returning to the store,  
call Hampton Bay Customer Service  
8 a.m. – 7 p.m., EST, Monday – Friday, 9 a.m. – 6 p.m., EST, Saturday

**1-855-HD-HAMPTON**

**HAMPTONBAY.COM**

---

### **THANK YOU**

*We appreciate the trust and confidence you have placed in Hampton Bay through the purchase of this light fixture. We strive to continually create quality products designed to enhance your home. Visit us online to see our full line of products available for your home improvement needs. Thank you for choosing Hampton Bay!*

# Table of Contents

Table of Contents.....	2	Hardware Included.....	3
Safety Information.....	2	Package Contents .....	4
Warranty.....	2	Assembly .....	5
What is Covered.....	2	Installation .....	6
What is Not Covered .....	2	Care and Cleaning .....	7
Pre-installation .....	3	Troubleshooting.....	7
Planning Installation .....	3		
Tools Required .....	3		

# Safety Information

- Consult a qualified electrician with any electrical questions you may have.



**IMPORTANT:** Inspect the wire insulation for any cuts, abrasions, or exposed copper that may have occurred during shipping. If there is a defect in the wire, do not continue the assembly process. Please call our Customer Service Team at 1-855-HD-HAMPTON.

# Warranty

## 1-YEAR LIMITED WARRANTY

### WHAT IS COVERED

The manufacturer warrants this lighting fixture to be free from defects in the materials and workmanship for a period of one (1) year from date of purchase. This warranty applies only to the original consumer purchaser and only to products used in normal use. If this product is found to be defective, the manufacturer's only obligation, and your exclusive remedy, is the repair or replacement of the product at the manufacturer's discretion, provided that the product has not been damaged through misuse, abuse, accident, modifications, alterations, neglect or mishandling. This warranty shall not apply to any product that is found to have been improperly installed, assembled, or used in any way not in accordance with the instructions supplied with the product. This warranty shall not apply to a failure of the product as a result of an accident, misuse, abuse, negligence, alteration, faulty installation, or any other failure not relating to faulty material or workmanship.

### WHAT IS NOT COVERED

This warranty shall not apply to the finish on any portion of the product due to weathering, as this is considered normal wear. The manufacturer does not warrant and specifically disclaims any warranty, whether expressed or implied, other than the warranty contained herein. The manufacturer specifically disclaims any liability and shall not be liable for any consequential or incidental loss or damage, including but not limited to, any labor or expense costs involved in the replacement or repair of the product.

Contact the Customer Service Team at 1-855-HD-HAMPTON or visit [www.HamptonBay.com](http://www.HamptonBay.com).

# Pre-installation

## PLANNING INSTALLATION

Read all instructions before assembly and installation.

To avoid damaging this product, assemble it on a soft, non-abrasive surface such as carpet or cardboard. Inspect each part for defects that may have occurred during shipping.

Keep your receipt and these instructions for proof of purchase.



**NOTE:** This light fixture requires the use of one 120V, 60HZ, 100-Watt max, medium-base type A bulb (not included). Do not exceed the recommended wattage.

## TOOLS REQUIRED



Safety goggles



Phillips screwdriver

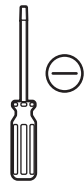

Flathead screwdriver

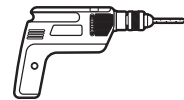

Drill



Ladder

## HARDWARE INCLUDED



**NOTE:** Hardware not shown to actual size.

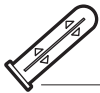

AA



BB



CC



DD



EE



FF



GG

Part	Description	Quantity
AA	Plastic anchor	4
BB	Mounting plate	1
CC	Mounting screw	2
DD	Small nut	2
EE	Wood screw	4
FF	Small finial	2
GG	Cap	1

# Pre-installation (continued)

## PACKAGE CONTENTS

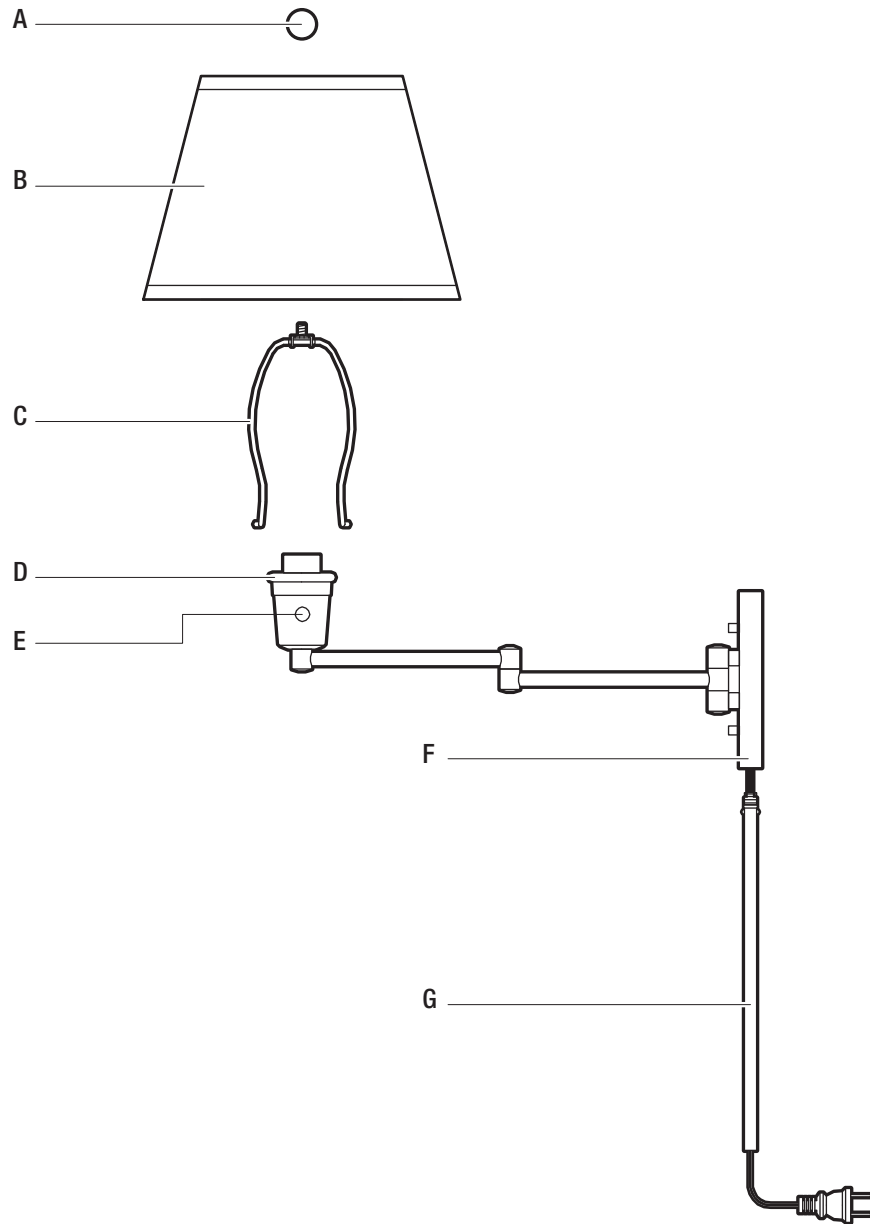

Part	Description	Quantity
A	Finial	1
B	Shade	1
C	Harp	1
D	Socket cover	1
E	Switch	1
F	Backplate	1
G	Cord cover	1

# Assembly

## 1 Assembling the cord cover

- Carefully unpack the lamp and lay out all parts on a clean surface.
- Insert the cord cover (G) into the hole in the bottom of the backplate (F) and secure with the cap (GG).

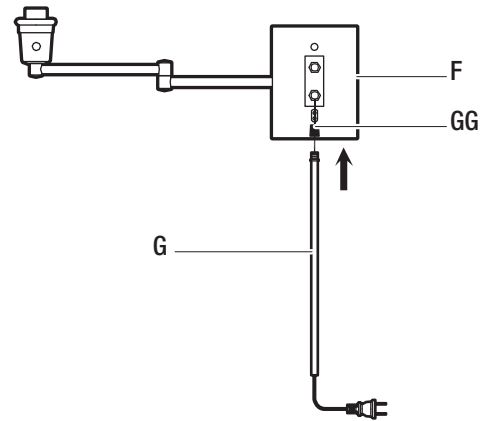

# Installation

## 1 Installing the mounting plate

- Screw two mounting screws (CC) into the holes in the mounting plate (BB). Ensure they align with the holes in the backplate (F) portion of the lamp.
- Secure the mounting screws (CC) with the small nuts (DD).
- Position the lamp on the wall at the desired location and mark the place for the wood screws (EE) to be installed.
- If installing into dry wall, drill pilot holes on the marked spots and insert plastic anchors (AA). If installing to wood studs, skip this step.
- Attach the mounting plate (BB) to the wall using the screws (EE).

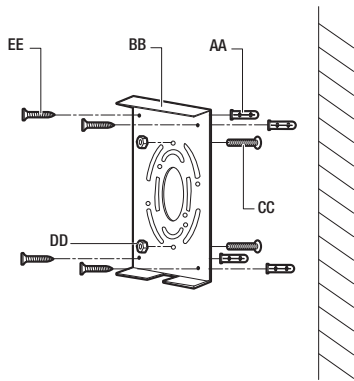

## 2 Hanging the lamp

- Raise the lamp assembly to the wall, align the backplate (F) holes with the mounting screws on the mounting plate (BB), and secure the backplate assembly to the wall with the small finials (FF).

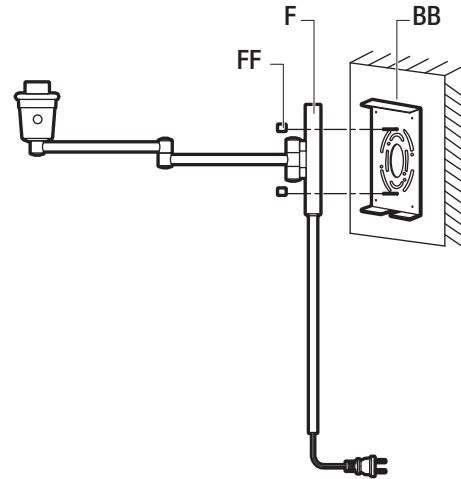

## 3 Assembling the shade

- Squeeze the legs of the harp (C) together and insert the two ends into the socket cover (D).
- Place the shade (B) onto the harp (C) and secure with the finial (A).

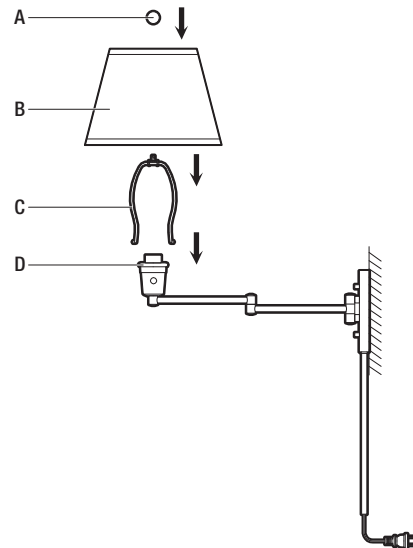

## Installation (continued)

### 4 Installing the bulb

- Prior to installing the bulb, inspect the socket for a silica packet. If the packet is present, remove and throw away. Do not expose it to children or pets.
- Install a 120V, 60HZ, 100-watt max. medium-base type A bulb (not included) in the socket of the lamp.
- Plug the cord into an outlet and turn on at the switch (E).

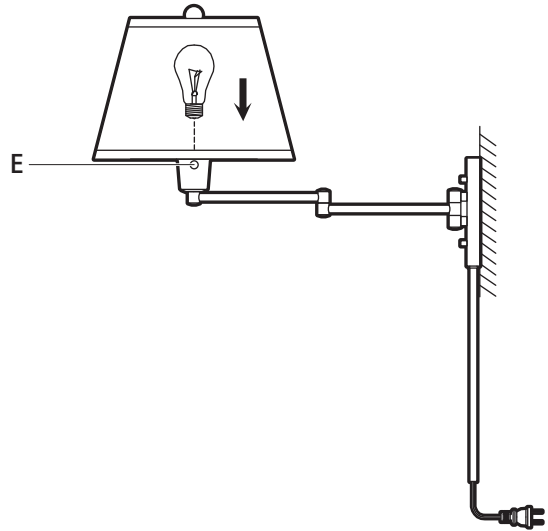

## Care and Cleaning

- Clean the light fixture with a soft, dry cloth. Do not use any cleaners with chemicals, solvents, or harsh abrasives.

## Troubleshooting

Problem	Possible Cause	Solution
The bulb will not light.	□ The bulb is burned out.	□ Replace the light bulb.
	□ The power is off.	□ Ensure that the power supply is turned on.
	□ There is a faulty wire connection.	□ Check the wiring.
	□ The circuit breaker is off.	□ Ensure that the circuit breaker is set to the On position.
The fuse blows or a circuit breaker trips when the light is turned on.	□ There is an exposed wire.	□ Discontinue use of the light fixture. □ Contact a qualified electrician or call the Customer Service Team at 1-855-HD-HAMPTON.
	□ There are too many items on one circuit.	□ Unplug other items on the circuit.



Questions, problems, missing parts? Before returning to the store,  
call Hampton Bay Customer Service  
8 a.m. – 7 p.m., EST, Monday – Friday, 9 a.m. – 6 p.m., EST, Saturday

**1-855-HD-HAMPTON**

**HAMPTONBAY.COM**

Retain this manual for future use.





Artículo n.º 1002 453 587  
1002 453 588  
Modelo n.º HDP30115  
HDP30115-DISP

# GUÍA DE USO Y CUIDADO

---

## LÁMPARA DE PARED CON BRAZO GIRATORIO BISHOP

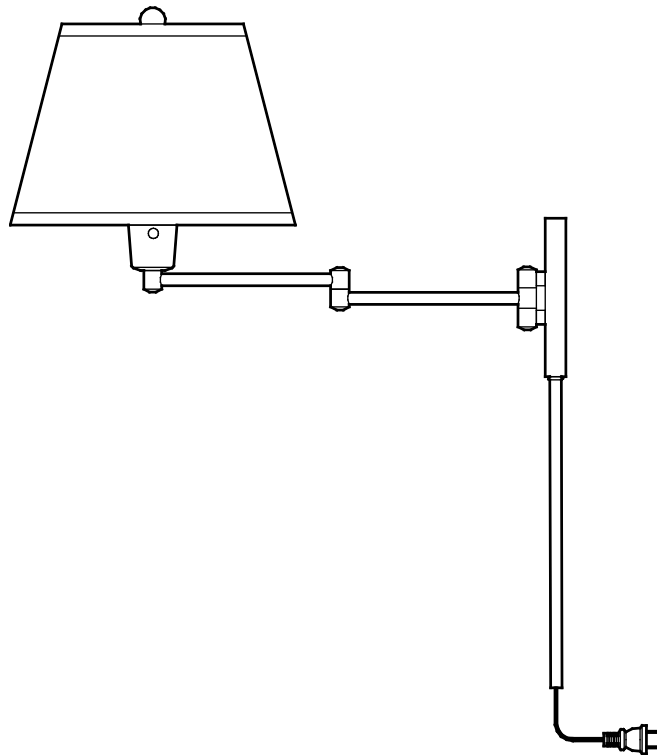

¿Tiene preguntas o problemas, o le faltan piezas? Antes de devolver a la tienda,  
llame a Atención al Cliente de Hampton Bay  
de 8 a.m. a 7 p.m., EST, de lunes a viernes, 9 a.m. a 6 p.m., EST, sábado

1-855-HD-HAMPTON

HAMPTONBAY.COM

---

### GRACIAS

*Apreciamos la confianza que ha depositado en Hampton Bay por medio de la compra de esta lámpara. Nos esforzamos continuamente para crear productos de calidad diseñados para mejorar su hogar. Visítenos en línea para ver nuestra línea completa de productos disponibles para sus necesidades de mejoramiento del hogar. ¡Gracias por elegir a Hampton Bay!*

# Índice

Índice .....	2	Herraje incluido .....	3
Información de seguridad .....	2	Contenido del paquete .....	4
Garantía .....	2	Ensamblaje .....	5
Qué es lo que cubre .....	2	Instalación .....	6
Qué es lo que no cubre .....	2	Cuidado y limpieza .....	7
Antes de la instalación .....	3	Resolución de problemas .....	7
Planificación de la instalación .....	3		
Herramientas requeridas .....	3		

## Información de seguridad

- Consulte a un electricista calificado para que le conteste cualquier pregunta eléctrica que tenga.



**IMPORTANTE:** Inspeccione el material de aislamiento del cable para asegurarse de que no tenga ninguna cortadura, abrasiones o que se haya expuesto el cobre durante el envío. Si el cable tiene algún defecto, no continúe el proceso de montaje. Llame a nuestro equipo de Atención al Cliente al 1-855-HD-HAMPTON.

## Garantía

### GARANTÍA LIMITADA POR 1 AÑO

#### QUÉ ES LO QUE CUBRE

El fabricante garantiza que esta lámpara estará libre de defectos en materiales y mano de obra por un periodo de un (1) año a partir de la fecha de su compra. Esta garantía es aplicable sólo al consumidor que hace la compra original y sólo a los productos que se utilizan de manera normal. Si se encuentran defectos en este producto, la única obligación del fabricante, y su exclusivo remedio, es la reparación o reemplazo del producto, a criterio del fabricante, suponiendo que el producto no ha sido dañado debido a uso inadecuado, abuso, accidente, modificaciones, alteraciones, negligencia o manejo inadecuado. Esta garantía no aplicará a ningún producto que se determine que se instaló, ensambló o usó inadecuadamente en cualquier manera que no sea congruente con las instrucciones proporcionadas con el producto. Esta garantía no aplicará a una falla del producto que sea resultado de un accidente, uso indebido, abuso, negligencia, alteración, instalación con fallas, o cualquier otra falla que no se relacione con mano de obra o material defectuoso.

#### QUÉ ES LO QUE NO CUBRE

Esta garantía no aplicará al acabado de ninguna porción del producto que se deba a factores climáticos, ya que esto se considera desgaste normal. El fabricante no garantiza y específicamente renuncia a cualquier garantía, ya sea expresa o implícita, aparte de la garantía contenida en este documento. El fabricante renuncia específicamente a cualquier responsabilidad, y no será responsable de ningún daño o pérdida resultante o incidental, incluido pero sin limitarse a, cualquier costo por mano de obra o gastos incurridos en el reemplazo o reparación del producto.

Comuníquese con el equipo de Atención al Cliente al 1-855-HD-HAMPTON o visite [www.HamptonBay.com](http://www.HamptonBay.com).

# Antes de la instalación

## PLANIFICACIÓN DE LA INSTALACIÓN

Lea todas las instrucciones antes del ensamblaje e instalación.

Para evitar dañar el producto, lo deberá armar sobre una superficie suave y no abrasiva, como una alfombra o sobre cartón. Inspeccione cada pieza para asegurarse de que no sufrió daños durante el envío.

Conserve su recibo y estas instrucciones como comprobante de compra.



**NOTA:** Esta lámpara requiere el uso de una bombilla tipo A de casquillo medio de 120 V, 60 Hz, 100 vatios como máximo (no incluida). No sobrepase el vataje recomendado.

## HERRAMIENTAS REQUERIDAS



Lentes protectores

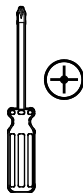

Destornillador Phillips



Destornillador de cabeza plana

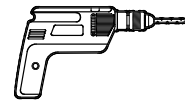

Taladro



Escalera

## HERRAJE INCLUIDO



**NOTA:** El herraje no se muestra en su tamaño real.

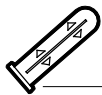

AA



BB



CC



DD



EE



FF



GG

Pieza	Descripción	Cantidad
AA	Ancla plástica	4
BB	Placa de montaje	1
CC	Tornillo de montaje	2
DD	Tuerca pequeña	2
EE	Tornillo para madera	4
FF	Remate pequeño	2
GG	Tapa	1

# Antes de la instalación (continuación)

## CONTENIDO DEL PAQUETE

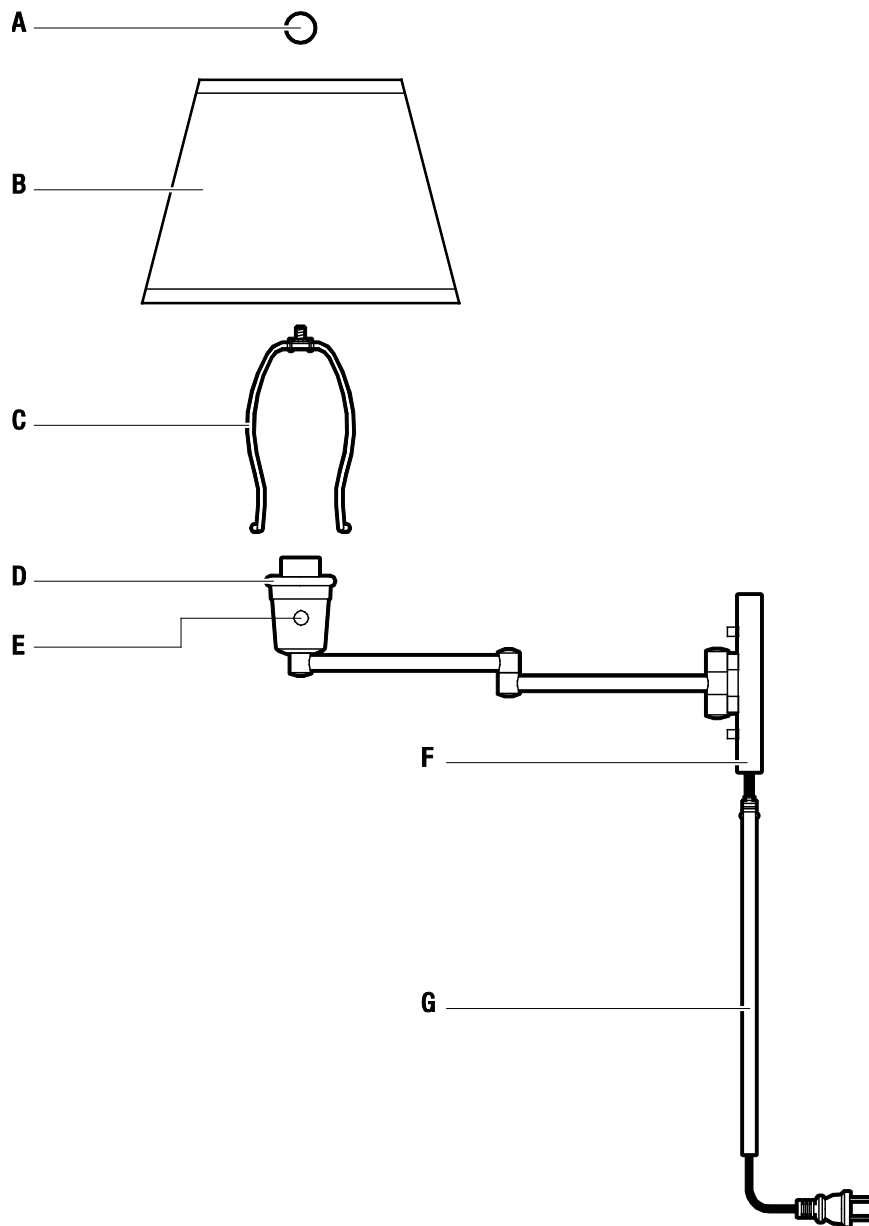

Pieza	Descripción	Cantidad
A	Remate	1
B	Pantalla	1
C	Arpa	1
D	Cubierta del portalámparas	1
E	Interruptor	1
F	Placa posterior	1
G	Cubierta del cable	1

# Ensamblaje

## 1 Ensamblaje de la cubierta del cable

- Desembale cuidadosamente la lámpara y coloque todas las piezas sobre una superficie limpia.
- Inserte la cubierta del cable (G) en el orificio en la parte inferior de la placa posterior (F) y asegúrela con la tapa (GG).

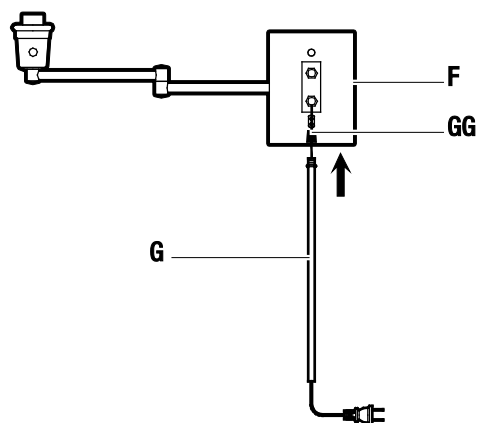

# Instalación

## 1 Instalación de la placa de montaje

- Atornille los dos tornillos de montaje (CC) en los orificios de la placa de montaje (BB). Asegúrese de que se alinean con los orificios de la placa posterior (F) de la lámpara.
- Fije los tornillos de montaje (CC) con las tuercas pequeñas (DD).
- Coloque la lámpara en la pared en el lugar deseado y marque el lugar donde se pondrán los tornillos para madera (EE).
- Si se instala en una pared de paneles de yeso, taladre agujeros piloto en los puntos marcados e inserte los anclajes de plástico (AA). Si se instala en los montantes de madera, omita este paso.
- Fije la placa de montaje (BB) a la pared con los tornillos (EE).

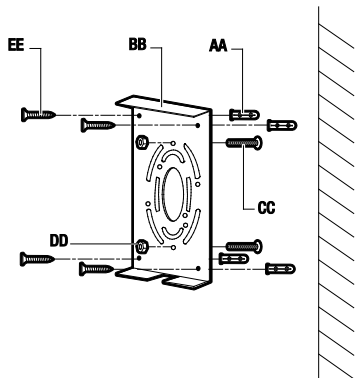

## 2 Para colgar la lámpara

- Levante el conjunto de la lámpara a la pared, alinee los orificios de la placa posterior (F) con los tornillos de montaje en la placa de montaje (BB) y asegure el conjunto de la placa posterior a la pared con los remates pequeños (FF).

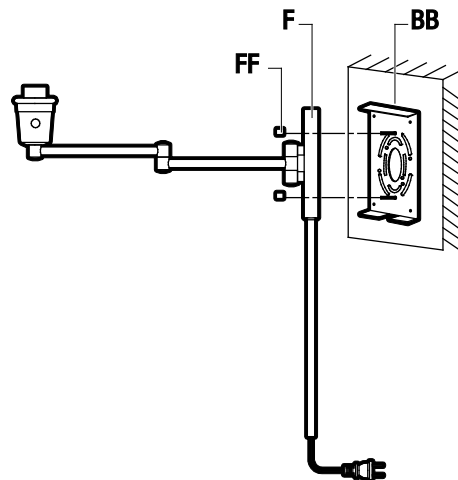

## 3 Ensamblaje de la pantalla

- Presione las patas del arpa (C) juntándolas e inserte los dos extremos en la cubierta del portalámparas (D).
- Coloque la pantalla (B) sobre el arpa (C) y asegúrela con el remate (A).

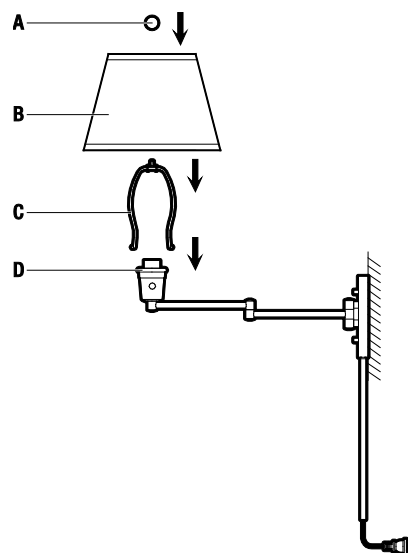

## Instalación (continuación)

### 4 Instalación de la bombilla

- Antes de instalar la bombilla, inspeccione si hay un paquete de sílice en el portalámparas. Si el paquete está presente, sáquelo y descártelo. No entregarlo a niños o mascotas.
- Instale en el portalámparas una bombilla tipo A de casquillo medio, 120 V, 60 Hz, 100 vatios como máximo (no se incluye).
- Enchufe el cable en un tomacorriente y encienda el interruptor (E).

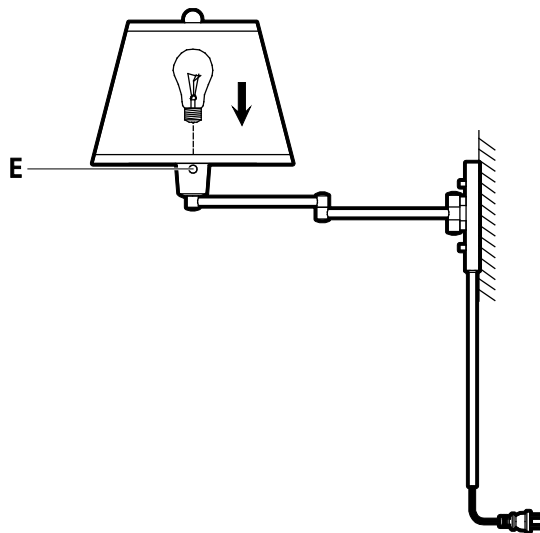

## Cuidado y limpieza

- Limpie la lámpara con un paño suave y seco. No use limpiadores que contengan sustancias químicas, solventes o abrasivos agresivos.

## Resolución de problemas

Problema	Causa posible	Solución
La bombilla no enciende.	□ El foco está fundido.	□ Reemplace el foco.
	□ El suministro de alimentación está apagado.	□ Asegúrese de que el suministro de alimentación esté encendido.
	□ Hay una falla en la conexión de los cables.	□ Revise el cableado.
	□ El disyuntor está apagado.	□ Asegúrese de que el disyuntor está en la posición de encendido.
El fusible se funde o el disyuntor se dispara cuando se enciende la luz.	□ Hay un cable expuesto.	□ Deje de usar la lámpara. □ Póngase en contacto con un electricista cualificado o llame al Grupo de Servicio al Cliente al 1-855-855-855.
	□ Hay demasiados equipos en un solo circuito.	□ Desconecte otros equipos del circuito.



**¿Tiene preguntas o problemas, o le faltan piezas? Antes de devolver a la tienda,  
llame a Atención al Cliente de Hampton Bay  
de 8 a.m. a 7 p.m., EST, de lunes a viernes, 9 a.m. a 6 p.m., EST, sábado**

**1-855-HD-HAMPTON**

**HAMPTONBAY.COM**

**Guarde este manual para su uso futuro.**