

# **Operator's Manual**

## **Lawn Edger Attachment**

### **SAVE THESE INSTRUCTIONS**

**IMPORTANT:** Read this manual thoroughly before using this product. Follow all instructions.

# **Manuel de l'utilisateur**

## **Accessoire de coupe-bordures de pelouse**

### **CONSERVEZ CES INSTRUCTIONS**

**IMPORTANT :** Lisez attentivement ce manuel avant d'utiliser ce produit. Respectez toutes les instructions.

# **Manual del Operador**

## **Accesorio de bordeadora de césped**

### **CONSERVE ESTAS INSTRUCCIONES**

**IMPORTANTE:** Lea este manual por completo antes de utilizar este producto. Siga todas las instrucciones.

**English** (Original Instructions)..... 3  
**Français** (Traduction des instructions d'origine) ..... 23  
**Español** (Traducción de las instrucciones originales)..... 45



**WARNING:** This product can expose you to chemicals including engine exhaust, which is known to the State of California to cause cancer, and carbon monoxide, which is known to the State of California to cause birth defects or other reproductive harm. For more information go to [www.P65Warnings.ca.gov](http://www.P65Warnings.ca.gov).



**AVERTISSEMENT :** Ce produit peut vous exposer à des produits chimiques, notamment les gaz d'échappement du moteur reconnus par l'État de Californie comme étant cancérigène, et le monoxyde de carbone, reconnu par de l'État de Californie comme provoquant des malformations congénitales ou d'autres problèmes de reproduction. Pour en savoir plus, consultez le site [www.P65Warnings.ca.gov](http://www.P65Warnings.ca.gov).



**ADVERTENCIA:** Este producto puede exponerlo a productos químicos, incluidos gases de escape del motor, indicados por el estado de California como causantes de cáncer, y monóxido de carbono, indicado por el estado de California como causante de defectos de nacimiento u otros daños reproductivos. Para obtener más información, visite: [www.P65Warnings.ca.gov](http://www.P65Warnings.ca.gov).

# TABLE OF CONTENTS

Safety .....	4
Know Your Unit .....	14
Specifications .....	15
Assembly .....	15
Operation .....	17
Maintenance .....	19
Cleaning and Storage .....	22

All information, illustrations, and specifications in this manual are based on the latest product information available at the time of printing. We reserve the right to make changes at any time without notice.

The product may vary slightly from the illustrations contained in this manual.

**NOTE:** This operator's manual covers multiple models. Features may vary by model. Not all features in this manual are applicable to all models. The model depicted may differ from yours.

## SAFETY

The purpose of safety symbols is to attract your attention to possible dangers. The safety symbols, and their explanations, deserve your careful attention and understanding. The safety warnings do not by themselves eliminate any danger. The instructions or warnings they give are not substitutes for proper accident prevention measures.

SYMBOL	MEANING
--------	---------



**DANGER:** Signals an EXTREME hazard.

Failure to obey a safety **DANGER** symbol **WILL** result in serious injury or death to yourself or to others.



**WARNING:** Signals a SERIOUS hazard.

Failure to obey a safety **WARNING** symbol **CAN** result in serious injury to yourself or to others.



**CAUTION:** Signals a MODERATE hazard.

Failure to obey a safety **CAUTION** symbol **MAY** result in property damage or injury to yourself or to others.

**NOTE:** Advises you of information or instructions vital to the operation or maintenance of the equipment.



**WARNING:** Read the operator's manual and follow all warnings and safety instructions. Failure to do so can result in serious injury to the operator and/or bystanders.

# • IMPORTANT SAFETY INSTRUCTIONS •

## READ ALL INSTRUCTIONS BEFORE OPERATING



**WARNING:** When using the unit, all safety instructions must be followed. Please read these instructions before operating the unit in order to ensure the safety of the operator and any bystanders. Please keep these instructions for later use.

- Carefully read and understand the operator's manual of the unit that powers this attachment.
- Read the instructions carefully. Be familiar with the controls and proper use of the unit. Know how to stop the unit and disengage the controls quickly.
- Stay alert. Do not operate this unit when tired, ill or under the influence of alcohol, drugs or medication.
- Never allow children to operate the unit. Teens must be trained, accompanied and supervised by an adult. Never allow adults to operate the unit without proper instruction.
- All guards and safety attachments must be installed properly before operating the unit.
- Inspect the unit before use. Check for damaged parts. Check for fuel leaks. Make sure all parts operate properly. Make sure all fasteners are in place and secure. Make sure all moving parts are properly aligned and are not bound. Replace parts that are cracked, chipped, or damaged in any way. Have all damaged or improperly working parts repaired or replaced by an authorized service center. Do not operate the unit with loose or damaged parts.
- Be aware of risk of injury to the head, hands and feet.
- Carefully inspect the area before starting the unit. Remove rocks, broken glass, nails, wire, string and other objects that may be thrown or become entangled with the unit.
- Clear the area of children, bystanders and pets; keep them outside a 50-foot (15 m) radius, at a minimum. Even then, they are still at risk from thrown objects. Encourage bystanders to wear eye protection. If you are approached, stop the unit immediately.
- Squeeze the throttle control and check that it returns automatically to the idle position. Make all adjustments or repairs before using the unit.
- For gas-powered units, do not change the engine governor settings or overspeed the engine.
- This unit is intended for occasional, household use only.

## SAFETY WARNINGS FOR GAS UNITS



**WARNING:** Gasoline is highly flammable and its vapors can explode if ignited. Take the following precautions:

- Store fuel only in containers specifically designed and approved for the storage of such materials.
- Always stop the engine and allow it to cool before filling the tank. Never remove the fuel tank cap or add fuel when the engine is hot. Always loosen the fuel tank cap slowly to relieve any pressure in the tank before fueling.
- Always mix and add fuel in a clean, well-ventilated outdoor area where there are no sparks or flames. DO NOT smoke.
- Never operate the unit without the fuel cap securely in place.
- Avoid creating a source of ignition for spilled fuel. Wipe up any spilled fuel from the unit immediately, before starting the unit. Move the unit at least 30 ft. (9.1 m) from the fueling source and site before starting the engine. DO NOT smoke.
- Never start or run the unit inside a closed room or building. Breathing exhaust fumes can kill. Operate this unit only in a well-ventilated outdoor area.

## SAFETY WARNINGS FOR ELECTRIC UNITS



**WARNING:** To reduce the risk of electrical shock, use only extension cords approved for outdoor use, such as an extension cord of cord type SW-A, SOW-A, STW-A, STOW-A, SJW-A, SJOW-A, SJTW-W or SJTOW-A. Extension cords are available from your local retailer. Use only round-jacketed extension cords approved for outdoor use.

- **CORD SETS:** Make sure your cord set is in good condition. When using a cord set, be sure to use a cord that is heavy enough to carry the current that your unit will draw. An undersized cord set will cause a drop in line voltage resulting in loss of power and overheating. See the operator's manual for the unit that will power this attachment for the recommended cord size.
- Inspect all extension cords and the unit power connection periodically. Look closely for deterioration, cuts or cracks in the insulation. Also inspect the connections for damage. Replace the cords if any defects or damage appear.
- Prevent disconnection of the power head from the extension cord during operation by using a plug-receptacle retaining strap, connector, or by making a knot (Fig. A).
- Avoid dangerous environments. Never operate your unit in damp or wet conditions. Moisture is a shock hazard.
- Do not use the unit in the rain. Do not use in or around water.
- Do not handle the plug or unit with wet hands or standing on any wet surfaces.

- Do not leave the unit plugged in when not in use, changing attachments or while being serviced.

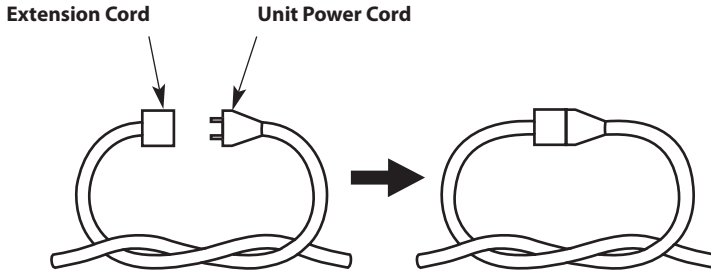

Fig. A

## SAFETY WARNINGS FOR BATTERY-POWERED UNITS

### General Electric Safety

- Before using this product, read all instructions and cautionary markings on the battery, battery charger, and the unit(s) powered by the battery.
- Use only the batteries and chargers specified by the original equipment manufacturer.
- Do not expose the unit to rain or wet conditions. Store the unit indoors.
- Do not handle the unit with wet hands.
- Avoid dangerous environments. Do not operate the unit in the rain, in wet conditions or on wet surfaces. Moisture is a shock hazard.
- To reduce the risk of electric shock, avoid body contact with grounded conductors, such as metal pipes or wire fences.
- Do not operate the unit in explosive atmospheres, such as in the presence of flammable liquids, gases or dust.

### Battery Charger Safety

- Do not handle the charger, including the charger plug and charger terminals, with wet hands.
- Do not charge the unit outdoors.
- Follow all charging instructions. Do not charge the battery outside the temperature range specified. Improperly charging the battery or charging the battery outside of the specified temperature range may damage the battery and increase the risk of fire.
- A nameplate on the unit indicates the voltage used. Never connect the unit to an AC voltage that differs from this voltage.
- An extension cord should not be used unless absolutely necessary. Use of an improper extension cord could result in a risk of fire, electric shock or electrocution.

- Do not use multiple extension cords.
- Make sure the extension cord is heavy enough to carry the current drawn by the unit. An undersized extension cord will cause a drop in line voltage, resulting in a loss of power and overheating. If in doubt, use the next heavier gauge cord. The smaller the gauge number, the heavier the cord.
- Make sure the cords are in good condition. Inspect the power cord and extension cord periodically. Look closely for deterioration, cuts or cracks in the insulation. If a cord is damaged in any manner while plugged in, disconnect the cord from both the outlet and the unit. Do not use a damaged cord. Damaged cords should be repaired or replaced.
- Do not abuse cords. Never pull or carry the unit by a cord. Keep cords away from heat, oil, water, sharp edges, and moving objects. Always grasp the plug when disconnecting a cord.
- Never modify a plug, cord or outlet in any way.
- Ground Fault Circuit Interrupter (GFCI) protection should be provided on the circuit(s) or outlet(s) to be used with this unit. For an extra measure of safety, use receptacles with built-in GFCI protection.
- Do not place the battery charger where cords might be stepped on, tripped over or subjected to damage.
- Do not charge batteries in the rain or in wet conditions. Keep the battery charger in a cool and dry area.
- Keep the battery charger away from all liquid.
- Do not allow small metal items or material such as steel wool, aluminum foil or other foreign particles into the charger port.
- Do not probe the charger with conductive material. There is a risk of electric shock.
- Do not cover the battery charger. The battery charger may overheat.
- Do not allow the battery or battery charger to overheat. If they are warm, allow them to cool down. Only charge batteries in temperatures between 32° and 104° F (0° and 40° C).
- Always unplug the battery charger before cleaning it. Always unplug the battery charger when it is not in use.

### **Battery Safety**

- Do not expose the battery to fire or to temperatures over 176° F (80° C). Doing so could cause an explosion.
- Handle batteries with care. Do not short the battery with conductive materials, such as rings, bracelets, keys, etc. Shorting the battery may cause personal injury, damage to the battery or a fire.
- When the battery is not in use, keep it away from small metal objects, such as paper clips, coins, nails, etc. These items could connect one terminal to another and short the battery.
- Do not attempt to charge a cracked or damaged battery.
- Do not use a damaged or modified battery. Doing so could result in a fire, explosion or personal injury.





**WARNING:** The battery may present a risk of fire or chemical burn if mistreated. Do not disassemble, overheat or incinerate the battery. The battery may develop a small leak under extreme usage or temperature conditions.

**If battery fluid contacts skin:**

- Immediately wash the area with soap and water.
- Neutralize the battery fluid with a mild acid (lemon juice, vinegar, etc.).
- Seek immediate medical attention.

**If battery fluid gets in the eyes:**

- Immediately flush the eyes with clean water for at least 15 minutes.
- Seek immediate medical attention.

## DISPOSING OF DAMAGED OR WORN-OUT BATTERIES



**WARNING:** To prevent contamination of the environment, contact your local waste disposal agency for specific instructions before disposing of damaged or worn-out lithium-ion batteries. Take batteries to a local recycling and/or disposal center, certified for lithium-ion battery disposal.



**WARNING:** Do not use broken or cracked batteries, even if there isn't leakage. Replace damaged or worn-out batteries with new batteries. **DO NOT ATTEMPT TO REPAIR BATTERIES!** Repair attempts may result in severe personal injury, due to explosion or electrical shock.

To avoid personal injury and damage to the environment:

- Do not attempt to remove or destroy any of the battery components. Do not open or mutilate the battery. If a leak develops, released electrolytes are corrosive and toxic. Do not get the solution in your eyes or on your skin, and do not swallow it.
- Do not dispose of the battery in the regular household trash.
- Do not dispose of the battery in a fire. The cell may explode.
- Do not dispose of the battery where it will become part of any waste landfill or municipal solid waste stream.
- Cover the battery terminals with heavy-duty adhesive tape.
- Dispose of the battery according to local, state and federal regulations.
- Dispose of the battery promptly.

## WHILE OPERATING

- Wear safety glasses or goggles that meet current ANSI / ISEA Z87.1 standards and are marked as such. Wear ear/hearing protection when operating this unit. Wear a face mask or dust mask if the operation is dusty.
- Wear heavy long pants, boots, gloves and a long sleeve shirt. Do not wear loose clothing, jewelry, short pants, sandals or go barefoot. Secure hair above shoulder level.
- Adjust the handle to provide the best grip, if applicable.
- Use the unit only in daylight or good artificial light.
- Avoid accidental starting. For gas-powered units, be in the starting position whenever pulling the starter rope. The operator and unit must be in a stable position while starting. Refer to the *Starting and Stopping* section in the operator's manual for the unit that powers this attachment.
- Use the right tool. Only use this tool for its intended purpose. Only use the unit as described in this manual.
- Always hold the unit with both hands when operating. Keep a firm grip on both handles or grips.
- Do not overreach. Always keep proper footing and balance. Take extra care when working on stairs, steep slopes or inclines. To avoid serious injury, do not operate the unit while on a ladder or a roof.
- Keep hands, face, and feet away from all moving parts. Do not touch or try to stop moving parts.
- Do not touch the engine, gear housing or muffler. These parts get extremely hot from operation, even after the unit is turned off.
- Do not operate the unit faster than the speed needed to do the job. Do not run the unit at high speed when not in use.
- Do not force the unit. It will do a better, safer job when used at the intended rate.
- Always turn the unit off when operation is delayed or when carrying the unit from one location to another. Make sure all moving parts come to a complete stop.
- Before setting the unit down, always turn the unit off and wait for all moving parts to come to a complete stop.
- If the unit strikes or becomes entangled with a foreign object, stop the unit immediately. Check for damage. If damaged, do not restart or operate the unit until it is repaired. Do not operate the unit with loose or damaged parts.
- Use only original equipment manufacturer (OEM) replacement parts and accessories for this unit. These are available from your authorized service dealer. Use of any other parts or accessories could lead to serious injury to the user, or damage to the unit, and void the warranty.
- Keep the unit clean. Carefully remove vegetation and other debris that could block moving parts.
- To reduce fire hazard, replace a faulty muffler and spark arrestor. Keep the engine and muffler free from grass, leaves, excessive grease or carbon build up.
- If the unit starts to vibrate abnormally, stop the unit immediately. Inspect the unit for the cause of the vibration. Vibration is generally an indicator of trouble.

## EDGER SAFETY



**DANGER:** Keep all body parts (hands, feet, face, etc.) away from moving blades. Contact with moving blades will result in serious personal injury.

- Make sure the blade is not in contact with anything before starting the unit.
- Always hold the unit with both hands when operating. Using only one hand could lead to a loss of control and result in serious personal injury.
- Use extreme caution when reversing or pulling the unit towards you.
- Blade thrust may occur when the spinning blade contacts an object that it does not immediately cut. Blade thrust can be violent enough to propel the unit and/or operator in any direction, possibly causing a loss of control. Blade thrust can occur without warning if the blade snags, stalls or binds. This is more likely to occur in areas where it is difficult to see the material being cut.
- The blade will continue to spin after the unit is turned off. A coasting blade can cause serious injury. Maintain control of the unit until all moving parts have stopped.
- Do not operate the unit with a bent, cracked or dull blade. Replace bent, cracked or dull blades.
- The blade may become very sharp from use. Always wear heavy gloves when handling, replacing or cleaning the blade.

## OTHER SAFETY WARNINGS

- Maintain the unit with care. Follow all maintenance instructions in this manual.
- Do not perform maintenance procedures other than those described in this manual. All service, other than the maintenance procedures described in this manual, should be performed by an authorized service dealer.
- Never remove, modify or make inoperative any safety device furnished with the unit.
- Before inspecting, maintaining, cleaning, storing, transporting or replacing any parts on the unit:
  1. Stop the unit. Refer to the *Starting and Stopping* section in the operator's manual for the unit that powers this attachment.
  2. Make sure all moving parts have stopped.
  3. Allow the unit to cool.
  4. For gas-powered units, disconnect the spark plug wire. For electric-powered units, disconnect the unit from the power source. For battery-powered units, remove the battery.
- Secure the unit while transporting.
- Never store the unit with fuel in the tank, inside a building where fumes may reach an open flame (pilot lights, etc.) or sparks (switches, electrical motors, etc.).
- Store the unit in a dry place, secured or at a height to prevent unauthorized use or damage. Keep the unit out of the reach of children.

- Never douse or squirt the unit with water or any other liquid. Keep handles dry and clean (free from debris, oil and grease). Clean the unit after each use. Refer to the *Cleaning and Storage* section in the operator's manual for the unit that powers this attachment. Do not use solvents or strong detergents.
- Keep these instructions. Refer to them often and use them to instruct other users. If you loan this unit to others, also loan them these instructions.

# SAVE THESE INSTRUCTIONS





## SAFETY & INTERNATIONAL SYMBOLS

This operator's manual describes safety and international symbols and pictographs that may appear on this product. Read the operator's manual for complete safety, assembly, operating and maintenance and repair information.

SYMBOL	MEANING
	<p><b>SAFETY ALERT SYMBOL</b></p> <p>Indicates danger, warning or caution. May be used in conjunction with other symbols or pictographs.</p>
	<p><b>READ OPERATOR'S MANUAL</b></p> <p><b>WARNING:</b> Read the operator's manual(s) and follow all warnings and safety instructions. Failure to do so can result in serious injury to the operator and/or bystanders.</p>
	<p><b>WEAR EYE AND HEARING PROTECTION</b></p> <p><b>WARNING:</b> Thrown objects and loud noise can cause severe eye injury and hearing loss. Wear eye protection meeting current ANSI / ISEA Z87.1 standards and ear protection when operating this unit. Use a full face shield when needed.</p>
	<p><b>WEAR FOOT PROTECTION</b></p> <p>Always wear heavy-duty, non-slip footwear when operating this unit.</p>
	<p><b>WEAR HAND PROTECTION</b></p> <p>Always wear heavy-duty, non-slip gloves when handling this unit.</p>



**SYMBOL****MEANING**

	<b>THROWN OBJECTS CAN CAUSE SEVERE INJURY</b> <b>WARNING:</b> Small objects can be propelled at high speed, causing injury.
<p>Min. 50 ft</p>  <p>15 m</p>	<b>KEEP BYSTANDERS AWAY</b> <b>WARNING:</b> Keep all bystanders, especially children and pets, at least 50 feet (15 m) from the operating area.
	<b>DO NOT USE IN THE RAIN</b> <b>WARNING:</b> Avoid dangerous environments. Never operate the unit in the rain or in damp or wet conditions. Moisture is a shock hazard.
	<b>ROTATING BLADE CAN CAUSE SEVERE INJURY</b> <b>WARNING:</b> Stop the unit and allow the blade to stop before replacing the blade, cleaning or performing any maintenance. Keep hands and feet away from moving parts.

# KNOW YOUR UNIT

**NOTE:** The model depicted may differ from yours.

## APPLICATIONS

- Edging along paths, driveways, rockeries, etc.

## NO ASSEMBLY TOOLS REQUIRED

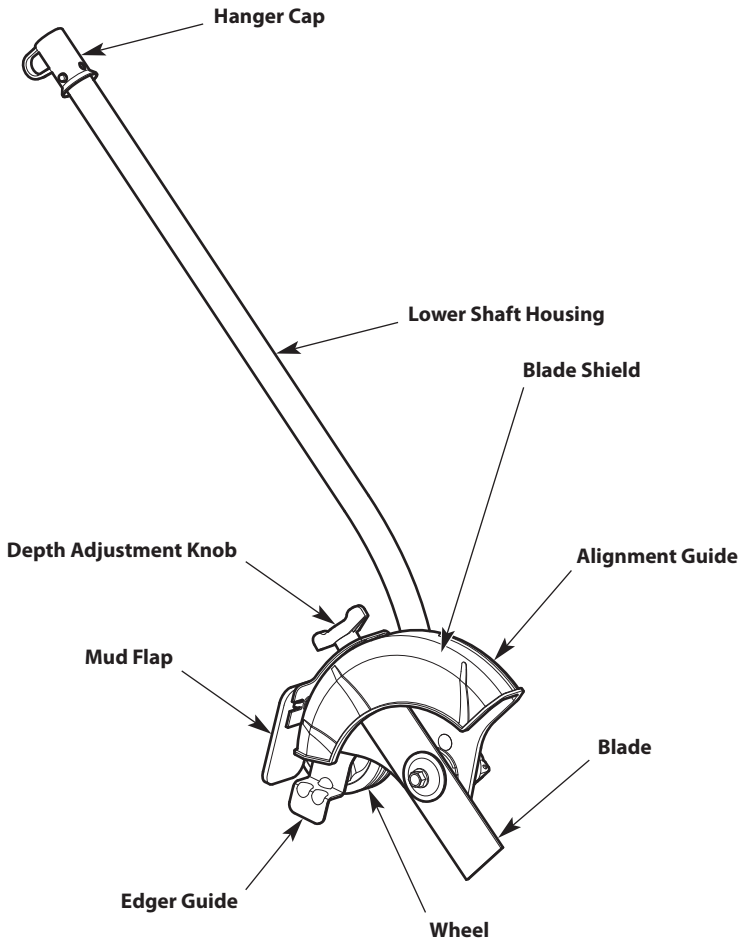

## SPECIFICATIONS\*

Approximate Unit Weight (attachment only) . . . . . 4 - 5 lbs. (1.8 - 2.3 kg)  
Cutting Depth (maximum) . . . . . 2.5 in. (6.3 cm)

\* All specifications are based on the latest product information available at the time of printing. We reserve the right to make changes at any time without notice.

## ASSEMBLY

### INSTALLING AND REMOVING THE ATTACHMENT

The coupler enables the use of various optional attachments.



**WARNING:** Before using any attachment, read and understand the manual that came with the attachment. Follow all safety information contained within.



**WARNING:** To avoid serious personal injury and damage to the unit, shut the unit off before removing or installing an attachment.

#### Installing the Attachment

1. Remove the hanger cap from the attachment. Keep the hanger cap for use when storing the attachment. If present, remove the gray spacer from the coupler.
2. Set the unit on a flat, level surface.
3. Turn the knob counterclockwise to loosen the coupler (Fig. 1).
4. Align the release button with the guide recess (Fig. 3).
5. Push the attachment straight into the coupler (Fig. 2) until the release button snaps firmly into the primary hole (Fig. 3).
6. Turn the knob clockwise to tighten the coupler (Fig. 1).



**WARNING:** Before operating the unit, make sure the release button is fully snapped into the primary hole and the knob is securely tightened.



**WARNING:** Unless specified otherwise, the release button should be snapped into the primary hole only. Using the wrong hole could lead to personal injury or damage to the unit.

#### Removing the Attachment

1. Set the unit on a flat, level surface.
2. Turn the knob counterclockwise to loosen the coupler (Fig. 1).
3. Press and hold the release button (Fig. 3).
4. Pull the attachment straight out of the coupler (Fig. 2).

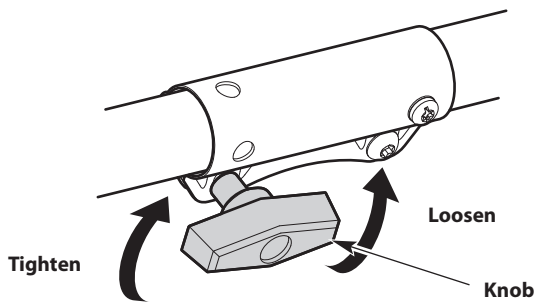

Fig. 1

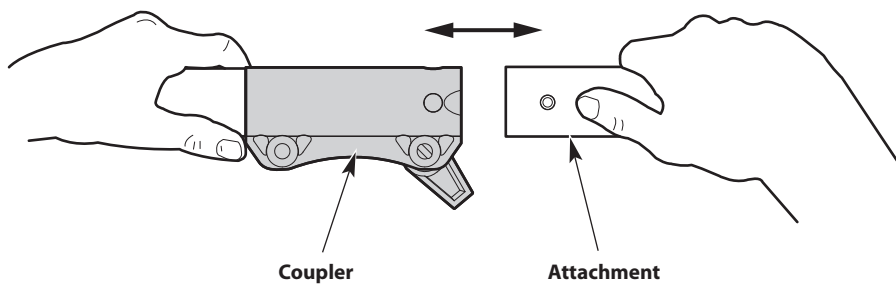

Fig. 2

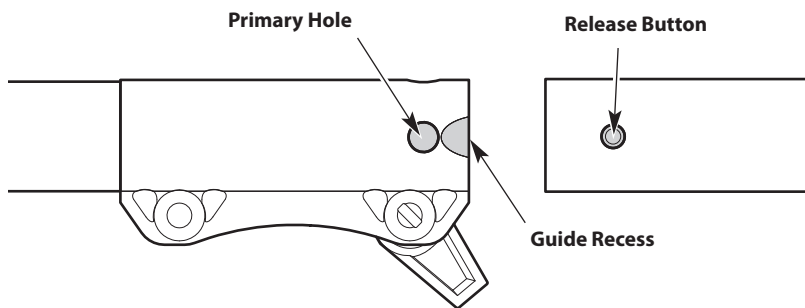

Fig. 3



# OPERATION

## HOLDING THE UNIT



**DANGER:** Keep all body parts (hands, feet, face, etc.) away from moving blades. Contact with moving blades will result in serious personal injury.



**WARNING:** Always wear eye, hearing, hand, foot and body protection to reduce the risk of injury when operating this unit. Wear a face mask or dust mask if the operation is dusty.



**WARNING:** To prevent serious personal injury, avoid arm contact with the engine while operating the unit. The engine may be extremely hot.

- Stand in the operating position (Fig. 4). Stand up straight. Do not bend over.
- Keep feet apart and firmly planted.
- Hold the unit with a firm grip.
- Hold the rear handle with the right hand. Keep the right arm slightly bent.
- Hold the front handle with the left hand. Keep the left arm straight.
- Hold the unit at waist level.
- Hold the unit so that it easily contacts the ground without the need for bending over.

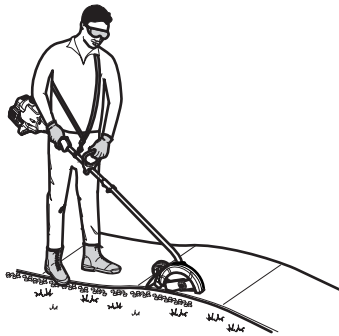

Fig. 4

## TIPS FOR BEST RESULTS

- Keep the wheel on the sidewalk or pavement.
- To protect the sidewalk or pavement from damage, keep the edger guide in contact with the edge of the sidewalk or pavement.
- Use the alignment guide to help maintain proper alignment (Fig. 5).
- Keep the blade perpendicular to the ground.
- **DO NOT** force the unit. Make the first cut no more than 1/2" deep. Increase the depth by 1/2" and cut the area again. Repeat this process until the desired depth is achieved. Refer to *Adjusting the Cutting Depth*.
- Cut at a slow, even pace.



**WARNING:** Blade thrust can occur when the spinning blade contacts an object that it does not immediately cut. Blade thrust can be violent enough to cause the unit and/or operator to be propelled in any direction and possibly lose control of the unit. Blade thrust can occur without warning if the blade snags, stalls or binds. This is more likely to occur in areas where it is difficult to see the material being cut.

- Frequently check the condition of the blade. As it wears, the blade will become smaller, reducing the cutting depth. Replace the blade as needed. Refer to *Replacing the Blade*.



**WARNING:** The blade will continue to spin for a while after the unit is turned off. To avoid serious personal injury, do not touch a coasting blade.



**WARNING:** To avoid serious personal injury, always turn the unit off before removing debris from the unit. Allow the blade to come to a complete stop.

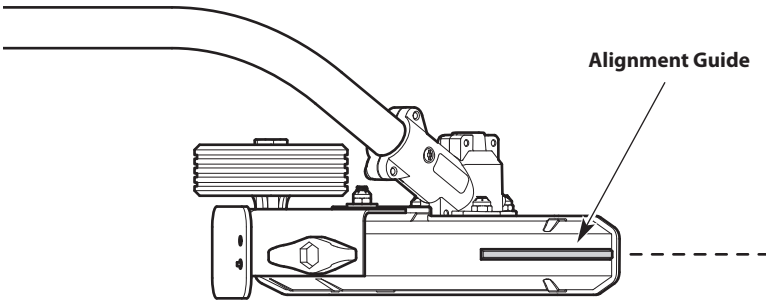

Fig. 5

## ADJUSTING THE CUTTING DEPTH



**WARNING:** To avoid serious personal injury, always stop the unit and allow it to cool before adjusting the cutting depth. For gas-powered units, disconnect the spark plug wire. For electric-powered units, disconnect the unit from the power source. For battery-powered units, remove the battery.

1. Loosen the depth adjustment knob (Fig. 6).
2. Slide the wheel up or down to the desired height.

**NOTE:** Lowering the wheel will decrease the cutting depth. Raising the wheel will increase the cutting depth.

3. Tighten the depth adjustment knob.
4. Reconnect the spark plug wire and continue use.

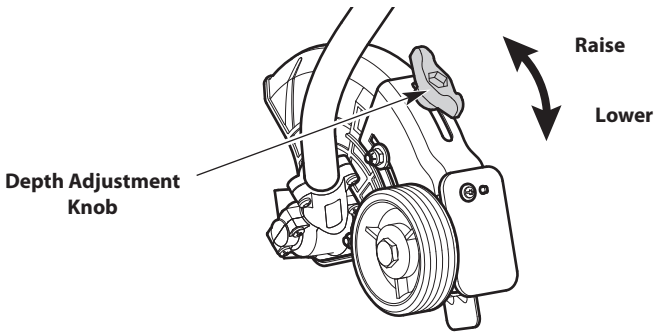

Fig. 6

## MAINTENANCE



**WARNING:** To prevent serious injury, never perform maintenance on the unit while it is running. For gas-powered units, disconnect the spark plug wire to prevent the unit from starting accidentally. For electric-powered units, disconnect the unit from the power source to prevent the unit from starting accidentally. For battery-powered units, remove the battery to prevent the unit from starting accidentally. Always allow the unit to cool before maintaining the unit.



**WARNING:** Wear protective clothing and observe all safety instructions to prevent serious personal injury.

**NOTE:** Some maintenance procedures may require special tools or skills. If you are unsure about these procedures, take the unit to an authorized service dealer. Refer to the *Service / Warranty Supplement* for more information.

## REPLACING THE BLADE



**WARNING:** To avoid serious personal injury, always wear gloves when handling the blade.

### Removing the Blade

1. Align the output shaft hole with the locking rod slot. Insert the locking rod through the locking rod slot and into the output shaft hole (Fig. 7).
2. Keep the locking rod in place by holding it next to the lower shaft housing (Fig. 8).
3. While holding the locking rod, loosen the lock nut by turning it **clockwise** with a wrench (Fig. 9).
4. Remove the locking rod. Remove the lock nut, blade retainer and blade (Fig. 10). Keep the lock nut and blade retainer for installing the new blade.

### Installing the Blade

1. Lower the new blade onto the output shaft bushing (Fig. 10). Make sure the blade is flat against the output shaft bushing.
2. Place the blade retainer onto the output shaft with the flat surface against the blade (Fig. 10).
3. Screw the nut onto the output shaft (Fig. 10).
4. Align the output shaft hole with the locking rod slot. Insert the locking rod through the locking rod slot and into the output shaft hole (Fig. 7).
5. Keep the locking rod in place by holding it next to the shaft housing (Fig. 8).
6. While holding the locking rod, tighten the lock nut by turning it **counterclockwise** (Fig. 9). Make sure that the blade stays flat and centered against the output shaft while tightening the lock nut.

If you have a torque wrench, tighten the lock nut to **325-335 in.·lbs (37-38 N·m)**.

If you do not have a torque wrench, tighten the lock nut with a wrench, until the lock nut presses against the blade retainer and the blade is snug. Make sure the blade is installed correctly, then rotate the nut an additional 1/4-1/2 turn.



**WARNING:** Make sure the blade is flat against the output shaft bushing after the lock nut is tightened. If the blade is off-center, the unit will be damaged by vibration, and the blade may fly off, which can cause serious personal injury.

7. Remove the locking rod.



**WARNING:** To avoid serious personal injury or damage to the unit, do not start or operate the unit with the locking rod inserted into the locking rod slot.

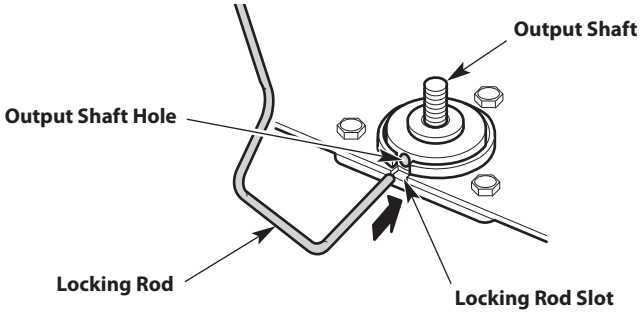

Fig. 7

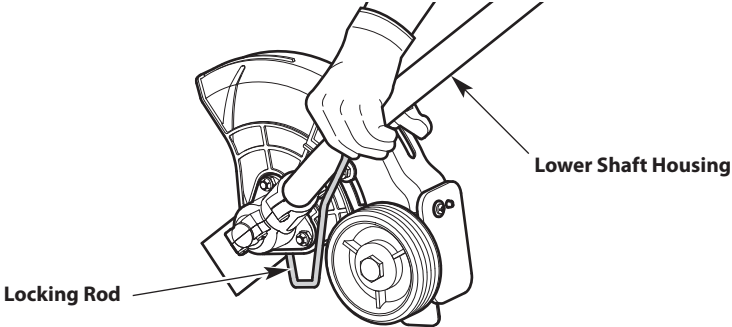

Fig. 8

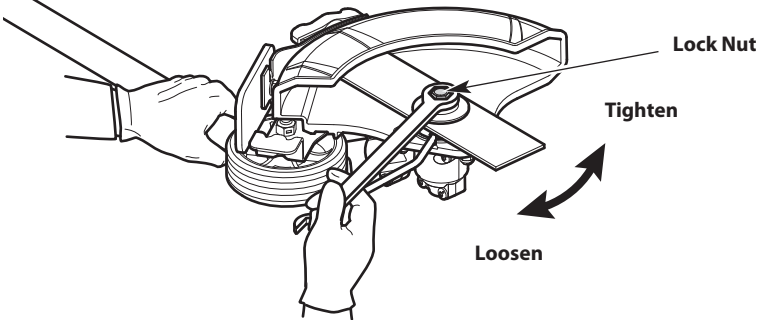

Fig. 9

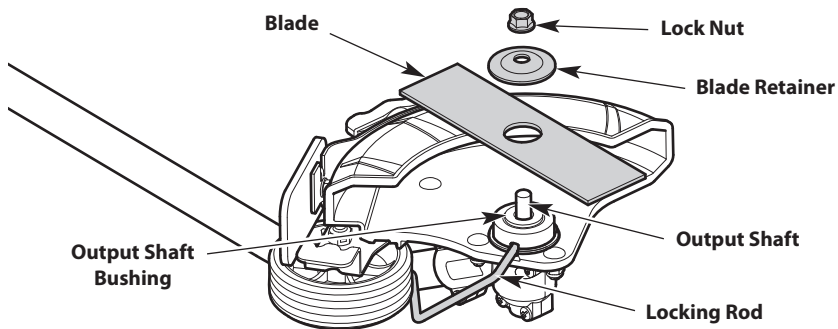

Fig. 10

## CLEANING AND STORAGE

### CLEANING



**WARNING:** To avoid serious personal injury, always stop the unit and allow it to cool before cleaning or maintaining the unit. For gas-powered units, disconnect the spark plug wire to prevent the unit from starting accidentally. For electric-powered units, disconnect the unit from the power source to prevent the unit from starting accidentally. For battery-powered units, remove the battery to prevent the unit from starting accidentally.

Use a small brush to clean the outside of the unit. Do not use strong detergents. Household cleaners that contain aromatic oils such as pine and lemon, and solvents such as kerosene, can damage plastic. Wipe off any moisture with a soft cloth.

Clean the blade with water. Wipe the blade with a light machine oil to prevent rust.

### STORAGE



**WARNING:** Store the unit out of the reach of children. Lock up the unit to prevent unauthorized use or damage.



**WARNING:** Store the unit in a dry, well-ventilated area. Allow the unit to cool before storing.

- Thoroughly clean the unit and inspect it for any loose or damaged parts. Repair or replace damaged parts and tighten loose screws, nuts or bolts.
- To suspend the attachment from a hook, install the hanger cap onto the attachment. Make sure the release button is securely locked into one of the holes on the hanger cap.

## TABLE DES MATIÈRES

Sécurité .....	24
Apprenez à connaître votre appareil. ....	34
Caractéristiques .....	35
Assemblage .....	36
Utilisation .....	38
Entretien .....	41
Nettoyage et entreposage .....	44

Toutes les informations, illustrations et spécifications contenues dans ce manuel tiennent compte des dernières informations techniques disponibles au moment de mettre sous presse. Nous nous réservons le droit d'y apporter des modifications à tout moment, sans préavis.

Le produit peut varier légèrement par rapport aux illustrations du présent manuel.

**REMARQUE :** Ce manuel de l'opérateur couvre plusieurs modèles. Les fonctionnalités peuvent varier selon le modèle. Les fonctionnalités figurant dans ce manuel ne sont pas toutes applicables à tous les modèles. Le modèle présenté peut différer du vôtre.

## SÉCURITÉ

Les symboles de sécurité visent à attirer votre attention sur les dangers éventuels. Vous devez accorder une attention particulière aux symboles de sécurité afin de bien les comprendre. Les avertissements de sécurité n'éliminent pas les dangers en eux-mêmes. Les instructions ou mises en garde ne remplacent en rien les mesures de prévention appropriées contre les accidents.

SYMBOLE	SIGNIFICATION
---------	---------------



**DANGER** : indique un danger EXTRÊME.

Le non-respect d'un symbole de **DANGER** sur le plan de la sécurité **ENTRAÎNERA** des blessures graves, voire la mort pour vous ou pour autrui.



**AVERTISSEMENT** : indique un danger GRAVE.

Le non-respect d'un symbole d'**AVERTISSEMENT** sur le plan de la sécurité **PEUT** entraîner des blessures graves pour vous ou pour autrui.



**ATTENTION** : indique un danger MODÉRÉ.

Le non-respect d'un symbole de **ATTENTION** sur le plan de la sécurité **PEUT** entraîner des dommages matériels ou des blessures pour vous ou pour autrui.

**REMARQUE** : vous donne des informations ou des consignes essentielles pour l'utilisation ou l'entretien de l'équipement.



**AVERTISSEMENT** : Veuillez lire le manuel de l'opérateur et respecter tous les avertissements et consignes de sécurité. Dans le cas contraire, l'opérateur et/ou les passants peuvent subir des blessures graves.



# • CONSIGNES DE SÉCURITÉ IMPORTANTES •

## VEUILLEZ LIRE TOUTES LES INSTRUCTIONS AVANT



**AVERTISSEMENT :** Lorsque vous utilisez l'appareil, toutes les consignes de sécurité doivent être respectées. Veuillez lire ces consignes avant d'utiliser l'appareil pour assurer la sécurité de l'opérateur et de tous les passants. Veuillez conserver ces instructions pour référence ultérieure.

- Lisez la notice attentivement et assurez-vous de bien comprendre le fonctionnement de l'appareil qui alimente cet accessoire.
- Veuillez lire soigneusement ces instructions. Familiarisez-vous avec les commandes et l'utilisation correcte de l'appareil. Sachez comment arrêter l'appareil et désengager rapidement les commandes.
- Demeurer attentif. Ne faites pas fonctionner cet appareil lorsque vous êtes fatigué, malade ou sous l'influence d'alcool, de drogues ou de médicaments.
- Ne laissez jamais les enfants utiliser l'appareil. Les adolescents doivent être formés, accompagnés et guidés par un adulte. Ne permettez jamais aux adultes d'utiliser l'appareil sans avoir lu les instructions appropriées.
- Tous les carters et dispositifs de sécurité doivent être correctement installés avant l'utilisation de cet appareil.
- Inspectez l'appareil avant l'utilisation. Vérifier si des pièces sont endommagées. Détectez les fuites de carburant éventuelles. S'assurer que toutes les pièces fonctionnent correctement. Assurez-vous que toutes les fixations sont en place et bien serrées. S'assurer que toutes les pièces mobiles sont correctement alignées et ne sont pas liées. Remplacez les pièces fissurées, ébréchées ou endommagées d'une manière ou d'une autre. Faire réparer ou remplacer toutes les pièces endommagées fonctionnant mal par un atelier de réparation autorisé. N'utilisez pas l'appareil quand des pièces sont desserrées ou endommagées.
- Vous devez être conscient des risques de blessures à la tête, aux mains et aux pieds.
- Inspectez attentivement la zone de travail avant de démarrer l'appareil. Retirez les pierres, le verre cassé, les clous, les fils, les ficelles et autres objets qui peuvent être projetés ou s'enrouler dans l'appareil.
- Éloignez les enfants, les passants et les animaux domestiques ; ils doivent rester dans un rayon d'au moins 15 mètres (50 pieds). Même à cette distance, il existe néanmoins un risque de projectiles pour les personnes à proximité. Encouragez-les à porter des lunettes de sécurité. Si quelqu'un s'approche de vous, arrêtez immédiatement l'appareil.
- Appuyez sur la manette des gaz et vérifiez qu'elle revient automatiquement à la position de ralenti. Effectuez tous les réglages ou réparations avant d'utiliser l'appareil.
- Pour les unités à essence, ne modifiez pas les réglages du régulateur de moteur et ne laissez pas le moteur s'emballer.
- Cet appareil est uniquement destiné à un usage domestique occasionnel.

## AVERTISSEMENTS DE SÉCURITÉ POUR LES APPAREILS À GAZ



**AVERTISSEMENT :** l'essence est extrêmement inflammable et ses vapeurs peuvent exploser en présence d'une source d'inflammation. Prenez les précautions suivantes :

- Stockez le carburant uniquement dans des récipients spécifiquement conçus à cet usage et approuvés pour le stockage de telles substances.
- Arrêtez toujours le moteur et laissez-le refroidir avant de remplir le réservoir d'essence. N'enlevez jamais le bouchon du réservoir de carburant ou ne remplissez jamais ce dernier quand le moteur est chaud. Dévissez toujours lentement le bouchon du réservoir de carburant afin de relâcher toute pression présente avant de le remplir.
- Mélangez et ajoutez toujours le carburant dans une zone extérieure propre et bien aérée, en l'absence totale d'étincelles ou de flammes. NE fumez PAS.
- N'utilisez jamais l'appareil quand le bouchon du réservoir de carburant n'est pas correctement vissé.
- Évitez de créer une source d'inflammation en présence d'un déversement de carburant. Essuyez immédiatement tout carburant échappé du réservoir avant de démarrer l'appareil. Éloignez l'appareil à 9,1 mètres (30 pieds) au moins de la source de ravitaillement et du site avant de démarrer le moteur. NE fumez PAS.
- Ne démarrez jamais ou n'utilisez jamais l'appareil à l'intérieur d'un espace ou d'un bâtiment clos. L'inhalation des fumées d'échappement peut tuer. Utilisez cet appareil uniquement dans une zone extérieure bien aérée.

## AVERTISSEMENTS DE SÉCURITÉ CONCERNANT LES UNITÉS ÉLECTRIQUES



**AVERTISSEMENT :** Pour réduire le risque de décharge électrique, utilisez uniquement des rallonges approuvées pour une utilisation à l'extérieur, comme une rallonge de type SW-A, SOW-A, STW-A, STOW-A, SJW-A, SJOW-A, SJTW-W ou SJTOW-A. Les rallonges sont disponibles auprès de votre revendeur local. Utilisez uniquement des rallonges à gaine ronde approuvées pour une utilisation à l'extérieur.

- ENSEMBLES DE CORDON : Assurez-vous que votre cordon est en bon état. Lorsque vous utilisez un cordon, assurez-vous d'utiliser un cordon dont la capacité est suffisante pour supporter le courant de fonctionnement de l'unité. Un cordon à la capacité insuffisante causerait une baisse de tension entraînant une perte de puissance et une surchauffe. Consultez le manuel d'utilisation de l'unité qui alimentera cet accessoire pour connaître les tailles de cordon recommandées.

- Inspectez périodiquement toutes les rallonges et la connexion d'alimentation de l'unité. Observez attentivement toute détérioration, coupure ou fissure de l'isolation. Vérifiez également les connexions pour voir si elles présentent des dommages. Remplacez les cordons si vous y trouvez des défauts ou des dommages.
- Évitez de débrancher la partie moteur de la rallonge en cours de fonctionnement en utilisant une sangle de retenue pour prise, un connecteur ou en faisant un nœud (Fig. A).
- Évitez les environnements dangereux. Ne faites jamais fonctionner votre appareil dans un environnement humide ou mouillé. L'humidité constitue un risque d'électrocution.
- N'utilisez pas l'appareil sous la pluie. N'utilisez pas dans l'eau ou à proximité de l'eau.
- Ne manipulez pas la prise ou l'appareil avec les mains mouillées ou en vous tenant sur des surfaces mouillées.
- Ne laissez pas l'appareil branché lorsqu'il n'est pas utilisé, lorsque vous changez les accessoires ou durant son entretien.

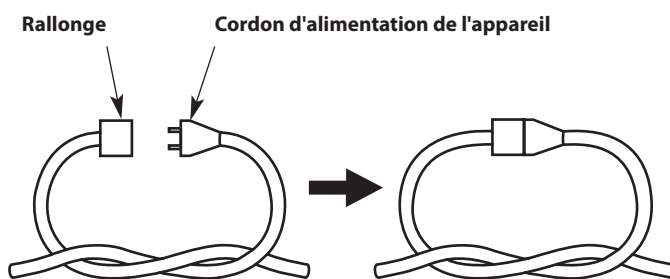

Fig. A

## AVERTISSEMENTS DE SÉCURITÉ POUR LES UNITÉS ALIMENTÉES PAR BATTERIE

### Sécurité électrique générale

- Avant d'utiliser ce produit, lire toutes les instructions et les avertissements concernant la batterie, le chargeur de batterie et l'appareil alimenté par batterie.
- Utilisez uniquement les batteries et les chargeurs précisés par le fabricant de l'équipement d'origine.
- N'exposez pas l'appareil à la pluie ou par temps humide. Rangez l'appareil à l'intérieur.
- N'actionnez pas l'appareil avec les mains mouillées.
- Évitez les environnements dangereux. N'utilisez pas l'appareil sous la pluie, par temps humide ou sur des surfaces humides. L'humidité constitue un risque d'électrocution.
- Pour réduire le risque de décharge électrique, évitez tout contact corporel avec des conducteurs de terre, comme les tuyaux métalliques ou les grillages.

- N'utilisez pas l'appareil dans des atmosphères explosives, comme en présence de liquides inflammables, de gaz ou de poussières.

### **Sécurité du chargeur de batterie**

- Une plaque signalétique sur l'appareil indique la tension utilisée. Ne branchez jamais l'appareil à une tension alternative qui diffère de cette tension.
- Un cordon prolongateur ne devrait être utilisé qu'en cas d'absolue nécessité. L'utilisation d'un cordon prolongateur inadéquat peut entraîner un risque d'incendie, de décharge électrique ou d'électrocution.
- N'utilisez pas plusieurs cordons prolongateurs.
- Assurez-vous que le cordon prolongateur est de calibre adéquat pour le courant consommé par l'appareil. Un cordon à la capacité insuffisante causerait une baisse de tension entraînant une perte de puissance et une surchauffe. En cas de doute, utilisez le cordon prolongateur du calibre supérieur. Plus le chiffre est petit, plus le calibre est élevé.
- Assurez-vous que les cordons prolongateurs sont en bon état. Inspectez régulièrement le fil d'alimentation et le cordon prolongateur. Observez attentivement toute détérioration, coupure ou fissure de l'isolation. Si un cordon est endommagé de quelque manière que ce soit tout en étant branché, débranchez-le de la prise et de l'appareil. N'utilisez pas un cordon endommagé. Les cordons endommagés doivent être réparés ou remplacés.
- Ne pas abuser des cordons. Ne tirez ni ne transportez jamais l'appareil par le cordon. Gardez les cordons à l'écart de la chaleur, de l'huile, de l'eau, des objets tranchants et des objets en mouvement. Saisissez toujours la fiche pour débrancher le cordon.
- Ne modifiez jamais une fiche, un cordon ou une prise en aucune façon.
- La protection du disjoncteur de fuite à la terre doit être prévue sur les circuits ou sur les prises pour être utilisée avec cet appareil. Par mesure de sécurité supplémentaire, utilisez des prises avec une protection de disjoncteur de fuite à la terre intégrée.
- Ne placez pas le chargeur de batterie de manière à éviter qu'il soit possible de marcher sur le cordon, de trébucher dessus, ou de l'endommager.
- Ne chargez pas la batterie sous la pluie ou par temps humide. Gardez le chargeur de batterie dans un endroit frais et sec.
- Gardez le chargeur de batterie à l'écart de tout liquide.
- Ne laissez pas de petits objets métalliques ou de matériaux tels que la laine d'acier, le papier d'aluminium ou d'autres particules étrangères pénétrer dans le port du chargeur.
- Ne sondez pas le chargeur avec un matériau conducteur. Il y a un risque de décharge électrique.
- Ne couvrez pas le chargeur de batterie. Le chargeur de batterie peut surchauffer.
- Ne laissez pas la batterie ou le chargeur de batterie surchauffer. S'ils sont chauds, laissez-les refroidir. Ne chargez les batteries dans des températures comprises entre 0 °C et 40 °C (32 ° et 104 °F).
- Débranchez toujours le chargeur avant de le nettoyer. Débranchez toujours le chargeur de batterie quand il n'est pas utilisé.

### **Sécurité de la batterie**

- Ne pas exposer la batterie au feu ou à des températures supérieures à 80 °C (176 °F). Cela pourrait provoquer une explosion.

- Manipulez les batteries avec soin. Ne court-circuitiez pas avec des matériaux conducteurs tels que bagues, bracelets, clés, etc. Un court-circuit de la batterie peut causer des blessures, des dommages à la batterie ou un incendie.
- Lorsque la batterie n'est pas en cours d'utilisation, tenez-la éloignée des petits objets métalliques tels que les trombones, les pièces de monnaie, les clous, etc. Ces articles pourraient connecter un terminal à un autre et les court-circuiter.
- N'essayez pas de charger une batterie fissurée ou endommagée.
- N'utilisez pas de batterie modifiée ou endommagée. Cela pourrait provoquer un incendie, une explosion ou des blessures.



**AVERTISSEMENT :** La batterie peut présenter un risque d'incendie ou de brûlure chimique si elle est mal manipulée. Ne démontez, chauffez ou incinérerez pas la batterie. La batterie peut développer une petite fuite lors d'utilisation ou de conditions de température extrêmes.

**Si du liquide à batterie entre en contact avec la peau :**

- Lavez immédiatement la zone touchée avec de l'eau et du savon.
- Neutralisez le liquide à batterie avec un acide doux (jus de citron, vinaigre, etc.).
- Consultez immédiatement un médecin.

**Si du liquide à batterie pénètre dans les yeux :**

- Rincez immédiatement les yeux avec de l'eau propre, et ce, pendant au moins 15 minutes.
- Consultez immédiatement un médecin.

## ÉLIMINATION DES PILES ENDOMMAGÉES OU USÉES



**AVERTISSEMENT :** Pour prévenir la contamination de l'environnement, contactez votre agence de recyclage des déchets pour obtenir des instructions particulières avant de disposer de batteries lithium-ion endommagées ou usées. Apportez les batteries dans un centre de recyclage/d'élimination local, homologué pour l'élimination de batterie lithium-ion.



**AVERTISSEMENT :** N'utilisez pas de piles cassées ou fissurées, et ce, même s'il n'y a pas de fuite. Remplacez les piles endommagées ou usées avec des piles neuves. **NE TENTEZ PAS DE RÉPARER LES BATTERIES!** En raison des risques d'explosion ou d'électrocution, les tentatives de réparation peuvent entraîner des blessures graves.

Pour éviter les blessures et les dommages à l'environnement :

- N'essayez pas d'enlever ou de détruire les composants de la batterie. N'ouvrez ni n'endommagez pas la batterie. En cas de fuite, les électrolytes libérés sont corrosifs et toxiques. Gardez la solution éloignée des yeux ou de la peau, et ne l'avalez pas.
- Ne jetez pas la batterie avec les ordures ménagères.
- Ne jetez pas la batterie dans un feu. La cellule peut exploser.
- Ne jetez pas la batterie là où elle fera partie d'un site d'enfouissement de déchets ou de flux de déchets solides urbains.
- Recouvrez les bornes de la batterie avec du ruban adhésif de qualité industrielle.
- Jetez la batterie usagée conformément aux réglementations fédérale, provinciale et locale.
- Jetez rapidement la batterie.

## PENDANT L'UTILISATION

- Portez des lunettes de sécurité conformes aux normes ANSI / ISEA Z87.1 en vigueur et marquées comme telles. Portez une protection auditive pendant l'utilisation de cet appareil. Portez un écran facial ou un masque antipoussières si la tâche est poussiéreuse.
- Portez un pantalon long et épais, des bottes, des gants et une chemise à manches longues. Ne portez pas des vêtements amples, des bijoux, un pantalon court, des sandales et ne travaillez pas pieds nus. Attachez vos cheveux au-dessus des épaules.
- Ajustez la poignée pour procurer une meilleure prise, le cas échéant.
- Utilisez l'appareil uniquement en plein jour ou avec un bon éclairage artificiel.
- Évitez tout démarrage accidentel. Pour les appareils alimentés à l'essence, placez-vous dans la position de démarrage dès que vous tirez sur le câble de démarreur. L'opérateur et l'appareil doivent être dans une position stable pendant le démarrage. Reportez-vous à la section *Mise en marche et Arrêt* dans le manuel de l'opérateur pour l'unité qui alimente cet accessoire.
- Utilisez le bon outil. Utilisez uniquement cet outil pour l'usage prévu. N'utilisez l'appareil que de la façon décrite dans ce manuel.
- Tenez toujours l'appareil à deux mains lorsqu'il est en marche. Tenez fermement les deux anses ou poignées.
- Ne vous penchez pas trop en avant. Conservez toujours une position stable et un bon équilibre. Redoublez de prudence lorsque vous travaillez dans des escaliers, des pentes ou des rampes abruptes. Pour éviter les blessures graves, n'utilisez pas l'appareil lorsque vous vous trouvez sur une échelle ou un toit.
- Éloignez vos mains, votre visage et vos pieds des pièces mobiles. Ne touchez pas ou n'essayez pas d'arrêter des pièces en mouvement.
- Ne touchez pas le moteur, le carter d'engrenage ou le pot d'échappement. Ces composants deviennent extrêmement chauds pendant l'utilisation, même après l'arrêt de l'appareil.
- N'utilisez pas l'appareil à une vitesse supérieure à celle nécessaire pour réaliser le travail. Ne faites pas fonctionner l'appareil à haute vitesse quand vous ne l'utilisez pas.
- Ne forcez pas l'appareil. Il sera plus efficace et plus sûr si vous l'utilisez à la vitesse pour laquelle il a été conçu.

- Éteignez toujours l'appareil lorsque le fonctionnement est retardé ou lorsque vous transportez l'appareil d'un endroit à un autre. Assurez-vous que toutes les pièces mobiles sont complètement arrêtées.
- Avant de déposer l'appareil, éteignez-le toujours et attendez que toutes les pièces en mouvement s'arrêtent complètement.
- Si l'appareil frappe un objet étranger ou s'y enchevêtre, arrêtez-le immédiatement. Vérifier la présence de dommages. S'il est endommagé, ne redémarrez pas ni n'utilisez l'appareil jusqu'à ce qu'il soit réparé. N'utilisez pas l'appareil quand des pièces sont desserrées ou endommagées.
- Utilisez uniquement des pièces et des accessoires de rechange du fabricant d'origine pour cet appareil. Ils sont disponibles auprès de votre centre de réparation agréé. L'utilisation d'autres pièces ou accessoires pourrait entraîner de graves blessures de l'utilisateur ou endommager l'appareil, et annuler la garantie.
- L'appareil doit rester propre. Retirez avec précaution la végétation et autres débris qui pourraient bloquer les pièces mobiles.
- Pour réduire les risques d'incendie, remplacez un pot d'échappement et un pare-étincelles défectueux. Nettoyez l'herbe, les feuilles, les couches de graisse excessives ou les dépôts de carbone présents sur le moteur et le pot d'échappement.
- Si l'appareil commence à vibrer de façon anormale, arrêtez-le immédiatement. Inspectez l'appareil pour découvrir l'origine des vibrations. Les vibrations indiquent en général un problème.

## SÉCURITÉ DE LA COUPE-BORDURES DE PELOUSE



**DANGER :** Garder toutes les parties du corps (mains, pieds, visage, etc.) à l'écart des lames en mouvement. Un contact avec les lames mobiles peut entraîner de graves blessures.

- Avant de démarrer l'appareil, assurez-vous que la lame n'entre en contact avec aucun élément.
- Tenez toujours l'appareil à deux mains lorsque vous l'utilisez. L'utilisant d'une seule main peut causer une perte de contrôle et entraîner des blessures graves.
- Soyez extrêmement prudent lorsque vous retournez l'appareil ou le tirez vers vous.
- Un rebond peut se produire lorsque la lame pivotante frappe un objet qu'elle n'a pas immédiatement coupé. Un rebond peut être assez violent pour propulser l'appareil ou l'opérateur dans n'importe quelle direction, ce qui peut causer une perte de contrôle. Un rebond peut se produire sans avertissement si la lame accroche, paralyse ou se coince. Cela est plus susceptible de se produire dans les zones où il est difficile de voir le matériau coupé.
- La lame continue de tourner une fois que l'appareil est éteint. Une lame en rotation peut causer des blessures graves. Gardez le contrôle de l'appareil jusqu'à ce que toutes les pièces mobiles se soient immobilisées.

- Ne faites pas fonctionner l'appareil avec une lame courbée ou émoussée. Remplacez les lames courbées ou émoussées.
- La lame peut devenir très tranchante en raison de son utilisation. Portez toujours des gants épais lorsque vous manipulez, remplacez ou nettoyez la lame.

## AUTRES AVERTISSEMENTS DE SÉCURITÉ

- Maintenez l'unité avec soin. Suivez toutes les instructions d'entretien de ce manuel.
- N'effectuez pas de procédures de maintenance autres que celles décrites dans ce manuel. Toutes les réparations, autres que les procédures de maintenance décrites dans ce manuel, doivent être effectuées par un centre de réparations agréé.
- Ne retirez, modifiez ou rendez jamais inopérant tout dispositif de sécurité fourni avec l'appareil.
- Avant une inspection, un entretien, un nettoyage, un entreposage, un transport ou le remplacement d'une pièce de l'appareil :
  1. Arrêtez l'appareil. Reportez-vous à la section *Mise en marche et Arrêt* dans le manuel de l'opérateur pour l'unité qui alimente cet accessoire.
  2. Assurez-vous que toutes les pièces mobiles se sont arrêtées.
  3. Laissez l'appareil refroidir.
  4. Pour les appareils alimentés à l'essence, débranchez le fil de la bougie pour empêcher qu'il ne démarre accidentellement. Pour les appareils électriques, débranchez l'appareil de la source d'alimentation pour l'empêcher de démarrer accidentellement.
- Assurez-vous que l'appareil est sécurisé pour les transports.
- Quand le réservoir contient du carburant, ne rangez jamais l'appareil à l'intérieur d'un bâtiment où des vapeurs d'essence pourraient atteindre une flamme nue (veilleuses, etc.) ou des étincelles (interrupteurs, moteurs électriques, etc.).
- Rangez l'appareil dans un endroit sec et sûr ou en hauteur pour éviter une utilisation non autorisée ou des dommages. Gardez toujours l'appareil hors de portée des enfants.
- Ne mouillez pas ou n'éclaboussez pas l'appareil avec de l'eau ou tout autre liquide. Gardez les poignées sèches et propres (sans débris, huile et graisse). Nettoyez l'appareil après chaque utilisation. Reportez-vous à la section *Nettoyage et entreposage* dans le manuel de l'opérateur pour l'unité qui alimente cet accessoire. N'utilisez pas de solvants ou de puissants détergents.
- Conservez ces instructions. Consultez-les souvent et utilisez-les pour former d'autres utilisateurs. Si vous prêtez cet appareil à d'autres personnes, remettez-leur également ces instructions.

## CONSERVEZ CES INSTRUCTIONS



## SYMBOLES DE SÉCURITÉ ET INTERNATIONAUX

Le présent manuel de l'opérateur décrit les symboles et pictogrammes de sécurité et internationaux, susceptibles d'apparaître sur ce produit. Veuillez lire le manuel de l'opérateur pour connaître les informations complètes sur la sécurité, l'assemblage, l'utilisation, l'entretien et la réparation.

### SYMBOLE SIGNIFICATION

	<b>SYMBOLE D'ALERTE DE SÉCURITÉ</b> Indique un danger, un avertissement ou une mise en garde. Peut être utilisé conjointement avec d'autres symboles ou pictogrammes.
	<b>LISEZ LE MANUEL DE L'OPÉRATEUR</b> <b>AVERTISSEMENT :</b> Veuillez lire le(s) manuel(s) de l'opérateur et respecter tous les avertissements et consignes de sécurité. Dans le cas contraire, l'opérateur et/ou les passants peuvent subir des blessures graves.
	<b>PORTEZ DES PROTECTIONS AUDITIVES ET OCULAIRES</b> <b>AVERTISSEMENT :</b> La projection d'objets et les bruits forts peuvent provoquer des blessures oculaires graves et une perte auditive. Portez une protection oculaire conforme aux normes ANSI / ISEA Z87.1 en vigueur, ainsi qu'une protection auditive pendant l'utilisation de cet appareil. Utilisez un écran facial complet dès que nécessaire.
	<b>PORTER DES CHAUSSURES PROTECTRICES</b> En utilisant cet appareil, toujours porter de robustes chaussures antidérapantes.
	<b>PORTER DES GANTS</b> En utilisant cet appareil, toujours porter de robustes gants antidérapants.
	<b>LES OBJETS PROJETÉS PEUVENT CAUSER DES BLESSURES GRAVES</b> <b>AVERTISSEMENT :</b> Les petits objets peuvent être propulsés à des vitesses élevées, provoquant des blessures.

**SYMBOLE****SIGNIFICATION**

<p>Min. 50 ft</p>  <p>15 m</p>	<p><b>ÉLOIGNEZ LES PASSANTS</b></p> <p><b>AVERTISSEMENT</b> : Éloignez tous les passants, en particulier les enfants et les animaux domestiques, à 15 m (50 pieds) au moins de la zone de coupe.</p>
	<p><b>N'UTILISEZ PAS L'APPAREIL SOUS LA PLUIE</b></p> <p><b>AVERTISSEMENT</b> : Évitez les environnements dangereux. N'utilisez jamais l'appareil sous la pluie ou par temps humide. L'humidité constitue un risque d'électrocution.</p>
	<p><b>LA LAME EN MOUVEMENT PEUT CAUSER DE GRAVES BLESSURES</b></p> <p><b>AVERTISSEMENT</b> : Arrêtez l'appareil et laissez la lame s'arrêter avant de la retirer, ou avant d'entreprendre le nettoyage ou l'entretien de l'appareil. Éloignez vos mains et vos pieds des pièces mobiles.</p>

**APPRENEZ À CONNAÎTRE VOTRE APPAREIL**

**REMARQUE** : Le modèle présenté peut différer du vôtre.

**APPLICATIONS**

- Pour couper le long des chemins, des sorties de garage, des zones rocailleuses, etc.

**AUCUN OUTIL NÉCESSAIRE POUR L'ASSEMBLAGE**

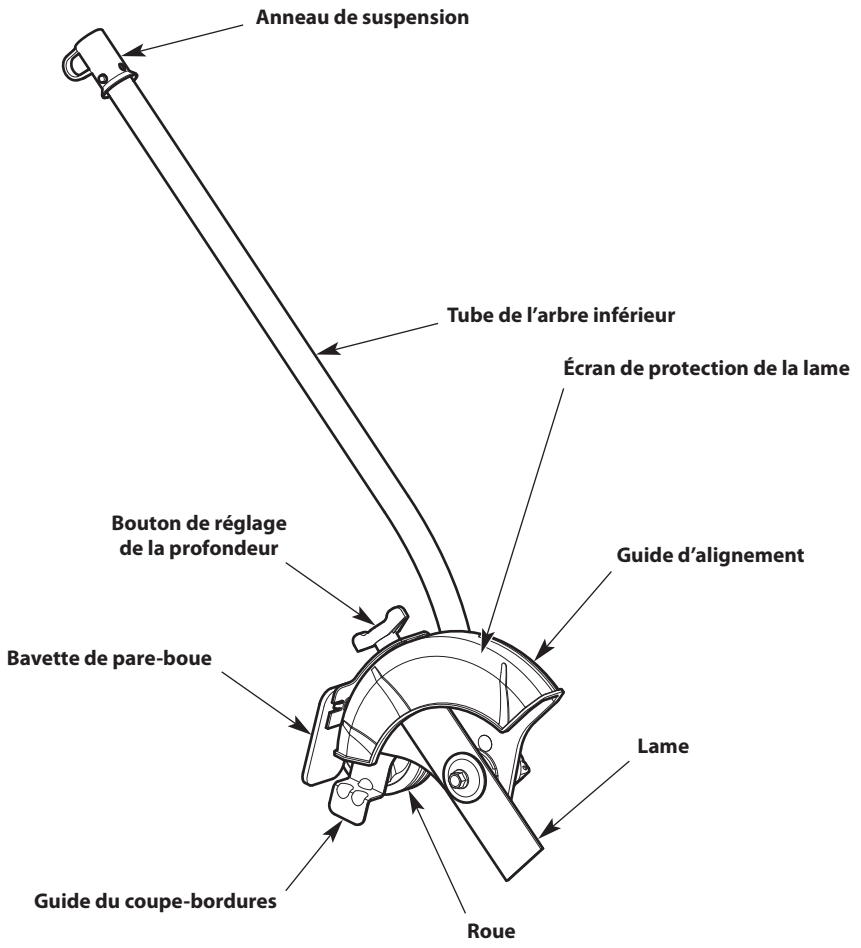

## CARACTÉRISTIQUES\*

Poids approximatif de l'appareil (accessoire uniquement) .....	1,8 - 2,3 kg (4 - 5 livres)
Profondeur de coupe (maximum) .....	6,3 cm (2,5 po.)

\* Toutes les caractéristiques reposent sur les dernières informations disponibles sur le produit au moment de l'impression de ce manuel. Nous nous réservons le droit d'apporter à tout instant des modifications, sans préavis.

# ASSEMBLAGE

## INSTALLATION ET RETRAIT DE L'ACCESSOIRE

Le coupleur permet l'utilisation de différents accessoires en option.



**AVERTISSEMENT :** Avant d'utiliser un accessoire, lire et comprendre le manuel livré avec l'accessoire. Respectez toutes les consignes de sécurité qu'il contient.



**AVERTISSEMENT :** Pour éviter toute blessure grave ou dommage, arrêtez l'appareil avant de démonter ou d'installer un accessoire.

### Installation de l'accessoire

1. Enlevez l'anneau de suspension de l'accessoire. Conservez l'anneau de suspension pour une utilisation lors du rangement de l'accessoire. Le cas échéant, enlevez l'entretoise grise du coupleur.
2. Réglez l'appareil sur une surface plane.
3. Tournez le bouton dans le sens contraire des aiguilles d'une montre pour desserrer le coupleur (Fig. 1).
4. Alignez le bouton de déclenchement avec la rainure de guidage (Fig. 3).
5. Poussez l'accessoire directement dans le coupleur (Fig. 2) jusqu'à ce que le bouton de déverrouillage s'enclenche fermement dans l'orifice principal (Fig. 3).
6. Tournez le bouton dans le sens contraire des aiguilles d'une montre pour serrer le coupleur (Fig. 1).



**AVERTISSEMENT :** Avant d'utiliser l'appareil, s'assurer que le bouton de déverrouillage est entièrement enclenché dans l'orifice principal et que la poignée est bien serrée.



**AVERTISSEMENT :** Sauf indication contraire, le bouton de déclenchement doit être enclenché dans l'orifice principal uniquement. L'utilisation du mauvais orifice pourrait provoquer des blessures graves ou endommager l'appareil.

### Démontage de l'accessoire

1. Réglez l'appareil sur une surface plane.
2. Tournez le bouton dans le sens contraire des aiguilles d'une montre pour desserrer le coupleur (Fig. 1).
3. Appuyez et maintenez enfoncé le bouton de déclenchement (Fig. 3).
4. Retirez l'accessoire du coupleur (Fig. 2).

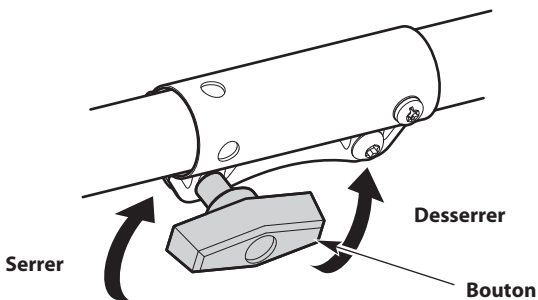

Fig. 1

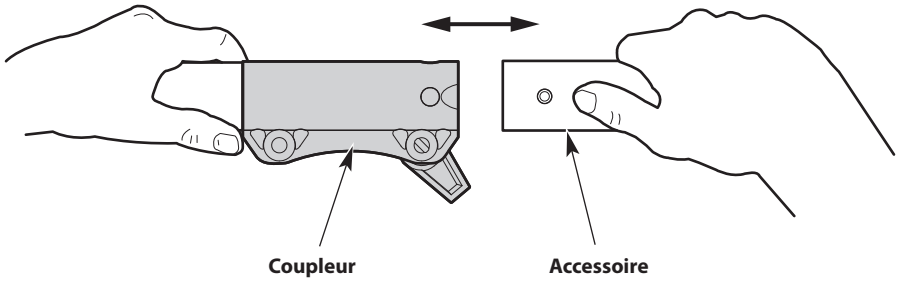

Fig. 2

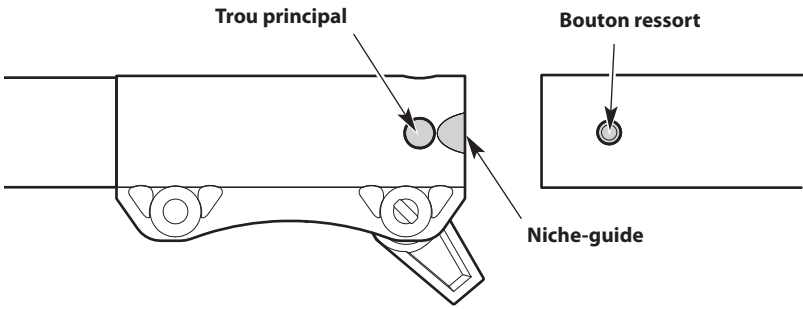

Fig. 3

## TENUE DE L'APPAREIL



**DANGER :** Garder toutes les parties du corps (mains, pieds, visage, etc.) à l'écart des lames en mouvement. Un contact avec les lames mobiles peut entraîner de graves blessures.



**AVERTISSEMENT :** Portez toujours une protection pour les yeux, les oreilles, les mains, les pieds et le corps afin de limiter les risques de blessure pendant l'utilisation de cet appareil. Portez un écran facial ou un masque antipoussières si la tâche est poussiéreuse.



**AVERTISSEMENT :** Pour éviter les blessures graves, évitez de mettre le bras en contact avec le moteur pendant le fonctionnement de l'appareil. Le moteur peut être très chaud.

- Placez-vous en position d'utilisation (Fig. 4). Tenez-vous bien droit. Ne vous penchez pas.
- Gardez les pieds écartés et fermement posés sur le sol.
- Maintenez l'appareil d'une prise ferme.
- Tenir la poignée arrière avec la main droite. Le bras droit doit rester légèrement plié.
- Tenir la poignée avant avec la main gauche. Le bras gauche doit rester tendu.
- Tenez l'appareil au niveau de votre taille.
- Tenez l'appareil de telle sorte qu'il entre facilement en contact avec le sol sans que vous ayez à vous baisser.

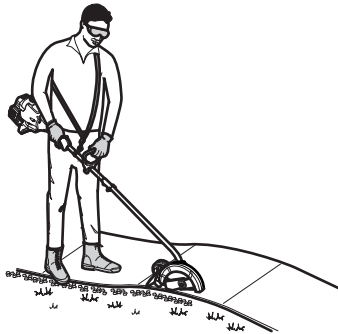

Fig. 4

## CONSEILS POUR OBTENIR LES MEILLEURS RÉSULTATS

- Maintenez la roue sur le trottoir ou la chaussée.
- Pour protéger le trottoir ou la chaussée contre tout dommage, maintenez le guide du coupe-bordures en contact avec le bord du trottoir ou de la chaussée
- Servez-vous du guide d'alignement pour vous aider à conserver l'alignement correct (Fig. 5).
- Gardez la lame perpendiculaire au sol.
- **NE FORCEZ PAS** l'appareil. Faites la première coupe en ne dépassant pas 1,27 cm (1/2 po) de profondeur. Rajoutez 1,27 cm (1/2 po) à la profondeur et coupez de nouveau. Répétez cette procédure jusqu'à atteindre la profondeur de coupe désirée. Consultez la section *Réglage de la profondeur de coupe*.
- Coupez lentement, à un rythme régulier.



**AVERTISSEMENT :** Un rebond peut se produire lorsque la lame pivotante frappe un objet qu'elle n'a pas immédiatement coupé. Un rebond peut être assez violent pour propulser l'appareil ou l'opérateur dans n'importe quelle direction, ce qui peut causer une perte de contrôle. Un rebond peut se produire sans avertissement si la lame accroche, paralyse ou se coince. Cela est plus susceptible de se produire dans les zones où il est difficile de voir le matériau coupé.

- Vérifiez fréquemment l'état de la lame. Avec l'usure, la lame se raccourcit, réduisant ainsi la profondeur de coupe. Remplacez la lame selon les besoins. Consultez la section *Remplacement de la lame*.



**AVERTISSEMENT :** La lame continue de tourner une fois que l'appareil est éteint. Pour éviter des blessures graves, ne touchez pas à une lame en rotation.



**AVERTISSEMENT :** Pour éviter des blessures graves, éteignez toujours l'appareil avant d'en retirer les débris. Laissez la lame s'arrêter complètement.

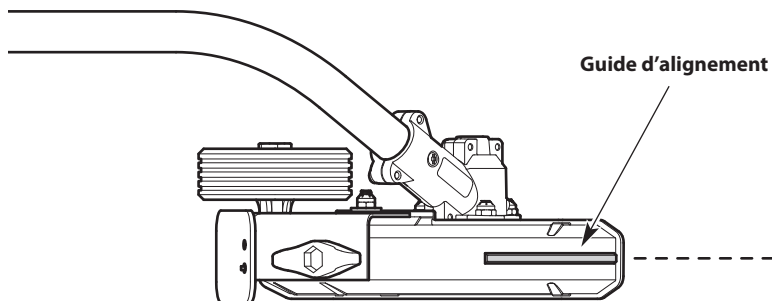

Fig. 5

## RÉGLAGE DE LA PROFONDEUR DE COUPE



**AVERTISSEMENT :** Pour éviter des blessures graves, arrêtez toujours l'unité et laissez-la refroidir avant de régler la profondeur de coupe. Pour les appareils alimentés à l'essence, débranchez le fil de la bougie pour empêcher qu'il ne démarre accidentellement. Pour les appareils électriques, débranchez l'appareil de la source d'alimentation pour l'empêcher de démarrer accidentellement.

1. Desserrez le bouton de réglage de la profondeur (Fig. 6).
2. Montez ou descendez la roue pour obtenir la hauteur voulue.

**REMARQUE :** Le fait d'abaisser la roue réduit la profondeur de coupe. Le fait de remonter la roue augmente la profondeur de coupe.

3. Serrez le bouton de réglage de la profondeur.
4. Reconnectez le fil de la bougie d'allumage et continuez l'utilisation.

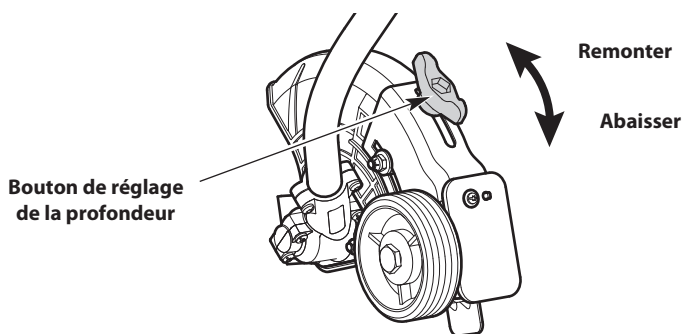

Fig. 6





**AVERTISSEMENT :** Pour éviter les graves blessures, n'effectuez jamais l'entretien de l'appareil lorsqu'il est en marche. Pour les appareils alimentés à l'essence, débranchez le fil de la bougie pour empêcher qu'il ne démarre accidentellement. Pour les appareils électriques, débranchez l'appareil de la source d'alimentation pour l'empêcher de démarrer accidentellement. Pour les unités alimentées par batterie, retirez-la pour éviter tout démarrage accidentel de l'unité. Laissez toujours l'appareil refroidir avant d'en effectuer l'entretien.



**AVERTISSEMENT :** Portez des vêtements de protection et respectez toutes les consignes de sécurité pour éviter toute blessure grave.

**REMARQUE :** Certaines procédures d'entretien peuvent nécessiter des compétences ou des outils particuliers. Si vous avez des doutes concernant ces procédures, amenez l'appareil chez un revendeur agréé. Reportez-vous à *Supplément de service/garantie* pour en savoir plus.

## REEMPLACEMENT DE LA LAME



**AVERTISSEMENT :** Pour éviter des blessures graves, portez toujours des gants lorsque vous manipulez la lame.

### Retrait de la lame

1. Alignez l'orifice de l'arbre de sortie avec l'encoche pour tige de verrouillage. Insérez la tige de verrouillage dans l'encoche pour tige de verrouillage, puis dans l'orifice de l'arbre de sortie (Fig. 7).
2. Gardez la tige de verrouillage en place en la maintenant près du boîtier de l'arbre inférieur (Fig. 8).
3. Tout en maintenant la tige de verrouillage, desserrez le contre-écrou en le tournant dans le **sens des aiguilles d'une montre** avec une clé (Fig. 9).
4. Retirez la tige de verrouillage. Retirez le contre-écrou, le dispositif de retenue de la lame, ainsi que la lame (Fig. 10). Conservez le contre-écrou et le dispositif de retenue de la lame pour pouvoir installer la lame neuve.

### Installation de la lame

1. Abaissez la lame neuve sur la douille d'arbre de sortie. (Fig. 10). Vérifiez que la lame est bien à plat sur la douille d'arbre de sortie.
2. Placez le dispositif de retenue de la lame sur l'arbre de sortie avec la surface plate reposant contre la lame (Fig. 10).
3. Vissez l'écrou sur l'arbre de sortie (Fig. 10).
4. Alignez l'orifice de l'arbre de sortie avec l'encoche pour tige de verrouillage. Insérez la tige de verrouillage dans l'encoche pour tige de verrouillage, puis dans l'orifice de l'arbre de sortie (Fig. 7).
5. Gardez la tige de verrouillage en place en la maintenant près du boîtier de l'arbre (Fig. 8).
6. Tout en maintenant la tige de verrouillage, serrez le contre-écrou en le tournant dans le **sens inverse des aiguilles d'une montre** (Fig. 9). Assurez-vous que la lame reste à plat et centrée sur l'arbre de sortie, pendant que vous serrez le contre-écrou.

Si vous avez une clé dynamométrique, resserrez le contre-écrou jusqu'à **37-38 N/m (325-335 po/lb)**.  
Si vous n'avez pas de clé dynamométrique, serrez le contre-écrou avec une clé, jusqu'à ce que le contre-écrou appuie sur le dispositif de retenue de la lame et que la lame soit bien calée. Assurez-vous que la lame est correctement installée, puis tournez l'écrou d'1/4 ou d'1/2 tour supplémentaire.



**AVERTISSEMENT :** Une fois le contre-écrou serré, vérifiez que la lame est bien à plat sur la douille d'arbre de sortie. Si la lame est décentrée, l'appareil sera endommagé par les vibrations et la lame pourrait être projetée, ce qui pourrait des blessures graves.

7. Retirez la tige de verrouillage.



**AVERTISSEMENT :** Pour éviter des blessures graves ou que des dommages ne surviennent à l'appareil, ne démarrez pas ou ne faites pas fonctionner l'appareil alors que la tige de verrouillage est insérée dans la fente.

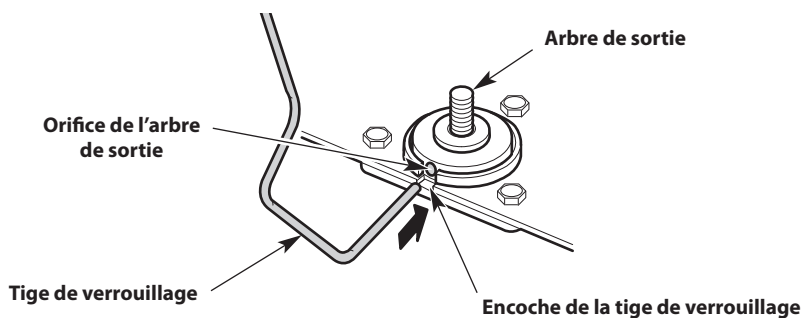

Fig. 7

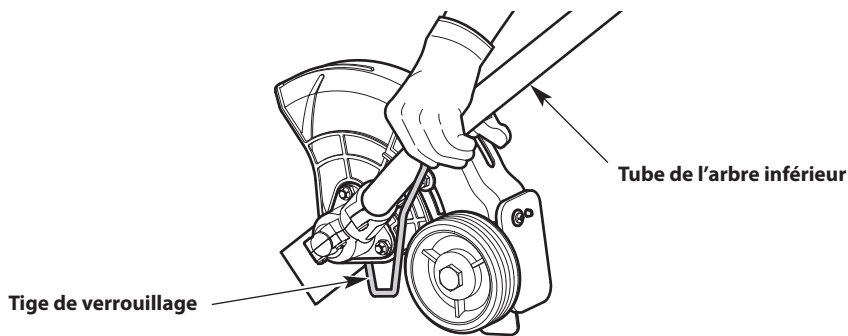

Fig. 8

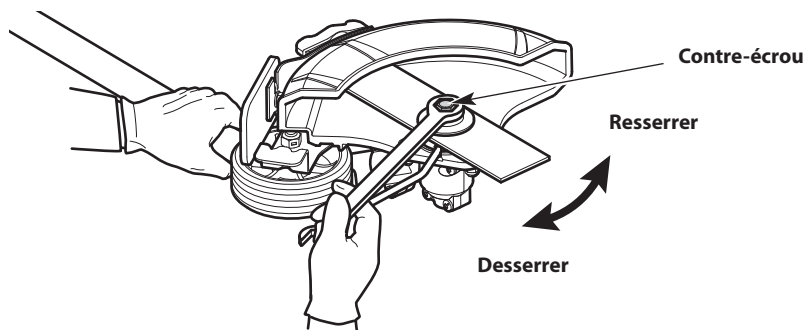

Fig. 9

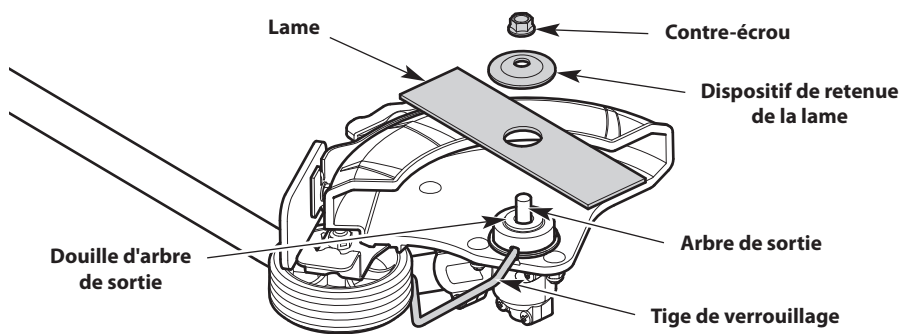

Fig. 10

## NETTOYAGE ET ENTREPOSAGE

### NETTOYAGE



**AVERTISSEMENT :** Afin d'éviter des blessures graves, arrêtez toujours l'appareil et laissez-le refroidir avant tout nettoyage ou entretien. Pour les appareils alimentés à l'essence, débranchez le fil de la bougie pour empêcher qu'il ne démarre accidentellement. Pour les appareils électriques, débranchez l'appareil de la source d'alimentation pour l'empêcher de démarrer accidentellement. Pour les unités alimentées par batterie, retirez-la pour éviter tout démarrage accidentel de l'unité.

Utilisez une petite brosse pour nettoyer la partie externe de l'appareil. N'utilisez pas un détergent fort. Les produits ménagers contenant des huiles aromatiques, comme le pin et le citron, et les solvants comme le kérosène peuvent endommager le plastique. Essuyez toute trace d'humidité avec un chiffon doux.

Nettoyez la lame avec de l'eau. Essuyez la lame avec une huile légère pour machines afin d'empêcher l'apparition de rouille.

### ENTREPOSAGE



**AVERTISSEMENT :** Rangez l'appareil hors de portée des enfants. Rangez l'unité dans un endroit fermé à clé pour éviter toute utilisation non autorisée ou tout dommage.



**AVERTISSEMENT :** Rangez l'unité dans un endroit sec et bien aéré. Laissez l'appareil refroidir avant de le ranger.

- Nettoyez soigneusement l'appareil et vérifiez la présence de pièces desserrées ou endommagées. Réparez ou remplacez les éléments endommagés, et serrez les vis, les écrous ou les boulons desserrés.
- Pour suspendre l'accessoire à un crochet, installez l'anneau de suspension sur l'accessoire. Assurez-vous que le bouton de déclenchement est bien verrouillé dans l'un des orifices sur l'anneau de suspension.

# ÍNDICE

- Seguridad ..... 46
- Conozca su unidad ..... 56
- Especificaciones ..... 57
- Ensamblaje ..... 58
- Operación ..... 60
- Mantenimiento ..... 62
- Limpieza y almacenamiento ..... 65

Toda la información, las ilustraciones y las especificaciones contenidas en este manual se basan en la información más reciente disponible en el momento de impresión del manual. Nos reservamos el derecho de hacer cambios en cualquier momento sin aviso previo.

El producto puede variar ligeramente de las ilustraciones contenidas en este manual.

**NOTA:** Este manual del operador cubre múltiples modelos. Las características pueden variar según los modelos. No todas las características de este manual son aplicables a todos los modelos. El modelo descrito puede diferir del suyo.

## SEGURIDAD

El objetivo de los símbolos de seguridad es dirigir su atención hacia posibles peligros. Los símbolos de seguridad, así como sus explicaciones, necesitan su atención y comprensión completas. Las advertencias de seguridad no eliminan por sí mismas ningún peligro. Las instrucciones o advertencias que contienen no reemplazan a las medidas adecuadas de prevención de accidentes.

SÍMBOLOS	SIGNIFICADO
----------	-------------



**PELIGRO:** Indica un peligro EXTREMO.

Si no se respeta un símbolo de seguridad de **PELIGRO** usted mismo u otras personas sufrirán lesiones graves o la muerte.



**ADVERTENCIA:** Indica un peligro GRAVE.

Si no se respeta un símbolo de **ADVERTENCIA** de seguridad usted mismo u otras personas **PUEDEN** sufrir lesiones graves.



**PRECAUCIÓN:** Indica un peligro de GRAVEDAD MODERADA.

Si no se respeta un símbolo de seguridad de **PRECAUCIÓN** usted mismo u otras personas **PUEDEN** sufrir lesiones o se **PUEDEN** producir daños materiales.

**NOTA:** Proporciona información o instrucciones de vital importancia para el funcionamiento o el mantenimiento del equipo.



**ADVERTENCIA:** Lea el manual del operador y siga todas las advertencias e instrucciones de seguridad. Si no lo hace, el operador y/o los observadores pueden sufrir lesiones graves.

# • INSTRUCCIONES DE SEGURIDAD IMPORTANTES •

## LEA TODAS LAS INSTRUCCIONES ANTES DE USAR LA UNIDAD



**ADVERTENCIA:** Se deben respetar todas las instrucciones de seguridad al usar la unidad. Por favor, lea estas instrucciones antes de utilizar la unidad para garantizar la seguridad del operador y los observadores. Por favor, guarde estas instrucciones para su uso posterior.

- Lea cuidadosamente y entienda el manual del operador de la unidad que impulsa a este accesorio.
- Lea las instrucciones con atención. Debe familiarizarse con los controles y con el uso apropiado de la unidad. Sepa cómo detener la unidad y desconectar los controles rápidamente.
- Manténgase alerta. No opere esta unidad si está cansado, enfermo o bajo la influencia de alcohol, drogas o medicamentos.
- Nunca permita a los niños operar la unidad. Los adolescentes deben ser entrenados, acompañados y supervisados por un adulto. Nunca permita a los adultos operar la unidad sin las instrucciones adecuadas.
- Se deben instalar correctamente todos los protectores y accesorios de seguridad antes de operar la unidad.
- Inspeccione la unidad antes de usarla. Verifique si hay piezas dañadas. Compruebe si hay pérdidas de combustible. Compruebe que todas las piezas funcionen correctamente. Compruebe que todas las sujeciones estén en su lugar y bien ajustadas. Compruebe que todas las piezas móviles queden adecuadamente alineadas y no se atasquen. Reemplace las piezas que estén agrietadas, astilladas o dañadas de cualquier manera. Haga reparar o reemplazar por un centro de servicio técnico autorizado todas las piezas que estén dañadas o que no funcionen adecuadamente. No utilice la unidad si hay piezas sueltas o dañadas.
- Tenga en cuenta el riesgo de lesiones en la cabeza, las manos y los pies.
- Inspeccione el área con atención antes de arrancar la unidad. Extraiga las rocas, los vidrios rotos, los clavos, los cables, cordeles y demás objetos que podrían ser arrojados o enredarse en la unidad.
- Despeje la zona de niños, observadores y mascotas; manténgalos fuera de un radio de 50 pies (15 m), como mínimo. Incluso a esa distancia, sigue el riesgo de ser alcanzados por los objetos arrojados por el aire. Sugiera a los observadores que usen protección ocular. Si alguien se le aproxima, detenga la unidad de inmediato.
- Apriete el control del acelerador y verifique que vuelva automáticamente a la posición de ralentí. Realice todos los ajustes o las reparaciones antes de usar la unidad.
- Para las unidades que funcionan con gasolina, no cambie la configuración del regulador del motor ni acelere demasiado el motor.
- Esta unidad está diseñada para uso ocasional, para el hogar únicamente.

## ADVERTENCIAS DE SEGURIDAD PARA LAS UNIDADES A GASOLINA



**ADVERTENCIA:** La gasolina es sumamente inflamable y sus vapores pueden explotar si se encienden. Adopte las siguientes precauciones:

- Almacene el combustible únicamente en recipientes diseñados específicamente y aprobados para el almacenamiento de dichos materiales.
- Detenga siempre el motor y déjelo enfriar antes de llenar el depósito. Nunca retire la tapa del depósito de combustible ni agregue combustible cuando el motor esté caliente. Afloje siempre lentamente la tapa del depósito de combustible para descargar la presión que haya en el depósito antes de recargar combustible.
- Mezcle y agregue siempre combustible en una zona al aire libre, limpia y bien ventilada, en la que no haya chispas ni llamas. NO fume.
- Nunca opere la unidad si la tapa del combustible no está bien sujeta en su lugar.
- Evite que se genere una fuente de encendido para el combustible derramado. Limpie de inmediato el combustible derramado de la unidad, antes de encenderla. Mueva la unidad al menos 30 pies (9.1m) de la fuente de combustible y del sitio antes de arrancar el motor. NO fume.
- Nunca arranque ni use la unidad dentro de una habitación o de una construcción cerrada. La inhalación de humos de escape puede ser mortal. Opere esta unidad únicamente en una zona bien ventilada, al aire libre.

## ADVERTENCIAS DE SEGURIDAD PARA LAS UNIDADES ELÉCTRICAS



**ADVERTENCIA:** Para reducir el riesgo de descarga eléctrica, use sólo cables de extensión aprobados para uso en exteriores, como un cable de extensión con cable tipo SW-A, SOW-A, STW-A, STOW-A, SJW-A, SJOW-A, SJTW-W o SJTOW-A. Puede adquirir cables de extensión en su distribuidor local. Use sólo cables de extensión de camisa cilíndrica aprobados para su uso al exterior.

- **JUEGOS DE CABLES:** Verifique que su juego de cable esté en buenas condiciones. Cuando use un juego de cables, verifique que el cable que usa es lo suficientemente grueso para conducir la corriente que consumirá la unidad. Un juego de cables de menor calibre puede causar una caída de voltaje en la línea y ocasionar la pérdida de energía y recalentamiento. Vea el manual del operador de la unidad que le dará electricidad a este accesorio para saber la medida recomendada para el cable.
- Inspeccione todos los cables de extensión y la conexión eléctrica de la unidad con frecuencia. Observe en detalle si existe deterioro, cortes o grietas en el aislamiento. Inspeccione también si existen daños en las conexiones. Cambie los cables si encuentra algún defecto o daño.



- Evite que el cabezal motorizado se desconecte del cable de extensión durante la operación usando una correa de sujeción en el receptáculo o enchufe, un conector, o hágale un nudo (Fig. A).
- Evite los ambientes peligrosos. No opere nunca su unidad en ambientes húmedos ni mojados. La humedad representa un peligro de descarga eléctrica.
- No use la unidad bajo la lluvia. No la use dentro del agua ni alrededor de ella.
- No toque el enchufe ni la unidad con las manos mojadas ni parado sobre superficies mojadas.
- No deje la unidad enchufada cuando no se utilice, esté cambiando los accesorios o mientras se le está dando mantenimiento.

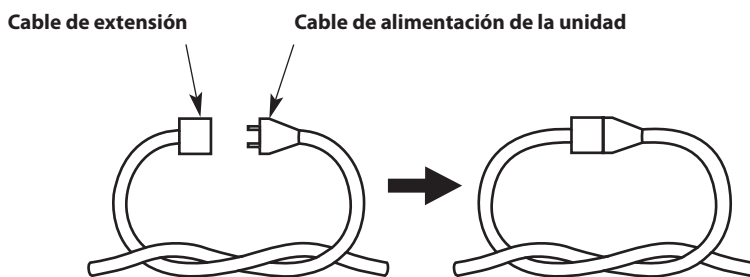

Fig. A

## ADVERTENCIAS DE SEGURIDAD PARA UNIDADES A BATERÍA

### Seguridad eléctrica en general

- Antes de usar este producto, lea todas las instrucciones y las marcas de precaución que figuran en la batería, el cargador de baterías y las unidades que se accionan con la batería.
- Use únicamente las baterías y los cargadores especificados por el fabricante de equipo original.
- No exponga la unidad a la lluvia o a condiciones húmedas. Guárdela en un lugar cerrado.
- No utilice la unidad con las manos mojadas.
- Evite entornos peligrosos. No utilice la unidad bajo la lluvia, en condiciones húmedas ni en superficies mojadas. La humedad constituye un peligro de descarga.
- Para reducir el riesgo de descarga eléctrica, evite el contacto del cuerpo con elementos conductores con puesta a tierra, por ejemplo, caños metálicos o cercos de alambre.
- No utilice la unidad en atmósferas explosivas, por ejemplo, en presencia de líquidos, gases o polvo inflamables.

## Seguridad del cargador de baterías

- La unidad lleva una placa de identificación que indica el voltaje utilizado. Nunca conecte la unidad con un voltaje de CA que difiera de este voltaje.
- No se debe utilizar un cable prolongador a menos que sea absolutamente necesario. El uso de un cable prolongador inadecuado puede generar riesgo de incendio, descarga eléctrica o electrocución.
- No utilice cables prolongadores múltiples.
- Asegúrese de que el cable prolongador sea suficientemente pesado como para transportar la corriente que toma la unidad. Si el cable prolongador es de calibre inferior al requerido se producirá una caída del voltaje de línea y esto dará lugar a la pérdida de potencia y el sobrecalentamiento. Si está en duda, utilice cable del calibre más grueso siguiente. A menor número de calibre, mayor grosor de cable.
- Asegúrese de que los cables estén en buenas condiciones. Inspeccione el cable de alimentación y el cable prolongador periódicamente. Observe detenidamente para ver si hay deterioro, cortes o grietas en el aislamiento. Si el cable se daña de algún modo cuando está enchufado, desconecte el cable del tomacorriente y de la unidad. No utilice un cable dañado. Los cables dañados se deben reparar o cambiar.
- No use los cables en forma inadecuada. Nunca arrastre ni lleve la unidad tirando del cable. Mantenga los cables lejos de fuentes de calor, aceite, agua, bordes filosos y objetos en movimiento. Para desconectar un cable agarre siempre el enchufe.
- No modifique nunca un enchufe, un cable ni un tomacorriente de ninguna manera.
- En el(los) circuito(s) a ser usados con esta unidad siempre se debe suministrar protección con un interruptor de detección de falla a tierra (GFCI). Para proporcionar una medida adicional de seguridad, utilice receptáculos con protección GFCI incorporada.
- No coloque el cargador de baterías en lugares donde se lo pueda pisar, donde alguien pueda tropezar o que se pueda dañar.
- No cargue las baterías bajo la lluvia ni en condiciones mojadas. Guarde el cargador de baterías en un área fresca y seca.
- Guarde el cargador de baterías lejos de cualquier líquido.
- No permita que se introduzcan objetos metálicos pequeños ni materiales, por ejemplo, lana de acero, lámina de aluminio ni otras partículas extrañas en el puerto del cargador.
- No pruebe el cargador con material conductor. Existe el riesgo de descarga eléctrica.
- No cubra el cargador de baterías. El cargador de baterías se puede sobrecalentar.
- No permita que la batería o el cargador de baterías se sobrecalienten. Si se calientan, deje que los mismos se enfríen. Cargue las baterías únicamente en temperaturas que se encuentren entre 32° y 104°F (0° y 40°C).
- Siempre desconecte el cargador de baterías antes de limpiarlo. Desenchufe siempre el cargador de baterías cuando no esté en uso.

## Seguridad de las baterías

- No exponga la batería al fuego ni a temperaturas superiores a 176° F (80° C). Si lo hiciera, se podría producir una explosión.
- Manipule las baterías con cuidado. No cortocircuite la batería con materiales conductores, por ejemplo, anillos, pulseras, llaves, etc. Si se cortocircuita la batería se pueden producir lesiones personales, daños a la batería o un incendio.
- Cuando la batería no se utiliza, mantenga la misma lejos de objetos metálicos

pequeños, por ejemplo, ganchos de papel, monedas, clavos, etc. Estos elementos pueden conectar un borne con otro y cortocircuitar la batería.

- No intente cargar una batería que esté rota o dañada.
- No utilice baterías que estén dañadas o hayan sido modificadas. Si lo hiciera, se podría producir un incendio, una explosión o lesiones personales.



**ADVERTENCIA:** La batería puede generar riesgo de incendio o quemadura química si no se manipula la misma adecuadamente. No desarme, sobrecaliente ni incinere la batería. La batería puede generar una pequeña fuga en condiciones extremas de uso o temperatura.

**Si el fluido de la batería entra en contacto con la piel:**

- Lave inmediatamente el área con jabón y agua.
- Neutralice el fluido de la batería con un ácido suave (jugo de limón, vinagre, etc.).
- Consulte con un médico de inmediato.

**Si el fluido de la batería entra en contacto con los ojos:**

- Enjuague inmediatamente los ojos con agua limpia durante 15 minutos por lo menos.
- Consulte con un médico de inmediato.

## ELIMINACIÓN DE LAS BATERÍAS DAÑADAS O AGOTADAS



**ADVERTENCIA:** Para evitar la contaminación ambiental, póngase en contacto con su agencia local de eliminación de residuos para solicitar instrucciones antes de eliminar baterías de ion de litio dañadas o agotadas. Lleve las baterías a un centro local de reciclaje y/o eliminación que cuente con certificación para la eliminación de baterías de ion de litio.



**ADVERTENCIA:** No use baterías rotas o con grietas, aun cuando no tengan pérdidas. Cambie las baterías dañadas o agotadas por baterías nuevas. ¡NO INTENTE REPARAR LAS BATERÍAS! Los intentos de reparación pueden producir lesiones personales graves debido a explosión o descarga eléctrica.

Para evitar lesiones personales y daños ambientales:

- No intente retirar ni destruir ningún componente de la batería. No abra ni mutila la batería. Si se produce una pérdida, los electrolitos emitidos son corrosivos y tóxicos. No deje que la solución entre en contacto con sus ojos o su piel y no trague solución.
- No arroje la batería junto con la basura domiciliar normal.

- No arroje la batería al fuego. El elemento de la batería puede explotar.
- No elimine la batería en un lugar donde pase a ser parte de algún relleno sanitario o de los desechos sólidos municipales.
- Cubra los bornes de la batería con cinta adhesiva reforzada.
- Deseche la batería de acuerdo con las regulaciones federales, estatales y locales.
- Elimine la batería sin demora.

## DURANTE LA OPERACIÓN

- Utilice anteojos o antiparras de seguridad que cumplan con las normas ANSI / ISEA Z87.1 vigentes y que tengan la identificación correspondiente. Utilice una protección auditiva al operar esta unidad. Utilice una máscara facial o para polvos si la máquina levanta polvo durante su funcionamiento.
- Use pantalones largos y gruesos, botas, guantes y camisa de mangas largas. No use ropa holgada, alhajas, pantalones cortos, sandalias ni ande descalzo. Sujétese el cabello a nivel de los hombros.
- Ajuste la manija para que brinde el mejor agarre, si corresponde.
- Use la unidad solamente con luz de día o con una buena luz artificial.
- Evite arranques accidentales. Para las unidades que funcionan con gasolina, permanezca en la posición de arranque siempre que tire de la cuerda de arranque. El operador y la unidad deben estar en una posición estable durante el arranque. Consulte la sección *Arranque y Parada* del manual del operador de la unidad que impulsa este accesorio.
- Utilice la herramienta apropiada. Use esta herramienta sólo para el propósito para el que fue diseñada. Sólo use la unidad como se indica en este manual.
- Sostenga siempre la unidad con ambas manos durante la operación. Sostenga firmemente ambas manijas o empuñaduras.
- No se extienda demasiado. Siempre debe estar bien afirmado y mantener el equilibrio adecuado. Tenga cuidado al trabajar sobre escalinatas, cuestras empinadas o pendientes. Para evitar lesiones graves, no haga funcionar la unidad desde una escalera de mano o un techo.
- Mantenga las manos, el rostro y los pies alejados de todas las piezas móviles. No toque ni intente detener las piezas móviles.
- No toque el motor, el alojamiento del engranaje ni el silenciador. Estas partes se ponen extremadamente calientes por el funcionamiento, incluso después de que se apaga la unidad.
- No opere la unidad a una velocidad mayor a la necesaria para la tarea. No haga funcionar la unidad a alta velocidad cuando no está en uso.
- No exija demasiado a la unidad. Si se usa a la velocidad para la que fue diseñada, realizará un trabajo más eficiente y seguro.
- Apague siempre la unidad cuando la operación se encuentre demorada o cuando la unidad se traslade de un lugar a otro. Compruebe que todas las piezas móviles se detengan completamente.

- Antes de apoyar la unidad, siempre apáguela primero y espere hasta que todas las piezas móviles se hayan detenido por completo.
- Si la unidad golpea o se enreda con un objeto extraño, detenga la unidad de inmediato. Controle si la unidad está dañada. Si hay daño, no vuelva a arrancar o hacer funcionar la unidad hasta hacerlo arreglar. No utilice la unidad si hay piezas sueltas o dañadas.
- Use sólo piezas de reemplazo y accesorios del fabricante del equipo original (OEM) para esta unidad. Los puede adquirir al distribuidor de servicio autorizado. Si usa cualquier otra pieza o accesorio, el usuario podría lesionarse gravemente o la unidad podría dañarse y se anularía la garantía.
- Mantenga limpia la unidad. Quite con cuidado cualquier resto de vegetación u otros residuos que puedan bloquear las piezas móviles.
- A fin de reducir el riesgo de incendio, reemplace el silenciador y el amortiguador de chispas si están averiados. Mantenga el motor y el silenciador libres de hierbas, hojas y de la acumulación excesiva de grasa o de carbono.
- Si la unidad comienza a vibrar en forma anormal, deténgala de inmediato. Inspeccione la unidad para determinar la causa de la vibración. La vibración por lo general indica que hay algún problema.

## SEGURIDAD DE LA BORDEADORA

	<p><b>PELIGRO:</b> Mantenga todas las partes del cuerpo (las manos, los pies, la cara, etc.) alejadas de las cuchillas móviles. El contacto con las cuchillas móviles producirá lesiones personales graves.</p>
--	---

- Compruebe que la cuchilla no esté en contacto con nada antes de poner en marcha la unidad.
- Sostenga siempre la unidad con ambas manos al operarla. Si utiliza una sola mano, podría perder el control y sufrir lesiones personales graves.
- Tenga mucho cuidado cuando invierta o mueva la unidad hacia usted.
- Puede generar arrastre de la cuchilla cuando la cuchilla girando toca un objeto que no corta inmediatamente. El arrastre puede ser lo suficientemente violento como para impulsar a la unidad y/o al operador en cualquier dirección, posiblemente provocando pérdida de control. El arrastre puede ocurrir sorpresivamente si la cuchilla se engancha, se frena o se adhiere. Hay más probabilidad de que esto ocurra en áreas donde es difícil ver el material que se corta.
- La cuchilla continuará girando luego de apagar la unidad. La cuchilla girando por inercia puede causar lesiones graves. Mantenga el control de la unidad hasta que todas las piezas móviles se hayan detenido.
- No utilice la unidad si la cuchilla está doblada, rajada o desafilada. Reemplace las cuchillas dobladas, rajadas o desafiladas.
- La cuchilla puede estar afilarse demasiado con el uso. Use siempre guantes pesados para manipular, reemplazar o limpiar la cuchilla.

## OTRAS ADVERTENCIAS DE SEGURIDAD

- El mantenimiento de la unidad debe ser minucioso. Siga todas las instrucciones de mantenimiento de este manual.
- No realice ningún procedimiento de mantenimiento que no figure en este manual. Todas las tareas de reparación, con excepción de los procedimientos de mantenimiento que se describen en este manual, deben ser realizados por un distribuidor de servicio autorizado.
- Nunca extraiga, modifique o deje inoperativo ningún dispositivo de seguridad que venga con la unidad.
- Antes de inspeccionar, limpiar, guardar o transportar la unidad, o de hacer tareas de reparación o mantenimiento o reemplazar alguna de sus piezas:
  1. Detenga la unidad. Consulte la sección *Arranque y Parada* del manual del operador de la unidad que impulsa este accesorio.
  2. Asegúrese de que se hayan detenido todas las piezas móviles.
  3. Deje que la unidad se enfríe.
  4. Para las unidades que funcionan con gasolina, desconecte el cable de la bujía. Para las unidades que funcionan con electricidad, desconecte la unidad de la alimentación eléctrica. Para unidades a batería, extraiga la batería.
- Sujete la unidad durante el transporte.
- Nunca almacene la unidad con combustible en el depósito, en el interior de una construcción donde las emanaciones puedan alcanzar una llama abierta (luces piloto, etc.) o chispas (interruptores, motores eléctricos, etc.).
- Almacene la unidad en un lugar seco, asegurada o a una altura que evite que se la use sin autorización o se la dañe. Mantenga la unidad lejos del alcance de los niños.
- Nunca rocíe ni arroje chorros de agua ni de ningún otro líquido a la unidad. Mantenga las manijas secas y limpias (sin residuos, aceite ni grasa). Limpie la unidad luego de cada uso. Consulte la sección *Limpieza y almacenamiento* del manual del operador de la unidad que impulsa este accesorio. No utilice solventes o detergentes fuertes.
- Guarde estas instrucciones. Consúltelas con frecuencia y úselas para capacitar a otros usuarios. Si le presta esta unidad a otras personas, también debe prestarles estas instrucciones.

## GUARDE ESTAS INSTRUCCIONES



## SÍMBOLOS INTERNACIONALES Y DE SEGURIDAD

Este manual del operador describe símbolos de seguridad e internacionales, así como pictogramas, que pueden aparecer en este producto. Lea el manual del operador para obtener información completa sobre seguridad, montaje, funcionamiento, mantenimiento y reparaciones.

### SÍMBOLOS SIGNIFICADO

	<b>SÍMBOLO DE ALERTA DE SEGURIDAD</b> Indica peligro, advertencia o precaución. Puede utilizarse junto con otros símbolos o pictogramas.
	<b>LEA EL MANUAL DEL OPERADOR</b> <b>ADVERTENCIA:</b> Lea el (los) manual(es) del operador y cumpla todas las advertencias e instrucciones de seguridad. Si no lo hace, el operador y/o los observadores pueden sufrir lesiones graves.
	<b>UTILICE PROTECCIÓN OCULAR Y AUDITIVA</b> <b>ADVERTENCIA:</b> Los objetos que son arrojados por el aire y los ruidos fuertes pueden provocar graves lesiones oculares y pérdidas de audición. Cuando opere esta unidad, utilice protección ocular que cumpla con las normas ANSI / ISEA Z87.1 vigentes y protectores auditivos. Utilice una máscara que cubra todo el rostro si es necesario.
	<b>UTILICE PROTECCIÓN DE PIES</b> Siempre utilice calzado reforzado, antideslizante, cuando haga funcionar esta unidad.
	<b>UTILICE PROTECCIÓN DE MANOS</b> Siempre utilice guantes reforzados, antideslizantes, cuando manipule esta unidad.
	<b>LOS OBJETOS ARROJADOS PUEDEN PROVOCAR LESIONES GRAVES</b> <b>ADVERTENCIA:</b> Es posible que se arrojen objetos pequeños por el aire a alta velocidad, lo cual puede provocar lesiones.

## SÍMBOLOS SIGNIFICADO

<p>Min. 50 ft</p>  <p>15 m</p>	<p><b>MANTENGA ALEJADOS A LOS OBSERVADORES</b></p> <p><b>ADVERTENCIA:</b> Mantenga a todos los observadores, especialmente a los niños y las mascotas, al menos a 50 pies (15 m) de la zona de trabajo.</p>
	<p><b>NO USE ESTE EQUIPO BAJO LA LLUVIA</b></p> <p><b>ADVERTENCIA:</b> Evite entornos peligrosos. No utilice nunca la unidad bajo la lluvia ni en condiciones mojadas o húmedas. La humedad constituye un peligro de descarga.</p>
	<p><b>LA CUCHILLA GIRATORIA PUEDE OCASIONAR LESIONES GRAVES</b></p> <p><b>ADVERTENCIA:</b> Detenga la unidad y deje que la cuchilla pare antes de quitar la cuchilla, limpiar o realizar cualquier mantenimiento. Mantenga las manos y los pies alejados de las partes móviles.</p>

## CONOZCA SU UNIDAD

**NOTA:** El modelo descrito puede diferir del suyo.

## APLICACIONES

- Para orillar senderos, entradas de autos, jardincillos rocosos, etc.

## NO SE REQUIEREN HERRAMIENTAS DE ENSAMBLADO



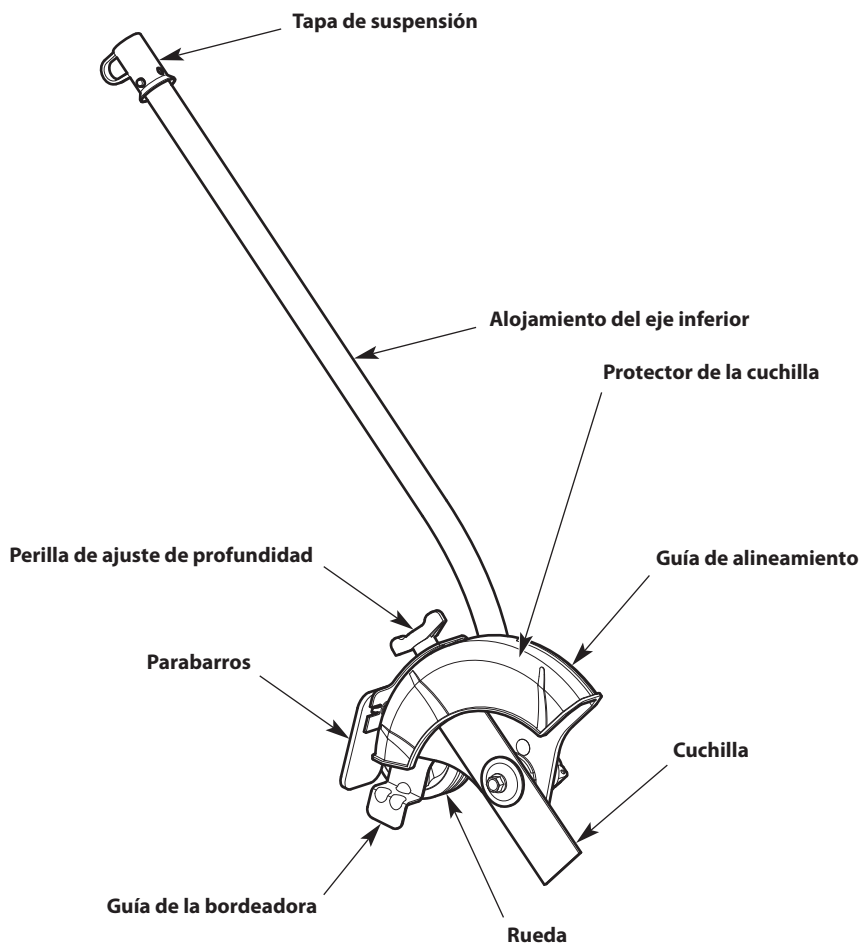

## ESPECIFICACIONES\*

Peso aproximado de la unidad (sólo el accesorio) .....	4 - 5 libras (1.8 - 2.3 kg)
Profundidad de corte (máxima) .....	2.5 pulgadas (6.3 cm)

\* Todas las especificaciones están basadas se basan en la información más reciente sobre el producto disponible al momento de la impresión. Nos reservamos el derecho a realizar cambios en cualquier momento sin previo aviso.

## INSTALACIÓN Y EXTRACCIÓN DEL ACCESORIO

El acoplador permite el uso de varios accesorios opcionales.



**ADVERTENCIA:** Antes de comenzar a utilizar cualquiera de los accesorios, lea y comprenda el manual que viene con dicho accesorio. Tenga en cuenta toda la información de seguridad que incluye.



**ADVERTENCIA:** A fin de evitar lesiones personales graves y daños a la unidad, apáguela antes de extraer o instalar un accesorio.

### Instalación del accesorio

1. Quite la tapa de suspensión del accesorio. Guarde la tapa de suspensión para utilizarla al almacenar el accesorio. De estar presente, extraiga el espaciador gris del acoplador.
2. Coloque la unidad en una superficie plana y nivelada.
3. Gire la perilla en el sentido contrario a las agujas del reloj para aflojar el acoplador (Fig. 1).
4. Alinee el botón de liberación con el embutimiento de la guía (Fig. 3).
5. Presione el accesorio directamente dentro del acoplador (Fig. 2) hasta que el botón de liberación encaje a presión firmemente del orificio principal (Fig. 3).
6. Gire la perilla en el sentido de las agujas del reloj para apretar el acoplador (Fig. 1).



**ADVERTENCIA:** Antes de utilizar esta unidad, asegúrese de que el botón de liberación entre a presión completamente dentro del orificio principal y que la perilla quede bien ajustada.



**ADVERTENCIA:** Este botón de liberación debe colocarse a presión solamente en el orificio principal a menos que se especifique lo contrario. Si se utiliza un orificio equivocado, se podrían producir lesiones personales o daños a la unidad.

### Extracción del accesorio

1. Coloque la unidad en una superficie plana y nivelada.
2. Gire la perilla en el sentido contrario a las agujas del reloj para aflojar el acoplador (Fig. 1).
3. Oprima y mantenga apretado el botón de liberación (Fig. 3).
4. Tire del accesorio directamente hacia fuera del acoplador (Fig. 2).

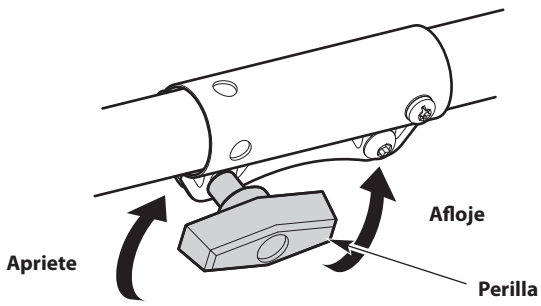

Fig. 1

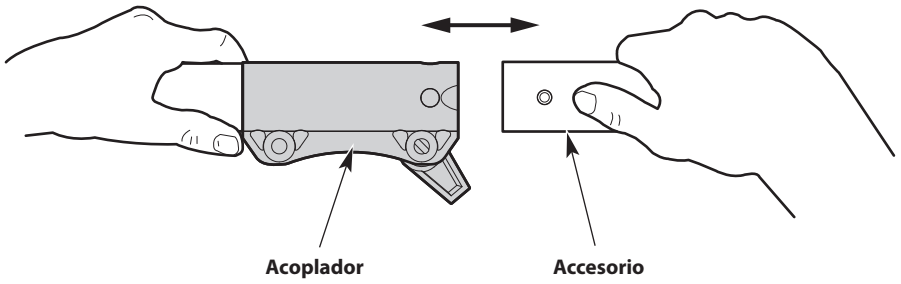

Fig. 2

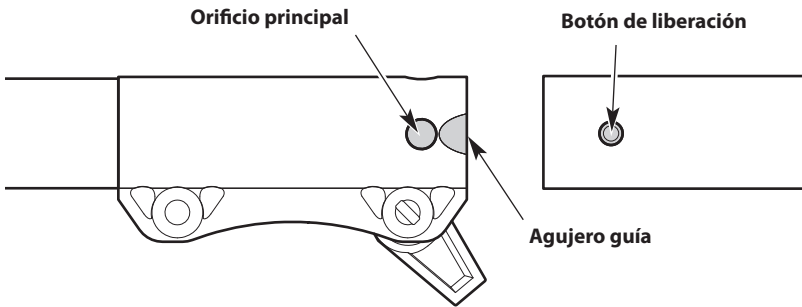

Fig. 3

## CÓMO SOSTENER LA UNIDAD



**PELIGRO:** Mantenga todas las partes del cuerpo (las manos, los pies, la cara, etc.) alejadas de las cuchillas móviles. El contacto con las cuchillas móviles producirá lesiones personales graves.



**ADVERTENCIA:** Utilice siempre protección ocular, auditiva, de manos, pies y corporal para reducir el riesgo de sufrir lesiones durante la operación de esta unidad. Utilice una máscara facial o para polvos si la máquina levanta polvo durante su funcionamiento.



**ADVERTENCIA:** A fin de evitar lesiones personales graves, evite el contacto del brazo con el motor mientras opere la unidad. El motor puede estar muy caliente.

- Párese en la posición de arranque (Fig. 4). Párese derecho. No se incline sobre el aparato.
- Mantenga los pies alejados y apoyados firmemente sobre el suelo.
- Sostenga la unidad con firmeza.
- Sujete la manija trasera con la mano derecha. Mantenga el brazo derecho ligeramente doblado.
- Sostenga la manija frontal con la mano izquierda. Mantenga el brazo izquierdo bien derecho.
- Mantenga la unidad al nivel de la cintura.
- Sostenga la unidad de modo que haga contacto fácilmente con la césped, sin necesidad de inclinarse.

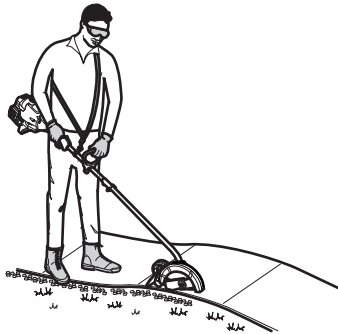

Fig. 4

## RECOMENDACIONES PARA MEJORES RESULTADOS

- Mantenga la rueda sobre la acera o el pavimento.
- Para proteger la acera o el pavimento contra daños, mantén la guía de la bordeadora en contacto con el borde de los mismos.
- Usa la guía para ayudar a mantener un alineamiento adecuado (Fig. 5).
- Mantenga la cuchilla perpendicular al suelo.
- **NO** fuerce la unidad. Haga el primer corte a no más de 1/2 pulgada de profundidad. Aumente la profundidad en 1/2 pulgada y vuelva a cortar el área. Repita este proceso hasta que consiga la profundidad deseada. Remítase a *Ajustar la profundidad de corte*.
- Corte a un paso lento y uniforme.



**ADVERTENCIA:** Se puede producir un empuje de la cuchilla cuando entra en contacto con un objeto si no lo corta de inmediato. El empuje de la cuchilla puede ser lo suficientemente violento para ocasionar que la unidad y/o el operador sean lanzados en cualquier dirección, y que posiblemente se pierda el control de la unidad. El empuje de la cuchilla puede producirse sin aviso si la cuchilla se desbasta, se atasca o se dobla. Esto es más probable que en áreas en las que es difícil ver el material que se está cortando.

- Compruebe la condición de la cuchilla con frecuencia. A medida que se desgasta, la cuchilla se pone más pequeña, reduciendo la profundidad de corte. Reemplace la cuchilla según sea necesario. Remítase a *Cómo reemplazar la cuchilla*.



**ADVERTENCIA:** La cuchilla seguirá girando durante un rato luego de apagar el motor. Para evitar lesiones personales graves, no toque la cuchilla mientras esté girando por inercia.



**ADVERTENCIA:** Para evitar lesiones personales graves, apague siempre la unidad antes de retirar los desechos de la misma. Deje que la cuchilla se detenga por completo.

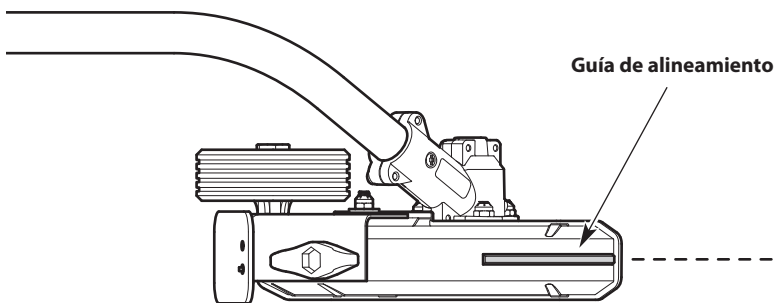

Fig. 5

## AJUSTAR LA PROFUNDIDAD DE CORTE



**ADVERTENCIA:** Para evitar lesiones personales serias, siempre detenga la unidad y deje que se enfríe antes de ajustar la profundidad de corte. Para las unidades que funcionan con gasolina, desconecte el cable de la bujía. Para las unidades que funcionan con electricidad, desconecte la unidad de la alimentación eléctrica. Para unidades a batería, extraiga la batería.

1. Afloje la perilla de ajuste de profundidad (Fig. 6).
2. Levante o baje la rueda para ajustar a la altura deseada.

**NOTA:** Bajar la rueda disminuirá la profundidad de corte. Elevar la rueda aumentará la profundidad de corte.

3. Apriete la perilla de ajuste de profundidad.
4. Vuelva a conectar el cable de la bujía y continúe usándola.

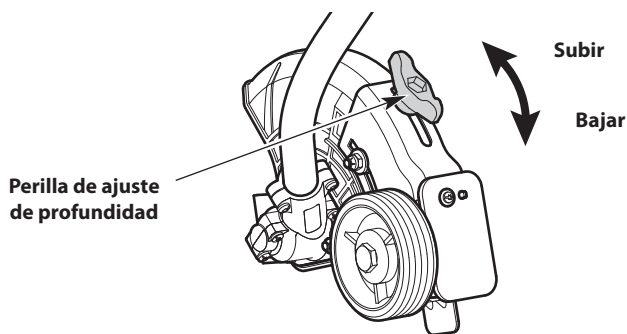

Fig. 6

## MANTENIMIENTO



**ADVERTENCIA:** Para evitar lesiones graves, nunca realice el mantenimiento de la unidad mientras está en funcionamiento. Para las unidades que funcionan con gasolina, desconecte el cable de la bujía para prevenir que la unidad se encienda por accidente. Para las unidades que funcionan con electricidad, desconecte la unidad de la alimentación eléctrica para prevenir que la unidad se encienda por accidente. Para las unidades a batería, extraiga la batería para evitar que la unidad arranque accidentalmente. Siempre debe esperar que la unidad se enfríe antes de hacer el mantenimiento.



**ADVERTENCIA:** Utilice vestimenta de protección y respete todas las instrucciones de seguridad para evitar que se produzcan lesiones personales graves.

**NOTA:** Es posible que algunos procedimientos de mantenimiento requieran herramientas o habilidades especiales. Si no está seguro acerca de estos procedimientos, lleve la unidad a un distribuidor de servicio autorizado. Consulte el *Suplemento de servicio/garantía* para obtener más información.

## CÓMO REEMPLAZAR LA CUCHILLA



**ADVERTENCIA:** Para evitar lesiones personales graves, lleve puesto siempre guantes cuando manipule la cuchilla.

### Cómo quitar la cuchilla

1. Alinee el orificio del eje de salida con la ranura de la varilla de traba. Inserte la varilla de traba en la ranura de la varilla de traba y en el agujero del eje de salida (Fig. 7).
2. Mantenga la varilla de traba en su lugar sosteniéndola al lado de la alojamiento del eje inferior (Fig. 8).
3. Mientras sostiene la varilla de traba, afloje la contratuerca girándola **en el sentido de las agujas del reloj** con una llave (Fig. 9).
4. Quite la varilla de traba. Quite la contratuerca, el retenedor de la cuchilla y la cuchilla (Fig. 10). Guarde la contratuerca y el retén de la cuchilla para instalar la nueva cuchilla.

### Instalación de la cuchilla

1. Baje la nueva cuchilla sobre el buje del eje de salida (Fig. 10). Verifique que la cuchilla esté plana contra el buje del eje de salida.
2. Coloque la retención de la cuchilla sobre el eje de salida con la superficie plana contra la cuchilla (Fig. 10).
3. Atornille la tuerca sobre el eje de salida (Fig. 10).
4. Alinee el orificio del eje de salida con la ranura de la varilla de traba. Inserte la varilla de traba en la ranura de la varilla de traba y en el agujero del eje de salida (Fig. 7).
5. Mantenga la varilla de traba en su lugar sosteniéndola al lado de la caja del eje (Fig. 8).
6. Mientras sostenga la varilla de traba, apriete la contratuerca girándola **en sentido contrario a las agujas del reloj** (Fig. 9). Cerciórese que la cuchilla quede plana y centrada en relación con el eje de salida cuando apriete la contratuerca.

Si tiene una llave dinamométrica, apriete la contratuerca a **325-335 pulg·lbs (37-38 N·m)**.

Si no tiene una llave dinamométrica, apriete la contratuerca con una llave, hasta que la contratuerca se presione contra el retén de la cuchilla y la cuchilla esté ajustada. Asegúrese que la cuchilla esté instalada correctamente, luego gire la tuerca 1/4 o 1/2 más.



**ADVERTENCIA:** Verifique que la cuchilla esté plana contra el buje del eje de salida después de ajustar la tuerca. Si la cuchilla está descentrada, la unidad se dañará con la vibración, y la cuchilla puede salir despedida, lo cual puede causar lesiones personales graves.

7. Quite la varilla de traba.



**ADVERTENCIA:** Para evitar lesiones personales graves o daño a la unidad, no arranque ni opere la unidad con la varilla de seguridad colocada en su ranura.

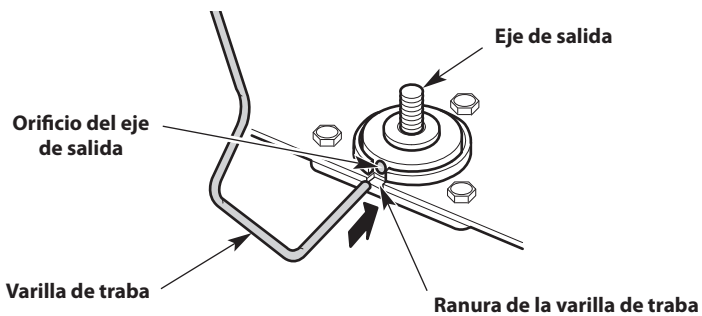

Fig. 7

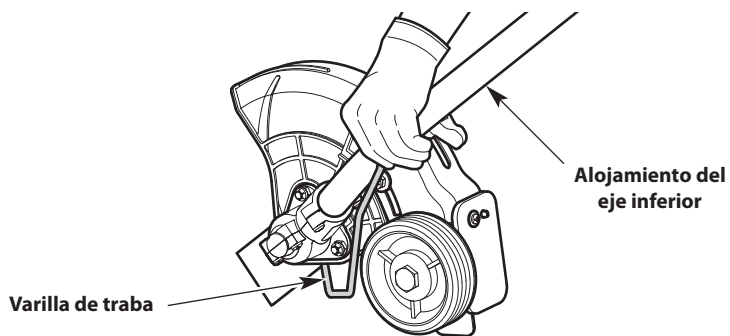

Fig. 8

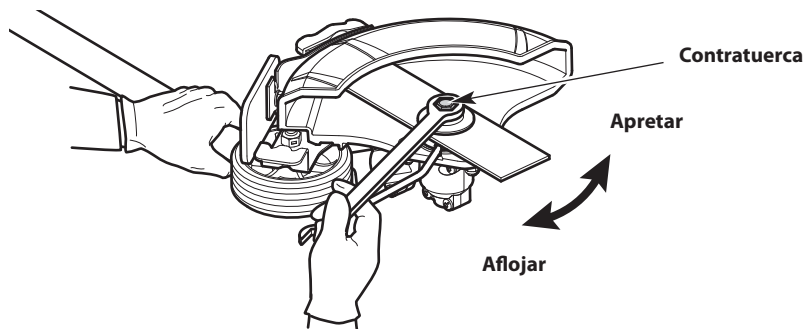

Fig. 9



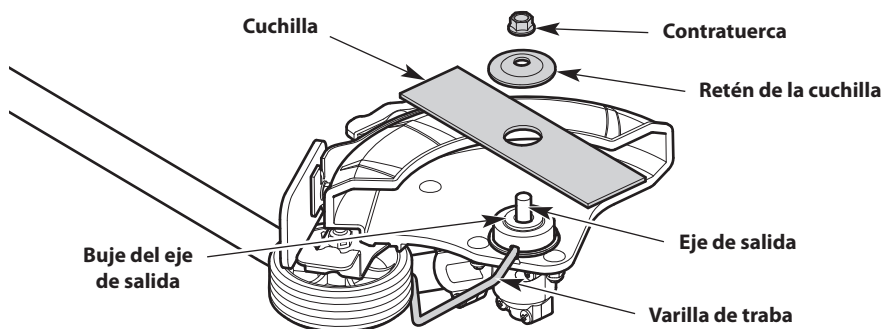

Fig. 10

## LIMPIEZA Y ALMACENAMIENTO

### LIMPIEZA



**ADVERTENCIA:** Para evitar lesiones personales graves, apague siempre la unidad y deje que se enfríe antes de limpiarla o darle mantenimiento. Para las unidades que funcionan con gasolina, desconecte el cable de la bujía para prevenir que la unidad se encienda por accidente. Para las unidades que funcionan con electricidad, desconecte la unidad de la alimentación eléctrica para prevenir que la unidad se encienda por accidente. Para las unidades a batería, extraiga la batería para evitar que la unidad arranque accidentalmente.

Use un cepillo pequeño para limpiar el exterior de la unidad. No utilice detergentes fuertes. Los productos de limpieza para el hogar que contienen aceites aromáticos como pino y limón, y los disolventes como el queroseno, pueden dañar el plástico. Limpie todo rastro de humedad con una tela suave.

Limpie con agua la cuchilla. Limpie la cuchilla con un aceite ligero de máquina para evitar la corrosión.

### ALMACENAMIENTO



**ADVERTENCIA:** Almacene la unidad lejos del alcance de los niños. Trabe la unidad para evitar que se la utilice sin permiso o que se provoquen daños.



**ADVERTENCIA:** Almacene la unidad en una zona seca y bien ventilada. Deje que se enfríe la unidad antes de almacenar la unidad.

- Limpie minuciosamente la unidad e inspeccione si hay alguna pieza suelta o dañada. Repare o reemplace las piezas dañadas y ajuste los tornillos, tuercas o pernos que estén flojos.
- Para suspender el accesorio de un gancho, instale la tapa de suspensión sobre el accesorio. Asegúrese de que el botón de liberación esté firmemente trabado dentro de uno de los orificios de la tapa de suspensión.













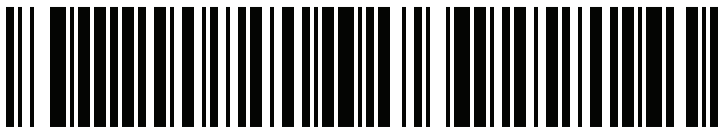

769-14271-01