

LIMITED WARRANTY

For three (3) years from date of purchase, WAYNE Water Systems ("WAYNE") will repair or replace, at its option, for the original purchaser any part or parts of its Sump Pumps or Water Pumps ("Product") found upon examination by WAYNE to be defective in materials or workmanship. Please call WAYNE (800-237-0987) for instructions or see your dealer. Be prepared to provide the model number when exercising this warranty. All transportation charges on Products or parts submitted for repair or replacement must be paid by purchaser.

This Limited Warranty does not cover Products which have been damaged as a result of accident, abuse, misuse, neglect, improper installation, improper maintenance, or failure to operate in accordance with WAYNE's written instructions.

THERE IS NO OTHER EXPRESS WARRANTY. IMPLIED WARRANTIES, INCLUDING THOSE OF MERCHANTABILITY AND FITNESS FOR A PARTICULAR PURPOSE, FOR THREE (3) YEARS FROM DATE OF PURCHASE. THIS IS THE EXCLUSIVE REMEDY AND ANY LIABILITY FOR ANY AND ALL INDIRECT OR CONSEQUENTIAL DAMAGES OR EXPENSES WHATSOEVER IS EXCLUDED.

Some states do not allow limitations on how long an implied warranty lasts, or do not allow the exclusions or limitations of incidental or consequential damages, so the above limitations might not apply to you. This limited warranty gives you specific legal rights, and you may also have other legal rights which vary from state to state.

In no event, whether as a result of breach of contract warranty, tort (including negligence) or otherwise, shall WAYNE or its suppliers be liable for any special, consequential, incidental or penal damages including, but not limited to loss of profit or revenues, loss of use of the products or any associated equipment, damage to associated equipment, cost of capital, cost of substitute products, facilities, services or replacement power, downtime costs, or claims of buyer's customers for such damages.

You **MUST** retain your purchase receipt along with this form. In the event you need to exercise a warranty claim, you **MUST** send a copy of the purchase receipt along with the material or correspondence. Please call WAYNE (800-237-0987) for return authorization and instructions.

DO NOT MAIL THIS FORM TO WAYNE. Use this form only to maintain your records.

MODEL NO. _____ SERIAL NO. _____ INSTALLATION DATE _____

ATTACH YOUR RECEIPT HERE

GARANTIA LIMITADA

Para tres (3) años a partir de la fecha de compra al comprador original. Durante estos periodos la compañía WAYNE Water Systems (WAYNE) le reparará o reemplazará, según se decida, al comprador original cualquier pieza o piezas de las bombas para sumideros o bombas de agua (Producto) que después de haber sido examinadas por Wayne se encuentren dañados debido al material o proceso de fabricación utilizados. Sírvase llamar a WAYNE (800-237-0987) para recibir instrucciones o comuníquese con la tienda donde compró el producto. Deberá suministrar el número del modelo y serie en el momento de presentar un reclamo bajo esta garantía. El comprador será responsable por los gastos de flete de los productos o piezas enviados para ser reparados o reemplazados.

Esta garantía limitada no cubre los daños debido a accidentes, abusos, uso inadecuado, negligencia, instalación inadecuada, mantenimiento inadecuado, o funcionamiento sin seguir las instrucciones suministradas por escrito por la compañía WAYNE.

NO HAY NINGUNA OTRA GARANTIA EXPRESA O IMPLISITA. LAS GARANTÍAS IMPLÍCITAS, INCLUYENDO AQUELLAS DE COMERCIALIZACIÓN E IDONEIDAD PARA UN PROPÓSITO ESPECÍFICO, PARA TRES (3) AÑOS DESDE LA FECHA DE COMPRA. ESTA ES LA ÚNICA GARANTIA Y CUALQUIER PERDIDA O RESPONSABILIDAD CIVIL, SEA DIRECTA O INDIRECTA COMO CONSECUENCIA DE DAÑOS SON EXCLUIDAS.

Algunos estados no permiten límites en la duración de las garantías, o no permiten que se limiten o excluyan casos por daños por accidentes o consecuentes, en dichos casos los límites arriba enumerados tal vez no apliquen para Ud. Esta garantía limitada le otorga a Ud. ciertos derechos que pueden variar de un estado a otro.

Bajo ninguna circunstancia, aunque sea debido al incumplimiento del contrato de garantía, culpabilidad (incluyendo negligencia) u otras causas, la compañía WAYNE o ninguno de sus surtidores serán responsables legalmente por ningún fallo legal en su contra, incluyendo, pero no limitado a pérdida de ganancias, pérdidas del uso del producto o piezas asociadas con el equipo, pérdidas de capital, gastos para reemplazar los productos dañados, pérdidas por cierre de fábrica, servicios o pérdida de electricidad, o demandas presentadas por los clientes del comprador por dichos daños.

Ud. **DEBE** conservar el recibo de compra junto con esta garantía. En caso de que necesite presentar un reclamo de sus derechos bajo esta garantía, Ud **DEBERA** enviar una copia del recibo de la tienda junto con el producto o correspondencia. Comuníquese con la compañía WAYNE (800-237-0987, sólo desde EE.UU) para recibir autorización e instrucciones de como enviar la mercancía.

NO ENVIE ESTOS DATOS A WAYNE. Conserve esto sólo como datos.

MODEL NO. _____ NO. DE SERIE _____ FECHA DE INSTALACION _____

GRAPE SU RECIBO DE COMPRA AQUI

WAYNE®

120 VOLT HIGH PERFORMANCE SEWAGE PUMP BOMBA PARA EFLUENTES DE ALTO RENDIMIENTO Y 120 VOLTIOS

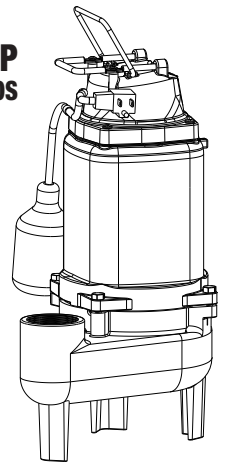

WARRANTY & SERVICE PARTS SHEET HOJA DE GARANTÍA Y PIEZAS DE REPUESTO

Please read and save these instructions. This manual contains important Safety Warnings and Operating Instructions. You will need to refer to it before attempting any installation or maintenance. Always keep this manual with the unit so that it will be easily accessible. Failure to read and follow these warnings and instructions could result in property damage, serious injury or death.

Sírvase leer y guardar estas instrucciones. Este manual contiene Advertencias de seguridad e Instrucciones de funcionamiento. Deberá consultar el mismo antes de realizar cualquier instalación o mantenimiento. Siempre mantenga este manual con la unidad de forma de acceder al mismo fácilmente. No leer ni respetar estas advertencias e instrucciones podría dar como resultado daño a la propiedad, lesiones graves o la muerte.

SPECIFICATIONS	ESPECIFICACIONES
POWER SUPPLY REQUIREMENTS REQUISITOS DE SUMINISTRO DE ENERGÍA	120 V, 60 Hz
MOTOR MOTOR	Single Phase, Dielectric Oil Filled Monofásico, lleno de aceite dieléctrico
HORSEPOWER CLASIFICACIONES DE CABALLOS DE FUERZA	1/2 HP
LIQUID TEMPERATURE RANGE RANGO DE TEMP. DEL LÍQUIDO	40° F to 120° F 4 °C a 48 °C (40 °F a 120 °F)
CIRCUIT REQUIREMENTS REQUISITOS DEL CIRCUITO	15 A (minimum)
DIMENSIONS DIMENSIONES	16-5/8 in. high x 9-5/8 in. base 42,23 cm (16 5/8 pulg.) de alto x 24,45 cm (9 5/8 pulg.) de base
ON LEVEL AND OFF LEVEL NIVEL DE ACTIVACIÓN Y NIVEL DE CORTE	19 in. / 10-1/2 in. 48,26 cm (19 pulg.) / 26,67 (7 pulg.)

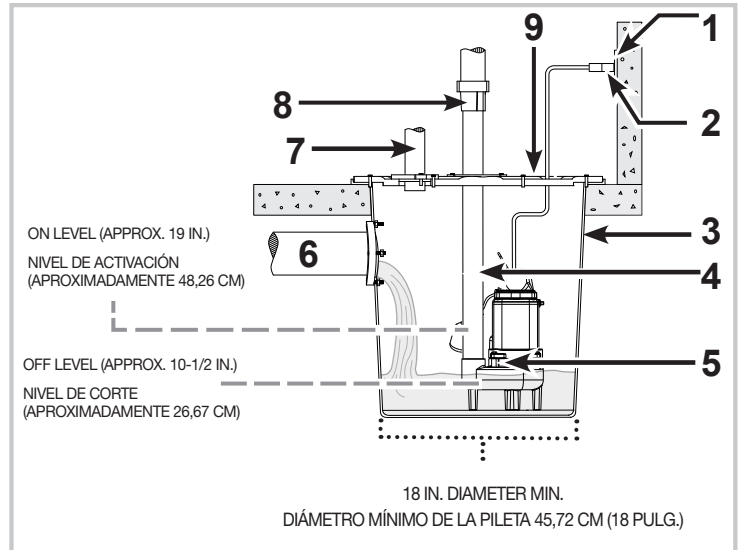

- | | |
|-------------------------|---|
| 1. GFCI GROUNDED OUTLET | 1. TOMACORRIENTE GFCI CONECTADO A TIERRA |
| 2. POWER CORD PLUG | 2. ENCHUFE DEL CABLE DE CORRIENTE RETENCIÓN |
| 3. BASIN | 3. PILETA |
| 4. DISCHARGE PIPE | 4. TUBERÍA DE DESCARGA |
| 5. PUMP | 5. BOMBA |
| 6. INLET | 6. ENTRADA |
| 7. VENT PIPE | 7. TUBERÍA DE VENTILACIÓN |
| 8. CHECK VALVE | 8. VÁLVULA DE |
| 9. GASKET/BASIN LID | 9. JUNTA/TAPA DE LA PILETA |

CONSTRUCTION	CONSTRUCCIÓN
MOTOR HOUSING CUBIERTA DEL MOTOR	Cast Iron Hierro fundido
VOLUTE ESPIRAL	Cast Iron Hierro fundido
IMPELLER IMPULSOR	Glass Reinforced Thermoplastic Termoplástico reforzado con vidrio
SHAFT EJE	Steel Carbono
DISCHARGE DESCARGA	2 in. NPT 5,08 cm (2 pulg.) NPT

PERFORMANCE		RENDIMIENTO				
Model	HP	Discharge Head	5 ft	10 ft	15 ft	20 ft
Modelo	HP	Cabeza de descarga	1,5 m	3 m	4,5 m	6 m
WCS50T	1/2	Gal / h	7800	6600	2700	0
		L / h	29,520	24,960	10,200	0

**FOR REPLACEMENT
PARTS OR TECHNICAL ASSISTANCE,
CALL 1-800-237-0987**

**PARA OBTENER PIEZAS DE REPUESTO O ASISTENCIA
TÉCNICA LLAME AL 1-800-237-0987**

Please provide following information:

- Model number
- Serial number (if any)
- Part description and number as shown in parts list

Sírvase proporcionar la siguiente información:

- Número de modelo
- Número de serie (si tiene)
- Descripción y número de repuesto como se muestra en la lista de repuestos

- Address parts correspondence to:
- Envíe su solicitud de repuestos a la siguiente dirección:

WAYNE Water Systems
101 Production Drive
Harrison, OH 45030 U.S.A.

