

EVERBILT

Item #1000 041 119
1000 041 120
1004 120 345
Model #HDS30 HDS50
HDS75

USE AND CARE GUIDE

SUMP PUMP

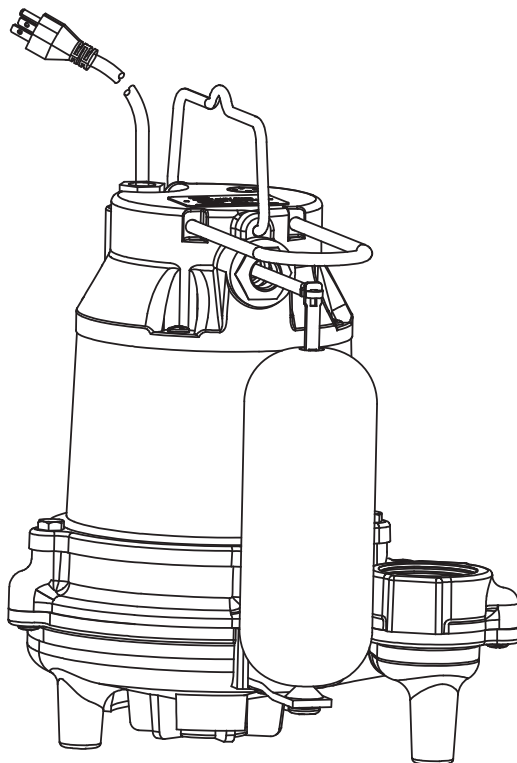

Questions, problems, missing parts? Before returning to the store,
call Everbilt Customer Service
8 a.m. - 6 p.m., EST, Monday-Friday

1-844-883-1872
HOMEDEPOT.COM

**EASY
STEP-BY-STEP
3D INSTRUCTIONS**

Download the Free
Interactive App

BILT.

Download on the
App Store

GET IT ON
Google Play



THANK YOU
We appreciate the trust and confidence you have placed in Everbilt through the purchase of this sump pump. We strive to continually create quality products designed to enhance your home. Visit us online to see our full line of products available for your home improvement needs. Thank you for choosing Everbilt!

Table of Contents

Table of Contents.....	2	Performance Chart.....	5
Safety Information.....	2	Materials Required (Not Included)	5
Precautions	2	Installation	6
Electrical Safety	3	Operation	7
Warranty.....	3	Care and Cleaning	8
Pre-Installation	4	Additional Maintenance Guidelines.....	8
Before First Use	4	Troubleshooting	9
Intended Use	4		
Installation Requirements	4		

Safety Information

PRECAUTIONS

1. Read instructions carefully before attempting to install, operate, or service this pump. Know the pump application, limitations, and potential hazards. Protect yourself and others by observing all safety information. Failure to comply with instructions could result in personal injury and/or property damage! Retain instructions for future reference.
2. Do not attempt to restrict the intake side of these pumps. Restricting the intake may cause damage to the seal and may starve the pump. If you require reduced flow rates, then place a valve on the discharge side of the pump. If flexible vinyl tubing is used, a clamp can be used on the tubing to restrict the flow.
3. Do not let the unit run dry (without liquid). It is designed to be cooled by pumping fluid. You may damage the seal and the motor may fail if the pump is allowed to run dry.
4. If the unit is going to be idle for a period of time, follow the cleaning instructions outlined in the Care and Cleaning section. Do not let the unit freeze in the wintertime. This may cause cracking or distortion that may destroy the unit.



DANGER: Keep pump equipment out of the reach of children! Failure to follow the directions given could cause serious risk to individuals or objects.



WARNING: Warnings indicate to the operator that the failure to follow an instruction may damage the pump and/or the system.



WARNING: Before installing or servicing this pump, be certain the power source is disconnected.



WARNING: Do not use to pump flammable or explosive fluids such as gasoline, fuel oil, kerosene, etc. DO not use in explosive atmospheres or hazardous locations as classified by NEC, ANSI/NFPAT. Use the pump with liquids compatible with the pump component materials.



WARNING: Do not handle the pump with wet hands or when standing on a wet or damp surface or in water.



WARNING: Do not pull the pump out of the water by the power cord when the pump is operating or connected to a power source.



WARNING: This pump is supplied with a grounding conductor and/or grounding type attachment plug. To reduce the risk of electrical shock, be certain that it is connected to a properly grounded grounding-type receptacle.



WARNING: The National Electric Code requires a ground fault circuit interrupter (GFCI) be installed in the branch circuit supplying fountain equipment, pools, etc.



WARNING: In any installation where property damage and/or personal injury might result from an inoperative or leaking pump due to power outages, discharge line blockage, or any other reason, a backup system(s) and/or alarm should be used.

Safety Information (continued)



WARNING: Support the pump and piping when assembling and when installed. Failure to do so may cause the piping to break, pump to fail, motor bearing failures, etc.



WARNING: This pump's motor housing is filled with a dielectric oil for motor heat transfer and lifetime lubrication of the bearings. This oil is non-toxic to aquatic life. However, suffocation can occur if oil is left on the water surface. If oil escapes the motor housing it can be removed from the surface quickly by placing newspapers on the water surface to soak up the oil.



WARNING: The pump motor is equipped with an automatic resetting thermal protector and may restart unexpectedly. Protector tripping is an indication of the motor overloading as a result of excessively high or low voltage, inadequate wiring, incorrect motor connections, or a defective motor or pump.

ELECTRICAL SAFETY



WARNING: Check the pump label for proper voltage required. Do not connect to voltage other than that shown.



WARNING: If pump is supplied with a 3-prong electrical plug, the third prong is to ground the pump to prevent possible electrical shock hazard. DO NOT REMOVE the third prong from the plug. A separate branch circuit is recommended. Do not use an extension cord. Do not cut the plug from the cord. If the plug is cut or the cord is shortened, then this action will void the warranty.



WARNING: If the cord is equipped with stripped lead wires, such as on 230v models, be sure that the lead wires are connected to a power source correctly. The (green/yellow) wire is the ground. The (blue or white) and (brown or black) are live.



WARNING: Check local electrical and building codes before installation. The installation must be in accordance with their regulations as well as the most recent National Electrical Code (NEC).



WARNING: To conform to the National Electrical Code all pumps must be wired with 14 AWG or larger wire. For runs to 250 ft., 14 AWG wire is sufficient. For longer runs consult a qualified electrician or the factory.



WARNING: The pump should be connected or wired to its own circuit with no other outlets or equipment in the circuit line. Fuses and circuit breaker should be of ample capacity in the electrical circuit.



WARNING: The flexible PVC jacketed cord assembly mounted to the pump must not be modified in any way, with the exception of shortening the cord to fit into a control panel. Any splice between the pump and the control panel must be made within a junction box and mounted outside of the basin and comply with the National Electrical Code.

Warranty

The manufacturer warrants this product to be free of defects in material and workmanship for a period of three (3) years from the date of original retail purchase, WHEN installed in a domestic water systems application and pumping potable water only. This warranty does not cover applications pumping saltwater or other corrosive liquids. Consult and adhere to local codes for all applications.

The manufacturer's obligation with regard to equipment not of its own manufacture is limited to the warranty extended to the manufacturer by its suppliers.

This warranty extends only to the original retail purchaser and only during the time in which the original retail purchaser occupies the site where the product was originally installed. Requests for service under this warranty shall be made by contacting The Home Depot as soon as possible after the discovery of any alleged defect. The manufacturer will subsequently take corrective action as promptly as reasonably possible.

Warranty (continued)

The manufacturer at its discretion may replace or repair any product that fails under this warranty after inspection by an authorized company representative or after the manufacturer has received the product at our factory. Replacement or repair cannot be made until after the product is inspected. All charges or expenses for freight to and from the factory, removal and reinstallation of the product, or installation of a replacement product are the responsibility of the purchaser.

THIS WARRANTY SUPERSEDES ANY WARRANTY NOT DATED OR BEARING AN EARLIER DATE. ANY IMPLIED WARRANTIES WHICH THE PURCHASER MAY HAVE, INCLUDING MERCHANT ABILITY AND FITNESS FOR A PARTICULAR PURPOSE, SHALL NOT EXTEND BEYOND THE APPLICABLE WARRANTY PERIOD.

Some states do not allow limitations on how long an implied warranty lasts, so the above limitation may not apply to you. IN NO EVENT SHALL THE MANUFACTURER BE LIABLE FOR INCIDENTAL OR CONSEQUENTIAL DAMAGES. Some states do not allow the exclusion or limitation of incidental or consequential damages, so the above may not apply to you.

This warranty does not apply to any product which has been subjected to negligence, alteration, accident, abuse, misuse, improper installation, vandalism, civil disturbances, or acts of God. The only warranties authorized by the manufacturer are those set forth herein. The manufacturer does not authorize other persons to extend any warranties with respect to its products, nor will the manufacturer assume liability for any unauthorized warranties made in connection with the sale of its products.

THIS WARRANTY GIVES YOU SPECIFIC LEGAL RIGHTS, AND YOU MAY ALSO HAVE OTHER RIGHTS WHICH MAY VARY FROM STATE TO STATE.

Contact the Customer Service Team at 1-844-883-1872 or visit www.HomeDepot.com.

Pre-Installation

BEFORE FIRST USE

Carefully examine the pump and all parts to ensure no parts are damaged. If any part of the pump appears to be damaged, do not use this pump and contact the Customer Service Team at 1-844-883-1872.

INTENDED USE

This is a submersible sump pump for use in basins or lift stations and suitable for pumping liquids with up to 1/2 in. (5/8 in. for HDS75) spherical solids.

INSTALLATION REQUIREMENTS

This pump is provided with an on/off float switch for automatic operation. Refer to the Installation instructions included with switches and controllers for installation.

Care should be taken to prevent the pump from running in a dry sump.

The pump must be installed in a suitable gas-tight basin which is a minimum of 14 in. in diameter and a minimum of 22 in. deep and vented in accordance with local plumbing codes.

The pump must be placed on a hard level surface. Never place the pump directly on clay, earth or gravel surfaces.

The pump can be installed with ABS, PVC, polyethylene or galvanized steel pipe. Proper adapters are required to connect plastic pipe to the pump.

Always install a union in the discharge line, just above the sump pit, to allow for easy removal of the pump for cleaning or repair.

A check valve must be used in the discharge line to prevent back flow of liquid into the basin. The check valve should be a free flow valve that will easily pass solids.



CAUTION: For best performance of check valves when handling solids, install in a horizontal position or at an angle of not more than 45°. Do not install a check valve in a vertical position as solids may settle in the valve and prevent opening during start-up.

This pump uses an air evacuation method called a “weep hole”. The weep hole allows air to escape the pump casting to prevent air lock. When the water is pumped down to a low level, some water may stream out of the weep hole. This is normal operation.

A gate valve should follow the check valve to allow periodic cleaning of the check valve or removal of the pump.

The remainder of the discharge line should be as short as possible with a minimum of turns to minimize friction head loss. Do not restrict the discharge to sizes below 1-1/2 in..

Sewage and effluent applications will require a separate sump vent. A connection is provided on top of the sump or cover which must be piped to the existing building vent or extended outside with its own standpipe.

Pre-Installation (continued)

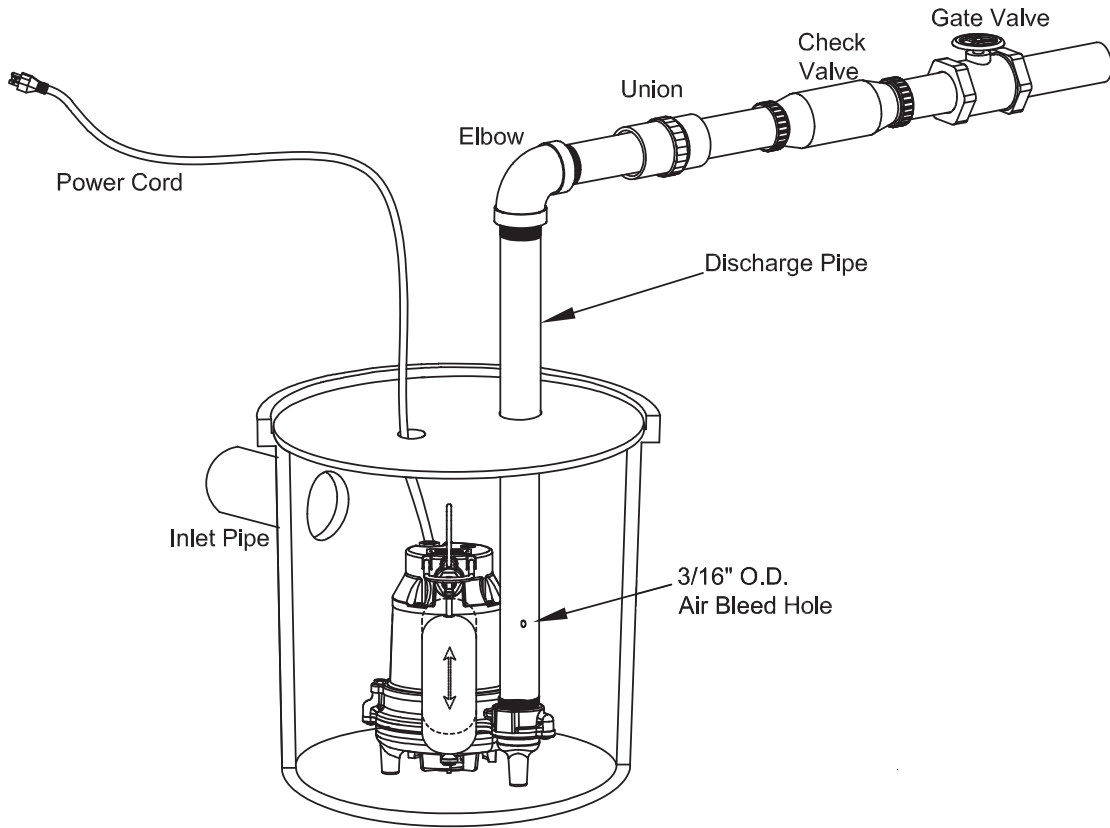

PERFORMANCE CHART

SKU	HP	Volt	Amps	GPM of Water @ Total Feet of Lift						Max. Lift
				0 ft.	5 ft.	10 ft.	15 ft.	20 ft.	25 ft.	
1000 041 119	1/3	115V	6.5A	59	51	44	31	17	0	24 ft.
1000 041 120	1/2	115V	8.5A	85	74	63	47	31	9	26 ft.
1004 120 345	3/4	115V	9.0 A	100	90	80	60	35	--	28 ft.

MATERIALS REQUIRED (NOT INCLUDED)

Before using this pump, ensure you have the following items:

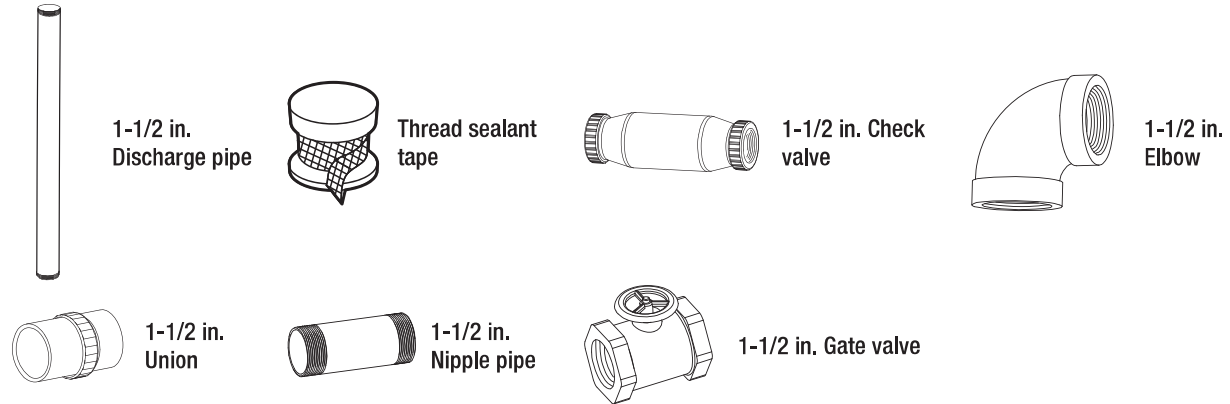

Installation

1 Connecting a discharge pipe to the pump

- Wrap the threads of the 1-1/2 in. discharge pipe (1) with thread sealant tape.
- Attach the discharge pipe (1) to the discharge of the pump (2).

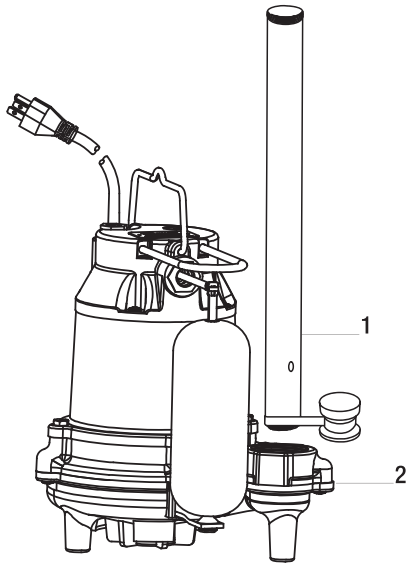

2 Placing the pump in a basin

- Place the pump on a hard surface inside a sump basin.

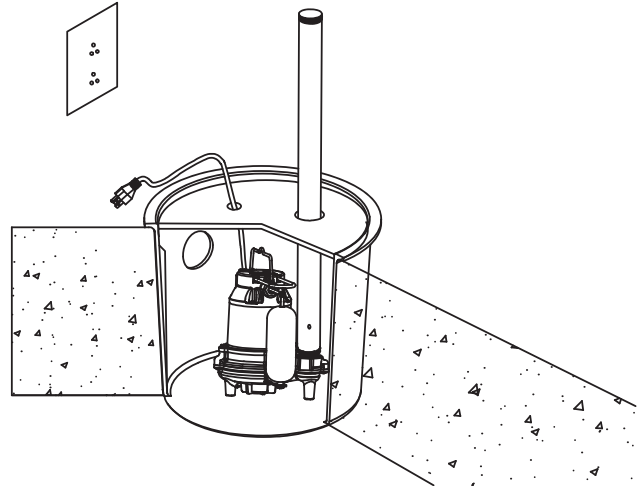

3 Connecting the check valve

- Connect the discharge pipe (1) to the elbow (2), union (3), check valve (4), and gate valve (5).

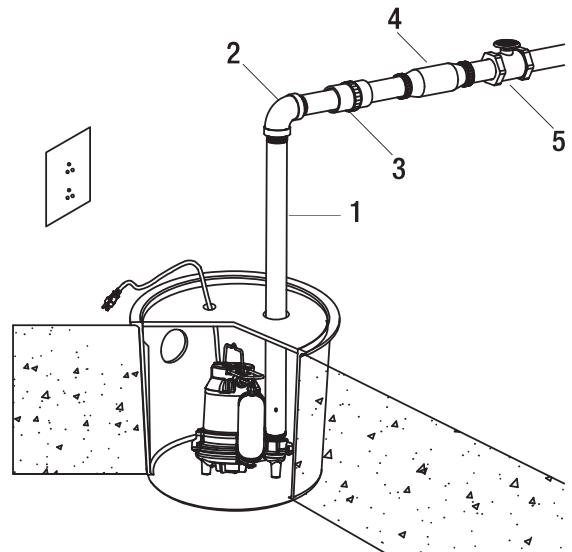

Operation

1 Connecting power and testing pump operation



NOTE: When these pumps are installed in a basin with a sealed cover, switch operation cannot be observed. The sump cover usually will have a spare that is plugged with a rubber plug. This plug can be removed and switch operation can be observed.

- Plug the pump power cord plug into a 115V GFCI power outlet.
- Run water into the pump until the pump starts. Ensure the gate valve in the discharge line is open.
- Allow the pump to operate through several on/off cycles.

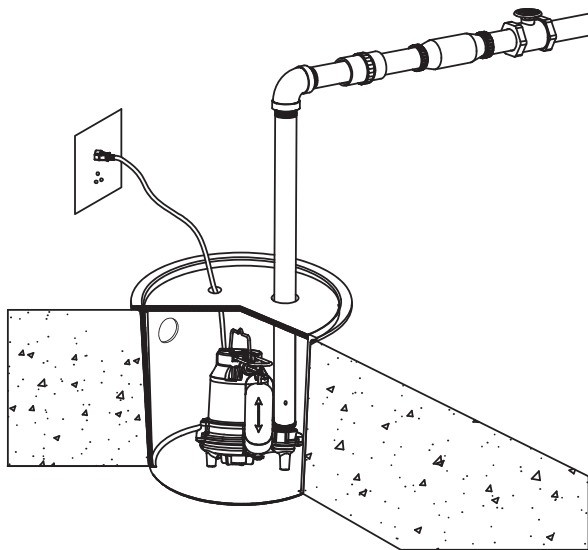

2 Operating the pump

- When the float switch (1) moves up over the top of the pump, the pump begins to operate. When the water lowers to a certain level, the float switch (1) will turn the pump off.
- This pump uses an air evacuation method called a “weep hole”. The weep hole allows air to escape the pump casting to prevent air lock. When the water is pumped down to a low level, some water may stream out of the weep hole. This is normal operation.



NOTE: Ensure the pump is submerged in water. Running the pump dry can damage the pump.

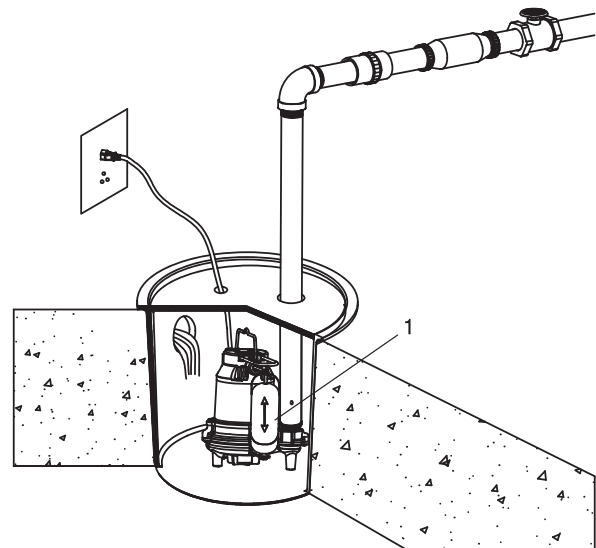

Care and Cleaning



WARNING: Ensure the pump is disconnected from the power source before attempting to service or remove any component.



WARNING: Do not remove the impeller. Removal of the impeller requires special tools and can only be performed by an authorized service center.

To clear a pump that is clogged with debris:

- Unplug the pump to disconnect the electrical power.
- Unscrew the six screws (1) on the pump body and take the rubber belt (4) down from the volute (2).
- Remove the volute (2).
- Remove debris from around the impeller (3).
- Reassemble the pump.

ADDITIONAL MAINTENANCE GUIDELINES

- This unit is permanently lubricated. Oiling is not required. Do not, in any case, open the sealed portion of the unit or remove the housing screws.
- Periodic cleaning of the pump parts will prolong the LIFE and EFFICIENCY of the pump. Refer to the assembly and disassembly of the pumping head.
- Ensure the power cord is in good condition and contains no nicks or cuts.

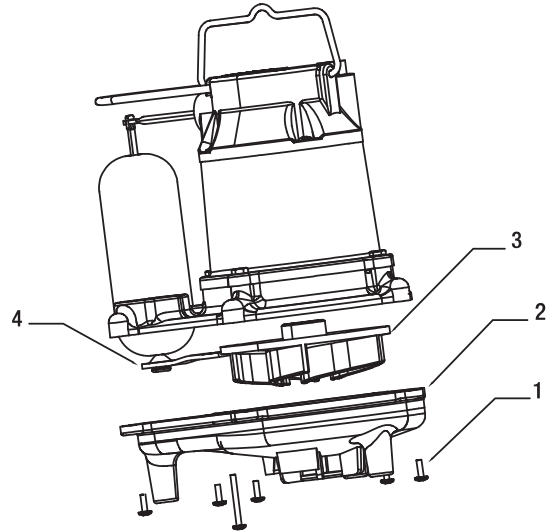

Service Parts

Number	Description	Part Number	Quantity
1	Volute-HDS30	HDS3001	1
	Volute-HDS50	HDS5001	1
	Volute-HDS75	HDS7501	1
2	Float w/the rubber belt	HDS3002	1
	Float w/the rubber belt-HDS75	HDS7502	1
3	Screws-HDS30	HDS3003	1set
	Screws-HDS50	HDS5003	1set
	Screws-HDS75	HDS7503	1set
4	Switch Assembly w/gasket	HDSAS504	1

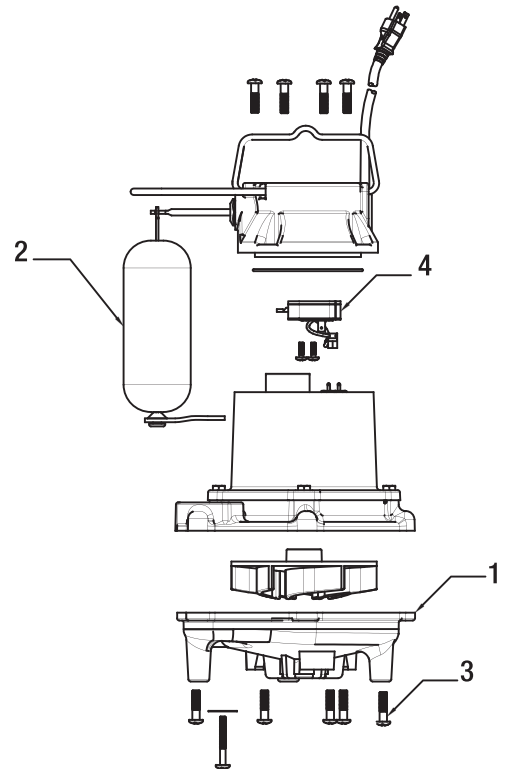

Troubleshooting



WARNING: Before servicing a pump, always shut off the main power breaker and then unplug the pump. Under flooded conditions, make sure you are not standing in water and that you are wearing insulated protective sole shoes. Contact your local electric company or a qualified licensed electrician for disconnecting electrical service prior to pump removal.

Problem	Probable Cause	Solution
The pump does not turn on.	The pump is not plugged in.	Plug in the pump.
	The circuit breaker is off or a fuse is missing.	Turn on the circuit breaker or replace the fuse.
	There is debris on the float.	Clean the float.
	The float has an obstruction.	Check the float path and provide clearance.
	The switch is defective.	Have the pump serviced by an authorized service center.
	The motor is defective.	Have the pump serviced by an authorized service center.
The pump will not shut off.	There is a float or float rod obstruction.	Check the float and float rod path and provide clearance.
	The pump is air locked.	Shut the power off for approximately 1 minute and restart. Repeat several times to clear air from the pump.
	The liquid inflow matches the pump capacity.	A larger pump is required.
	The switch is defective.	Have the pump serviced by an authorized service center.
The pump runs but does not discharge liquid.	The check valve is installed backwards.	Check the flow indicating arrow on the check valve body to ensure it is properly installed.
	The check valve is stuck or plugged.	Remove the check valve and inspect for proper operation.
	The lift is too high for the pump.	Check the rating table.
	The inlet to the impeller is plugged.	Pull the pump and clean.
	The pump is air locked.	Shut the power off for approximately 1 minute and restart. Repeat several times to clear air from the pump.
The pump does not deliver the rated capacity.	The lift is too high for the pump.	Check the rated pump performance.
	The voltage is low and the speed is slow.	Check for properly supply voltage to ensure it corresponds to the voltage on the nameplate.
	The impeller or discharge pipe is clogged.	Pull the pump and clean. Check the pipe for scale or corrosion.
	The impeller is worn as a result of abrasives.	Replace the worn impeller.
The pump continually cycles.	There is no check valve in the long discharge pipe allowing liquid to drain back into the sump.	Install a check valve in the discharge line.
	The check valve is leaking.	Inspect the check valve for correct operation.
	The basin is too small for inflow.	Install a larger basin.



Questions, problems, missing parts? Before returning to the store,
call Everbilt Customer Service
8 a.m. - 6 p.m., EST, Monday-Friday

1-844-883-1872

HOMEDEPOT.COM

Retain this manual for future use.

EVERBILT

Núm. de artículo 1000 041 119

1000 041 120

1004 120 345

Núm. de modelo HDS30

HDS50

HDS75

GUÍA DE USO Y CUIDADO

BOMBA DE SUMIDERO

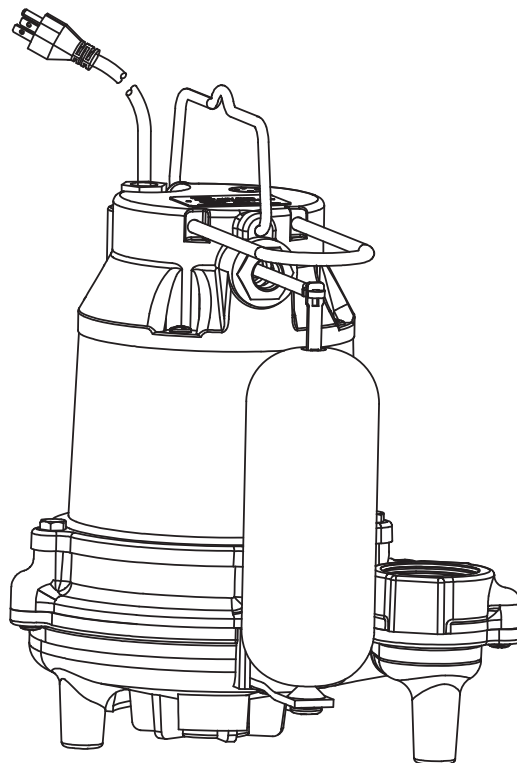

¿Tiene preguntas, problemas, o faltan piezas? Antes de regresar a la tienda,
llame a Servicio al Cliente de Everbilt
de lunes a viernes de 8 a.m. a 6 p.m., hora local del Este

1-844-883-1872

HOMEDEPOT.COM

GRACIAS

Apreciamos la confianza que ha depositado en Everbilt por la compra de esta bomba de sumidero. Nos esforzamos por crear continuamente productos de calidad diseñados para mejorar su hogar. Visítenos en internet para ver nuestra línea completa de productos disponibles para sus necesidades de mejorar su hogar. ¡Gracias por elegir a Everbilt!

Tabla de contenido

Tabla de contenido	2	Gráfico de rendimiento	5
Información de seguridad	2	Herramientas Requeridas (No Incluidas)	5
Precauciones	2	Instalación	6
Seguridad eléctrica.....	3	Operación	7
Garantía.....	3	Cuidado y limpieza	8
Pre-instalación	4	Pautas adicionales de mantenimiento	8
Antes del uso por primera vez	4	Resolución de fallas	9
Uso previsto	4		
Requerimientos de instalación	4		

Información de seguridad

PRECAUCIONES

1. Lea cuidadosamente las instrucciones antes de intentar instalar, operar o darle servicio a esta bomba. Conozca la aplicación, limitaciones y peligros potenciales de la bomba. Protéjase y proteja a otros respetando toda la información de seguridad. ¡No respetar estas instrucciones puede resultar en lesiones personales y/o daños a la propiedad! Conserve estas instrucciones para referencia futura.
2. No intente restringir el lado de aspiración de estas bombas. Restringir la aspiración podría ocasionar daños al sello y podría privar de alimentación a la bomba. Si requiere caudales reducidos, coloque una válvula en el lado de descarga de la bomba. Si se usa tubería flexible de vinilo, se puede usar una abrazadera en la tubería para restringir el flujo.
3. No permita que la unidad funcione seca (sin líquido). Está diseñada para ser enfriada por el líquido que se está bombeando. Si se permite que la bomba funcione en seco, el sello se puede dañar y el motor puede fallar.
4. Si la unidad va a estar inactiva durante un periodo de tiempo, siga las instrucciones de limpieza descritas en la sección Cuidado y limpieza. No deje que la unidad se congele durante el invierno. Esto puede ocasionar grietas o distorsión que podría destruir la unidad.



PELIGRO: ¡Mantenga el equipo de la bomba fuera del alcance de los niños! No seguir las instrucciones dadas podría ocasionar riesgos serios a las personas u objetos.



ADVERTENCIA: Las advertencias le indican al operador que no seguir una instrucción puede dañar la bomba y/o el sistema.



ADVERTENCIA: Antes de instalar o darle servicio a esta bomba, asegúrese de que la fuente de energía esté desconectada.



ADVERTENCIA: No use la bomba para bombear fluidos inflamables o explosivos como gasolina, diésel, queroseno, etc. NO la use en atmósferas explosivas o lugares peligrosos según la clasificación de NEC, ANSI/NFPAT. Use la bomba con líquidos compatibles con los materiales componentes de la bomba.



ADVERTENCIA: Nunca manipule la bomba con las manos húmedas o cuando esté parado sobre una superficie húmeda o mojada, o en agua.



ADVERTENCIA: No saque la bomba del agua halando del cable eléctrico cuando la bomba esté funcionando o esté conectada a una fuente de energía.



ADVERTENCIA: Esta bomba se suministra con un conductor con conexión a tierra y/o enchufe de fijación tipo conexión a tierra. Para reducir el riesgo de un choque eléctrico, asegúrese de que esté conectada a un receptáculo aterrizado adecuadamente del tipo conexión a tierra.



ADVERTENCIA: El Código Eléctrico Nacional exige que se instale un interruptor de circuito de falla a tierra (GFCI) en el circuito de derivación que alimente a equipo de fuentes, estanques, etc.



ADVERTENCIA: Se debe usar un sistema de respaldo y/o alarma en cualquier instalación donde podrían ocurrir daños a la propiedad y/o lesiones personales como resultado de una bomba inoperante o con fugas debido a cortes de energía, bloqueo de la línea de descarga o cualquier otra razón.

Información de seguridad (continuación)



ADVERTENCIA: Apoye la bomba y la tubería cuando se ensamble y cuando esté instalada. No hacerlo así puede hacer que la tubería se agriete, que la bomba falle, que ocurran fallas del cojinete del motor, etc.



ADVERTENCIA: La carcasa del motor de esta bomba está llena con un aceite dieléctrico para transferencia del calor del motor y lubricación de por vida de los cojinetes. Este aceite no es tóxico para la vida acuática. Sin embargo, puede ocurrir asfixia si el aceite se deja en la superficie del agua. Si escapa aceite de la carcasa del motor, se puede retirar de la superficie rápidamente colocando papel periódico en la superficie del agua para absorber el aceite.



ADVERTENCIA: El motor de la bomba está equipado con un protector térmico de reajuste automático y se puede reiniciar inesperadamente. La activación del protector es una señal de sobrecarga del motor como resultado de voltaje excesivamente alto o bajo, cableado inadecuado, conexiones incorrectas del motor, o un motor o bomba defectuoso.

SEGURIDAD ELÉCTRICA



ADVERTENCIA: Revise la etiqueta de la bomba para conocer el voltaje apropiado requerido. No conecte la bomba a un voltaje diferente del mostrado.



ADVERTENCIA: Si la bomba está equipada con un enchufe eléctrico de 3 clavijas, la tercera clavija es para conectar la bomba a tierra para evitar el riesgo de posibles choques eléctricos. **NO RETIRE** la tercera clavija del enchufe. Se recomienda un circuito de derivación separado. No use un cable de extensión. No corte el enchufe del cable. Si se corta el enchufe o se acorta el cable, esta acción anulará la garantía.



ADVERTENCIA: Si el cable está equipado con cables conductores pelados, como en los modelos de 230V, asegúrese de que los cables conductores estén conectados correctamente a una fuente de energía. El cable (verde/amarillo) es el cable de tierra. El cable (azul o blanco) y el cable (café o negro) son los cables vivos.



ADVERTENCIA: Consulte los códigos eléctricos y de construcción locales antes de la instalación. La instalación debe estar de acuerdo con sus regulaciones así como con el Código Eléctrico Nacional (NEC) más reciente.



ADVERTENCIA: Para estar de acuerdo con el Código Eléctrico Nacional, todas las bombas deben ser cableadas con cable 14 AWG o de mayor calibre. Para tendidos de 250 pies, el cable 14 AWG es suficiente. Para tendidos más largos, consulte con un electricista calificado o la fábrica.



ADVERTENCIA: La bomba debe ser conectada o cableada a su propio circuito sin ningún otro tomacorriente ni equipo en la línea del circuito. Los fusibles y el disyuntor de circuito deben ser de amplia capacidad en el circuito eléctrico.



ADVERTENCIA: El ensamblaje del cable eléctrico flexible revestido de PVC montado a la bomba no debe ser modificado en ninguna manera, con la excepción del acortamiento del cable para que se ajuste al panel de control. Cualquier empalme entre la bomba y el panel de control debe ser hecho dentro de la caja de empalmes y montado fuera del cuenco y cumplir con el Código Eléctrico Nacional.

Garantía

El fabricante garantiza que este producto está libre de defectos en materiales y mano de obra por un periodo de três (3) años a partir de la fecha de compra original al por menor, CUANDO sea instalado en una aplicación de sistemas de agua doméstica y bombeo de agua potable solamente. Esta garantía no cubre aplicaciones de bombeo de agua salada u otros líquidos corrosivos. Consulte y acate los códigos locales para todas las aplicaciones.

La obligación del fabricante con respecto a equipo que no sea de su propia fabricación está limitada a la garantía extendida al fabricante por sus proveedores.

Esta garantía se extiende solamente al comprador original al por menor y solamente durante el tiempo en el cual el comprador original al por menor ocupa el sitio donde se instaló originalmente el producto. Las solicitudes para servicio bajo esta garantía se harán comunicándose con The Home Depot lo más pronto posible después del descubrimiento de cualquier presunto defecto. El fabricante posteriormente emprenderá acción correctiva tan pronto como sea razonablemente posible.

Garantía (continuación)

El fabricante a su discreción puede reemplazar o reparar cualquier producto que falle bajo esta garantía después de la inspección por un representante autorizado de la empresa o después de que el fabricante haya recibido el producto en nuestra fábrica. El reemplazo o reparación no se puede hacer sino hasta después de que el producto haya sido inspeccionado. Todos los cargos o gastos por transporte hacia y desde la fábrica, retiro y reinstalación del producto, o instalación de un producto de reemplazo son responsabilidad del comprador.

ESTA GARANTÍA REEMPLAZA A CUALQUIER GARANTÍA NO FECHADA O QUE PORTE UNA FECHA ANTERIOR. CUALQUIER GARANTÍA IMPLÍCITA QUE PUEDA TENER EL COMPRADOR, INCLUYENDO COMERCIALIZACIÓN E IDONEIDAD PARA UN PROPÓSITO PARTICULAR, NO SE EXTENDERÁ MÁS ALLÁ DEL PERIODO DE LA GARANTÍA APLICABLE.

Algunos estados no permiten limitaciones sobre cuánto debe durar una garantía, por lo tanto las limitaciones anteriores podrían no aplicar a usted. EN NINGÚN CASO SERÁ EL FABRICANTE RESPONSABLE DE DAÑOS INCIDENTALES O CONSECUENTES. Algunos estados no permiten la exclusión o la limitación de los daños incidentales o consecuentes; por lo tanto, las limitaciones y exclusiones anteriores podrían no aplicar a usted.

Esta garantía no aplica a ningún producto que haya estado sujeto a negligencia, alteración, accidente, abuso, mal uso, instalación inapropiada, vandalismo, disturbios civiles o fenómenos naturales. Las únicas garantías autorizadas por el fabricante son las descritas aquí. El fabricante no autoriza a otras personas a extender ninguna garantía con respecto a sus productos, y el fabricante tampoco asume responsabilidad por ninguna garantía no autorizada hecha con respecto a la venta de sus productos.

ESTA GARANTÍA LE OTORGA DERECHOS LEGALES ESPECÍFICOS Y TAMBIÉN PUEDE TENER OTROS DERECHOS QUE VARÍAN DE UN ESTADO A OTRO.

Póngase en contacto con el Equipo de Servicio al Cliente llamando al 1-844-883-1872 o visite www.HomeDepot.com.

Pre-instalación

ANTES DEL USO POR PRIMERA VEZ

Examine cuidadosamente la bomba y todas las piezas para garantizar que ninguna pieza esté dañada. Si alguna pieza parece estar dañada, no use esta bomba y póngase en contacto con el Equipo de Servicio al Cliente llamando al 1-844-883-1872.

USO PREVISTO

Esta es una bomba sumergible de sumidero para ser usada en cuencos o estaciones de bombeo para bombear líquidos con sólidos esféricos de hasta 1/2 pulg (5/8 pulg para HDS75) .

REQUERIMIENTOS DE INSTALACIÓN

Esta bomba está provista con un interruptor flotador de encendido/apagado para operación automática. Consulte las Instrucciones de instalación incluidas con los interruptores y controladores para la instalación.

Debe tenerse cuidado para evitar que la bomba funcione en un sumidero seco.

La bomba debe instalarse en un cuenco adecuado a prueba de gas que tenga un mínimo de 14 pulg. de diámetro y un mínimo de 22 pulg. de profundidad y ventilado de acuerdo con los códigos locales de fontanería.

La bomba debe ser colocada sobre una superficie dura y a nivel. Nunca coloque la bomba directamente sobre superficies de arcilla, tierra o grava. La bomba puede ser instalada con tubería de ABS, PVC, polietileno o acero galvanizado. Se requieren adaptadores apropiados para conectar la tubería plástica a la bomba.

Siempre instale una unión en la línea de descarga, justamente sobre la fosa del sumidero, para permitir un fácil retiro de la bomba para limpieza o reparación.

Debe usarse una válvula de retención en la línea de descarga para evitar que el líquido fluya de nuevo al cuenco. La válvula de retención debe ser una válvula de flujo libre que permita con facilidad el paso de sólidos.



PRECAUCIÓN: Para un mejor desempeño de las válvulas de retención cuando se manejen sólidos, instálaslas en una posición horizontal o a un ángulo no mayor de 45°. No instale una válvula de retención en una posición vertical ya que se pueden asentar sólidos en la válvula y evitar que abra durante el arranque.

Esta bomba utiliza un método de evacuación de aire llamado "orificio de drenaje". El orificio de drenaje permite que el aire escape de la fundición de la bomba para evitar el bloqueo del aire. Cuando el agua se bombea a un nivel bajo, es posible que salga agua por el orificio de drenaje. Esta es la operación normal.

Una válvula de compuerta debe seguir a la válvula de retención para permitir la limpieza periódica de la válvula de retención o el retiro de la bomba. El resto de la línea de descarga debe ser lo más corta posible con un mínimo de vueltas para minimizar las pérdidas de cabeza de fricción. No restrinja la descarga a tamaños menores de 1-1/2 pulg.

Las aplicaciones de aguas residuales y efluentes requerirán un respiradero de sumidero separado. Se proporciona una conexión en la parte superior del sumidero o cubierta que debe ser canalizada al respiradero existente del edificio o extendida afuera con su propia tubería.

Pre-instalación (continuación)



GRÁFICO DE RENDIMIENTO

SKU	HP	Voltio	Amperios	LPM de agua a pies totales de elevación						Elevación máxima
				0 pies	5 pies	10 pies	15 pies	20 pies	25 pies	
1000 041 119	1/3	115V	6.5A	223	193	167	117	64	0	24 pies
1000 041 120	1/2	115V	8.5A	321	280	238	177	117	34	26 pies
1004 120 345	3/4	115V	9.0A	378	340	302	227	132	--	28 pies

HERRAMIENTAS REQUERIDAS (NO INCLUIDAS)

Antes de usar esta bomba, asegúrese de tener los siguientes artículos:

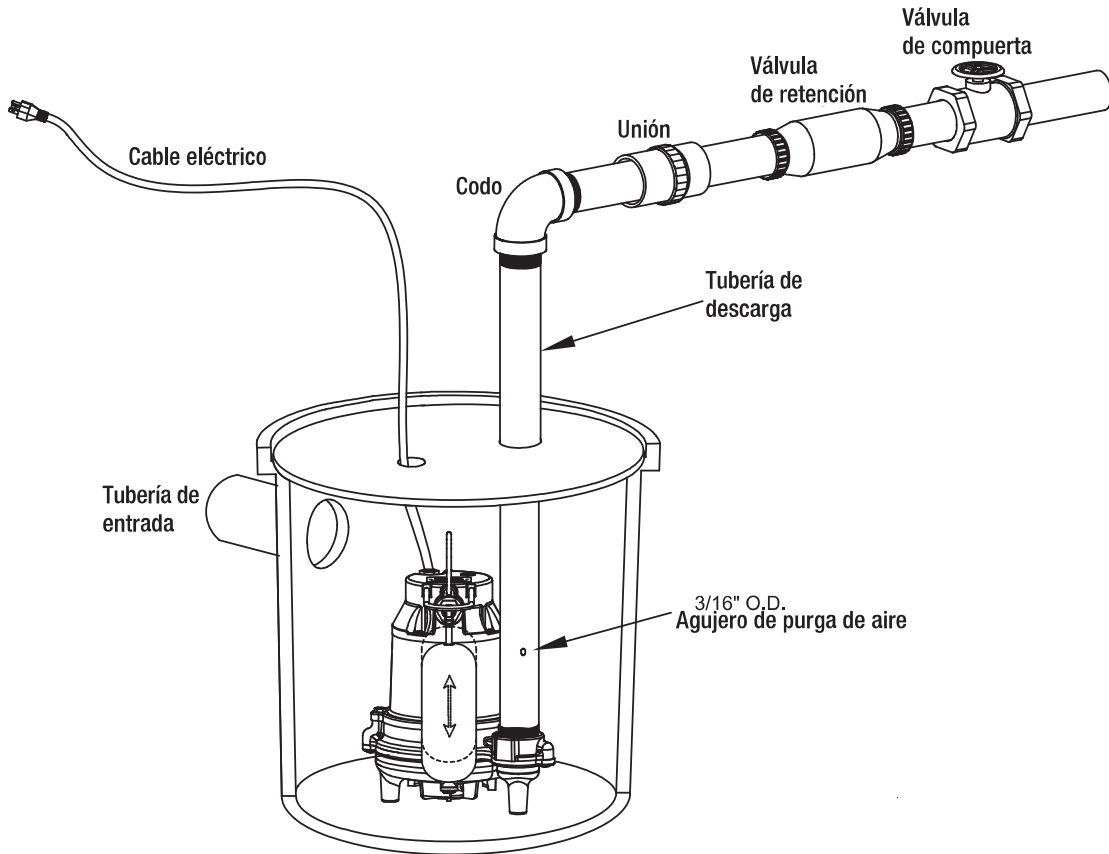
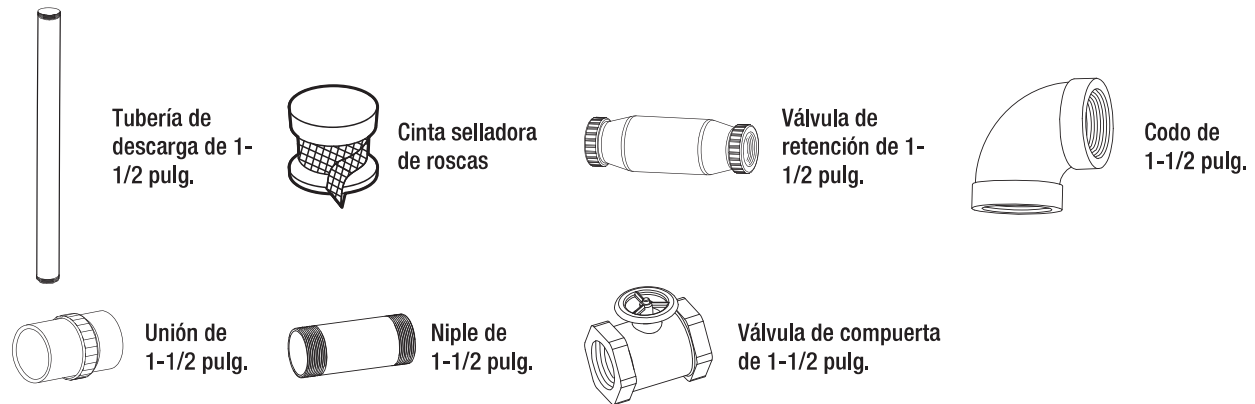

Instalación

1 Conexión de una tubería de descarga a la bomba

- Envuelva las roscas de la tubería de descarga de 1-1/2 pulg. (1) con cinta selladora de rosca.
- Instale la tubería de descarga (1) en la descarga de la bomba (2).

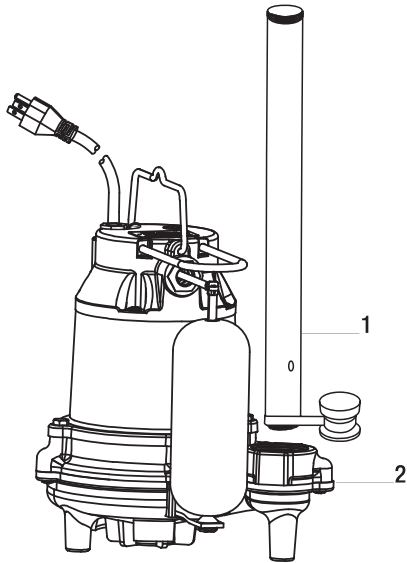

2 Colocación de la bomba en un cuenco

- Coloque la bomba sobre una superficie dura dentro del cuenco del sumidero.

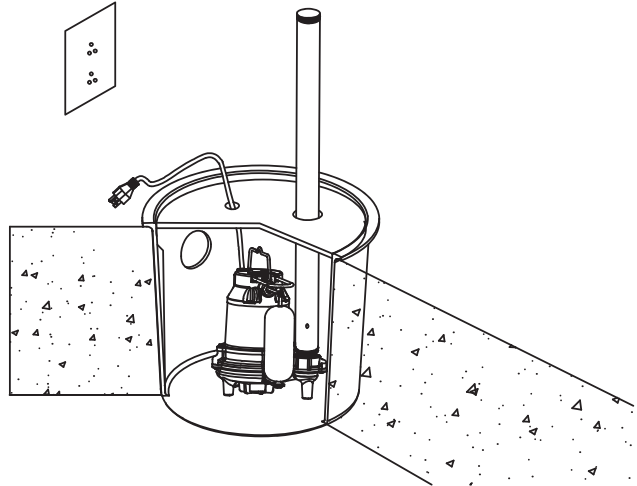

3 Conexión de la válvula de retención

- Conecte la tubería de descarga (1) en el codo (2), la unión (3), la válvula de retención (4), y la válvula de compuerta (5).

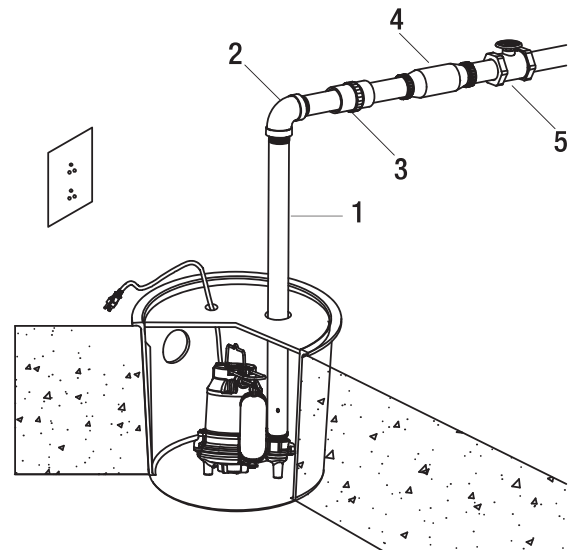

Operación

1 Conexión de la energía y prueba de la bomba



NOTA: Cuando estas bombas se instalan en un cuenco con cubierta sellada, no se puede observar la operación de interruptor. La cubierta del sumidero generalmente tendrá un repuesto que se conecta con un enchufe de goma. Este enchufe se puede retirar para observar la operación del interruptor.

- Conecte el enchufe del cable eléctrico de la bomba en un tomacorriente GFCI de 115V.
- Haga correr el agua en la bomba hasta que la bomba arranque. Asegúrese de que la válvula de compuerta en la línea de descarga esté abierta.
- Deje que la bomba funcione a través de varios ciclos de encendido/apagado.

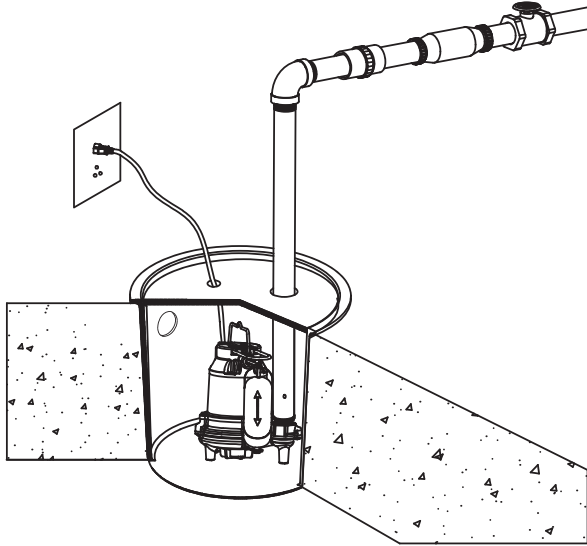

2 Operación de la bomba

- Cuando el interruptor flotador (1) se mueva hacia arriba sobre la parte superior de la bomba, la bomba comienza a funcionar. Cuando el agua baja hasta cierto nivel, el interruptor flotador (1) apagará la bomba.
- Esta bomba utiliza un método de evacuación de aire llamado "orificio de drenaje". El orificio de drenaje permite que el aire escape de la fundición de la bomba para evitar el bloqueo del aire. Cuando el agua se bombea a un nivel bajo, es posible que salga agua por el orificio de drenaje. Esta es la operación normal.



NOTA: Asegúrese de que la bomba esté sumergida en agua. Poner a funcionar la bomba sin suficiente agua puede dañar la bomba.

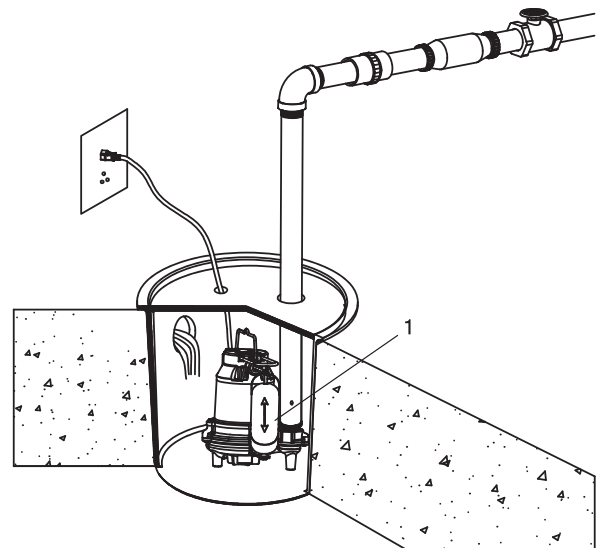

Cuidado y limpieza



ADVERTENCIA: Asegúrese de que la bomba esté desconectada de la fuente de energía antes de intentar darle servicio o retirar cualquier componente.



ADVERTENCIA: No retire el impulsor. El retiro del impulsor requiere herramientas especiales y solo puede ser hecho por un centro de servicio autorizado.

Para limpiar la bomba cuando está atascada con desechos:

- Desenchufe la bomba para desconectar la energía eléctrica.
- Quite los seis tornillos (1) en el cuerpo de la bomba y tome la correa de goma (4) debajo de la voluta (2).
- Retire la voluta (2).
- Retire los desechos alrededor del impulsor (3).
- Ensamble de nuevo la bomba.

PAUTAS ADICIONALES DE MANTENIMIENTO

- Esta unidad está permanentemente lubricada. No es necesario aceitarla. En ningún caso abra la parte sellada de la unidad ni retire los tornillos de la carcasa.
- La limpieza periódica de las piezas de la bomba prolonga la VIDA y la EFICIENCIA de la bomba. Consulte el montaje y desmontaje del cabezal de la bomba.
- Asegúrese de que el cable eléctrico esté en buenas condiciones y que no contenga arañazos ni cortes.

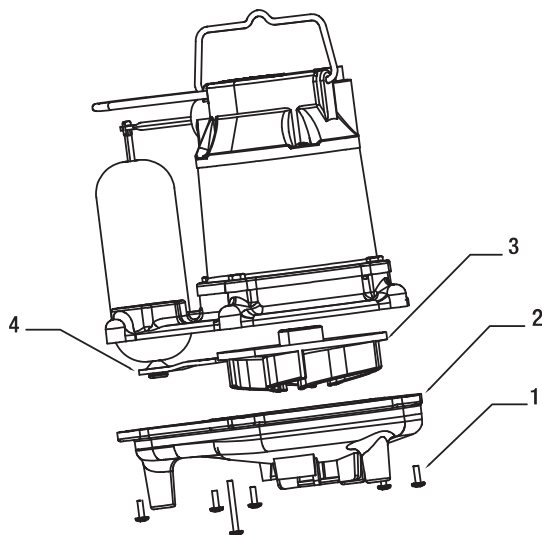

Piezas de servicio

No.	Descripción	Número de pieza	Cantidad
1	Voluta-HDS30	HDS3001	1
	Voluta-HDS50	HDS5001	1
	Voluta-HDS75	HDS7501	1
2	Flotart w/la correa de caucho	HDS3002	1
	Flotart w/la correa de caucho-HDS75	HDS7502	1
3	Tornillos-HDS30	HDS3003	1set
	Tornillos-HDS50	HDS5003	1set
	Tornillos-HDS75	HDS7503	1set
4	Montaje del interruptor	HDSAS504	1

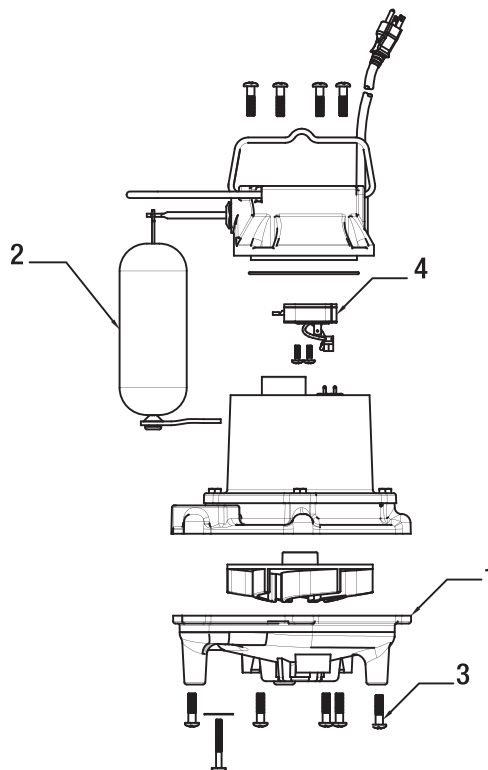

Resolución de fallas



ADVERTENCIA: Antes de darle servicio a la bomba, siempre apague el disyuntor de energía principal y luego desconecte la bomba. Bajo condiciones de inundación, asegúrese de no estar parado en agua y que esté usando zapatos protectores aislados. Póngase en contacto con la compañía eléctrica local o con un electricista calificado para desconectar el servicio de electricidad antes del retiro de la bomba.

Problema	Causa probable	Solución
La bomba no enciende.	La bomba no está enchufada.	Conecte la bomba.
	El disyuntor de circuito está apagado o hace falta un fusible.	Encienda el disyuntor de circuito y reemplace el fusible.
	Hay desechos en el flotador.	Limpie el flotador.
	El flotador tiene una obstrucción.	Revise el paso del flotador y proporcione espacio libre.
	El interruptor está defectuoso.	Haga que un centro de servicio autorizado le dé servicio a la bomba.
	El motor está defectuoso.	Haga que un centro de servicio autorizado le dé servicio a la bomba.
La bomba no se apagará.	Hay una obstrucción del flotador o de la varilla del flotador.	Revise el flotador y el paso de la varilla del flotador y proporcione espacio libre.
	La bomba está bloqueada por aire.	Apague la energía durante aproximadamente 1 minuto y reinicie. Repita varias veces para extraer el aire de la bomba.
	La entrada de líquido iguala la capacidad de la bomba.	Se requiere una bomba más grande.
	El interruptor está defectuoso.	Haga que un centro de servicio autorizado le dé servicio a la bomba.
La bomba funciona pero no descarga líquido.	Compruebe si la válvula de retención está instalada al revés.	Revise la aguja indicadora de flujo en el cuerpo de la válvula de retención para asegurarse de que está instalada adecuadamente.
	La válvula de retención está atascada o tapada.	Retire la válvula de retención e inspecciónela para ver si funciona apropiadamente.
	La elevación es demasiado alta para la bomba.	Revise la tabla de capacidades nominales.
	La entrada al impulsor está tapada.	Retire la bomba y límpiela.
	La bomba está bloqueada por aire.	Apague la energía durante aproximadamente 1 minuto y reinicie. Repita varias veces para extraer el aire de la bomba.
La bomba no entrega la capacidad nominal.	La elevación es demasiado alta para la bomba.	Revise el rendimiento nominal de la bomba.
	El voltaje está bajo y la velocidad es lenta.	Verifique que el voltaje de suministro sea el adecuado para asegurarse de que corresponde al voltaje en la placa de identificación.
	El impulsor o la tubería de descarga está atascada.	Retire la bomba y límpiela. Revise la tubería en busca de costras o corrosión.
	El impulsor está desgastado debido a abrasivos.	Reemplace el impulsor desgastado.
La bomba se alterna continuamente.	No hay válvula de retención en la tubería larga de descarga permitiendo que el líquido drene de regreso al sumidero.	Instale una válvula de retención en la línea de descarga.
	La válvula de retención tiene fugas.	Inspeccione la válvula de retención para ver si funciona correctamente.
	El cuenco es demasiado pequeño para la entrada de líquido.	Instale un cuenco más grande.



¿Tiene preguntas, problemas, o faltan piezas? Antes de regresar a la tienda,
llame a Servicio al Cliente de Everbilt
de lunes a viernes de 8 a.m. a 6 p.m., hora local del Este

1-844-883-1872

HOMEDEPOT.COM

Conserve este manual para uso futuro.