

Catalog Number(s) • Numéro(s) de catalogue • Número(s) de catálogo: **CMK70**

Country of Origin: Made in China • Pays d'origine: Fabriqué en Chine • País de origen: Fabricado en China

- **READ ALL INSTRUCTIONS BEFORE BEGINNING**
- **VEUILLEZ LIRE TOUTES LES INSTRUCTIONS AVANT DE COMMENCER**
- **LEA TODAS LAS INSTRUCCIONES ANTES DE COMENZAR**

Tools Needed for Installation • Outils nécessaires pour l'installation • Herramientas necesarias para la instalación:

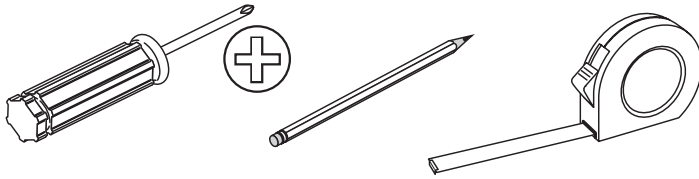

Legrand/Wiremold electrical systems conform to and should be properly grounded in compliance with requirements of the current National Electrical Code or codes administered by local authorities.

All electrical products may present a possible shock or fire hazard if improperly installed or used. Legrand/Wiremold electrical products may bear the mark of a Nationally Recognized Testing Laboratory and should be installed in conformance with current local and/or the National Electrical Code.

Les systèmes électriques Legrand/Wiremold sont conformes aux exigences du Code national de l'électricité en vigueur ou aux codes locaux et devraient être mis au sol conformément à ceux-ci.

Tous les produits électriques peuvent comporter un risque d'électrocution ou d'incendie s'ils sont mal installés ou mal utilisés. Les produits électriques Legrand/Wiremold peuvent porter la marque d'un laboratoire de vérification reconnu à l'échelle nationale (NRTL) et devraient être installés conformément au Code national de l'électricité en vigueur ou aux codes locaux.

Los sistemas eléctricos Legrand/Wiremold cumplen con y se deben conectar a tierra adecuadamente conforme a los requisitos del Código Eléctrico Nacional o los códigos vigentes establecidos por las autoridades locales.

Todos los productos eléctricos pueden presentar una posible descarga o riesgo de incendio si no se utilizan o instalan adecuadamente. Los productos Legrand/Wiremold pueden llevar la marca de un laboratorio de pruebas reconocido a nivel nacional (NRTL, por sus siglas en inglés) y se deben instalar conforme el Código Eléctrico Nacional y/o local vigentes.

INSTALLATION • INSTALLATION • INSTALACIÓN:

Step 1. • Étape 1. • Paso 1.

Prior to drilling any holes in the wall, verify the plug from the television will plug into the top assembly.

Avant de commencer à percer des trous, assurez-vous que la fiche du téléviseur puisse se brancher dans l'ensemble supérieur.

Antes de perforar orificios en la pared, verifique que el enchufe del televisor se conecte a la unidad superior.



Check size
Vérifiez la grandeur
Verifique la medida

Works with most TV plugs.
Maximum plug width 1 1/8"

S'adapte à la plupart des fiches de téléviseurs. Fiches d'une largeur maximale de 1 1/8"

Compatible con la mayoría de los enchufes de televisores. Ancho máximo del enchufe 1 1/8"

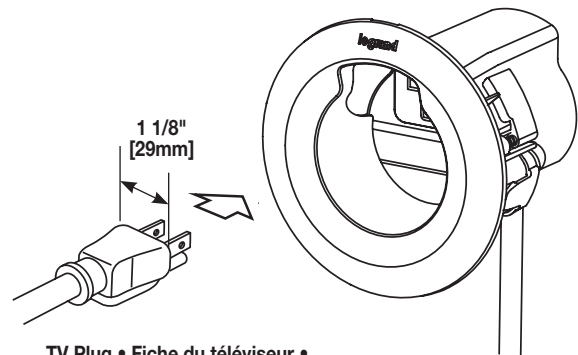

TV Plug • Fiche du téléviseur •
Enchufe del televisor

Step 2. • Étape 2. • Paso 2.

Determine the mounting location between the studs. The CMK70 Power Kit is designed to fit into both interior and exterior walls constructed of a minimum of 2" x 3" studs and 1/2" inch drywall.

Déterminez de l'emplacement du montage situé entre les goujons. La trousse d'alimentation CMK70 est conçue pour s'adapter aux murs intérieurs et extérieurs construits à partir de goujons de 2" x 3" et de cloisons sèches d'un épaisseur de 1/2" minimum.

Determine la ubicación de montaje entre los pernos. El Kit de energía CMK70 está diseñado para ser colocado en paredes internas y externas construidas con pernos de un mínimo de 2" x 3" y una placa de yeso de 1/2" pulgada.

NOTE • NOTE • NOTA:

Exterior walls with blown-in type insulation may require removal of some of the insulation within the wall cavity.

Les murs extérieurs isolés à l'aide d'un matériau isolant insufflé peuvent nécessiter le retrait d'une partie de l'isolant présent dans la cavité murale.

Las paredes externas con aislamiento soplado pueden requerir la extracción de parte del aislamiento de la cavidad de la pared.

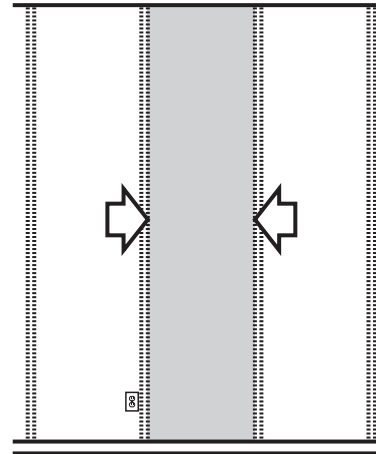

Step 3. • Étape 3. • Paso 3.

Measure and mark the center of each hole location. The top and bottom assemblies can be located a maximum of 5 feet apart within the same wall cavity.

Mesurez et marquez le centre de chacun des trous à percer. Les ensembles supérieur et inférieur peuvent être installés à un maximum de 5 pieds de distance l'un de l'autre, et ce, dans la même cavité murale.

Mida y marque el centro de la ubicación de cada orificio. La unidad superior y la unidad inferior se pueden colocar a una distancia máxima de 5 pies dentro de la misma cavidad de la pared.

NOTE • NOTE • NOTA:

The top assembly should be installed so that it is hidden behind the TV when mounted on the wall.

L'ensemble supérieur doit être installé de façon à ce qu'il soit caché par le téléviseur lorsque celui-ci est fixé au mur.

La unidad superior se debe instalar de tal forma que quede oculta detrás del televisor cuando se monta en la pared.

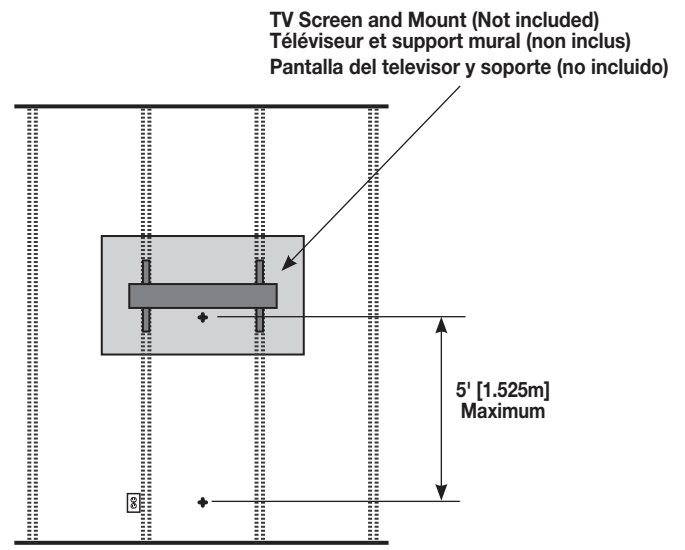

Step 4. • Étape 4. • Paso 4.

Assemble the 3 inch hole saw. Using either a power drill or the handle, drill a hole at each of the 2 pre-determined locations.

Assemblez la scie-cloche de 3 pouces. À l'aide d'une perceuse électrique ou d'un vilebrequin, percez un trou aux deux endroits prédéterminés.

Ensamble la sierra perforadora de 3 pulgadas. Con un taladro eléctrico o la manivela, perfore un orificio en cada una de las 2 ubicaciones determinadas anteriormente.

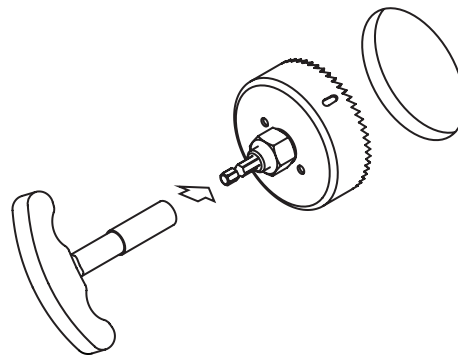

Step 5. • Étape 5. • Paso 5.

Assemble the 3 sections of the fish tape together using the provided connectors and fish hook. Starting at the bottom hole, insert the fish tape to the upper hole.

Assemblez les 3 sections du ruban de tirage à l'aide des connecteurs et du crochet fournis. En partant du trou inférieur, insérez le ruban de tirage et faites-le remonter jusqu'au trou supérieur.

Ensamble las 3 secciones de la cinta pasacable usando los conectores provistos y el gancho. Comenzando desde el orificio inferior, inserte la cinta pasacable hacia el orificio superior.

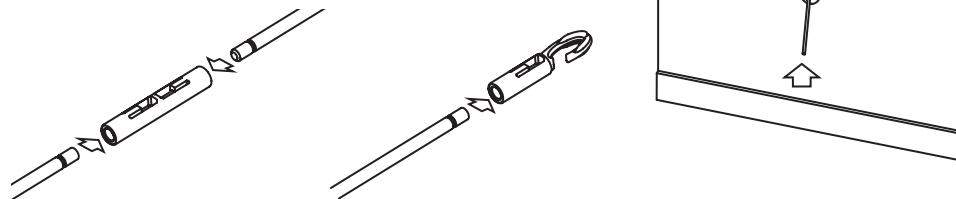

Step 6. • Étape 6. • Paso 6.

Hook the wire of the Power Harness to the fish hook and pull through the wall until it protrudes through the bottom hole.

Accrochez le fil du harnais de la trousse d'alimentation au crochet du ruban de tirage et glissez-le dans le mur jusqu'à ce qu'il ressorte par le trou inférieur.

Enganche el cable del arnés de energía a la cinta pasacable y tire por la pared hasta que salga por el orificio inferior.

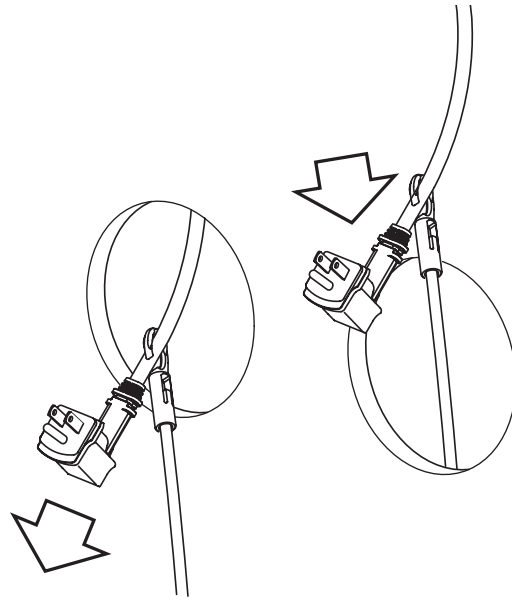

Step 7. • Étape 7. • Paso 7.

Unsnap the trim ring from the pre-assembled upper module. Route low voltage cables through the upper module and gasket. Route the low voltage cables through the upper hole and out through the bottom hole. The fish tape may also be used to help route the cables.

Retirez l'anneau de garniture du module supérieur préassemblé. Faites passer les câbles de basse tension dans le module supérieur et dans la garniture. Faites passer les câbles de basse tension dans le module supérieur et faites-les ressortir par le trou inférieur. Le ruban de tirage peut également être utilisé pour faciliter le passage des câbles.

Desenganche el anillo de ajuste del módulo superior ensamblado previamente. Coloque los cables de baja tensión por el módulo superior y la junta. Inserte los cables de baja tensión por el orificio superior, de tal forma que salgan por el orificio inferior. La cinta pasacable también se puede utilizar para ayudar a dirigir los cables.

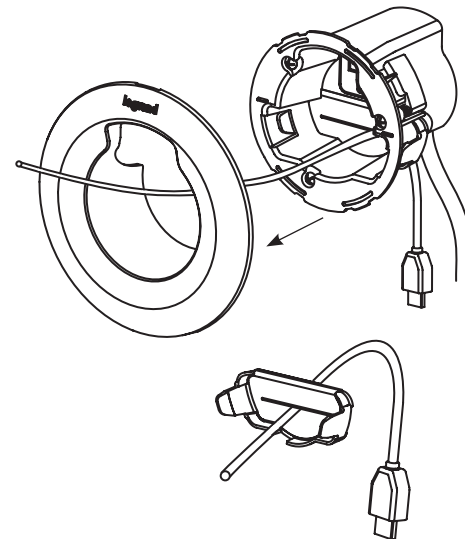

NOTE • NOTE • NOTA:

The gasket can be removed if desired to allow for cables with larger connectors to fit through the opening.

Si vous le préférez, la garniture peut être retirée pour permettre aux câbles à connecteurs plus gros de passer dans l'ouverture.

Si lo desea puede retirar la junta para permitir el paso de los cables con conectores de mayor tamaño por la abertura.

Step 8. • Étape 8. • Paso 8.

Install upper module into the wall and tighten the 3 screws until snug. Snap the trim ring onto the upper module.

Installez le module supérieur dans le mur et fixez-le à l'aide de 3 vis jusqu'à ce qu'il soit bien en place. Fixez l'anneau de garniture sur le module supérieur.

Instale el módulo superior en la pared y ajuste los 3 tornillos hasta que queden firmes. Coloque el anillo de ajuste en el módulo superior.

NOTE • NOTE • NOTA:

The upper trim ring is labeled "TOP" on the back of the ring.

L'anneau de garniture supérieur porte l'inscription « TOP » à l'endos de l'anneau.

El anillo de ajuste superior tiene la leyenda "TOP" [ARRIBA] en la parte posterior.

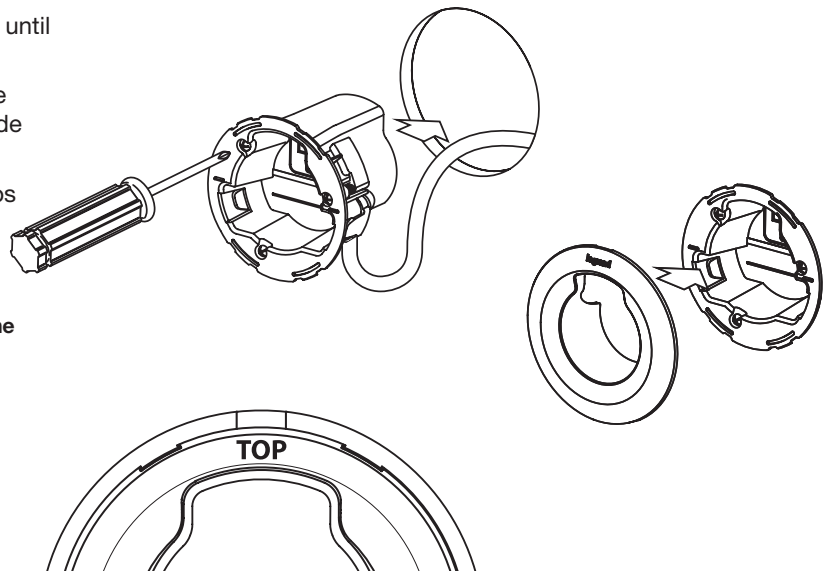

Step 9. • Étape 9. • Paso 9.

Unsnap the trim ring and remove the two screws holding the back cover onto the bottom module.

Retirez l'anneau de garniture ainsi que les deux vis qui retiennent le couvercle arrière du module inférieur.

Desenganche el anillo de ajuste y retire los dos tornillos que sostienen la cubierta posterior en el módulo inferior.

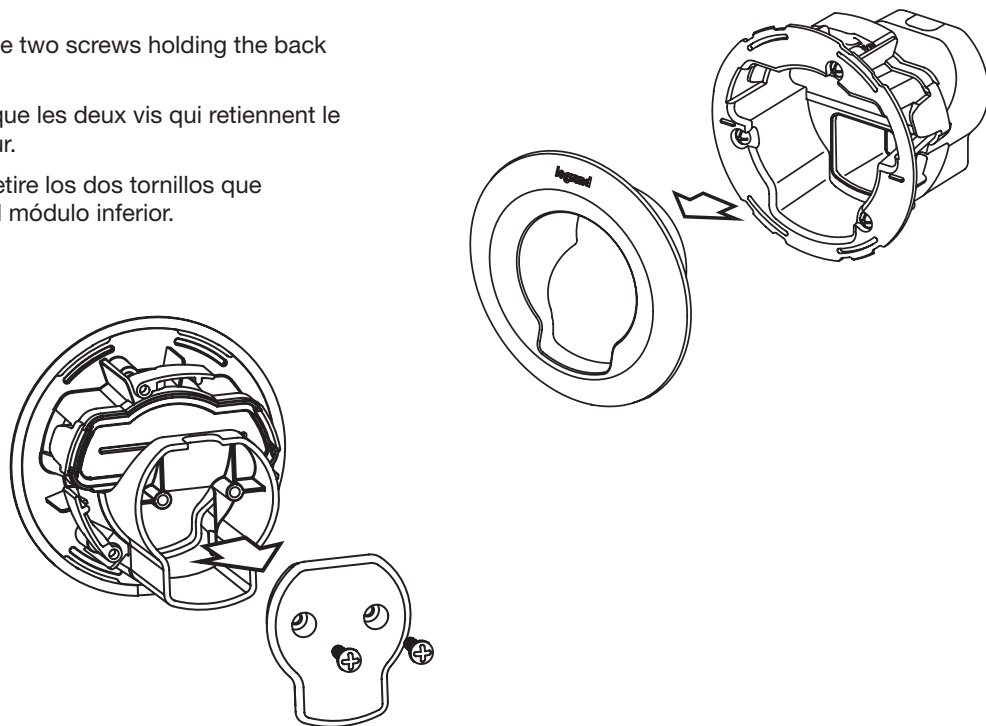

Step 10. • Étape 10. • Paso 10.

Insert the power harness plug into the back of the bottom module and re-secure the back cover.

Insérez la fiche du fil du harnais à l'arrière du module inférieur et remettez le couvercle arrière en place.

Inserte el enchufe del arnés de energía en la parte posterior del módulo inferior y vuelva a ajustar la cubierta posterior.

NOTE • NOTE • NOTA:

Do not overtighten the screws.

Ne pas trop serrer les vis.

No ajuste los tornillos en exceso.

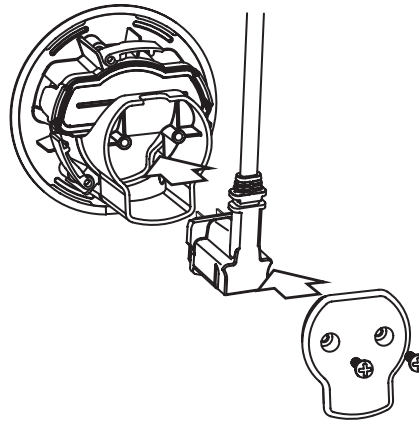

Step 11. • Étape 11. • Paso 11.

Route low voltage cables through the bottom module and gasket. Install bottom module into the wall and tighten the 3 screws until snug. Snap the trim ring onto the bottom module.

Faites passer les câbles de basse tension dans le module inférieur et dans la garniture. Installez le module inférieur dans le mur et fixez-le à l'aide de 3 vis jusqu'à ce qu'il soit bien en place. Fixez l'anneau de garniture sur le module inférieur.

Coloque los cables de baja tensión por el módulo inferior y la junta. Instale el módulo inferior en la pared y ajuste los 3 tornillos hasta que queden firmes. Coloque el anillo de ajuste en el módulo inferior.

NOTE • NOTE • NOTA:

The bottom trim ring is labeled "BOTTOM" on the back of the ring.

L'anneau de garniture inférieur porte l'inscription « BOTTOM » à l'endos de l'anneau.

El anillo de ajuste inferior tiene la leyenda "BOTTOM" [ABAJO] en la parte posterior.

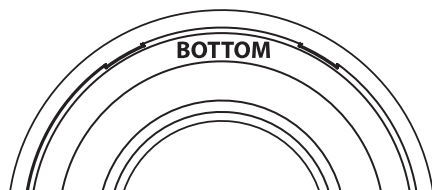
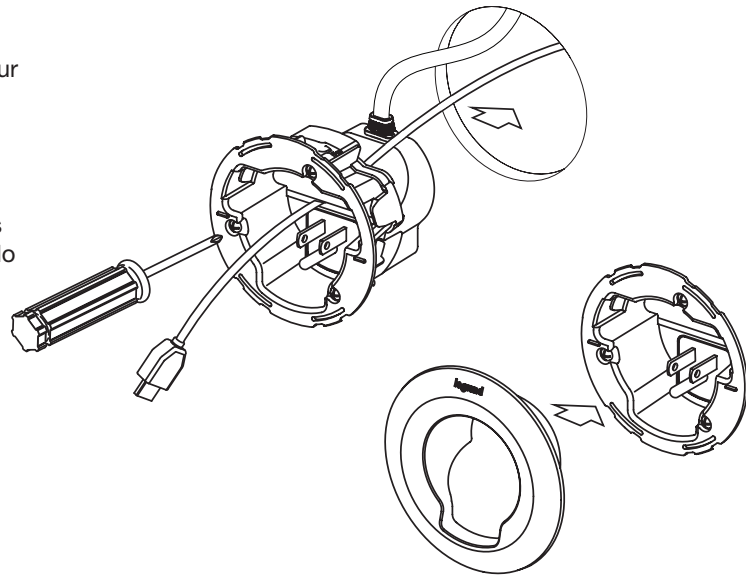

NOTE • NOTE • NOTA:

The gasket can be removed if desired to allow for cables with larger connectors to fit through the opening.

Si vous le préférez, la garniture peut être retirée pour permettre aux câbles à connecteurs plus gros de passer dans l'ouverture.

Si lo desea puede retirar la junta para permitir el paso de los cables con conectores de mayor tamaño por la abertura.

Step 12. • Étape 12. • Paso 12.

Plug the provided power cord into a standard receptacle and into the bottom module.

Branchez le cordon d'alimentation fourni dans la prise et dans le module inférieur

Enchufe el cable de energía provisto en un tomacorriente estándar y en el módulo inferior.

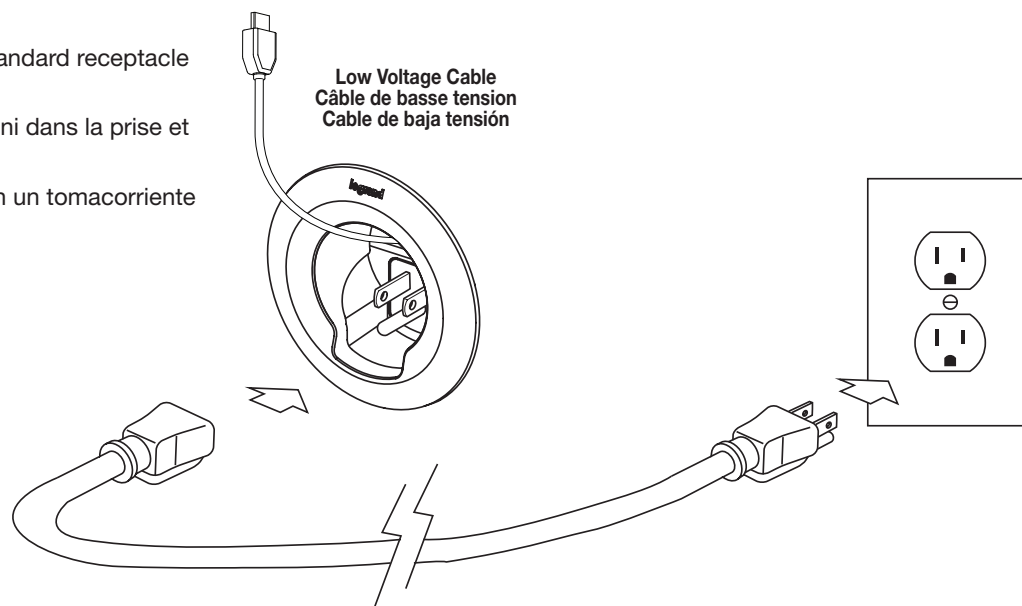

Step 13. • Étape 13. • Paso 13 .

Plug the television into the upper module.

Branchez la télévision dans le module supérieur.

Enchufe el televisor en el módulo superior.

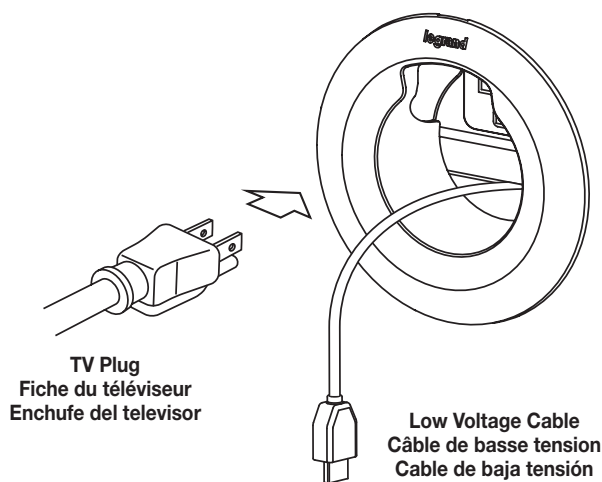

REMOVAL • RETRAIT • EXTRACCIÓN

To remove the trim ring, unplug the power cord from the bottom module. Insert the blade of a flat head screw driver into the recess and gently pry the trim ring off.

Pour retirer l'anneau de garniture, débranchez le cordon d'alimentation du module inférieur. Insérez l'extrémité d'un tournevis à tête plate dans le petit espace et retirez doucement l'anneau de garniture. Enchufe el televisor en el módulo superior.

Para extraer el anillo de ajuste, desenchufe el cable de energía del módulo inferior. Inserte la punta de un destornillador plano en la cavidad y afloje suavemente el anillo de ajuste.

Installation Instructions • Guide d'installation no • Instrucciones de instalación No:
1 010 497 0811

60 Woodlawn Street
West Hartford, CT 06110
1.877.BY.LEGRAND (295.3472)
www.legrand.us

570 Applewood Crescent
Vaughan, ONT L4K 4B4
905.738.919 5
www.legrand.ca

 **legrand®**

Wiremold
60 Woodlawn Street
West Hartford, CT 06110
1.800.621.0049

