

# Kräus®

## INSTALLATION MANUAL

# Geo Axis

## KPF-1750

### Single lever pull-out kitchen faucet

Robinet de cuisine à levier unique avec distributeur de savon

*Grifo monomando de cocina con manguera extensible*

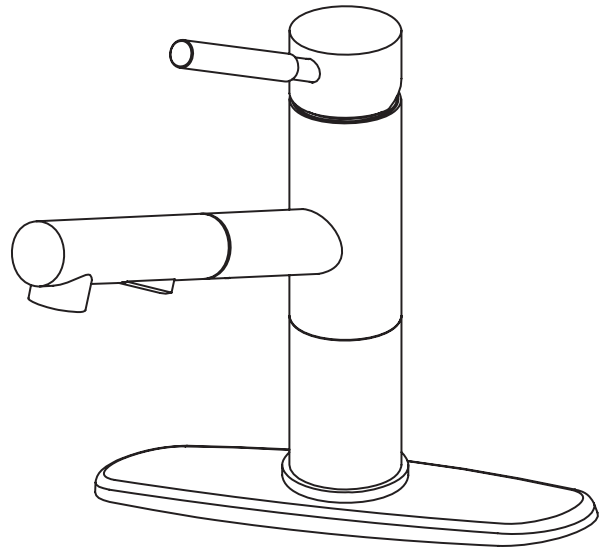

Thank you for choosing Kraus.  
We hope that you are completely satisfied with your purchase.

Please register your new faucet in order to activate the warranty and receive the full benefit of customer support.

Instructions are available on the included registration card or at [www.kraususa.com/registration](http://www.kraususa.com/registration)

Merci d'avoir choisi Kraus. Nous espérons que vous êtes complètement satisfait de votre achat.

Veuillez enregistrer votre nouveau robinet afin d'activer la garantie et de bénéficier pleinement du service d'assistance.

Ces instructions sont disponibles sur la carte d'enregistrement incluse ou sur [www.kraususa.com/registration](http://www.kraususa.com/registration)

Gracias por elegir a Kraus  
Esperamos que esté satisfecho con su compra.

Por favor, registre su nuevo grifo para activar la garantía y recibir todos los beneficios de atención al cliente.

Las instrucciones están disponibles en la tarjeta de registro incluida o en [www.kraususa.com/registration](http://www.kraususa.com/registration)

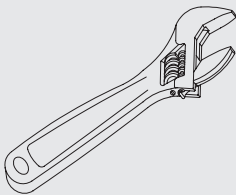

**Adjustable Wrench**  
Clé à molette  
*Llave inglesa*

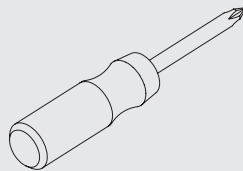

**Phillips Head Screwdriver**  
Tournevis cruciforme  
*Destornillador Phillips*

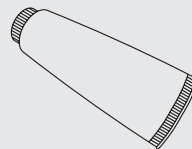

**Silicone Sealant (optional)**  
Scellant au silicone (facultatif)  
*Sellador de silicona (opcional)*



**Safety Goggles**  
Lunettes de sécurité  
*Anteojos de seguridad*

# Geo Axis

## KPF-1750

Included in the box

Inclus dans la boîte

Accesorios incluidos en la caja

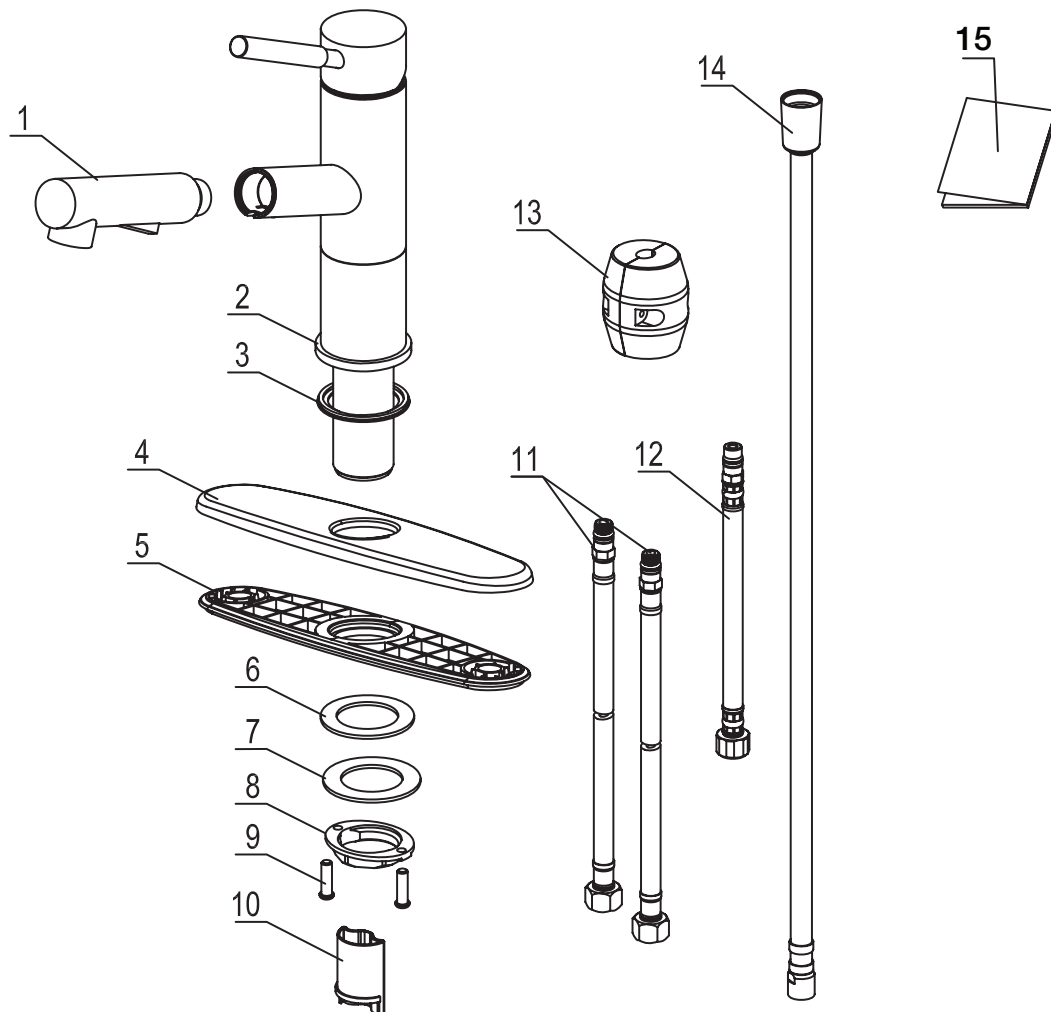

1. **Spray Head**  
Buse de pulvérisation  
*Rociador*

2. **Faucet Body**  
Corps du robinet  
*Cuerpo del grifo*

3. **Base O-Ring**  
Joint torique du support  
*Junta tórica*

4. **Deck Plate**  
Tôle de pont  
*Cubierta*

5. **Base Plate**  
Plaque de base  
*Placa base*

6. **Rubber Washer**  
Rondelle de caoutchouc  
*Arandela de goma*

7. **Metal Washer**  
Rondelle métallique  
*Arandela de metal*

8. **Mounting Nut**  
Écrou de fixation  
*Tuerca de fijación*

9. **Mounting Screws (2)**  
Vis de fixation (2)  
*Tornillos de fijación (2)*

10. **Plastic Guard (Factory Installed)**  
Protecteur en plastique (installé en usine)  
*Protector plástico (instalado de fábrica)*

11. **Hot & Cold Waterlines (Factory Installed)**  
Conduites d'eau chaude et d'eau froide (installées en usine)  
*Tuberías de agua caliente y fría (instaladas de fábrica)*

12. **Supply Hose**  
Tuyau d'alimentation  
*Tubo flexible de alimentación*

13. **Weight**  
Poids  
*Contrapeso*

14. **Spray Hose**  
Tuyau de pulvérisation  
*Tubo flexible del rociador*

15. **Manual**  
Manuel  
*Manual*

## Faucet Dimension Drawings

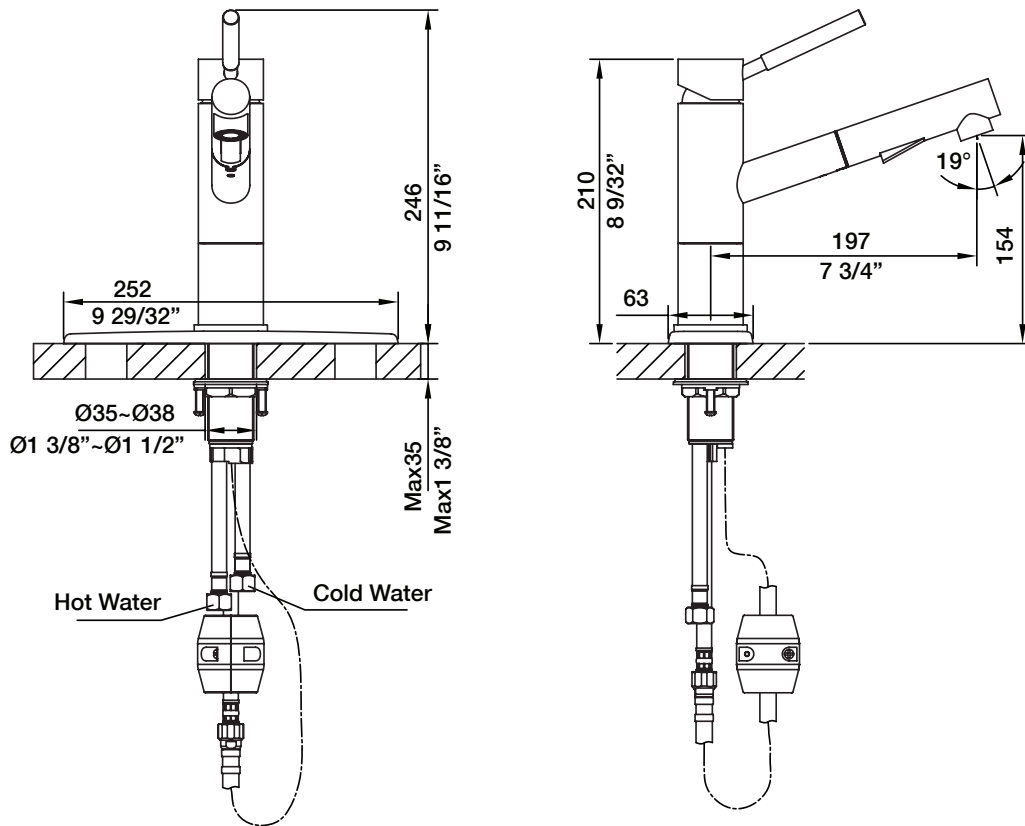

## Prior To Installation

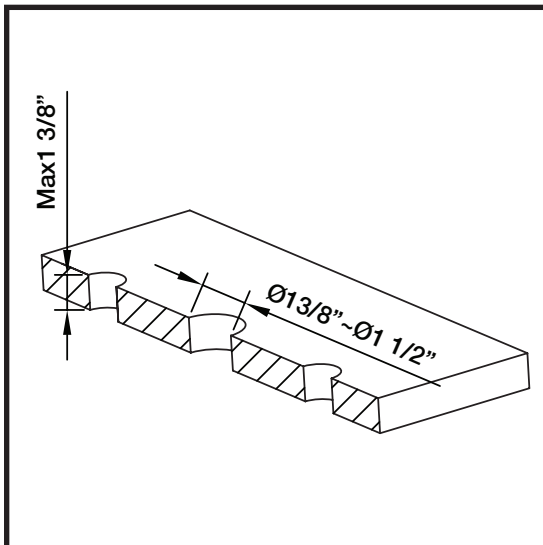

Make sure that you have all necessary parts by checking the diagram and parts list. If any part is missing or damaged, please contact Kraus Customer Service immediately at 800.775.0703 for a replacement

Turn off the hot and cold water lines at the angle stops and turn on the old faucet to release any built-up pressure

Pre-drilled hole size requirement:  
1-3/8" (min) – 1-1/2" (max)

Assurez-vous que vous disposez de toutes les pièces nécessaires en vérifiant le schéma et la liste des pièces. Si une pièce est manquante ou endommagée, veuillez contacter immédiatement le service clientèle de Kraus au 800.775.0703 pour demander un remplacement

Fermez les conduites d'eau chaude et d'eau froide au niveau des butées d'angle et ouvrez l'ancien robinet afin de relâcher toute pression accumulée

Exigences de taille par rapport aux trous pré-perçés :  
1-3/8" (min) - 1-1/2" (max)

Mire el diagrama y la lista de piezas y asegúrese de que tiene todas las piezas que se necesitan para la instalación del grifo. Si falta le alguna pieza o si alguna de ellas se encuentra dañada, comuníquese de inmediato con Atención al Cliente de Kraus al 800.775.0703 para obtener un repuesto

Cierre las llaves de paso angulares del agua caliente y fría y abra el grifo viejo para liberar toda la presión acumulada

Tamaño requerido de los agujeros perforados previamente:  
1-3/8" (mín.) - 1-1/2" (máx.)

## Installer Tips

Shut off main water supply before installation

If soldering the water connections when installing the faucet, remove the O-rings, cartridges, and washers before applying any heat

Protect your eyes with safety glasses when cutting or soldering

Coupez l'alimentation en eau avant l'installation

Si vous comptez souder les raccords d'eau lors de l'installation du robinet, vous devez enlever les joints toriques, les cartouches et les rondelles avant d'appliquer toute chaleur

Protégez vos yeux avec des lunettes de sécurité lors de la coupe ou de la soudure

Cierre el suministro principal de agua antes de proceder a la instalación del grifo

Si va a soldar las conexiones de agua durante la instalación del grifo, retire las juntas tóricas, los cartuchos y las arandelas antes de aplicar calor

Proteja sus ojos con anteojos de seguridad al cortar o soldar

# Faucet Installation

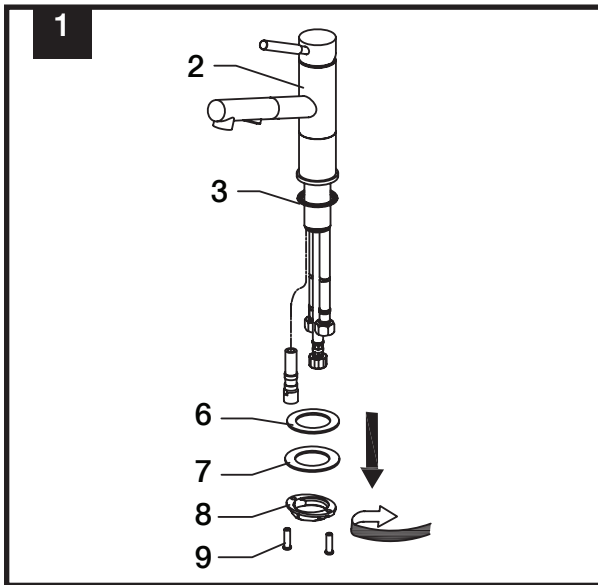

**Remove the mounting hardware:** Before installation, remove the mounting screws (9), mounting nut (8), metal washer (7), and rubber washer (6) from the mounting pipe

Retirez le matériel de montage : Avant l'installation, enlevez les vis de fixation (9), l'écrou de fixation (8), la rondelle métallique (7) et la rondelle de caoutchouc (6) du tube de montage

Retire los accesorios de montaje: Antes de la instalación, quite los tornillos de fijación (9), la tuerca de fijación (8), la arandela de metal (7) y la arandela de goma (6) del tubo de montaje

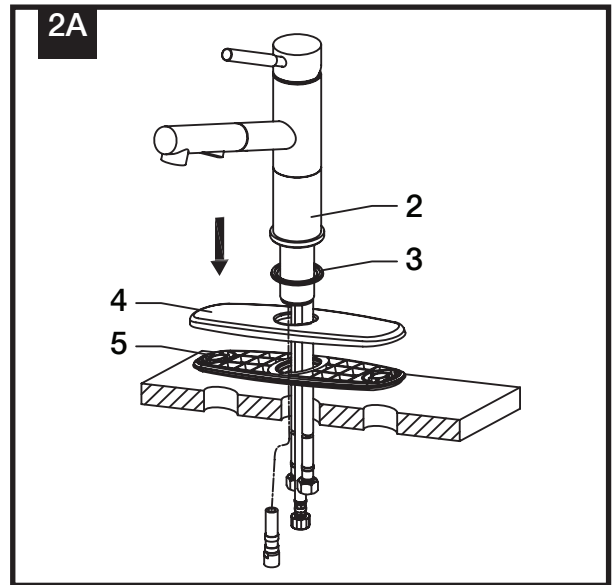

**Installing the faucet with deck plate:** For three-hole installation, deck plate (4), base plate (5), and silicone sealant are required

Installation du robinet avec tôle de pont : Pour les installations à trois trous, la tôle de pont (4), la plaque de support (5) et le scellant au silicone sont requis

Instalación del grifo con cubierta: Son necesarios la cubierta (4), la placa base (5) y el sellador de silicona para la instalación en tres agujeros

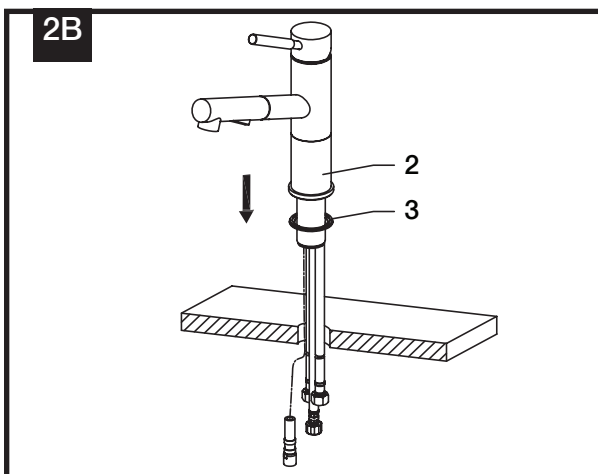

**Installing the faucet without deck plate:** For single-hole installation, deck plate (4), base plate (5), and silicone sealant are NOT required

Installation du robinet sans tôle de pont : Pour les installations à un seul trou, la tôle de pont (4), la plaque de support (5) et le scellant au silicone ne sont PAS requis

Instalación del grifo sin cubierta: No se requiere cubierta (4), placa base (5) y sellador de silicona para la instalación en un solo agujero.

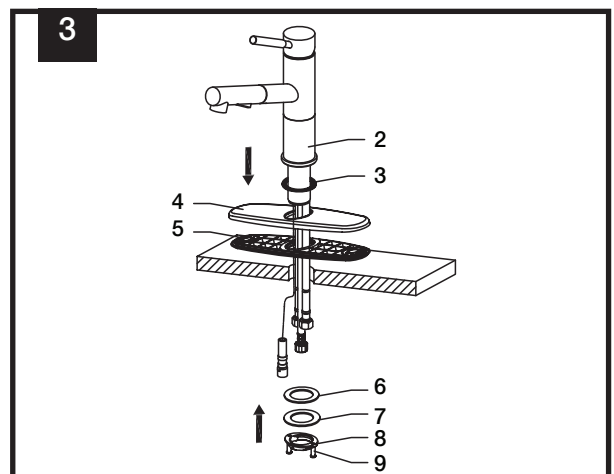

**Install the faucet and mounting hardware:** Insert the faucet body (2) into the hole on the countertop or deck plate (4) with base O-ring (3) attached. Install rubber washer (6), metal washer (7), mounting nut (8), and mounting screws (9) from underneath the countertop

Installation du robinet et du matériel de montage : Insérez le corps du robinet (2) dans l'ouverture sur le comptoir ou sur la tôle de pont (4) en attachant le joint torique du support (3). Installez la rondelle de caoutchouc (6), la rondelle métallique (7), l'écrou de fixation (8) et les vis de fixation (9) en dessous du comptoir

Instale el grifo junto con los accesorios de montaje: Inserte el cuerpo del grifo (2) en el agujero de la encimera o cubierta (4) con la junta tórica (3). Coloque la arandela de goma (6), la arandela de metal (7), la tuerca de fijación (8) y los tornillos de fijación (9) por debajo de la encimera.

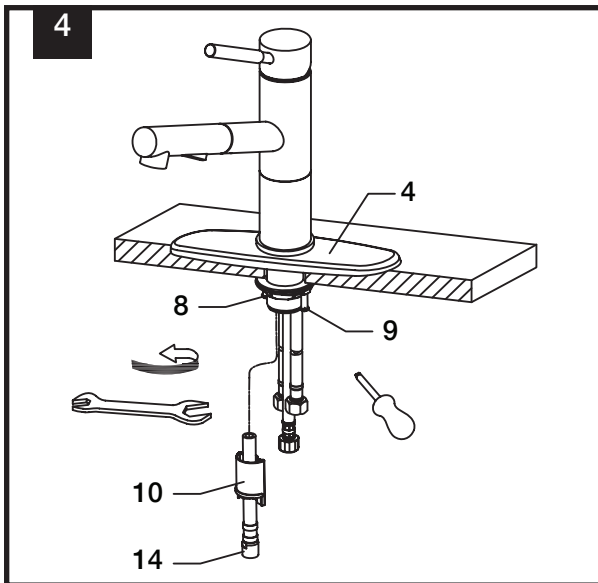

**Secure mounting hardware:** Adjust the direction of the faucet body (2). Tighten the mounting nut (8) until snug. Tighten the mounting screws (9) to the nut with a Phillips head screw driver

Fixez le matériel de montage : Ajustez la direction du corps du robinet (2). Serrez l'écrou de fixation (8) jusqu'à ce qu'il soit bien serré. Serrez les vis de fixation (9) jusqu'à l'écrou avec un tournevis cruciforme

*Fije los accesorios de montaje: Ajuste la dirección del cuerpo del grifo (2). Apriete la tuerca de fijación (8) hasta que quede bien ajustada. Apriete los tornillos de fijación (9) a la tuerca con un destornillador Phillips*

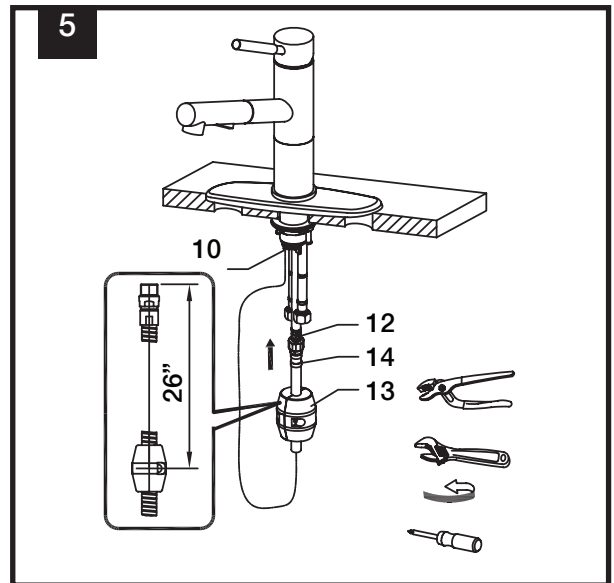

**Attach spray hose and weight:** Connect the spray hose (14) to the supply hose (12). Tighten with wrench until snug. Install the weight (13) on the indicated mark on the spray hose (14)

Fixation du poids et du tuyau de pulvérisation : Connectez le tuyau de pulvérisation (14) au tuyau d'alimentation (12). Serrez à fond avec une clé. Installez le poids (13) sur la marque indiquée sur le tuyau de pulvérisation (14)

*Conecte el tubo flexible del rociador y el contrapeso: Conecte el tubo flexible del rociador (14) al tubo flexible de alimentación (12). Ajuste bien con una llave inglesa. Coloque el contrapeso (13) donde indica la marca en el tubo flexible del rociador (14)*

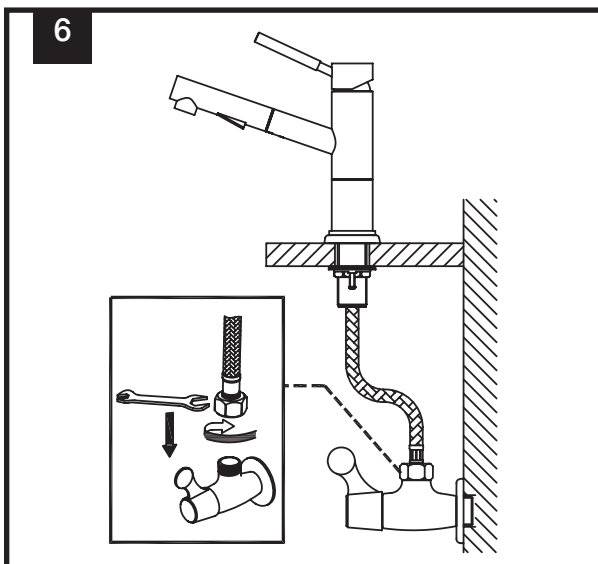

**Connect the waterlines:** Connect the hot & cold water lines (11) to the angle stops. Tighten with a wrench until snug. Turn on the hot & cold angle stops

Raccordement des conduites d'eau : Raccordez les conduites d'eau chaude et froide (11) aux butées d'angle. Serrez à fond avec une clé. Ouvrez les butées d'angle chaud et froid.

*Conecte los suministros de agua: Conecte las tuberías del agua caliente y fría (11) a la llave de paso angular. Apriete bien con una llave inglesa. Abra la llave de paso angular del agua caliente y fría*

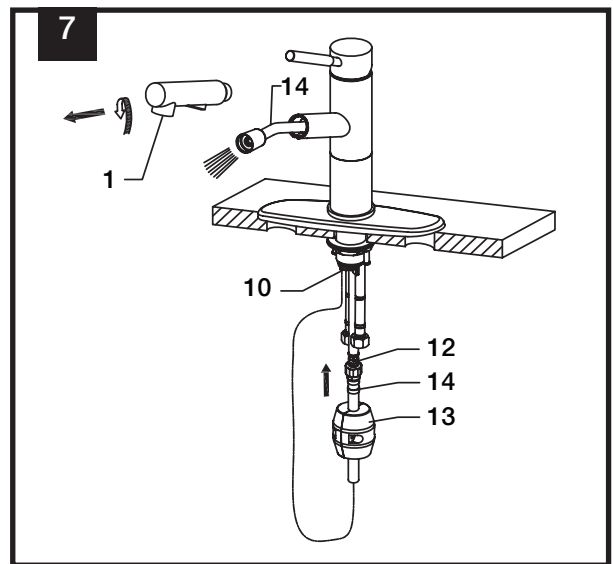

**Flush spray hose:** Remove the spray head (1) from the spray hose (14). Hold the tip of the spray hose (14). Turn the faucet on and let the water run for 60 seconds to flush any debris

Rinçage du tuyau de pulvérisation : Retirez la buse de pulvérisation (1) du tuyau de pulvérisation (14). Tenez le bout du tuyau de pulvérisation (14). Ouvrez le robinet et laissez couler l'eau pendant 60 secondes de manière à évacuer les débris

*Deje correr el agua por el tubo flexible del rociador: retire el rociador (1) del tubo flexible del rociador (14). Sostenga la punta del tubo flexible del rociador (14). Abra el grifo y deje correr el agua durante 60 segundos para purgar cualquier suciedad*

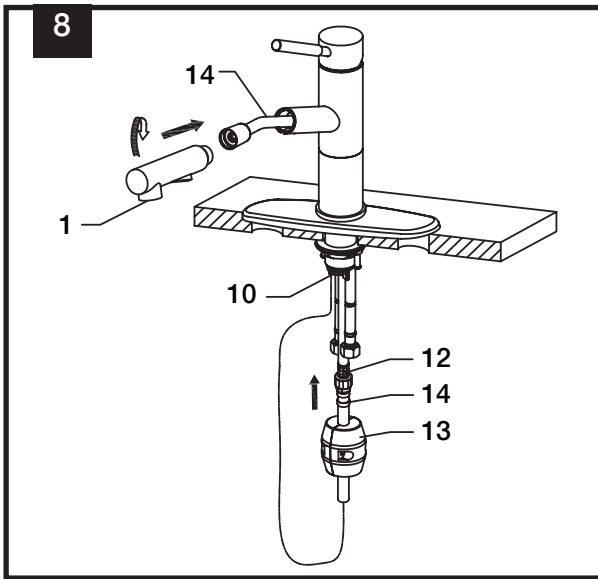

**Attach spray head:** Screw the spray head (1) to the spray hose (14) until snug

Fixation de la buse de pulvérisation : Vissez la buse de pulvérisation (1) au tuyau de pulvérisation (14) jusqu'à ce qu'elle soit bien serrée

Coloque el rociador: Atornille el rociador (1) al tubo flexible (14) hasta que quede bien ajustado

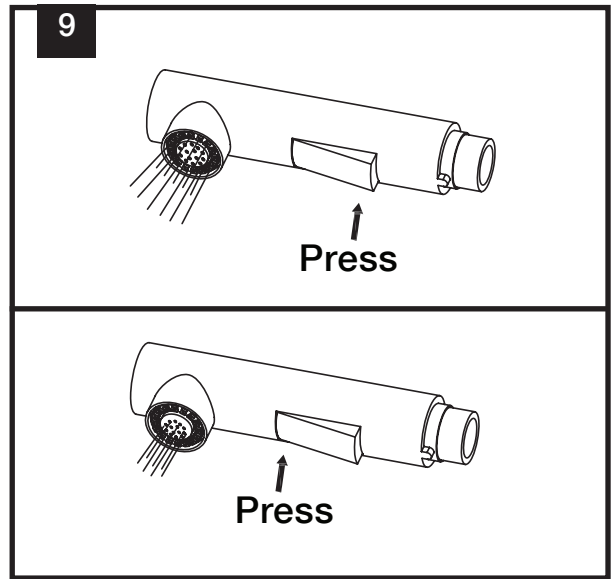

**Check spray head function:** Turn the faucet on. Press the button to check if the spray head (1) switches modes properly

Vérification du fonctionnement de la buse de pulvérisation : Ouvrez le robinet. Appuyez sur le bouton pour vérifier que la buse de pulvérisation (1) passe bien d'un mode à l'autre

Verifique el funcionamiento del rociador: Abra el grifo. Pulse el botón para comprobar si el rociador (1) cambia de modo adecuadamente

## Maintenance

Your new faucet is designed for years of trouble-free performance. To keep it looking new, clean the faucet periodically with a soft, damp cloth. Avoid abrasive cleaners, steel wool, and harsh chemicals, as these will dull the finish

Votre nouveau robinet a été conçu de manière à vous offrir des années de fonctionnement sans problème. Pour préserver son aspect neuf, vous devriez nettoyer le robinet avec un chiffon doux et humide. Évitez les nettoyants abrasifs, la laine d'acier et les produits chimiques qui pourraient ternir le fini

Su nuevo grifo fue diseñado para durar años sin presentar ningún tipo de problema. Para mantenerlo como nuevo, límpielo periódicamente con un paño suave y húmedo. Evite el uso de limpiadores abrasivos, esponjas de acero y productos químicos fuertes, ya que estos podrían dañar el acabado del grifo

## Codes/Standards Applicable:

Specified model meets or exceeds the following: UPC NSF/ANSI 372, Lead Free IAPMO R&T, UPC NSF/ANSI 61, Calgreen, ADA Compliant

Le modèle spécifié satisfait ou surpasse les normes suivantes : UPC NSF / ANSI 372, sans plomb IAPMO R & T, UPC NSF / ANSI 61, Calgreen, ADA

El modelo especificado cumple o excede las siguientes normas: UPC NSF/ANSI 372, Lead Free IAPMO R&T (sin plomo), UPC NSF/ANSI 61, Calgreen y las normas de ADA

## Help Line

For additional assistance at any point in the installation process, please call us at 800.775.0703 or email us at [info@kraususa.com](mailto:info@kraususa.com). Our customer service hours are Monday – Friday, 9am – 8pm EST. Be sure to visit our website at [www.kraususa.com](http://www.kraususa.com)

Pour obtenir une assistance supplémentaire à n'importe quel moment du processus d'installation, veuillez nous appeler au 800.775.0703 ou par courriel à Nos heures d'ouverture du service à la clientèle sont du lundi au vendredi, de 9 heures à 20 heures HNE. Assurez-vous de consulter notre site Web sur [www.kraususa.com](http://www.kraususa.com)

Si necesita asistencia adicional en cualquier etapa de la instalación, sírvase comunicarse con nosotros al 800.775.0703 o envíenos un correo electrónico a [info@kraususa.com](mailto:info@kraususa.com). Nuestro horario de atención al cliente es de lunes a viernes, de 9 a.m. a 8 p.m. EST. No deje de visitar nuestro sitio web en [www.kraususa.com](http://www.kraususa.com)

## Trouble - Shooting

If you have followed the instructions carefully and your faucet still does not work properly, take the following corrective steps:

### Leakage under handle

Locking nut has come loose or cartridge needs to be reseated	Loosen the set screw located at the base of the handle with a hex wrench. Remove the handle and unscrew cartridge holder by hand. Tighten locking nut with an adjustable wrench
Le contre-écrou de blocage s'est détaché ou la cartouche doit être réinstallée	Desserrez la vis de réglage située à la base de la poignée avec une clé hexagonale. Retirez la poignée et dévissez le support de la cartouche à la main. Vissez l'écrou métallique avec une clé à molette jusqu'à ce qu'il soit bien serré
<i>La tuerca de seguridad está floja o hay que volver a asentar el cartucho</i>	<i>Afloje el tornillo de fijación situado en la base de la manija con una llave Allen. Retire la manija y desenrosque el soporte del cartucho con la mano. Atornille la tuerca de seguridad con una llave ajustable</i>

### Water will not shut off completely

Cartridge may need to be adjusted or replaced	Loosen the set screw located at the base of the handle with a hex wrench. Remove the handle and unscrew cartridge cover by hand. Unscrew the locking nut with an adjustable wrench  Remove ceramic disc cartridge  Check for cracks, and if O-ring is seated correctly. Reseat cartridge
La cartouche pourrait devoir être réajustée ou remplacée	Desserrez la vis de réglage située à la base de la poignée avec une clé hexagonale. Retirez la poignée et dévissez le capuchon de la cartouche à la main. Dévissez l'écrou de blocage avec une clé à molette.  Retirez la cartouche à disque en céramique.  Vérifiez qu'il n'y a aucune fissure et que le joint torique est correctement installé. Remettez la cartouche en place
<i>Es posible que el cartucho deba ajustarse o sustituirse por otro</i>	<i>Afloje el tornillo de fijación situado en la base de la manija con una llave Allen. Retire la manija y desenrosque el soporte del cartucho con la mano. Afloje la tuerca de seguridad con una llave ajustable.  Retire el cartucho del disco de cerámica (5).  Compruebe si hay grietas, y si la junta tórica está colocada correctamente. Vuelva a colocar el cartucho</i>

### Leaking between spray head and hose

Spray head may be loose, or washer may not be seated correctly in the hose connection	Tighten the spray head by hand until snug. Make sure the washer is seated correctly
La buse de pulvérisation pourrait être relâchée ou la rondelle pourrait être mal placée dans le raccord du tuyau	Vissez la buse de pulvérisation à la main jusqu'à ce qu'elle soit bien serrée. Assurez-vous que la rondelle est correctement installée
<i>El rociador puede estar suelto o la arandela puede no estar asentada correctamente en la conexión del tubo flexible</i>	<i>Enrosque el rociador a mano hasta que quede bien ajustado. Compruebe que la arandela esté asentada correctamente</i>

### Hose does not retract

Weight may not be installed correctly	Readjust the weight on the hose
Le poids pourrait ne pas avoir été installé correctement	Réajustez le poids sur le tuyau
<i>Puede que el contrapeso no esté instalado correctamente</i>	<i>Vuelva a ajustar el contrapeso en el tubo flexible</i>



## FAUCET WARRANTY\*

Kraus products are manufactured and tested to the highest quality standards by Kraus USA Inc. ("Kraus"). Kraus extends this warranty to the original purchaser for personal household use of the "Faucet" in its original location. The warranty is non-transferable. Kraus warrants the structure and finish of the product to be free from defects in material and workmanship under normal usage for the lifetime of the product. The warranty commences from the initial date of purchase by the owner or trade professional, from an authorized Kraus dealer, through the lifetime of the original owner or end-user. Kraus warrants the mechanical components such as but not limited to sprayhead assembly (includes engine, aerators, structure, restrictors, back flow preventers, sprayer hoses, braided supply line hoses which encompasses nylon, silicon and stainless steel, etc) of the product to be free from defects in material and workmanship under normal usage for a period of one (1) year. The warranty commences from the initial date of purchase by the owner or trade professional, from an authorized Kraus dealer, through the one (1) year term of the original owner or end-user. Kraus warrants the mechanical component (cartridge) of the product to be free from defects in material and workmanship under normal usage for a period of five (5) years. The warranty commences from the initial date of purchase by the owner or trade professional, from an authorized Kraus dealer, through the five (5) year term of the original owner or end-user. Any product reported to the authorized dealer or to Kraus as being defective within the warranty period will be repaired or replaced with a product of equal value at the option of Kraus. This warranty extends to the original owner or end-user, and is not transferable to a subsequent owner.

## RESTRICTIONS

This warranty does not cover antediluvian, discontinued, or display products, whether such items are purchased at discount outlets, unauthorized dealers, and/or sold on clearance. This warranty does not cover instances of negligence, misuse, abuse, improper installation, carelessness, accident, hard water or mineral deposits, exposure to corrosive materials, misapplication, damages caused by improper maintenance, alteration of the product, or failure to follow care or installation instructions enclosed with your product. Avoid using abrasive cleaners such as powders, bleach, ammonia, alcohol, or chlorine. Avoid using abrasive pads, steel wool, or wire brushes, as these will damage and wear down the finish. This warranty does not apply to Products that have not been installed or operated in accordance with instructions supplied by Kraus and all applicable rules, regulations, and legislation pertaining to such installations. This warranty does not apply unless the Kraus product is installed by a fully insured and licensed trade professional. Kraus insists that such professionals have experience in the installation of bathroom and kitchen manufactured goods. This warranty does not cover labor charges or costs of removal and reinstallation of said product. This warranty does not allow recovery of incidental or consequential damages, such as loss of use, delay, property damage, or other consequential damages, and Kraus accepts no liability for such damages. This warranty does not cover Marine or Outdoor Installation. Except as otherwise provided above, Kraus makes nowarranties, expressed or implied, including warranties of merchantability and fitness for a particular purpose, or compliance with any code. Shipping charges will be covered for the first (1) year of the warranted replacement part or product (HI, AK, and Puerto Rico shipping charges may apply). International shipping fees are not included.

## COMMERCIAL WARRANTY\*

Kraus extends the above warranty for a period of one (1) year to purchasers of products for industrial, commercial, and business use. All incidental or consequential damages are specifically excluded. No additional warranties, express or implied, are given, including but not limited to any implied warranty of merchantability or fitness for a particular purpose. Some states do not allow the exclusion or limitation of incidental or consequential damages or limitations on how long an implied warranty lasts, so the above limitations or exclusions may not apply to you.

If you are a **HOMEOWNER**, please contact a Kraus Customer Service Representative at:  
Kraus USA, Inc.  
12 Harbor Park Drive  
Port Washington, NY 11050  
Toll-free 800-775-0703 | [CustomerService@kraususa.com](mailto:CustomerService@kraususa.com)

If you are a **PLUMBING CONTRACTOR OR TRADE PROFESSIONAL**, please contact a Kraus Pro Representative at:  
Kraus USA, Inc.  
12 Harbor Park Drive  
Port Washington, NY 11050  
516-801-8955 | [Proservice@kraususa.com](mailto:Proservice@kraususa.com)

If you are an **AUTHORIZED PARTNER**, please contact a Partner Support Representative at:  
Kraus USA, Inc.  
12 Harbor Park Drive  
Port Washington, NY 11050  
516-801-8954 | [Partnersupport@kraususa.com](mailto:Partnersupport@kraususa.com)

### In requesting warranty service, please be ready to provide:

1. Proof of purchase
2. A description of the problem

\*This warranty gives you specific legal rights, and you may also have other rights which vary from state to state.

KRAUS USA has the right to change, modify, and/or update the warranty policy at any time. For the latest, most up to date comprehensive warranty, go to [www.kraususa.com/warranty](http://www.kraususa.com/warranty)

## GARANTIE À VIE LIMITÉE DE KRAUS

Ce produit a été fabriqué et testé selon les normes de qualité les plus élevées par Kraus USA Inc. (ci-après «Kraus»). Nous offrons à nos clients des appareils et des accessoires conçus spécialement pour offrir de hautes performances sur de nombreuses années d'utilisation.

## QUI EST COUVERT PAR LA GARANTIE ?

Cette garantie ne s'applique qu'à l'acheteur original uniquement. Cette garantie n'est pas transférable entre différents domiciles ou différents propriétaires et n'est applicable uniquement que pour un usage résidentiel.

## QU'EST-CE QUI EST COUVERT PAR LA GARANTIE ?

Kraus garantit ce produit contre les défauts de matériel ou les erreurs de manutention pendant la période de garantie : Kraus s'engage à fournir des pièces de rechange sans frais ou, à sa discrétion, de remplacer toute pièce ou produit qui serait jugé défectueux dans le cadre d'une installation, d'une utilisation, d'un service et d'un entretien normal. Si Kraus n'est pas en mesure de fournir un remplacement et que la réparation n'est pas possible ou ne peut pas être effectuée en temps opportun, Kraus pourra décider de rembourser le prix d'achat en échange du retour du produit.

## CONDITIONS ET EXCLUSIONS

Tout comme la plupart des équipements ménagers, les produits de Kraus requièrent un entretien minimum garantissant leur bon fonctionnement. Nous vous fournissons des informations complètes vous aidant à effectuer cet entretien et nous pouvons également vous recommander des ressources extérieures si vous n'êtes pas en mesure d'effectuer un tel entretien.

- A. Kraus ne saurait être tenu responsable d'une défaillance du ou des produits en raison d'un entretien inadéquat ou d'une mauvaise utilisation. Veuillez lire attentivement la documentation d'entretien afin de déterminer les limites d'une utilisation appropriée.
- B. Le reçu de caisse original, le numéro de commande et/ou une preuve d'achat devront être présentés au moment de toute demande de garantie, sans exception, pour que cette garantie s'applique à tous les produits Kraus.
- C. Kraus recommande que l'installation de tous les produits Kraus soit réalisée par un plombier professionnel. Kraus ne saurait être tenu responsable pour tout dommage ou défaillance du produit due à une mauvaise installation, une mauvaise utilisation ou l'absence de recours à un professionnel agréé. Veuillez lire attentivement la documentation d'entretien afin de déterminer les limites d'une utilisation appropriée.
- D. Toute utilisation commerciale annule automatiquement la garantie.
- E. Cette garantie ne s'applique pas aux produits Kraus achetés auprès d'un vendeur non autorisé. Pour obtenir une liste complète des vendeurs autorisés veuillez visiter <http://www.kraususa.com/where-to-buy.html>

## NON-APPLICATION DE CETTE GARANTIE

Par l'achat et l'utilisation de nos produits, vous convenez que Kraus ne saurait être tenu responsable des dommages directs, indirects ou spéciaux liés au retour, au remplacement, à l'installation ou à l'absence de votre produit. Cela inclut les frais de transport, le remplacement de la cartouche, la main-d'œuvre, le temps de transport, la perte de profits, les dommages dans le domicile et toutes autres responsabilités ou frais éventuels (y compris, mais sans limitation, les coûts associés à l'usage d'experts, des enquêtes, des analyses, des avocats et autres professionnels et services). La garantie de Kraus constitue une limite globale et explicite de la responsabilité et tous les éléments en dehors de celle-ci ne sauraient être concernés par la responsabilité de Kraus. Certains États appliquent certaines différences à l'égard des garanties implicites et dans de telles situations, nous nous engageons à les respecter.

KRAUS USA Inc. ne fait aucune déclaration concernant la conformité de ces produits à l'égard de tout ou partie des codes du bâtiment et/ou des codes de plomberie locaux. Il est de la responsabilité du consommateur de déterminer la conformité au code local. Cette garantie ne s'applique qu'à l'acheteur original et au premier consommateur du produit.

Lors de la demande d'un service de garantie, il vous sera exigé de fournir :

1. Une preuve d'achat.
2. Une description du problème.

## GARANTÍA LIMITADA DE POR

## VIDA DE KRAUS

Este producto ha sido fabricado y probado por Kraus USA Inc. ("Kraus") para cumplir con los estándares más altos de calidad. Ofrecemos a nuestros clientes accesorios y piezas cuidadosamente fabricados y diseñados para que resistan años de uso.

## ¿A QUIÉN CUBRE LA GARANTÍA?

Esta garantía se extiende sólo al comprador original. Esta garantía no es transferible entre viviendas o dueños y sólo es válida para uso doméstico.

## ¿QUÉ CUBRE LA GARANTÍA?

Kraus garantiza este producto contra defectos en materiales o de fabricación durante el período de garantía: Kraus proporcionará piezas de repuesto sin cargo o, a su discreción, reemplazará cualquier producto o parte del producto que se considere defectuoso bajo condiciones normales de instalación, uso, servicio y mantenimiento. Si a Kraus no le es posible proporcionar un repuesto y la reparación no es práctica o no puede hacerse en el momento oportuno, Kraus puede optar por reembolsar el precio de compra a cambio de la devolución del producto.

## CONDICIONES Y EXCLUSIONES

Al igual que otros accesorios del hogar, los productos de Kraus necesitan un mantenimiento ligero para funcionar de manera adecuada. Ponemos a su disposición las instrucciones completas para llevar a cabo dicho mantenimiento y también podemos recomendarle recursos si usted no puede realizar este mantenimiento por sus medios.

- A. Kraus no se hará responsable de los daños ocasionados al producto debido a la falta de mantenimiento o un uso inadecuado. Sírvase leer los documentos acerca del cuidado y mantenimiento para determinar los límites de un uso adecuado.
- B. Se deberá presentar el recibo de compra original, el número de pedido o cualquier otra prueba de compra al reclamar la garantía de los productos Kraus, para lo cual no se admiten excepciones.
- C. Kraus recomienda la instalación de todos los productos Kraus con un plomero profesional. Kraus no se hace responsable de daños o fallas ocasionados por una instalación inadecuada, mal uso o por no haber recurrido a un profesional autorizado. Sírvase leer los documentos acerca del cuidado y mantenimiento para determinar los límites de un uso adecuado.
- D. El uso de este producto con fines comerciales anulará automáticamente la garantía.
- E. Esta garantía no es válida para los productos Kraus comprados a un distribuidor autorizado. Para obtener una lista completa de los distribuidores autorizados, visite <http://www.kraususa.com/where-to-buy.html>

## NO APLICABILIDAD DE ESTA GARANTÍA

Al comprar y usar nuestros productos, usted acepta que Kraus no se hace responsable por los daños incidentales, consecuentes o especiales relacionados con la devolución, reemplazo, instalación o uso de su producto. Esto incluye los costos de flete, de sustitución del cartucho, la mano de obra, el tiempo de viaje, el lucro cesante, los daños domésticos y otros pasivos y gastos contingentes (incluidos, a título meramente enunciativo, los gastos relacionados con expertos, investigaciones, análisis, abogados y otros profesionales y servicios). La garantía de Kraus presenta una responsabilidad limitada explícita y abarcativa, y todos los elementos fuera de ella son ajenos a la responsabilidad de Kraus. En los estados que tienen variaciones en relación con las garantías implícitas, cumplimos con sus disposiciones al respecto.

KRAUS USA Inc. no hace ninguna declaración implícita de que los productos cumplen con alguno o todos los códigos de construcción y de plomería locales. Es responsabilidad del consumidor determinar el cumplimiento de las normas locales. Esta garantía se extiende al comprador original y al primer consumidor.

Al solicitar la garantía, tenga a mano:

1. Comprobante de compra.
2. Descripción del problema.