



READ AND SAVE THESE INSTRUCTIONS

Tower Circulator Owner's Guide

LEER Y GUARDAR ESTAS INSTRUCCIONES

Guía Del Propietario Del Ventilado Torre

LISEZ ET CONSERVEZ CES INSTRUCTIONS



Mode D'emploi Du Ventilateur Tour Pour Toute La Pièce

www.vornado.com

model DUO

Designed, engineered and supported in Andover, Kansas.
Pensado, diseñado y respaldado en Andover, Kansas.
Conception, mise au point et soutien technique effectués à Andover, au Kansa

Questions or comments?
¿Preguntas o comentarios?
Questions ou commentaires?

-  www.vornado.com
-  consumerservice@vornado.com
-  800.234.0604

- Important Instructions 4
- Vornado V-Flow™ Circulation..... 6
- Features and Benefits 7
- Controls..... 7
- How To Use 8
- Operating Tips 9
- Cleaning and Storage 9
- Troubleshooting 10
- Warranty..... 11

IMPORTANT INSTRUCTIONS

READ ALL INSTRUCTIONS BEFORE USING THIS TOWER.

This appliance has a polarized plug. (One blade is wider than the other.) To reduce the risk of electrical shock, this plug is intended to fit in a polarized outlet only one way. If the plug does not fit fully in the outlet, reverse the plug. If it still does not fit, contact a qualified electrician. Do not attempt to defeat this safety feature.

WARNING – To reduce the risk of fire or electrical shock, do not use this product with any solid state speed control device. To reduce the risk of fire or electric shock and injury to persons, do not use in a window.

This product employs overload protection (fuse). A blown fuse indicates an overload or short-circuit situation. If the fuse blows, unplug the product from the outlet. Replace the fuse as per the user servicing instructions (follow product marking for proper fuse rating) and check the product.

If the replacement fuse blows, a short-circuit may be present and the product should be discarded or returned to an authorized service facility for examination and/or repair.

- Do unplug your Tower Circulator before cleaning.
- Do clean your Vornado Tower Circulator regularly. Refer to the CLEANING instructions provided. Never clean the air circulator in any manner other than as instructed in this manual.
- Do Not use gasoline, thinners, solvents, ammonia or other chemicals for cleaning.
- Do Not immerse this product in water or allow water to drip into the motor housing.
- Do Not use near furnaces, fireplaces, stoves or other high-temperature heat sources.
- Do Not position this product too close to draperies because they may be drawn into the inlet grill cutting off airflow.
- Do Not use this product outdoors.

- Do Not use this product on wet surfaces.
- Do Not use this product in a bathtub or shower.
- Do Not use this product if it has a damaged cord or plug. Discard fan or return to an authorized service facility for examination and/or repair.
- Do Not carry this product by the cord, or use the cord as a handle.
- Do Not attempt to repair or replace parts.
- Do Not run cord under carpeting. Do Not cover cord with throw rugs, runners, or similar coverings. Do not route cord under furniture or appliances. Arrange cord away from traffic area and where it will not be tripped over.
- Do use common sense when using this product and/or any electrical appliance.

User Servicing Instructions

Grasp plug and remove from the receptacle or other outlet device. Do not unplug by pulling on cord. Open fuse cover (A.) by sliding access cover on top of attachment plug towards blades. Remove fuse (B.) carefully by gently prying out the ends of the fuse from the receptacle.

Risk of fire. Replace fuse only with 2.5 Amp, 125 Volt fuse. Contact Vornado customer service for replacement fuse. Phone: 1-800-234-0604, email: consumerservice@vornado.com

Install replacement fuse (C.) by first placing the end of the fuse into the fuse receptacle which is opposite of the blades of the plug, then carefully push in the other end. Only push against the metal end of the fuse, not the glass center portion. Close the fuse access cover (D.) by sliding the cover back into the plug until it is completely closed, latches and is flush

IMPORTANT INSTRUCTIONS

READ ALL INSTRUCTIONS BEFORE USING THIS TOWER.

with the face of the plug. Risk of fire. Do not replace attachment plug. Contains a safety device (fuse, AFCI, LCDI) that should not be removed. Discard product if the attachment plug is damaged.

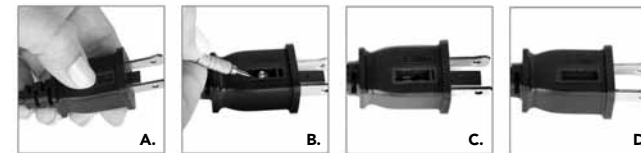

WARNING: Keep fuse away from children. If swallowed call (800) 222-1222 or (202)625-3333, in Canada (416) 813-5900.

NOTE: This equipment has been tested and found to comply with the limits for Class B digital device, pursuant to part 15 of the FCC Rules. These limits are designed to provide reasonable protection against harmful interference in a residential installation. This equipment generates, uses and can radiate radio frequency energy and, if not installed and used in accordance with the instructions, may cause harmful interference to radio or television reception, which can be determined by turning the equipment off and on, the user is encouraged to try to correct the interference by one or more of the following measures:

- Reorient or relocate the receiving antenna.
- Increase the separation between the equipment and the receiver.
- Connect the equipment into an outlet on a circuit different from that to which the receiver is connected.
- Consult the dealer or an experienced radio/TV technician for help.

This device complies with part 15 of the FCC Rules. Operation is subject to the following two conditions: (1) This device may not cause harmful interference, and (2) his device must accept any interference received, including interference that may cause undesired operation.

This Class B digital apparatus complies with Canadian ICES-003. Cet appareil numérique de la classe B est conforme à la norme NMB-003 du Canada.

SAVE THESE INSTRUCTIONS

Trust.

It is said that trust isn't given, but earned. For decades Vornado has been earning the trust of our customers by offering them only the best. Vornado provides the highest level of performance, coupled with the highest level of support available. Complete satisfaction with no exceptions – this is Vornado's promise to you. If you are not satisfied for any reason, please contact us. Knowledgeable representatives are available at 1-800-234-0604 from 7:00 AM to 6:00 PM CST. A wealth of additional support is also available online at www.vornado.com. On behalf of myself and the entire staff at our Andover, Kansas headquarters – thank you for selecting Vornado.

Sincerely,
Bill Phillips
CEO, Vornado Air



Find our complete product line at www.vornado.com

Vornado V-Flow™ Circulation

Don't Oscillate. Circulate.™

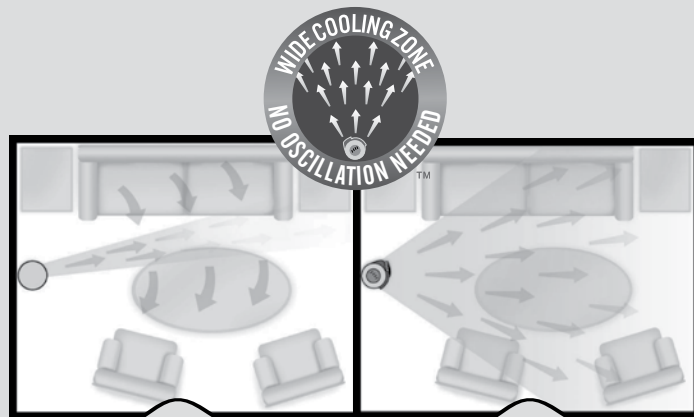





Typical Tower Fan

Oscillates, distributing air in a narrow range, leaving you to feel the air only seconds at a time.

Duo Tower Circulator

Circulates a wide span of constant airflow for whole room comfort.

Features and Benefits

Feature	Benefit
 4 Speeds	One button design allows for simple speed selection.
 Dual Versatility	Easily adjust the airflow direction in either the Tower or Low-Profile Position for even more versatility.
 Wide Cooling	Wide cooling zone for constant airflow.
 Quiet Operation	Whisper quiet operation.

Controls

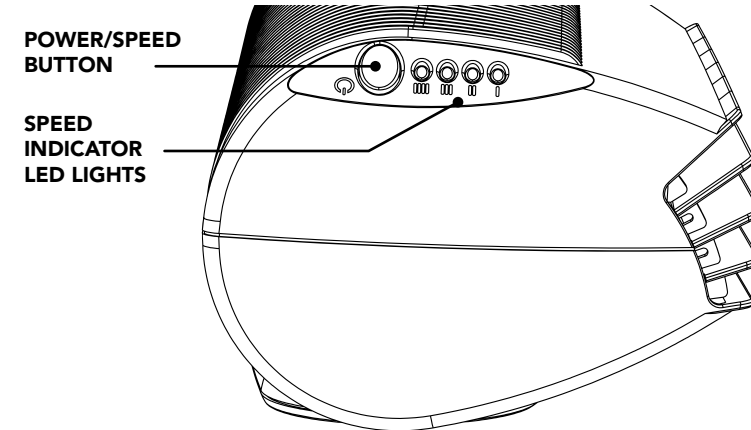

POWER/SPEED
BUTTON

SPEED
INDICATOR
LED LIGHTS

Power

The unit functions On by pressing the Power button. LED Lights on the unit's control panel indicate the power is On and will default to the Turbo Speed (IIII) setting.

Fan Speed (IIII, III, II, I)

The fan speed can be adjusted by pressing the Power/Speed button. Press the button to cycle between the unit's speed settings, Turbo (IIII), High (III), Medium (II) and Low (I). Lights on the unit's control panel indicate the selected speed setting.

How To Use

Positioning Your Circulator

1. Duo may be positioned vertically or horizontally. Position your Duo Tower Circulator so the airstream has an unobstructed path for small room circulation. Or position Duo to blow directly at you for direct cooling. The airflow direction may be adjusted by twisting the head for improved position location.

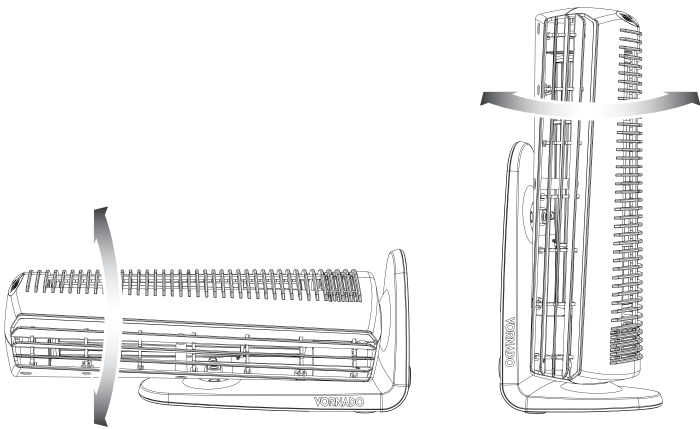

Adjusting Your Speed

1. Set to a medium speed and allow a few minutes for an airflow pattern to be established. (Different airflow patterns can be established by changing the location, and speed of the Tower Circulator.)

2. Adjust the speed accordingly until a desired comfort level is achieved. You will quickly determine the precise amount of circulation required to maintain your personal comfort in a given room for the prevailing temperature and humidity conditions. Once you discover the added comfort of air circulation, you will use your Duo Tower Circulator season after season.

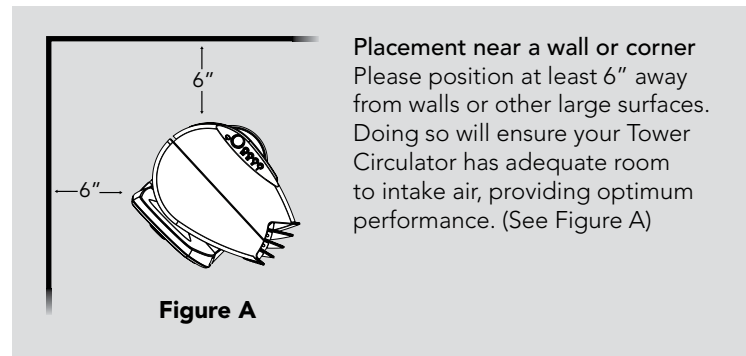

Placement near a wall or corner
Please position at least 6" away from walls or other large surfaces. Doing so will ensure your Tower Circulator has adequate room to intake air, providing optimum performance. (See Figure A)

Operating Tips

Getting the Most From Your Circulator

Thank you for your purchase. It's important for you to know that this product functions very differently than typical tower fans you may have used in the past. Here are a few things to keep in mind:

Expect Powerful Circulation

Your Duo Tower Circulator is designed to move considerably more air than a traditional tower fan. Consider the following as you adjust product settings.

- | | |
|--------------------------|---|
| Turbo Setting | Ultra-high volume airflow. Increased sound levels may be perceptible due to airflow volume and velocity. |
| High Setting | High volume airflow. Rapidly moves air across the room for efficient cooling. Increased sound levels may be perceptible due to airflow volume and velocity. |
| Middle Setting(s) | Superior circulation power compared to traditional tower fans on their high setting. May be preferred for day-to-day use. |
| Low Setting | Near-silent operation while offering steady circulation. |

Cleaning and Storage

How to Clean

- Your Tower Circulator has no user serviceable parts. Do not disassemble the unit. This will void your warranty. If service is required, return your circulator to Vornado (see WARRANTY for instructions on page 11).
- The motor is permanently lubricated and requires no oiling.

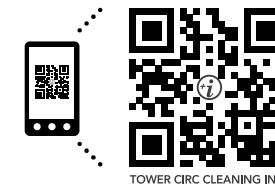

View cleaning tutorial on your mobile device.

Because your Tower Circulator moves a substantial amount of air, it will need regular cleaning. To clean follow these simple instructions:



1. Unplug the unit.
Note: Do not use gasoline, thinners, solvents or other chemicals for cleaning.

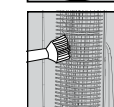

2. Use the brush attachment on your household vacuum cleaner to vacuum any accumulated dust off the Front Angled Outlet Grill and Side Inlet Grill. Wipe down the entire surface with a soft cloth.

Storage

It is recommended to store your Tower Circulator by following these instructions:

1. Unplug power cord and bundle loosely.
2. Thoroughly clean your Tower Circulator (see instructions above).
3. Cover, or place back in retail carton if available. This will prevent the unit from accumulating dust over time.
4. Store unit in a cool and dry location.

Troubleshooting

Problem	Possible Cause and Solution
Unit fails to power on.	Unit is not plugged in. Plug Power Cord into electrical outlet.
	Fuse needs to be replaced. See IMPORTANT INSTRUCTIONS for how to replace the fuse or contact Consumer Service.
	Unit is damaged or in need of repair. Cease usage and unplug. Contact Consumer Service for assistance.
Unit is not producing sufficient amount of air.	Ensure unit is set to highest setting for maximum air circulation.
	Allow the unit to fully circulate the air throughout the room, this may take several minutes.
	Ensure all air inlets and outlet grill are unobstructed.



Tower Circulator • 5 Year Limited Warranty

Vornado Air LLC (“Vornado”) warrants to the original consumer or purchaser this Vornado® Tower Circulator (“Product”) is free from defects in material or workmanship for a period of five (5) years from the date of purchase, depending on model. If any such defect is discovered within the warranty period, Vornado, at its discretion, will repair or replace the Product at no cost. Repairs not covered by the warranty or outside the warranty period will require a fee to cover the cost of materials, labor, handling and shipping.

This warranty does not apply to defects resulting from abuse of the Product, modification, alteration, repair or service of the Product by anyone other than Vornado, mishandling, improper maintenance, commercial use of the Product, damages which occur in shipment or are attributed to acts of God.

REPAIR OR REPLACEMENT AS PROVIDED UNDER THIS WARRANTY IS THE EXCLUSIVE REMEDY OF THE CONSUMER. VORNADO SHALL NOT BE LIABLE FOR ANY INCIDENTAL OR CONSEQUENTIAL DAMAGES FOR BREACH OF ANY EXPRESS OR IMPLIED WARRANTY ON THIS PRODUCT. EXCEPT TO THE EXTENT PROHIBITED BY APPLICABLE LAW, ANY IMPLIED WARRANTY OF MERCHANTABILITY OR FITNESS FOR A PARTICULAR PURPOSE ON THIS PRODUCT IS LIMITED IN DURATION TO THE DURATION OF THIS WARRANTY.

Some states do not allow the exclusion or limitation of incidental or consequential damages, or allow limitations on how long an implied warranty lasts, so the above limitations or exclusions may not apply to you. This warranty gives you specific legal rights, and you may have other rights that vary from state to state.

For warranty or repair service, call 1-800-234-0604 or email

consumerservice@vornado.com to obtain a Return Authorization (“RA”) form. Please have or include your Product’s model number and serial number, as well as your name, address, city, state, zip code and phone number when contacting Vornado for warranty service. After receiving the RA form, ship your Product to:

Vornado Air LLC
Attn: Warranty & Repair
415 East 13th Street
Andover, KS 67002

For your convenience, please have your model number and serial number when contacting Vornado with service inquiries. To assure proper handling, packages must be clearly marked with the RA number. Packages not clearly marked with the RA number may be refused at the receiving dock.

Please allow 1-2 weeks for repair and return of your Product after the Product is received. For your records: Staple or attach your original sales receipt to this Owner’s Guide. Please also write your products’s serial number below (located on product specs decal).

Serial No. _____

Product registration available online at www.vornado.com
© 2012 Vornado Air LLC Andover, KS 67002

Patents Pending. Specifications subject to change without notice. Vornado® is a trademark owned by Vornado Air LLC. Designed, engineered and supported in Andover, KS. Manufactured in China.

www.vornado.com consumerservice@vornado.com 800.234.0604

Instrucciones Importantes	13
Circulacion V-Flow™ Vornado	15
Características y Beneficios	16
Controles.....	16
Cómo Usar	17
Consejos De Operación.....	18
Limpieza Y Almacenamiento.....	18
Resolución De Problemas	19
Garantía.....	20

INSTRUCCIONES IMPORTANTES

LEA TODAS LAS INSTRUCCIONES ANTES DE USAR ESTE TORRE.

Este artefacto posee un enchufe polarizado. (Una pata es más ancha que la otra.) Para reducir el riesgo de descarga eléctrica, esta clavija tiene la intención de entrar en una toma de corriente polarizada solamente de una manera. Si la clavija no entra totalmente en la toma con corriente, ponga la clavija del otro lado. Si todavía no entra, comuníquese con un electricista calificado. No intente derrotar esta característica de seguridad.

ADVERTENCIA: Para reducir el riesgo de incendio o electrocución, absténgase de usar este ventilador con un dispositivo de control de velocidad de estado sólido. Para minimizar el riesgo de incendio, electrocución y lesiones personales, absténgase de usar este ventilador en una ventana.

Este producto posee protección contra sobrecargas (fusible). Un fusible quemado indica que se ha producido una sobrecarga o un cortocircuito. Si el fusible se quema, desconecte el producto del tomacorriente. Reemplace el fusible de acuerdo a las instrucciones de reparación para el usuario (tenga en cuenta las indicaciones del producto para obtener información sobre el valor correspondiente del fusible) y verifique el producto. Si el fusible de repuesto se quema, es posible que ocurra un cortocircuito. En ese caso, el producto debe desecharse o ser devuelto a un representante de servicio autorizado para que examine o repare el producto.

- Desconecte su circulador antes de limpiar.
- Limpie su Circulador de Aire Vornado con regularidad. Consulte las instrucciones de LIMPIEZA que se proporcionan. Nunca limpie el circulador de aire de ninguna otra manera que la que se instruye en este manual.
- NO use gasolina, solventes, amoníacos u otros químicos para limpiar.
- NO sumerja este producto en agua o permita que gotee agua en la

caja del motor.

- NO lo use cerca de calderas, chimeneas, hornos u otras fuentes de calor de alta temperatura.
- NO coloque este producto demasiado cerca de cortinas porque éstas pueden ser arrastradas hacia la rejilla posterior, cortando el flujo de aire.
- NO use este producto al aire libre.
- NO use este producto sobre superficies húmedas.
- NO use este producto en una tina de baño o regadera.
- NO use este producto si tiene un cable o clavija dañados.
- NO jale este producto por el cable, o use el cable como asa.
- NO intente reparar o reemplazar partes.
- NO coloque el cable debajo de una alfombra. No cubra el cable con alfombras, tapetes u otros cobertores similares. No pase el cable por debajo de muebles o electrodomésticos. Coloque el cable de manera que quede alejado de zonas transitadas o donde pueda ocasionar tropiezos.
- NO use el circulador Tower sobre una superficie elevada, tal como una repisa o un escritorio. Úselo únicamente sobre el piso.
- Use el sentido común cuando use este producto y/o cualquier aparato eléctrico.

Instrucciones de reparación

Tome el enchufe y quítelo del receptáculo u otro aparato de conexión. No lo desenchufe tirando del cable. Abra la cubierta del fusible (A.) deslizando la tapa en la parte superior del enchufe hacia el lado de las patas. Remueva el fusible cuidadosamente (B.) haciendo una leve palanca con los extremos del fusible para quitarlo del receptáculo.

INSTRUCCIONES IMPORTANTES

LEA TODAS LAS INSTRUCCIONES ANTES DE USAR ESTE TORRE.

Riesgo de incendio. Reemplace el fusible únicamente con un fusible de 2.5 Amp, 125 Voltios. Comuníquese con el servicio de atención al cliente de Vornado para obtener un fusible de repuesto. Teléfono: 1-800-234-0604, correo electrónico: consumerservice@vornado.com

Para instalar el fusible de repuesto (C.), coloque primero el extremo del fusible en el receptáculo que está frente a las patas del enchufe y luego presione el otro extremo hacia adentro. Presione solamente el extremo metálico del fusible, no la parte de vidrio central. Coloque la tapa de acceso al fusible (D.) deslizando la cubierta sobre el enchufe hasta que esté completamente cerrada, trabada y al mismo nivel que la cara del enchufe. Riesgo de incendio. No reemplace el enchufe. Contiene un dispositivo de seguridad (fusible, AFCI, LCDI) que no debe quitarse. Deseche el producto si el enchufe está dañado.

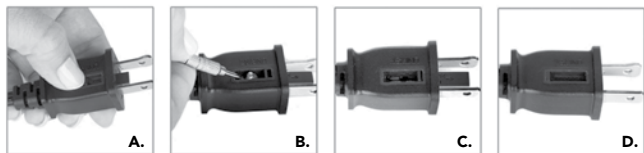

Esta unidad lleva una (1) batería plana de litio (CR2032) de 3 voltios (incluida). NO ARROJE LAS BATERÍAS EN EL FUEGO. LAS BATERÍAS PUEDEN EXPLOTAR O FILTRARSE.

ADVERTENCIA: Mantenga lejos del alcance de los niños. En caso de ingesta, llame al (800)222-1222 o (202)625-3333, en Canadá (416)813-5900.

NOTA: Este equipo ha sido evaluado y se determinó que cumple con los límites del dispositivo digital Clase B en virtud de la parte 15 de las Reglas FCC. Estos límites están diseñados para proporcionar una protección razonable contra la interferencia nociva en una instalación residencial. Este equipo genera, utiliza y puede irradiar energía de radiofrecuencia y, si no se instala y utiliza de acuerdo con las instrucciones, puede causar interferencia nociva en la recepción de radio o televisión, lo que puede determinarse por el encendido y apagado del equipo. Se aconseja al usuario que intente corregir la interferencia de la siguiente forma:

- Reoriente o reubique la antena de recepción.
- Aumente la distancia entre el equipo y el receptor.
- Conecte el equipo en el tomacorriente de un circuito diferente al cual está conectado el receptor.
- Consulte al distribuidor o un técnico experimentado en radio/TV para recibir ayuda.

Este dispositivo cumple con la parte 15 de las Reglas FCC. El funcionamiento se encuentra sujeto a las dos condiciones siguientes: (1) Este dispositivo puede no causar interferencia nociva, y (2) este dispositivo debe aceptar toda interferencia recibida, incluida la interferencia que puede causar un funcionamiento indeseado.

Este aparato digital Clase B cumple con la norma canadiense ICES-003. Cet appareil numérique de la classe B est conforme à la norme NMB-003 du Canada.

GUARDE ESTAS INSTRUCCIONES

Confianza.

Se dice que la confianza no se regala, sino que se gana. Durante décadas Vornado se ha ganado la confianza de nuestros clientes ofreciéndoles sólo lo mejor. Vornado brinda el mayor nivel de rendimiento combinado con el mayor nivel de soporte disponible. Satisfacción total sin excepciones; esta es la promesa que le realiza Vornado. Si usted no está satisfecho por algún motivo, por favor contáctenos. En el 1-800-234-0604 de 7:00 AM a 6:00 PM CST encontrará representantes expertos. En www.vornado.com también encontrará abundante soporte adicional disponible. En nombre mío y de todo el personal de nuestra sede de Andover, Kansas le agradecemos por elegir Vornado.

Cordialmente,
Bill Phillips
CEO, Vornado Air



Encuentre nuestra línea de productos completa en www.vornado.com

Circulación V-Flow™ Vornado

Don't Oscillate. Circulate.™

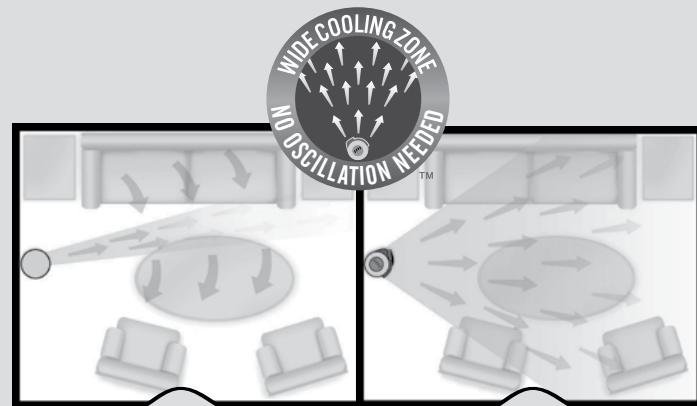

Ventilador Torre Típico

Oscila y distribuye el aire con alcance limitado, lo que le permite sentir el aire solo unos segundos por vez.

Circulador Torre Dúo

Circula una amplia bocanada de flujo de aire constante para lograr confort en todo el ambiente.

Características y Beneficios

Característica

4 Velocidades

Dúal Versatilidad

Amplia De Enfriamiento

Funcionamiento Silencioso

Beneficio

El diseño de un botón permite seleccionar la velocidad de forma fácil.

Ajuste fácilmente la dirección del flujo de aire en la posición Torre o Perfil bajo para una versatilidad aún mayor.

Amplia zona de refrigeración para un flujo de aire constante.

Funcionamiento silencioso.

Controles

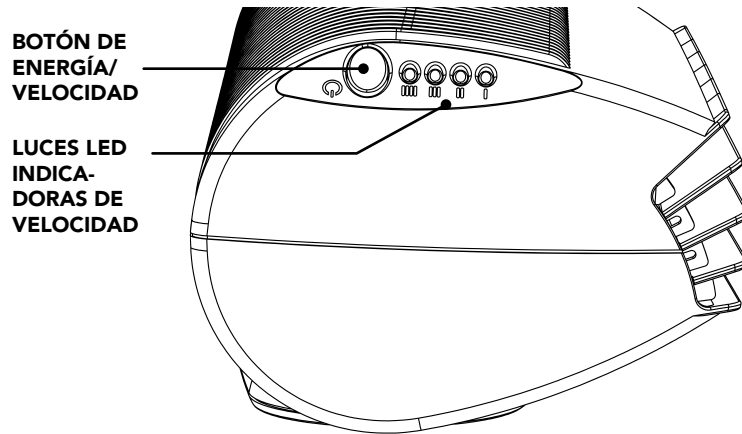

Energía

La unidad se enciende con el botón Energía. Las luces LED del panel de control indican que la unidad está encendida y se colocarán por defecto en la función Velocidad turbo (IIII).

Velocidad Del Ventilador (IIII, III, II, I)

La velocidad del ventilador se puede ajustar con el botón Energía/Velocidad. Presione el botón para cambiar las velocidades de la unidad, Turbo (IIII), Alta (III), Media (II) y Baja (I). Las luces del panel de control de la unidad indican la velocidad seleccionada.

Ubicación Del Circulador De Aire

1. Dúo puede colocarse de forma vertical u horizontal. Coloque el Circulador Torre Dúo de forma tal que la corriente de aire no quede obstruida para lograr la circulación en ambientes pequeños, o coloque el aparato dúo de forma tal que sople directamente hacia usted para lograr una refrigeración directa. El dirección del flujo de aire puede ajustarse girándolo para lograr una mejor posición.

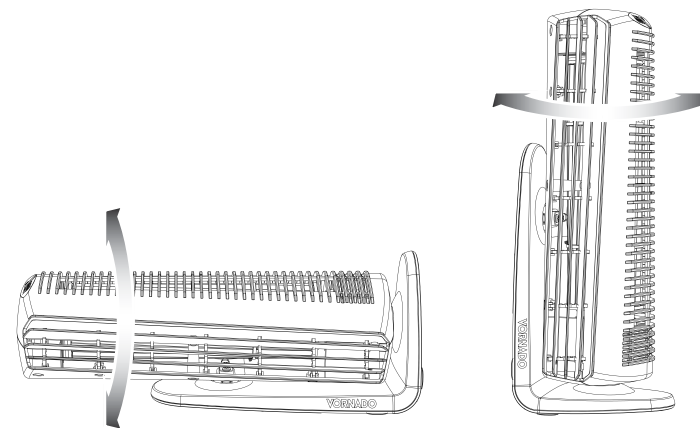

Ajuste De La Velocidad

2. Fije la velocidad en posición media y déjela durante algunos minutos para que se cree un patrón de flujo de aire. (Los diferentes patrones de flujo de aire se pueden crear cambiando la

Cómo Usar

ubicación y la velocidad del circulador de aire.)

3. Ajuste la velocidad de acuerdo a eso hasta que se logre un nivel de comodidad deseado. Usted determinará rápidamente la cantidad precisa de circulación requerida para mantener su comodidad personal en un cuarto grado para las condiciones de temperatura y humedad prevalecientes. Una vez que descubra la comodidad agregada de la circulación de aire e, usted usará su Circulador Torre Dúo estación tras estación.

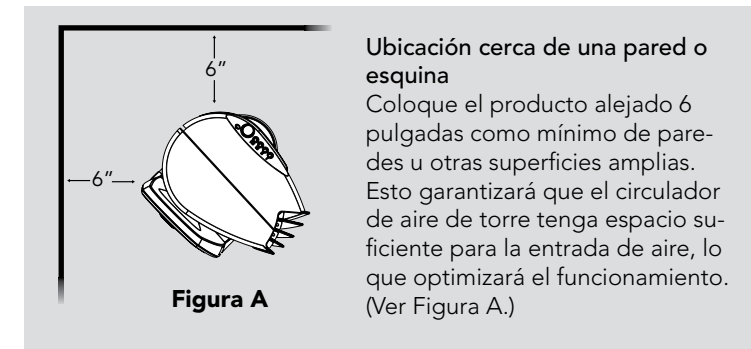

Consejos De Operación

Cómo Aprovechar Al Máximo El Circulador De Aire

Gracias por su compra. Es importante que sepa que este producto funciona de modo muy diferente que los típicos ventiladores de torre que puede haber utilizado anteriormente. Algunos puntos a tener en cuenta:

Disfrute De Una Eficaz Circulación

El circulador de aire de torre está diseñado para hacer mover mucho más aire que un ventilador de torre tradicional. Tenga en cuenta lo siguiente al momento de configurar el producto.

Configuración del turbo

Volumen del flujo de aire ultra alto. Es posible que se perciban niveles de sonidos más elevados debido al volumen y la velocidad del flujo de aire.

Configuración en Máximo

Volumen del flujo de aire ultra alto. Propaga el aire rápidamente por el ambiente para una refrigeración eficiente. Es posible que se perciban niveles de sonidos más elevados debido al volumen y la velocidad del flujo de aire.

Configuraciones en Medio

Volumen del flujo de aire ultra alto. Es posible que se perciban niveles de sonidos más elevados debido al volumen y la velocidad del flujo de aire.

Configuración en Mínimo

Funcionamiento prácticamente silencioso y circulación continua.

Limpieza y Almacenamiento

Cómo Realizar La Limpieza

- Su Torre no posee piezas que puedan ser reparadas por el usuario. No desarme la unidad. Esto anulará su garantía. Si requiere servicio, devuelva su calentador a Vornado (consulte página 20 la GARANTÍA para obtener más instrucciones).
- El motor está permanentemente lubricado y no requiere aceite.



Consulte la demostración de Cómo realizar la limpieza en su dispositivo móvil.

Debido a que su Torre mueve una cantidad sustancial de aire, necesitará una limpieza regular. Para limpiarlo siga estas simples instrucciones:



1. Desconecte la unidad.
Nota: No utilice gasolina, diluyentes, solventes u otros químicos para la limpieza.
2. Utilice el cepillo que viene como accesorio de su aspiradora doméstica para limpiar el polvo acumulado de las entradas frontales de la parrilla y las entradas laterales de aire. Limpie la superficie completa con un paño suave.

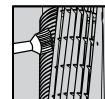

Almacenamiento

Para asegurar la vida útil del producto, se recomienda almacenar su calentador siguiendo estas instrucciones:

1. Desconecte el cable de alimentación y átelo sin tensionarlo.
2. Limpie meticulosamente su Torre (consulte CÓMO LIMPIAR para obtener más instrucciones).
3. Cubra o coloque en una caja cartón si dispone de una. Esto evitará que la unidad acumule polvo.
4. Almacene la unidad en un lugar seco y fresco.

Resolución De Problemas

Problema	Posible Causa y Solución
La unidad no se enciende.	La unidad no está enchufada. Enchufe el cable de alimentación en el tomacorriente eléctrico.
	La unidad está dañada o necesita reparación. Suspenda el uso y desenchúfela. Comuníquese con el servicio de atención al cliente para obtener asistencia.
	Debe cambiarse el fusible. Consulte la sección INSTRUCCIONES IMPORTANTES para saber cómo cambiar el fusible o comuníquese con el servicio de atención al cliente.
La unidad no produce la cantidad suficiente de aire.	Asegurar la unidad está puesta en turbo (más alto) para máxima circulación de aire.
	Permita que la unidad haga circular por completo en toda la habitación; esto puede tomar varios minutos.
	Verifique que las entradas de aire y la rejilla de salida no estén obstruidas.



Ventilado Torre • Garantía Limitada De 5 Años

Vornado Air LLC, ("Vornado") garantiza al comprador o consumidor original que el Ventilado Torre ("Producto") contra defectos de material o mano de obra durante un período de cinco (5) años a partir de la fecha de compra. Si se descubriera cualquiera de estos defectos dentro del período de garantía, Vornado reparará o reemplazará el Producto, a su discreción, sin costo alguno, en tanto el Producto se remita a Vornado con los gastos de envío pagos. Las reparaciones no cubiertas por la garantía o fuera del período de garantía requerirán de un pago cubriendo el costo de materiales, manipuleo y envío.

Esta garantía no se aplica a defectos producidos por el abuso del Producto, por su modificación, alteración, reparación o mantenimiento por personas ajenas a Vornado, por mal manejo del mismo, mantenimiento inadecuado, uso comercial o daños producidos durante el envío o atribuibles a fuerza mayor.

LA REPARACIÓN O REEMPLAZO QUE SE OFRECE BAJO ESTA GARANTÍA ES LA ÚNICA SOLUCIÓN PROPORCIONADA PARA EL CLIENTE. VORNADO NO SERÁ RESPONSABLE POR NINGÚN DAÑO INCIDENTAL O INDIRECTO POR EL INCUMPLIMIENTO DE CUALQUIER GARANTÍA EXPRESA O IMPLÍCITA DE ESTE PRODUCTO. EXCEPTO HASTA EL ALCANCE PROHIBIDO POR LAS LEYES VIGENTES, TODA GARANTÍA IMPLÍCITA DE APTITUD O IDONEIDAD PARA UN USO EN PARTICULAR DE ESTE PRODUCTO QUEDA LIMITADA A LA DURACIÓN DE ESTA GARANTÍA.

Algunos estados no permiten limitaciones con respecto a cuánto dura una garantía implícita o la exclusión o limitación de daños imprevistos o consiguientes, por lo tanto las exclusiones o limitaciones anteriores pueden no aplicarse en su caso. Esta garantía le otorga derechos legales específicos; usted puede también tener otros derechos, los que varían de estado a estado.

Por garantía o servicio de reparaciones, llame al 1-800-234-0604 o mande un correo

electrónico a consumerservice@vornado.com para obtener el formulario de Autorización de Retorno ("RA"). Por favor, cuando contacte a Vornado por la garantía, tenga a mano o incluya en el envío los números de modelo, código de fecha y de serie de su Producto, así como su nombre, dirección, ciudad, estado, código postal y número de teléfono. Es posible que se le requiera proporcionar el recibo original de venta. Para sus registros: Abroche o adjunte su recibo original de compra a esta 'Guía del Usuario'. Por favor, también escriba aquí abajo el número de serie de su Producto (ubicado en la calcomanía de especificaciones de su producto). Después de recibir el formulario RA, despache su Producto con gastos de envío pagos a:

Vornado Air LLC
Attn: Warranty & Repair
415 E. 13th Street
Andover, KS 67002

Para asegurar el manejo adecuado, los embalajes deben estar claramente marcados con el número de RA. Los paquetes que no estén marcados claramente con dicho número de RA podrían ser rechazados en la dársena de recepción. Por favor espere entre 1 y 2 semanas después de la recepción del Producto para dar tiempo a la reparación y devolución del mismo.

Numero de Serie: _____

Registre su producto en www.vornado.com
© 2012 Vornado Air LLC • Andover, KS 67002
Especificaciones del producto sujetas a cambio sin previo aviso.
Vornado® son marcas registradas de Vornado Air LLC.
Pensado, diseñado y respaldado en Andover, Kansas.
Fabricado en China.
www.vornado.com consumerservice@vornado.com 800.234.0604

- Consignes De Sécurité Importantes..... 22
- Vornado V-Flow™ Circulation..... 24
- Caractéristiques et Atouts..... 25
- Commandes 25
- Utilisation 26
- Conseils relatifs au fonctionnement 27
- Nettoyage et rangement..... 27
- Dépannage 28
- Garantie 29

CONSIGNES DE SÉCURITÉ IMPORTANTES

LIRE ATTENTIVEMENT TOUS LES RENSEIGNEMENTS AVANT D'UTILISER TOWER ET LES CONSERVER.

Cet appareil est muni d'une fiche polarisée. (L'une des lames est plus large que l'autre.) Dans le but de réduire le risque de décharge électrique, cette fiche est conçue pour être insérée d'une seule façon dans une prise polarisée. Si la fiche ne s'insère pas totalement dans la prise, inversez-la. Si elle ne convient toujours pas, contactez un électricien qualifié. Ne tentez, en aucun cas, d'altérer cette caractéristique de sécurité.

AVERTISSEMENT – Afin de réduire le risque d'incendie ou de décharge électrique, n'utilisez pas ce produit avec un dispositif à semi-conducteurs, quel qu'il soit, pour régler la vitesse. Afin de réduire le risque d'incendie ou de décharge électrique et de blessure pour les personnes, n'utilisez pas ce ventilateur dans une fenêtre.

- Débranchez votre ventilateur avant tout nettoyage.
- Nettoyez régulièrement votre ventilateur Tower Vornado.
- Reportez-vous aux directives de NETTOYAGE fournies. Ne nettoyez jamais le ventilateur d'une manière autre que celles décrites dans ce manuel.
- N'utilisez pas d'essence, de diluant, de solvant, d'ammoniaque, ni aucun autre produit chimique pour le nettoyage.
- N'immergez pas cet appareil dans l'eau et ne laissez aucun liquide pénétrer dans le boîtier du moteur.
- N'utilisez pas cet appareil près d'un appareil de chauffage, d'un foyer, d'une cuisinière ou à proximité de toute autre source de chaleur à haute température.
- N'installez pas cet appareil trop près des rideaux car ces derniers peuvent se retrouver coincés dans la grille arrière, interrompant ainsi la circulation de l'air.
- N'utilisez pas cet appareil à l'extérieur.
- N'utilisez pas cet appareil sur des surfaces humides.

- N'utilisez pas ce produit dans un bain ou une douche.
- N'utilisez pas cet appareil si le cordon d'alimentation ou la fiche est endommagé.
- Ne tirez pas cet appareil avec le cordon, et n'utilisez pas le cordon comme poignée.
- Ne tentez pas de réparer ou de remplacer des pièces.
- Ne pas faire passer le cordon sous un tapis. Ne pas recouvrir le cordon d'une carpe, d'un tapis d'escalier ou de corridor, ou d'un revêtement similaire. Ne conduisez pas la corde sous des meubles ou des appareils. Faire passer le cordon à l'écart des zones passantes, dans un endroit où il ne peut faire trébucher les gens.
- Ne pas utiliser le ventilateur quand il est placé sur une surface élevée, comme une étagère ou un bureau; l'utiliser seulement quand il est posé sur le sol.
- Faites preuve de jugement lors de l'utilisation de ce produit et de tout autre appareil électrique.

Instructions de réparation

Saisir la fiche, puis la retirer de la prise ou du dispositif de branchement. Ne pas débrancher l'appareil en tirant sur le cordon. Ouvrir le couvercle du fusible (A.) en faisant glisser le couvercle d'accès, sur le dessus de la prise de branchement, vers les broches. Avec précaution, soulever doucement les extrémités du fusible pour le retirer de l'alvéole à fusible. (B.)

Risque d'incendie. Utiliser uniquement un fusible de remplacement de 125 V et 2,5 A. Pour obtenir un fusible de remplacement, contacter le service à la clientèle de Vornado. Téléphone : 1-800-234-0604, courriel :

CONSIGNES DE SÉCURITÉ IMPORTANTES

LIRE ATTENTIVEMENT TOUS LES RENSEIGNEMENTS AVANT D'UTILISER TOWER ET LES CONSERVER.

consumerservice@vornado.com

Installer le fusible de remplacement (C.) en insérant d'abord une extrémité du fusible dans l'alvéole à fusible, du côté opposé aux broches de la prise, puis en poussant avec précaution l'autre extrémité. Appuyer seulement sur l'extrémité métallique du fusible, pas sur la partie centrale en verre. Fermer le couvercle d'accès du fusible (D.) en le faisant glisser pour le faire entrer dans la prise jusqu'à ce qu'il soit complètement fermé, qu'il se verrouille et qu'il soit au ras de la surface de la prise. Risque d'incendie. Ne pas remplacer la prise de branchement. Contient un dispositif de sécurité (fusible, disjoncteur de défaut d'arc, interrupteur détecteur de courant de fuite) qu'il ne faut pas retirer. Jeter le produit si la prise de branchement est endommagée.

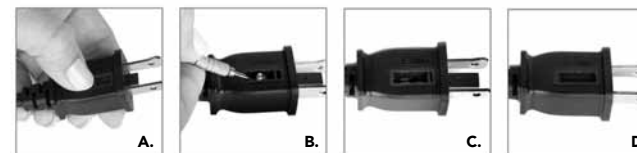

Cet appareil nécessite une (1) pile bouton au lithium (CR2032) de 3 volts (incluse). NE PAS JETER LES PILES DANS UN FEU. LES PILES POURRAIENT EXPLOSER OU FUIR.

AVERTISSEMENT : Garder hors de la portée des enfants. En cas d'ingestion, composer le (800) 222-1222 ou le (202) 625-3333; au Canada, composer le (416) 813-5900.

REMARQUE : Cet équipement a été testé et jugé conforme aux limitations relatives à un appareil numérique de la classe B, conformément à la section 15 des règlements de la FCC. Ces limitations visent à fournir une protection raisonnable contre le brouillage nuisible pouvant survenir dans un environnement résidentiel. Cet équipement génère, utilise et peut émettre de l'énergie de fréquence radio. S'il n'est pas installé ni utilisé conformément aux instructions, il risque de causer du brouillage qui nuira à la réception radio ou télévisuelle, ce qui peut être déterminé en mettant l'équipement hors tension, puis sous tension. Dans ce cas, il est conseillé à l'utilisateur d'essayer de corriger le brouillage en suivant l'une ou plusieurs des mesures suivantes :

- Réorienter ou déplacer l'antenne réceptrice.
- Éloigner l'équipement du récepteur.
- Brancher l'équipement à une prise de courant faisant partie d'un circuit autre que celui sur lequel est branché le récepteur.
- Consulter le détaillant ou un technicien radio/télé compétent pour obtenir de l'assistance.

Ce produit est conforme à la section 15 des règlements de la FCC. Son fonctionnement est assujéti aux deux conditions suivantes : (1) ce produit ne doit pas causer de brouillage nuisible, et (2) ce produit doit pouvoir accepter tout brouillage reçu, y compris le brouillage susceptible de causer un fonctionnement anormal.

Cet appareil numérique de la classe B est conforme à la norme NMB-003 du Canada.

ENREGISTREZ CES INSTRUCTIONS

La Confiance.

On entend souvent dire que la confiance n'est pas donnée, mais méritée. Pendant des décennies, Vornado continue de mériter la confiance de ses clients en ne leur offrant que ce qu'elle a de mieux. Vornado propose le plus haut niveau de performance, couplé avec le plus haut niveau de soutien possible. Une entière satisfaction sans aucune exception - c'est bien la promesse que Vornado vous fait. Si vous n'êtes pas satisfait pour une quelconque raison, veuillez nous contacter. Nos représentants hautement informés sont à votre disposition au 1-800-234-0604 de 7:00h à 18:00h HNC. Une abondance de données de soutien supplémentaires est également disponible en ligne sur www.vornado.com. J'aimerais enfin, à mon propre nom et au nom de l'ensemble du personnel de notre siège à Andover, Kansas, vous remercier d'avoir choisi Vornado.

Cordialement,
Bill Phillips
CEO, Vornado Air



Découvrez notre gamme complète de produits sur www.vornado.com

Vornado V-Flow™ Circulation

Don't Oscillate. Circulate.™

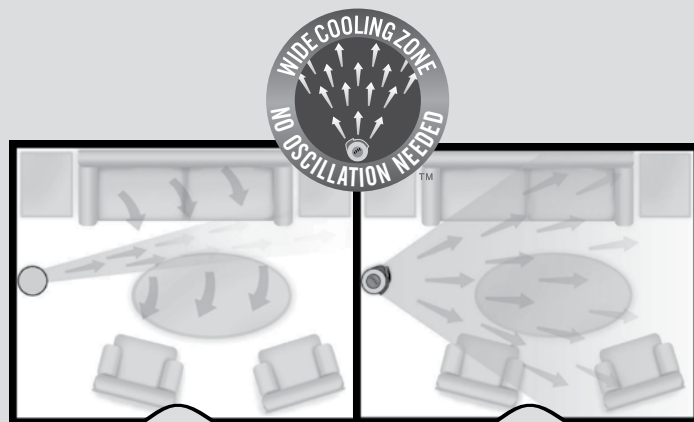

Ventilateur Tour Habituel

Oscille en distribuant l'air sur un étroit rayon d'action; ainsi, vous ressentez l'air seulement quelques secondes à la fois.

Ventilateur Tour Duo

Produit un large faisceau d'air qui circule constamment, ce qui assure le confort dans toute la pièce.

Caractéristiques et Atouts

Caractéristique



4 Vitesses

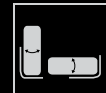

Polyvalence
Dual



Large De
Refroidissement



Fonctionnement
Silencieux

Atout

La conception à un bouton simplifie la sélection de vitesse.

Réglez facilement la direction du débit d'air soit en position tour ou en position profil bas pour une polyvalence accrue.

Large faisceau d'air frais pour une circulation d'air constante.

Fonctionnement ultra-silencieux.

Commandes

TOUCHE
D'ALIMENTATION/
DE VITESSE

VOYANTS DEL
INDIQUANT LA
VITESSE

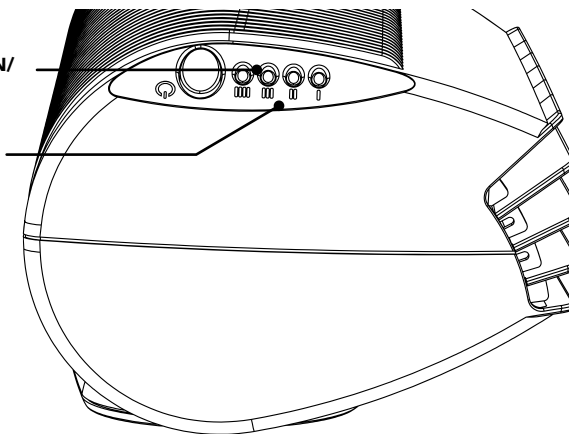

Alimentation

Le bouton d'alimentation permet de mettre l'appareil sous tension. Les voyants DEL du tableau de commande indiquent que l'appareil est sous tension. Par défaut, le réglage de vitesse turbo (IIII) est utilisé.

Vitesse De Ventilation (IIII, III, II, I)

Le bouton d'alimentation/de vitesse permet de régler la vitesse de ventilation. Appuyez à répétition sur le bouton pour passer d'un réglage de vitesse à un autre, Turbo (IIII), élevé (III), Moyen (II) et Faible (I). Les voyants du tableau de commande de l'appareil indiquent le réglage de vitesse sélectionné.

Utilisation

Positionnement De Votre Ventilateur

1. L'appareil Duo peut être placé à la verticale ou à l'horizontale. Placez le ventilateur tour Duo de façon qu'aucun obstacle ne puisse entraver la circulation d'air dans une petite pièce. Ou placez-le de manière à ce que l'air frais soit dirigé directement sur vous. Il est possible de faire pivoter la direction du débit d'air de l'appareil afin d'améliorer sa position.

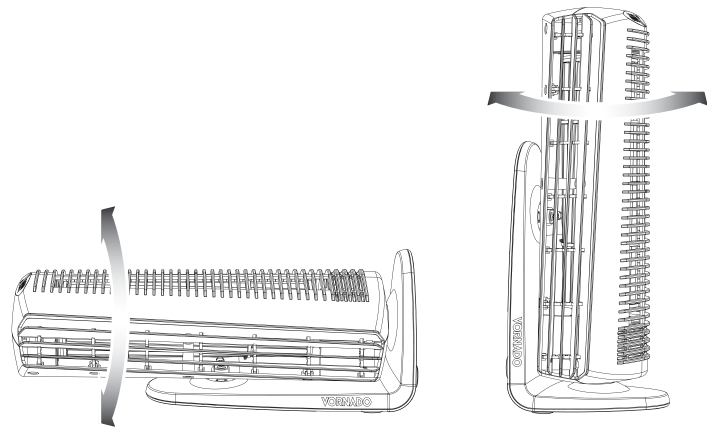

Réglage De La Vitesse

2. Régler la vitesse à « medium », puis patienter quelques minutes afin de laisser la circulation d'air s'établir. (Il est possible de modifier la circulation d'air en changeant l'endroit où est posé le ventilateur ainsi que sa vitesse.)

3. Réglez la vitesse jusqu'à ce que vous ayez atteint votre niveau de confort. Vous déterminerez rapidement la quantité précise de circulation requise pour maintenir votre niveau de confort personnel au sein d'une pièce donnée en fonction de la température ambiante et du taux d'humidité. Une fois que vous aurez découvert le confort que procure une bonne circulation d'air, vous utiliserez votre ventilateur Duo saison après saison.

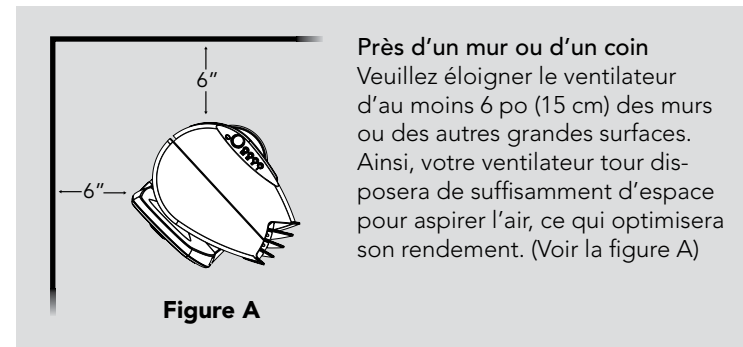

Près d'un mur ou d'un coin
Veuillez éloigner le ventilateur d'au moins 6 po (15 cm) des murs ou des autres grandes surfaces. Ainsi, votre ventilateur tour disposera de suffisamment d'espace pour aspirer l'air, ce qui optimisera son rendement. (Voir la figure A)

Figure A

Conseils Relatifs Au Fonctionnement

Pour Tirer Pleinement Parti De Votre Ventilateur

Nous vous remercions de votre achat. Il est important de savoir que ce produit fonctionne très différemment des ventilateurs tours habituels que vous pourriez avoir utilisés auparavant. Voici quelques points à ne pas oublier :

Vous obtiendrez une circulation puissante

La conception de votre ventilateur tour lui permet de déplacer considérablement plus d'air qu'un ventilateur tour traditionnel. Tenez compte de ce qui suit pour choisir le réglage de votre produit.

Réglage turbo

Circulation d'air à volume ultra-élevé. Un niveau sonore accru peut être perceptible en raison du volume d'air et de la vitesse de l'air.

Réglage faible

Circulation d'air à volume ultra-élevé. Fait circuler l'air rapidement dans toute la pièce pour un refroidissement efficace. Un niveau sonore accru peut être perceptible en raison du volume d'air et de la vitesse de l'air.

Réglage(s) moyen(s)

Circulation d'air supérieure comparativement au réglage élevé des ventilateurs tours traditionnels. Peut être préférable pour l'usage quotidien.

Réglage élevé

Fonctionnement presque silencieux qui procure néanmoins une circulation constante.

Nettoyage et rangement

Nettoyage

- Votre ventilateur tour ne contient aucune pièce réparable. Ne démontez pas l'appareil, sinon votre garantie sera résiliée. Si votre ventilateur doit être réparé, veuillez le retourner à Vornado (vous trouverez les instructions à la section GARANTIE à la page 29).
- Le moteur est lubrifié en permanence; il n'est donc pas nécessaire de le graisser.



Voir comment nettoyer votre tour Vornado sur votre appareil mobile.

Puisque le ventilateur tour déplace une importante quantité d'air, il aura besoin d'être nettoyé régulièrement. Pour le nettoyer, suivez ces instructions simples :



1. Débrancher l'appareil.

Remarque : Ne pas utiliser d'essence, de diluant, de solvant ou d'autres produits chimiques pour le nettoyage.

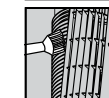

2. Utiliser un aspirateur domestique, équipé de sa brosse, pour éliminer la poussière accumulée sur la grille de sortie inclinée, située à l'avant, et sur la grille d'entrée latérale. Essuyer toute la surface à l'aide d'un chiffon doux.

Rangement

Pour ranger votre ventilateur tour, il est recommandé de suivre les instructions suivantes :

1. Débrancher le cordon d'alimentation et l'enrouler lâchement.
2. Nettoyer minutieusement le ventilateur tour (voir les instructions ci-dessus)
3. Recouvrir l'appareil ou le remettre dans son carton d'emballage si possible. Cette mesure empêchera la poussière de s'accumuler sur l'appareil à la longue.
4. Ranger l'appareil dans un endroit frais et sec.

Dépannage

Problème	Cause Possible et Solution
L'appareil ne se met pas sous tension.	L'appareil n'est pas branché. Brancher le cordon d'alimentation dans une prise électrique.
	L'appareil est endommagé ou il doit être réparé. Cesser d'utiliser l'appareil et le débrancher. Contacter le service aux consommateurs pour obtenir de l'aide.
	Le fusible doit être remplacé. Consultez la section INSTRUCTIONS IMPORTANTES pour savoir comment remplacer le fusible ou contactez le service aux consommateurs.
L'appareil ne génère pas suffisamment d'air.	S'assurer que l'appareil est au réglage le plus élevé afin d'obtenir une circulation d'air maximale.
	Laisser l'appareil fonctionner pour que l'air circule dans toute la pièce; cela peut prendre plusieurs minutes.
	Assurez-vous que rien n'obstrue les entrées d'air ni la grille de sortie.



Tour Circulator • Garantie Limitée De 5 Ans

Vornado Air LLC (ci-après « Vornado ») garantit au consommateur initial ou à l'acheteur initial que ce Tour Vornado® (ci-après le « Produit ») ne comporte aucun vice de matériau ou de fabrication pour une période de cinq (5) ans à compter de la date d'achat, selon le modèle. Si un tel vice était décelé durant la période de garantie, Vornado, à sa discrétion, réparera ou remplacera le Produit sans frais. Pour les réparations non couvertes par la garantie ou demandées après la période de garantie, des frais s'appliqueront pour couvrir le coût des matériaux, de la main-d'œuvre, de la manutention et de l'expédition.

Cette garantie ne s'applique pas aux vices qui résultent d'une utilisation abusive du Produit, de sa modification, de la réparation du Produit ou de son entretien s'ils n'ont pas été effectués par Vornado, d'une manutention inadéquate, d'un entretien inadéquat, d'un usage commercial du Produit, des dommages survenus lors de la livraison ou causés par des catastrophes naturelles.

LES RÉPARATIONS ET LES REMPLACEMENTS PRÉVUS EN VERTU DE LA GARANTIE CONSTITUENT LE SEUL RECOURS DU CONSOMMATEUR. VORNADO NE PEUT ÊTRE TENUE RESPONSABLE DES DOMMAGES ACCESSOIRES OU INDIRECTS DÉCOULANT DE LA VIOLATION DE TOUTE GARANTIE EXPRESSE OU IMPLICITE DE CE PRODUIT. SAUF DANS LA MESURE INTERDITE PAR LES LOIS APPLICABLES, TOUTE GARANTIE IMPLICITE DE QUALITÉ MARCHANDE OU D'APTITUDE À UN USAGE PARTICULIER RELATIVE À CE PRODUIT EST LIMITÉE À LA DURÉE DE CETTE GARANTIE.

Certains États et certaines provinces ne permettent pas l'exclusion ou la limitation des dommages accessoires ou indirects, ou permettent la limitation de la durée d'une garantie implicite : dans ce cas, les clauses de limitation ou d'exclusion décrites ci-dessus peuvent ne pas s'appliquer à votre situation. Cette garantie vous octroie des droits légaux spécifiques. Vous pouvez également bénéficier de droits additionnels, selon l'État ou la province où vous vous trouvez.

Pour bénéficier du service de garantie ou de réparation, composez le 1-800-234-0604 ou envoyez un courriel à consumerservice@vornado.com afin d'obtenir un formulaire d'autorisation de retour (« AR »). Veuillez avoir sous la main ou inclure le numéro de modèle de votre Produit et son numéro de série, ainsi que vos nom, adresse, ville, État ou province, code postal et numéro de téléphone quand vous contactez Vornado au sujet du service de garantie. Après avoir reçu le formulaire d'autorisation de retour, expédiez votre Produit à :

Vornado Air LLC
Attn: Warranty & Repair
415 East 13th Street
Andover, KS 67002

Pour plus de commodité, veuillez avoir le numéro de modèle et le numéro de série sous la main quand vous contactez Vornado au sujet des réparations. Pour garantir une manutention adéquate, le numéro d'AR doit être clairement indiqué sur le colis. Les colis où ne figure pas clairement le numéro d'AR peuvent être refusés au quai de déchargement. Veuillez prévoir 1 à 2 semaines pour la réparation et le retour de votre Produit après réception du Produit. Pour vos dossiers : agrafez ou joignez votre reçu d'achat original au présent mode d'emploi. Veuillez aussi inscrire le numéro de série de votre produit ci-dessous (vous le trouverez sur la décalcomanie où figurent les caractéristiques techniques du produit).

No de série _____

Vous pouvez enregistrer le produit en ligne sur www.vornado.com
© 2012 Vornado Air LLC Andover, KS 67002, É.-U.
Brevets en instance. Les caractéristiques techniques peuvent être modifiées sans préavis.
Vornado® est une marque de commerce qui appartient à Vornado Air LLC.
www.vornado.com consumerservice@vornado.com 800.234.0604

Notes

Notes



Vornado Air, LLC
415 East 13th Street, Andover, Kansas 67002
800.234.0604 | www.vornado.com

Speak your mind www.vornado.com/reviews
Hable con franqueza www.vornado.com/reviews
Exprimez-vous! www.vornado.com/reviews