



OPERATOR'S MANUAL

MANUEL D'UTILISATION

MANUAL DEL OPERADOR

MITER SAW UTILITY VEHICLE (MSUV)

CHARIOT UTILITAIRE POUR SCIE À ONGLETS (MSUV)

CARRO DE SERVICIO PARA SIERRAS INGLETEADORAS (MSUV)

AC9946/AC99461

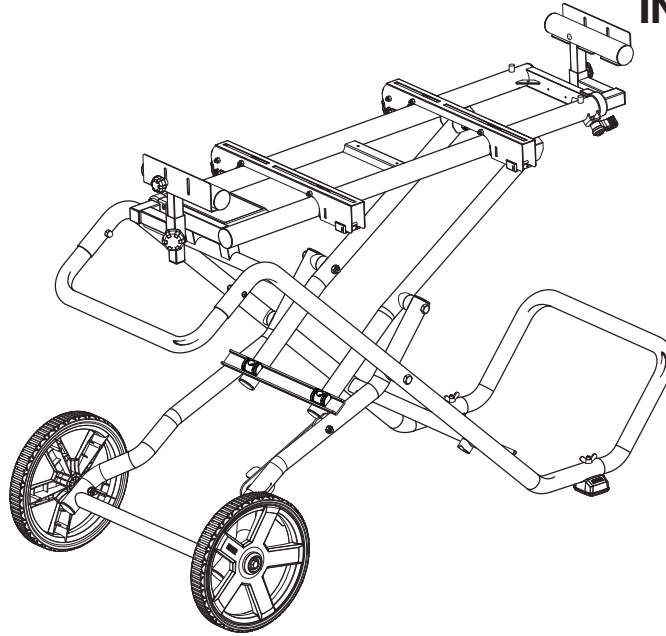

To register your RIDGID product, please visit:
<http://register.ridgidpower.com>

Pour enregistrer votre produit de RIDGID, s'il vous plaît la visite:
<http://register.ridgidpower.com>

Para registrar su producto de RIDGID, por favor visita:
<http://register.ridgidpower.com>

TABLE OF CONTENTS

- Rules for Safe Operation2
- Symbols.....3
- Features.....4
- Loose Parts List.....4
- Assembly.....5-8
- Operation.....8-9
- Maintenance.....9-10
- Warranty.....11
- Illustrations12-18
- Parts Ordering and ServiceBack page

TABLE DES MATIÈRES

- Règles pour la sécurité d'utilisation ...2
- Symboles.....3
- Caractéristiques4
- Liste des pièces détachées.....4
- Assemblage.....5-8
- Utilisation8-9
- Entretien9-10
- Garantie11
- Illustrations12-18
- Commande de pièces et dépannagePage arrière

ÍNDICE DE CONTENIDO

- Reglas para el manejo seguro de la unidad.....2
- Símbolos.....3
- Características.....4
- Piezas sueltas.....4
- Armado 4-8
- Funcionamiento 8-9
- Mantenimiento..... 9-10
- Garantía11
- Ilustraciones..... 12-18
- Pedidos de piezas y servicioPág. posterior

⚠ WARNING:

To reduce the risk of injury, the user must read and understand the operator's manual before using this product.

⚠ AVERTISSEMENT :

Pour réduire les risques de blessures, l'utilisateur doit lire et veiller à bien comprendre le manuel d'utilisation avant d'utiliser ce produit.

⚠ ADVERTENCIA:

Para reducir el riesgo de lesiones, el usuario debe leer y comprender el manual del operador antes de usar este producto.

SAVE THIS MANUAL FOR FUTURE REFERENCE

CONSERVER CE MANUEL POUR FUTURE RÉFÉRENCE

GUARDE ESTE MANUAL PARA FUTURAS CONSULTAS

RULES FOR SAFE OPERATION



Safe operation of this accessory requires that you read and understand this operator's manual, the operator's manual for the miter saw, and all labels affixed to the tool.

READ ALL INSTRUCTIONS





- **KNOW YOUR ACCESSORY.** Read the operator's manual carefully. Learn the product's applications and limitations as well as the specific potential hazards related to this product.
- **KEEP THE WORK AREA CLEAN.** Cluttered work areas and work benches invite accidents. **DO NOT** leave tools or pieces of wood on the saw while operating.
- **ALWAYS WEAR EYE PROTECTION WITH SIDE SHIELDS MARKED TO COMPLY WITH ANSI Z87.1.** Failure to do so could result in objects being thrown into your eyes, resulting in possible serious injury.
- **DO NOT USE THIS PRODUCT WITH OTHER EQUIPMENT** or for other purposes.
- **ALWAYS DISCONNECT THE SAW FROM THE POWER SUPPLY BEFORE ASSEMBLING THIS KIT.** Make sure the switch is off when reconnecting the saw to a power supply.
- **BEFORE MAKING A CUT, BE SURE ALL ADJUSTMENTS ARE SECURE.**
- **ALWAYS GET HELP IF YOU NEED TO LIFT THE WORKSTAND.** When lifting, hold the workstand close to your body. Bend your knees so you can lift with your legs, not your back.
- **WHEN HAULING THE WORKSTAND IN A VEHICLE,** securely tie it down to prevent movement and possible damage.
- **NEVER** put the workstand where operators or bystanders are forced to stand with any part of their body inline with the path of the saw blade.
- **NEVER STAND ON WORKSTAND.** Serious injury could occur if the stand tips or you accidentally hit the cutting tool. Do not store any items above or near the stand where anyone might climb on the stand to reach them.
- **MAXIMUM WEIGHT OF SAW MUST NOT EXCEED 100 POUNDS.**
- **MAXIMUM WEIGHT OF SAW AND WORKPIECE MUST NOT EXCEED 300 POUNDS.**
- **ALWAYS MOUNT MITER SAW** so the workpiece is positioned in-line with the work supports.
- **CHECK TO MAKE SURE WORKSTAND DOES NOT ROCK, SLIDE OR MOVE PRIOR TO USE.**
- **PUT THE WORKSTAND ON A FIRM LEVEL SURFACE** where there is plenty of room to handle and properly support the workpiece.
- **ALWAYS** move mounted saw to the wheeled end of stand prior to transporting or taking down unit and ensure saw mounting brackets are securely locked.
- **SAVE THESE INSTRUCTIONS.** Refer to them frequently and use them to instruct other users. If you loan someone this product, also loan these instructions.

SYMBOLS

The following signal words and meanings are intended to explain the levels of risk associated with this product.

SYMBOL	SIGNAL	MEANING
	DANGER:	Indicates an imminently hazardous situation, which, if not avoided, will result in death or serious injury.
	WARNING:	Indicates a potentially hazardous situation, which, if not avoided, could result in death or serious injury.
	CAUTION:	Indicates a potentially hazardous situation, which, if not avoided, may result in minor or moderate injury.
	NOTICE:	(Without Safety Alert Symbol) Indicates important information not related to an injury hazard, such as a situation that may result in property damage.

Some of the following symbols may be used on this product. Please study them and learn their meaning. Proper interpretation of these symbols will allow you to operate the product better and safer.

SYMBOL	NAME	DESIGNATION/EXPLANATION
	Safety Alert	Indicates a potential personal injury hazard.
	Read Operator's Manual	To reduce the risk of injury, user must read and understand operator's manual before using this product.
	Eye Protection	Always wear eye protection with side shields marked to comply with ANSI Z87.1.
	Wet Conditions Alert	Do not expose to rain or use in damp locations.

FEATURES

KNOW YOUR MSUV

See Figure 1, page 12.

The safe use of this product requires an understanding of the information on the tool and in this operator's manual as well as a knowledge of the project you are attempting. Before use of this product, familiarize yourself with all operating features and safety rules.

SUPPORT ARM

The support arms can be adjusted for use with large and small workpieces.

QUICK RELEASE SAW MOUNTING BRACKET

The quick release saw mounting brackets make it easier to attach and remove miter saws from the utility vehicle.

LOOSE PARTS LIST

See Figure 2, page 13.

The following items are included with your miter saw MSUV

■ Work Stop	2	■ Axle Bolt	2
■ Work Support.....	2	■ Frame Bolt (M10 x 55mm)	2
■ Work Stop Adjustment Knob	2	■ Lock Nut (M10)	4
■ Height Adjustment Knob	2	■ Washer (ID10 x OD26 x 2t)	2
■ Quick Release Saw Mounting Brackets	2	■ Bolt (M8 x 30mm)	4
■ Work Stand Assembly	1	■ Bolt (M8 x 50mm)	4
■ Frame Support.....	1	■ Hex Nut (M8).....	4
■ Handle	1	■ Lock Washer (M8).....	4
■ Wheel.....	2	■ Flat Washer (M8).....	4
■ Foot.....	2	■ Foot Bolt (M8 x 55mm)	2
■ Bolt (M6 x 60mm)	2	■ Wing Nut (M8)	2
■ Acorn Nut.....	2	■ Operator's Manual	
■ Handle Bolt (M8 x 45mm)	2		

WARNING:

The use of attachments or accessories not listed in this manual might be hazardous and could cause serious personal injury.

ASSEMBLY

UNPACKING

This product requires assembly.

- Carefully remove the product and any accessories from the box. Make sure that all items listed in the Loose Parts List are included.

WARNING:

Do not use this product if any parts on the Loose Parts List are already assembled to your product when you unpack it. Parts on this list are not assembled to the product by the manufacturer and require customer installation. Use of a product that may have been improperly assembled could result in serious personal injury.

-
- Inspect the product carefully to make sure no breakage or damage occurred during shipping.
 - Do not discard the packing material until you have carefully inspected and satisfactorily operated the product.
 - If any parts are damaged or missing, please call 1-866-539-1710 for assistance.

WARNING:

If any parts are damaged or missing do not operate this product until the parts are replaced. Use of this product with damaged or missing parts could result in serious personal injury.

WARNING:

Do not attempt to modify this product or create accessories not recommended for use with this product. Any such alteration or modification is misuse and could result in a hazardous condition leading to possible serious personal injury.

WARNING:

Do not connect to power supply until assembly is complete. Failure to comply could result in accidental starting and possible serious personal injury.

TOOLS NEEDED

See Figure 3, page 13.

The following tools (not included) are needed for assembly:

- Combination Wrench (3) 17mm (x2), 13mm, and 12mm
- Phillips screwdriver

INSTALLING THE WHEELS

See Figure 4, page 13.

Wheels are provided to assist in moving the MSUV to the desired location.

- With MSUV out of box and packaging removed, place unit right side up on flat surface. This is the horizontal closed position.
- Raise the end of the MSUV frame high enough to gain access to the frame bottom; securely position props underneath to support.
- Slide axle bolt through the wheel, washer, and then through the holes in the MSUV frame.
- Install lock nut on bolt and tighten.
- Repeat the process on the other side to install second wheel.

ATTACHING THE HANDLE

See Figure 5, page 13.

CAUTION:

Be careful to avoid pinching your fingers or hands when installing the handle onto the frame.

Attach the handle on the end of the frame opposite the wheels.

- Insert handle into frame as shown.
- Align the holes in the handle with the holes in the frame.
- Insert the bolt through the holes in the handle and the frame.
- Place acorn nut onto bolt and tighten.
- Repeat on other side.

INSTALLING THE FRAME SUPPORT

See Figure 6, page 14.

Install the frame support on the MSUV frame on the same end as the wheels.

- Insert frame support into MSUV frame as shown.
- Align the holes in the frame support with the holes in the MSUV frame.
- Place feet onto the MSUV frame with logo facing outward. Align the holes in the feet with the holes in the frame and frame support.
- Insert hex bolts through the holes in the feet so the bolts extend up through the frame and frame support.
- Install wing nuts and tighten.
- Repeat on other side.

ASSEMBLY

SECURING THE MSUV TOP RAILS TO THE CENTRAL BRACE

See Figure 7, page 14.

- Raise the unit so that it rests on its wheels and frame support. This is the vertical closed position.
NOTE: Do not place the unit in the vertical closed position until the frame support is installed and all previous assembly procedures have been followed.
- Align the holes in the brackets with the holes in the central brace as shown.
- Insert bolts through the holes in the bracket and central brace.
- Place nuts onto bolts and tighten securely, do not over tighten.

WARNING:

To reduce the risk of injury, make sure MSUV top rails are secured to the central brace. Failure to secure the top rails could cause instability during use resulting in possible serious injury.

OPENING THE MSUV

See Figure 8 - 9, page 14.

- Stand at the wheel side of the MSUV and grasp the handle.
- Step on the release lever and pull the handle toward you at the same time.
- Ease the MSUV toward the floor by pushing the handle toward the floor until the MSUV is in an open position.
NOTE: The release lever will close over the center brace locking the stand in an open position.

ATTACHING SAW TO THE MOUNTING BRACKETS

See Figures 10 - 11, page 15.

Always position the saw to achieve maximum balance and stability. All four corners of the saw must be bolted to the saw mounting brackets before use. Make sure bolts do not extend above the table of the miter saw.

NOTE: Two sets of bolts have been provided for use when securing saws to the mounting brackets. Use the M8 x 30 set or the M8 x 50 set depending on the height of the saw.

NOTE: Ensure that saw mounting brackets can be clamped securely onto stand before mounting saw. If locking lever on saw mounting bracket cannot easily be pushed down into the closed position, the adjustment screw is too tight. Do not force locking lever into the closed position. Loosen the adjustment screw. Refer to the *Maintenance* section later in this manual for mounting bracket adjustment.

If the saw has mounting holes that line up with the slots in the saw mounting brackets:

NOTE: The holes should align so that the brackets are parallel to each other when mounted.

- Disconnect the saw from power supply and lock the saw arm in the down position.
- Place two 2 x 4 or similar type of stable support underneath the saw to raise the saw and allow access to the saw's mounting feet.
- Place the saw mounting bracket underneath the raised side of the saw, and insert bolt through bracket slots and mounting holes in saw.
NOTE: The saw mounting brackets should be placed so that the lock levers face the front of the saw.
- Loosely secure in place using a flat washer, lock washer, and hex nut.
- Insert second bolt through bracket and saw, then loosely secure.
- Repeat procedure to attach second bracket to saw.
- After making sure both brackets are parallel to each other, lightly tighten all four nuts to hold in position.

If the saw has holes that do not line up with the slots in the saw mounting brackets:

- Disconnect the saw from power supply and lock saw arm in the down position.
- Mount the saw to a mounting surface at least 1/2 in. thick using bolts, washers, and nuts (not included).
- Drill holes in the mounting surface to match the position of the slots in the saw mounting brackets.
- Proceed with installation as previously described.

MOUNTING THE MITER SAW TO THE MSUV

See Figures 12 - 13, page 15.

WARNING:

Do not mount miter saw to the MSUV before ensuring the MSUV can be opened and locked securely. Failure to do so may result in possible injury and damage the tool.

- Make sure the mounting bracket lock levers are in the unlocked position.
- Lift the saw and bracket assembly, allowing the assembly to tilt slightly toward your body.
- While still tilted toward you, place the front end of the saw and bracket assembly onto the the top rails so the front clamps of the bracket assembly seat fully over top rails.

ASSEMBLY

WARNING:

To avoid serious personal injury, make sure the curved front edge of the saw mounting brackets are securely seated onto the MSUV top rails before seating the other end of the brackets. Failure to do so could cause you to lose control of the saw and bracket assembly, which could cause serious personal injury.

- Lower the saw and bracket assembly to allow the rear clamp of the bracket to seat fully over the top rails.
- Lock the brackets in position by lowering the locking levers.
NOTE: Continue to hold the saw and bracket assembly with one hand until both levers are securely locked.
- Check position and adjust, if necessary, to make sure the weight of the saw is evenly balanced over the top rails.
- Ensure the saw is fully seated and locked in position, then securely tighten the four nuts holding the saw to the saw mounting brackets.

WARNING:

The saw mounting brackets are designed to fit snugly over the top rails with locking levers in the open position. With the locking levers in the lowered (locked) position, you should not be able to slide the saw mounting bracket assembly along the top rails or remove the bracket assembly from the top rails. If the saw mounting brackets will not fit over the top rails, or if the brackets can be removed from the top rails when the levers are locked, remove bracket assembly immediately and adjust bracket adjustment screw. See the *Maintenance* section of this manual. Failure to heed this warning may result in serious personal injury.

To remove saw from the MSUV:

- Squeeze locking lever release trigger and raise the locking levers to unlock the saw mounting brackets assembly.
- Grasp the brackets on either side of the assembly and lift away from the top rails to disengage.
- With the assembly tilted slightly toward you, lift the front part of the assembly to disengage from the front edge of the top rails.

ATTACHING WORK STOPS TO WORK SUPPORTS

See Figure 14, page 16.

- Align slot in work stop with hole in work support, as shown.
- Slide bolt through both the work support and work stop.
- Install adjustment knob and tighten securely.
- Repeat with other work stop.

INSTALLING THE WORK SUPPORTS

See Figure 15, page 16.

The work supports brace the workpiece during cutting operations.

- Slide the support arm out for accessibility. Refer to **Using the Support Arms** later in this manual.
- Insert the work support into bracket.
NOTE: Work supports should be positioned to provide support in front of saw fence.
- Insert adjustment knob through knob hole on side of bracket and tighten to secure into position.
- Repeat on the other end.

CLOSING THE MSUV

See Figure 16 - 18, pages 16 - 17.

- If a miter saw is assembled on the stand, make sure to place the blade 90° to the table (if applicable), miter the blade to the right as far as it will go, lock the saw arm in the down position, and lock all knobs and levers.
NOTE: ALWAYS move mounted saw opposite the wheeled end of stand (in the open position) prior to transporting or taking down unit and ensure saw mounting brackets are securely locked.
NOTE: If a sliding compound miter saw is mounted on the stand, it may be necessary to slide the power head/blade assembly forward and lock in place when going through doorways or other narrow openings.
- Remove any workpieces, clamps, or other accessories from the tool.
- Retract support arm. Refer to **Using the Support Arms** later in this manual.
- Stand at the wheel end of the MSUV and grasp the handle.
- Step on the release lever. Lift the handle up and away from the body until the unit rests on the wheels and frame support and release lever clicks into place. This is the vertical closed position.
NOTE: You may have to step onto the axle frame between the wheels to securely lock the release lever into place.

WARNING:

To avoid serious personal injury when raising the front of the MSUV, bend your knees so you can lift with your legs, not your back.

ASSEMBLY

WARNING:

Use the handle to raise the MSUV. Do not raise by any part of the miter saw that is attached to the MSUV. Failure to heed this warning may result in possible injury and damage the tool.

To lower closed MSUV:

- Stand at the wheel side of the MSUV and grasp the handle.
 - Tilt the unit toward you and then slowly lower it to the ground. This is the horizontal closed position.
-

CAUTION:

Be careful not to pinch fingers when lowering to the ground.

OPERATION

WARNING:

Do not allow familiarity with this product to make you careless. Remember that a careless fraction of a second is sufficient to inflict serious injury.

WARNING:

Always wear eye protection with side shields marked to comply with ANSI Z87.1. Failure to do so could result in objects being thrown into your eyes resulting in possible serious injury.

WARNING:

Do not use any attachments or accessories not recommended by the manufacturer of this tool. The use of attachments or accessories not recommended can result in serious personal injury.

USING THE SUPPORT ARMS

See Figure 19, page 17.

Use the support arms when working with longer workpieces. Both support arms may be adjusted to provide maximum workpiece support.

To extend the support arms:

- Loosen the locking clamp by rotating lock lever counterclockwise.
- Extend the support arm to the desired position.
- Tighten the locking clamp by rotating lock lever clockwise.

To retract support arm:

- Loosen the locking clamp by rotating lock lever counterclockwise.
- Push support arm fully into MSUV.
- Tighten the locking clamp by rotating lock lever clockwise.

NOTE: If lock levers do not fully tighten or loosen, see **Adjusting the Lock Lever** in the *Maintenance* section of this manual.

APPLICATIONS

You may use this product for the purpose listed below:

- To provide a stable, secure work surface for a miter saw.

OPERATION

USING THE WORK SUPPORT

See Figure 20, page 17.

Rest the workpiece on top of the work support to support the workpiece during cutting operations.

Place the workpiece against the work stop whenever you need to make repetitive cuts of the same size.

To adjust the work support:

- Loosen the height adjustment knob.
- Adjust the work support to the desired position.
- Tighten the height adjustment knob.

To adjust work stop:

- Loosen the work stop adjustment knob.
- Raise or lower the work stop to the desired position.
- Tighten the work stop adjustment knob.

MOUNTING AN OPTIONAL WORK SURFACE

See Figure 21, page 18

By mounting a 3/4 x 7 1/2 x 34 3/4 inch piece of wood (standard 1 x 8), PVC, or similar lightweight material, an additional work surface can be created. Mount the surface as shown using six 3/4-inch screws (not included).

MAINTENANCE

WARNING:

When servicing use only identical replacement parts. Use of any other parts may create a hazard or cause product damage.

WARNING:

Always wear eye protection with side shields marked to comply with ANSI Z87.1. Failure to do so could result in objects being thrown into your eyes resulting in possible serious injury.

GENERAL MAINTENANCE

Avoid using solvents when cleaning plastic parts. Most plastics are susceptible to damage from various types of commercial solvents and may be damaged by their use. Use clean cloths to remove dirt, dust, oil, grease, etc.

WARNING:

Do not at any time let brake fluids, gasoline, petroleum-based products, penetrating oils, etc., come in contact with plastic parts. Chemicals can damage, weaken or destroy plastic which may result in serious personal injury.

TRANSPORTING THE MSUV

- Retract the support arms and place the unit in the vertical closed position.

NOTE: ALWAYS move mounted saw opposite the wheeled end of stand (in the open position) prior to transporting or taking down unit and ensure saw mounting brackets are securely locked.

- Stand at the wheel side of the MSUV and grasp the handle.
- Tilt the MSUV toward you until it balances on the wheels, then roll the MSUV to the desired location.

STORING THE MSUV

- The MSUV should be stored on a stable flat surface in the vertical or horizontal closed position.
-

CAUTION:

If the MSUV will not remain upright, store in the horizontal closed position. Failure to do so may result in MSUV falling, resulting in injury or damage to stand and/or saw.

Periodically check all fasteners for tightness. Retighten as necessary.

ADJUSTING THE LOCK LEVER

See Figure 22, page 18.

The lock lever on the MSUV consists of a repositionable lever and locking hex screw. The lever can be repositioned without moving the hex screw for the best tightening orientation.

To reposition the lever:

- With the lever seated against the hex screw, rotate the lever clockwise to lock the hex screw as tightly as possible with the lever in the current position.
- Pull the lever away from the saw to disengage it from the hex screw.
- Keep a steady pull on the lever, then rotate the lever as needed to the desired position on the hex screw.
- Release the lever so that it snaps into place on the hex screw.

NOTE: The lever may rotate slightly after release as it properly seats on the hex screw.

MAINTENANCE

WARNING:

The mounting brackets are designed to fit snugly over the top rails with locking levers in the open position. With the locking levers in the lowered (locked) position, you should not be able to slide the mounting bracket assembly along the top rails or remove the bracket assembly from the top rails. If the mounting brackets will not fit over top rails, or if the brackets can be removed from the top rails when the levers are locked, remove bracket assembly immediately and adjust bracket adjustment screw. Failure to heed this warning may result in serious personal injury.

MOUNTING BRACKET ADJUSTMENT

See Figure 23, page 18.

If the tool and bracket assembly can slide over the top rails or be removed from the top rails when the levers are locked, the bracket adjustment screws need to be tightened. If the tool and bracket assembly will not fit over top rails, the bracket adjustment screw needs to be loosened.

NOTE: The tool should be removed from the mounting brackets before attempting to tighten or loosen the bracket adjustment screws.

To adjust:

- Make sure the mounting bracket lock levers are in the unlocked position.
- Lift brackets away from the top rails.
- Use a wrench to slightly loosen the nut.
- Turn the screw with a Phillips screwdriver. Rotate clockwise if the bracket assembly needs to be tightened or counterclockwise if the assembly needs to be loosened.
- Install the bracket on the front top rail then lower bracket to allow the rear clamp of the bracket to seat fully over the rear top rail.

NOTE: The mounting bracket should fit snugly over the top rails when in the unlocked position.

- Lock the brackets in position by lowering the locking levers.

NOTE: If the locking lever on the mounting bracket cannot easily be pushed down into the closed position, the adjustment screw is too tight. Do not force locking lever into the closed position. Loosen the adjustment screw.

- When the correct position is achieved, wrench-tighten the nut to secure.
- Repeat with the second mounting bracket.

To purchase additional mounting bracket assemblies (000999131701), call RIDGID customer service at 1-866-539-1710.

NOTE: ILLUSTRATIONS START ON PAGE 12 AFTER FRENCH AND SPANISH LANGUAGE SECTIONS.

WARRANTY

RIDGID® HAND HELD AND STATIONARY POWER TOOL 3 YEAR LIMITED SERVICE WARRANTY

Proof of purchase must be presented when requesting warranty service.

Limited to RIDGID® hand held and stationary power tools purchased 2/1/04 and after. This product is manufactured by TTI Consumer Power Tools, Inc. The trademark is licensed from RIDGID, Inc. All warranty communications should be directed to TTI Consumer Power Tools, Inc., attn: RIDGID Hand Held and Stationary Power Tool Technical Service at (toll free) 1-866-539-1710.

90-DAY SATISFACTION GUARANTEE POLICY

During the first 90 days after the date of purchase, if you are dissatisfied with the performance of this RIDGID® Hand Held and Stationary Power Tool for any reason you may return the tool to the dealer from which it was purchased for a full refund or exchange. To receive a replacement tool you must present proof of purchase and return all original equipment packaged with the original product. The replacement tool will be covered by the limited warranty for the balance of the 3 YEAR service warranty period.

WHAT IS COVERED UNDER THE 3 YEAR LIMITED SERVICE WARRANTY

This warranty on RIDGID® Hand Held and Stationary Power Tools covers all defects in workmanship or materials and normal wear items such as brushes, chucks, motors, switches, cords, gears and even cordless batteries in this RIDGID® tool for three years following the purchase date of the tool. Warranties for other RIDGID® products may vary.

HOW TO OBTAIN SERVICE

To obtain service for this RIDGID® tool you must return it; freight prepaid, or take it in to an authorized service center for RIDGID® branded hand held and stationary power tools. You may obtain the location of the authorized service center nearest you by calling (toll free) 1-866-539-1710 or by logging on to the RIDGID® website at powertools.ridgid.com. When requesting warranty service, you must present the original dated sales receipt. The authorized service center will repair any faulty workmanship, and either repair or replace any part covered under the warranty, at our option, at no charge to you.

WHAT IS NOT COVERED

This warranty applies only to the original purchaser at retail and may not be transferred. This warranty only covers defects arising under normal usage and does not cover any malfunction, failure or defect resulting from misuse, abuse, neglect, alteration, modification or repair by other than an authorized service center for RIDGID® branded hand held and stationary power tools. Consumable accessories provided with the tool such as, but not limited to, blades, bits and sand paper are not covered.

RIDGID, INC. AND TTI CONSUMER POWER TOOLS, INC. MAKE NO WARRANTIES, REPRESENTATIONS OR PROMISES AS TO THE QUALITY OR PERFORMANCE OF ITS POWER TOOLS OTHER THAN THOSE SPECIFICALLY STATED IN THIS WARRANTY.

ADDITIONAL LIMITATIONS

To the extent permitted by applicable law, all implied warranties, including warranties of MERCHANTABILITY or FITNESS FOR A PARTICULAR PURPOSE, are disclaimed. Any implied warranties, including warranties of merchantability or fitness for a particular purpose, that cannot be disclaimed under state law are limited to three years from the date of purchase. TTI Consumer Power Tools, Inc. and RIDGID, Inc. are not responsible for direct, indirect, incidental or consequential damages. Some states do not allow limitations on how long an implied warranty lasts and/or do not allow the exclusion or limitation of incidental or consequential damages, so the above limitations may not apply to you. This warranty gives you specific legal rights, and you may also have other rights which vary from state to state.

TTI Consumer Power Tools, Inc.

P.O. Box 1427

Anderson, SC 29622

RÈGLES POUR LA SÉCURITÉ D'UTILISATION



La sécurité d'utilisation de cet accessoire exige que ce manuel, ainsi que le manuel d'utilisation de la scie à onglets et tous les autocollants apposés sur l'outil soient lus et bien compris.

LIRE TOUTES LES INSTRUCTIONS





- **VEILLER À BIEN CONNAÎTRE L'ACCESSOIRE.** Lire attentivement le manuel d'utilisation. Apprendre les applications et les limites de ce produit, ainsi que les risques spécifiques relatifs à son utilisation.
- **GARDER LE LIEU DE TRAVAIL PROPRE.** Un lieu de travail ou un établi encombré est propice aux accidents. **NE PAS** laisser d'outils ou de pièces de bois sur la scie en fonctionnement.
- **TOUJOURS PORTER UNE PROTECTION OCULAIRE AVEC ÉCRANS LATÉRAUX CERTIFIÉE CONFORME À LA NORME ANSI Z87.1.** Si cette précaution n'est pas prise, des objets peuvent être projetés dans les yeux et causer des lésions graves.
- **NE PAS UTILISER CE PRODUIT AVEC D'AUTRES OUTILS** ou pour d'autres applications.
- **TOUJOURS DÉBRANCHER LE CORDON D'ALIMENTATION DE LA SCIE AVANT D'ASSEMBLER CE KIT.** S'assurer que le commutateur est en position d'arrêt avant de rebrancher la scie sur une prise secteur.
- **S'ASSURER QUE TOUS LES DISPOSITIFS RÉGLAGE SONT CORRECTEMENT SERRÉS AVANT D'EFFECTUER UNE COUPE.**
- **NE JAMAIS SOULEVER LE STAND SANS DE FAIRE AIDER.** Lors du levage, tenir le stand près du corps. Garder les genoux pliés et soulever en utilisant les jambes, pas le dos.
- **LORS DU TRANSPORT DU CHARIOT UTILITAIRE DANS UN VÉHICULE,** il doit être solidement arrimé, de façon à l'immobiliser pour éviter d'éventuels dommages.
- **NE JAMAIS** positionner le stand de façon à ce que quiconque se trouve dans la trajectoire de la lame.
- **NE JAMAIS MONTER SUR LE STAND.** Un basculement du stand ou le contact accidentel avec l'accessoire de coupe peut causer des blessures graves. Ne rien entreposer au-dessus ou à proximité du stand, de façon à ce qu'il soit nécessaire ou possible de monter sur le stand pour saisir les articles.
- **LA CAPACITÉ DE TRANSPORT MAXIMUM DE CE PRODUIT EST DE 45,5 KG (100 LB).**
- **LA CAPACITÉ DE TRANSPORT MAXIMUM DE CE PRODUIT ET PIÈCE EST DE 136,1 KG (300 LB).**
- **TOUJOURS MONTER LA SCIE À ONGLETS** de façon à ce que la pièce à couper se trouve en ligne avec le support de travail.
- **TOUJOURS S'ASSURER QUE LE STAND NE RISQUE PAS DE BASCULER, GLISSER OU SE DÉPLACER AVANT DE L'UTILISER.**
- **PLACER LE STAND SUR UNE SURFACE FERME** présentant un espace suffisant pour manipuler et soutenir correctement la pièce à couper.
- **TOUJOURS** déplacer la scie montée vers l'extrémité à roues du socle avant de transporter ou de désassembler l'unité et s'assurer que les supports de montage sont bien verrouillés.
- **CONSERVER CES INSTRUCTIONS.** Les consulter fréquemment et les utiliser pour instruire les autres utilisateurs. Si ce produit est prêté, il doit être accompagné de ces instructions.

SYMBOLES

Les termes de mise en garde suivants et leur signification ont pour but d'expliquer le degré de risques associé à l'utilisation de ce produit.

SYMBOLE	SIGNAL	SIGNIFICATION
	DANGER :	Indique une situation extrêmement dangereuse qui, si elle n'est pas évitée, aura pour conséquences des blessures graves ou mortelles.
	AVERTISSEMENT :	Indique une situation potentiellement dangereuse qui, si elle n'est pas évitée, pourrait entraîner des blessures graves ou mortelles.
	ATTENTION :	Indique une situation potentiellement dangereuse qui, si elle n'est pas évitée, pourrait entraîner des blessures légères ou de gravité modérée.
	AVIS :	(Sans symbole d'alerte de sécurité) Indique une information importante ne concernant pas un risque de blessure comme une situation pouvant occasionner des dommages matériels.

Certains des symboles ci-dessous peuvent être utilisés sur produit. Veiller à les étudier et à apprendre leur signification. Une interprétation correcte de ces symboles permettra d'utiliser produit plus efficacement et de réduire les risques.

SYMBOLE	NOM	DÉSIGNATION / EXPLICATION
	Symbole d'alerte de sécurité	Indique un risque de blessure potentiel.
	Lire le manuel d'utilisation	Pour réduire les risques de blessures, l'utilisateur doit lire et veiller à bien comprendre le manuel d'utilisation avant d'utiliser ce produit.
	Protection oculaire	Toujours porter une protection oculaire avec écrans latéraux certifiée conforme à la norme ANSI Z87.1.
	Avertissement concernant l'humidité	Ne pas exposer à la pluie ou l'humidité.

CARACTÉRISTIQUES

APPRENDRE À CONNAÎTRE MSUV

Voir la figure 1, page 12.

L'utilisation sûre de ce produit exige une compréhension des renseignements figurant sur l'outil et contenus dans le manuel d'utilisation, ainsi qu'une bonne connaissance du projet entrepris. Avant d'utiliser ce produit, se familiariser avec toutes ses caractéristiques et règles de sécurité.

RAIL D'EXTENSION

Les bras de support peuvent être réglés aux fins d'utilisation avec des pièces à travailler de petite et de grande taille.

SUPPORTS DE MONTAGE DE SCIE À RELÂCHEMENT RAPIDE

Les supports de montage de scie à dégagement rapide facilitent la fixation et le retrait des scies à onglets des chariots utilitaires pour scie à onglets.

LISTE DES PIÈCES DÉTACHÉES

Voir la figure 2, page 13.

Les composants suivants sont inclus avec votre table de travail :

■ Butée	2	■ Boulon de essieu	2
■ Support de travail	2	■ Boulon du châssis (M10 x 55mm)	2
■ Bouton de réglage de butée	2	■ Écrou de blocage (M10).....	4
■ Bouton de réglage de hauteur	2	■ Rondelle en roue (ID10 x OD26 x 2t)	2
■ Supports de montage de scie à relâchement rapide ...	2	■ Boulon (M8 x 30mm)	4
■ Table de travail utilitaire	1	■ Boulon (M8 x 50mm)	4
■ Support de cadre.....	1	■ Écrou hexagonal (M8).....	4
■ Poignée.....	1	■ Rondelle frein (M8).....	4
■ Roue	2	■ Rondelle plate (M8).....	4
■ Pied.....	2	■ Boulon de la pied (M8 x 55mm).....	2
■ Boulon (M6 x 60mm)	2	■ Écrou papillon (M8).....	2
■ Écrou borgne	2	■ Manuel d'utilisation	
■ Boulon de la poignée (M8 x 45mm).....	2		

AVERTISSEMENT :

L'utilisation de pièces ou d'accessoires non recommandés dans ce manuel pourrait résulter en des blessures corporelles graves.

ASSEMBLAGE

DÉBALLAGE

Ce produit nécessite un assemblage.

- Avec précaution, sortir l'produit et les accessoires de la boîte. S'assurer que toutes les pièces figurant sur la des pièces détachées sont incluses.

AVERTISSEMENT :

Ne pas utiliser le produit si, en le déballant, vous constatez que des éléments figurant dans la liste des pièces détachées sont déjà assemblés. Certaines pièces figurant sur cette liste n'ont pas été assemblées par le fabricant et exigent une installation. Le fait d'utiliser un produit qui a été assemblé de façon inadéquate peut entraîner des blessures.

- Examiner soigneusement l'produit pour s'assurer que rien n'a été brisé ou endommagé en cours de transport.
- Ne pas jeter les matériaux d'emballage avant d'avoir soigneusement examiné l'produit et avoir vérifié qu'il fonctionne correctement.
- Si des pièces sont manquantes ou endommagées, appeler le 1-866-539-1710.

AVERTISSEMENT :

Si des pièces manquent ou sont endommagées, ne pas utiliser ce produit avant qu'elles aient été remplacées. Le fait d'utiliser ce produit même s'il contient des pièces endommagées ou s'il lui manque des pièces peut entraîner des blessures graves.

AVERTISSEMENT :

Ne pas essayer de modifier ce produit ou de créer des accessoires non recommandés pour l'outil. De telles altérations ou modifications sont considérées comme un usage abusif et peuvent créer des conditions dangereuses, risquant d'entraîner des blessures graves.

AVERTISSEMENT :

Ne branchez pas le cordon d'alimentation avant d'avoir complété l'assemblage. Le non respect de cet avertissement pourrait résulter en un démarrage accidentel et des blessures corporelles graves.

OUTILS NÉCESSAIRES

Voir la figure 3, page 13.

Les outils suivants (non inclus ou dessiné pour escalader) sont nécessaires pour effectuer l'assemblage :

- Clé mixte (3) 17mm (x2), 13mm et 12mm
- Tournevis phillips

INSTALLER DES ROUES

Voir la figure 4, page 13.

Les roues sont fournies pour aider à déplacer le MSUV pour scie à onglets à la position désirée.

- Une fois la MSUV retiré de la boîte et l'emballage enlevé, placez la unite sur le surface plane. Il s'agit de la position horizontale fermée.
- Soulever l'extrémité avant du cadre du MSUV suffisamment pour avoir accès au bas du cadre. Fixer solidement les béquilles sous celui ci afin de le soutenir.
- Glisser le boulon de l'essieu dans la roue, la rondelle et dans le trou du cadre du MSUV.
- Placer le écrou de blocage du capuchon et serrer.
- Répéter le processus de l'autre côté pour fixer la deuxième roue.

INSTALLER DE LA POIGNÉE

Voir la figure 5, page 13.

ATTENTION :

Éviter de pincer les doigts ou les mains pendant l'installation de la poignée au cadre.

Fixer les poignée sur l'extrémité du cadre opposée aux roues.

- Insérer la poignée dans le cadre comme illustré.
- Aligner les trous la poignée avec les trous du cadre.
- Insérer la boulon dans le trous la poignée et de cadre.
- Installer le écrou dans le boulon et serrer.
- Répéter pour l'autre côté.

INSTALLER DU SUPPORT DE CADRE

Voir la figure 6, page 14.

Installer le support du cadre sur le cadre du MSUV sur la même extrémité que les roues.

- Insérer la support de cadre dans le cadre du MSUV comme illustré.
- Aligner les trous la support de cadre avec les trous du cadre du MSUV.
- Installer des pieds sur le cadre du MSUV avec plaquette de logo orientées vers l'extérieur. Aligner les trous la pieds avec les trous du cadre et support de cadre.
- Insérer les boulons dans les trous des pieds de sorte que les boulons traversent le cadre et le support du cadre.
- Installer le écrou dans le papillon et serrer.
- Répéter de l'autre côté.

ATTACHER LES RAILS SUPÉRIEURS DU MSUV SUR LA RENFORT CENTRAL

Voir la figure 7, page 14.

- Soulever l'unité pour qu'elle repose sur ses roues et sur le support du cadre. Il s'agit de la position verticale fermée.

NOTE : Ne pas placer l'unité en position verticale fermée avant que le support du cadre soit installé et que toutes les procédures d'assemblage antérieures aient été suivies.

ASSEMBLAGE

- Aligner les trous la supports avec les trous du renfort central comme illustré.
- Insérer la boulons dans le trous la support et renfort central.
- Installer écrous de blocage et serrer, mais non de façon excessive.

AVERTISSEMENT :

Pour réduire les risques de blessure, s'assurer que les rails supérieurs du MSUV sont fixés solidement au renfort central. Ne pas fixer les rails supérieurs peut entraîner de l'instabilité en cours d'utilisation et pourrait provoquer de graves blessures.

POUR OUVRIR LE MSUV

Voir la figure 8 et 9, page 14.

- Se tenir du côté des roues du MSUV et saisir les poignée.
- Poser le pied sur le levier de dégagement et tirer les poignée vers soi en même temps.
- Abaisser le MSUV vers le sol en poussant les poignée vers le sol jusqu'à ce que le MSUV soit en position ouverte.

NOTE : Le levier de dégagement se referme sur l'entretoise centrale verrouillant ainsi le support à pattes dans une position ouverte.

POUR ATTACHER LA SCIE AUX SUPPORTS DE MONTAGE

Voir la figures 10 et 11, page 15.

Positionnez toujours la scie de façon à obtenir le maximum d'équilibre et de stabilité. Tous les quatre coins de la scie doivent être boulonnés sur les supports de montage avant l'utilisation. Assurez-vous que les boulons ne dépassent pas de la table de la scie à onglets.

NOTE : Deux ensembles de boulons ont été fournis pour fixer les scie aux supports de montage. Utiliser l'ensemble M8 x 30 ou l'ensemble M8 x 50 selon la hauteur de la scie.

NOTE: Assurez-vous que les supports de montage sont bien fixés sur la table de travail avant de monter la scie. Si le levier de verrouillage du support de fixation de la scie ne peut être facilement poussé vers le bas en position fermée, la vis de réglage est trop serrée. Ne forcez pas pour placer le levier de verrouillage en position fermée. Desserrez la vis de réglage. Consultez la section *Entretien* présentée plus loin dans ce manuel pour prendre connaissance des réglages du support de fixation.

Si la scie comporte des trous qui s'alignent sur les fentes dans les supports de montage de la scie :

NOTE : Les trous doivent être alignés de manière à ce que les supports de fixation soient parallèles les uns aux autres à la fin du montage.

- Débranchez la scie et verrouillez le bras de scie en position abaissée.
- Placez deux morceau de montant 2 x 4 ou un objet similaire au-dessous de la scie pour la soulever afin de pouvoir accéder à ces pieds de montage.

- Placez le support de montage de la scie en dessous du côté surélevé de la scie et insérez les boulons dans les fentes du support et les trous de montage de la scie.

NOTE : Les supports de montage de la scie devraient être placés de sorte que les leviers de verrouillage font face au devant de la scie.

- Attachez sans serrer en utilisant une rondelle plate, une rondelle frein et un écrou hexagonal.
- Insérer le deuxième boulon dans le support et la scie, puis attachez sans serrer.
- Répétez la procédure pour attacher le deuxième support à la scie.
- Après s'être assuré que les deux supports sont parallèles, serrez légèrement tous les quatre écrous pour qu'ils tiennent en place.

Si les roues de montage de la scie ne s'alignent sur les fentes dans les supports de montage de la scie:

- Débranchez la scie et verrouillez le bras de scie en position abaissée.
- Montez la scie sur une surface de montage ayant une épaisseur d'au moins 12,7 mm (1/2 po) en utilisant des boulons, des rondelles et des écrous (non inclus).
- Percez des trous dans la surface de montage correspondant aux plaques de réglage coulissantes dans les supports de montage de la scie.
- Continuez l'installation tel que décrit précédemment

MONTAGE DE LA SCIE À ONGLETS SUR LA MSUV

Voir la figures 12 et 13, page 15.

AVERTISSEMENT :

Ne montez pas la scie à onglets sur MSUV avant de s'assurer que la MSUV peut être ouvert et bloqué de façon sécuritaire. Si cette précaution n'est pas prise, des blessures ou des dommages à l'outil pourraient en résulter.

- S'assurer que les leviers de verrouillage sont deverrouillés.
- Soulevez la scie et les supports en les laissant basculer légèrement vers soi.
- L'ensemble étant toujours incliné vers vous, accrochez le bord avant de la scie et le support au rail avant de la table.

ASSEMBLAGE

AVERTISSEMENT :

Pour éviter des blessures personnelles graves, assurez-vous que le bord incurvé des supports de montage est bien engagé sur le rails supérieurs, avant d'engager l'autre extrémité des supports. Le non respect de cet avertissement pourrait causer la perte de contrôle de la scie et des supports, ce qui pourrait résulter en des blessures graves.

- Abaissez la scie et le support de manière à ce que son bord arrière s'engage complètement sur le rails supérieurs.
- Verrouillez les supports en place en abaissant les leviers de verrouillage.

NOTE : Continuez de tenir la scie et les supports avec une main jusqu'à ce que les deux leviers soient solidement verrouillés.

- Vérifiez la position et ajustez, si nécessaire, pour s'assurer que le poids de la scie est uniformément réparti sur les rails.
- Assurez-vous que la scie est bien placée et verrouillée en position, et serrez fermement les quatre écrous qui retiennent la scie sur les supports de montage.

AVERTISSEMENT :

Les supports de montage sont conçus pour un ajustement serré sur les rails supérieurs quand les leviers de verrouillage sont en position ouvert. Lorsque les leviers de verrouillage sont abaissés (position verrouillée) il ne devrait pas être possible de glisser le support de montage de la scie le long des rails supérieurs ou d'enlever le support des rails de la table. Si les supports de montage ne peuvent pas être engagés sur les rails supérieurs ou s'ils peuvent en être retirés lorsque les leviers de verrouillage sont abaissés, retirez immédiatement la scie et son support du table de travail et serrez la vis de réglage. Voyez la section Entretien de ce manuel. Le non respect de cet avertissement pourrait résulter en des blessures corporelles graves.

Pour enlever la scie du MSUV :

- Appuyer sur la gâchette de relâchement du levier de verrouillage et levez les leviers de verrouillage pour débloquer les supports de montage de la scie.
- Saisissez les support situées de chaque côté de l'ensemble et soulevez ce dernier pour le désengager du rails supérieurs.
- L'ensemble étant toujours incliné vers vous, soulevez la partie avant des supports pour désengager rails supérieurs.

FIXER DES BUTÉES D'ARRÊT AUX SUPPORTS DE TRAVAIL

Voir la figure 14, page 16.

- Aligner le trou de la butée d'arrêt avec le trou dans le support de travail, tel qu'indiqué.
- Glisser le boulon à travers la butée d'arrêt et le support de travail.
- Installer le bouton de réglage et serrer solidement.
- Répéter pour l'autre côté.

INSTALLER LES SUPPORTS DE TRAVAIL

Voir la figure 15, page 16.

Les supports de travail soutiennent la pièce à travailler pendant les opérations de coupe.

- Glisser le bras de support vers l'extérieur aux fins d'accessibilité. Consulter la section « **Utilisation des bras de support** » dans le présent manuel.
- Insérer le support de travail dans la fixation.
NOTE : Les supports de travail doivent être placés pour assurer un soutien sur le devant du guide de la scie.
- Insérer le bouton de réglage dans le trou de bouton situé sur le côté de la fixation et serrer pour l'arrimer.
- Répéter pour l'autre côté.

POUR FERMER LE MSUV

Voir les figures 16 à 18, pages 16 et 17.

- Si la scie à onglets est montée sur la table de travail, assurez-vous de pivoter la lame à 90° par rapport à la table (si applicable), pivotez la lame à fond vers la droite, mettez la lame en position "verrouillée", et verrouillez tous les boutons et leviers.
NOTE : TOUJOURS déplacer une scie montée vers l'extrémité opposée comportant les roues du chariot (en position ouverte) avant de la transporter ou de démonter l'appareil pour s'assurer que le verrouillage des supports de fixation de la scie ne se déplace pas.
NOTE : Si un scie à onglets combinée coulissante est montée sur la table de travail, il peut être nécessaire de d'amener l'ensemble lame tête de coupe à l'avant et bloquer en place quand vous passez à travers les portes ou d'autres ouvertures étroites.
- Enlevez toutes les pièces à travailler, pinces ou d'autres accessoires de la scie.
- Rétracter le bras de support. Consulter la section « **Utilisation des bras de support** » dans le présent manuel.
- Se tenir du côté des roues du MSUV et saisir la poignée.
- Poser le pied sur le levier de dégagement. Levez la poignée en haut et à l'écart les corps jusqu'à ce qu'un l'unité s'appuie sur le meules et support de cadre et levier de dégagement s'enclenche en place. Il s'agit de la position verticale fermée.

ASSEMBLAGE

NOTE : Il faudra peut-être grimper sur l'essieu situé entre les roues pour verrouiller efficacement le levier en place.

AVERTISSEMENT :

Pour éviter des blessures graves au moment de soulever le devant du MSUV, garder les genoux pliés pour lever en utilisant vos jambes, pas votre dos.

AVERTISSEMENT :

Utiliser la poignée pour soulever le MSUV. Ne pas soulever par une partie quelconque de la scie à onglets qui est attachée au MSUV. Si cette précaution n'est pas prise, des blessures ou des dommages à l'outil pourraient survenir.

Pour abaisser la MSUV :

- Se tenir du côté des roues du MSUV et saisir la poignée.
- Incliner l'unité vers soi et l'abaisser lentement vers le sol. Il s'agit de la position horizontale fermée.

ATTENTION :

Prendre soin d'éviter le pincement des doigts lors du rabattage au sol.

UTILISATION

AVERTISSEMENT :

Ne pas laisser la familiarité avec l'produit faire oublier la prudence. Ne pas oublier qu'une fraction de seconde d'inattention peut entraîner des blessures graves.

AVERTISSEMENT :

Toujours porter une protection oculaire avec écrans latéraux certifiée conforme à la norme ANSI Z87.1. Si cette précaution n'est pas prise, des objets peuvent être projetés dans les yeux et causer des lésions graves.

AVERTISSEMENT :

Ne pas utiliser d'produit ou accessoires non recommandés par le fabricant pour ce produit. L'utilisation de pièces et accessoires non recommandés peut entraîner des blessures graves.

APPLICATIONS

Vous pouvez utiliser ce produit pour les tâches énumérées ci-dessous :

- Procurer une surface de travail sécuritaire et stable pour une scie à onglets.

UTILISER LES RAIL D'EXTENSIONS

Voir la figure 19, page 17.

Utilisez les rail d'extensions quand vous travaillez sur des pièces de grande taille. Les deux rail d'extensions peuvent être ajustés pour assurer le maximum de support à la pièce à travailler.

Pour allonger les rail d'extensions :

- Desserrer la bride de verrouillage en tournant le levier de blocage vers la gauche.
- Allongez le rail d'extension jusqu'à la position désirée.
- Serrer la bride de verrouillage en tournant le levier de blocage vers la droite.

Pour rétracter les rail d'extension :

- Desserrer la bride de verrouillage en tournant le levier de blocage vers la gauche.
- Pousser complètement le bras-support à l'intérieur du chariot utilitaire pour scie à onglets.
- Serrer la bride de verrouillage en tournant le levier de blocage vers la droite.

NOTE : Si les leviers de blocage ne se serrent pas ou ne se desserrent pas complètement, consulter l'article **Réglage du levier de blocage** au chapitre Entretien de ce manuel.

UTILISATION

UTILISER LE SUPPORT DE TRAVAIL

Voir la figure 20, page 17.

Déposez la pièce à travailler en haut du support de travail pour supporter la pièce pendant la coupe.

Déposez la pièce à travailler sur la butée de travail quand vous avez besoin d'effectuer des coupes répétitives de la même grosseur.

Pour régler le support de travail :

- Desserrez le bouton de réglage de la hauteur.
- Ajuster le support de travail sur la position désiré.
- Serrez le bouton de réglage de la hauteur.

Pour régler le butée de travail :

- Desserrez le bouton de réglage de la butée d'arrêt.
- Lever ou abaisser la butée d'arrêt à la position d'arrêt.
- Serrez le bouton de réglage de la butée d'arrêt.

MONTAGE D'UNE SURFACE DE TRAVAIL

FACULTATIVE

Voir la figure 21, page 18.

Une surface de travail plus grande peut être construite en assemblant un morceau de bois, de PVC ou d'un matériau léger semblable d'une dimension de 19 x 190,5 x 882,6 mm (3/4 x 7 1/2 x 34 3/4 de po [1 x 8 standard]). Monter

la surface comme illustré en utilisant six vis de 19 mm (3/4 po) (non incluses).

DÉPLACER LE MSUV

- Rétracter les rail d'extensions et placer l'unité à la position verticale fermée.

NOTE : TOUJOURS déplacer une scie montée vers l'extrémité opposée comportant les roues du chariot (en position ouverte) avant de la transporter ou de démonter l'appareil pour s'assurer que le verrouillage des supports de fixation de la scie ne se déplace pas.

- Se tenir du côté des roues du MSUV et saisir la poignée.
- Incliner le MSUV vers soi jusqu'à ce qu'il soit en équilibre sur les roues, puis rouler la machine à l'endroit désiré.

REMISAGE DU MSUV

- Le MSUV doit être entreposé sur une surface plane et stable en position horizontale ou verticale fermée.

ATTENTION :

Si le MSUV ne tient pas debout, l'entreposer dans une position horizontale fermée. Ne pas respecter cette directive peut entraîner la chute du MSUV, ce qui pourrait provoquer blessures ou des dommages au support et/ou à la scie.

ENTRETIEN

AVERTISSEMENT :

Utiliser exclusivement des pièces d'origine pour les réparations. L'usage de toute autre pièce pourrait créer une situation dangereuse ou endommager l'outil.

AVERTISSEMENT :

Toujours porter une protection oculaire avec écrans latéraux certifiée conforme à la norme ANSI Z87.1. Si cette précaution n'est pas prise, des objets peuvent être projetés dans les yeux et causer des lésions graves.

AVERTISSEMENT :

Ne jamais laisser de liquides tels que le fluide de freins, l'essence, les produits à base de pétrole, les huiles pénétrantes, etc., entrer en contact avec les pièces en plastique. Les produits chimiques peuvent endommager, affaiblir ou détruire le plastique, ce qui peut entraîner des blessures graves.

Vérifiez périodiquement les dispositifs de fixation pour assurer leur solidité. Resserrez si requis.

RÉGLAGE DE LEVIER DE VERROUILLAGE DE TENSIONNEMENT

Voir la figure 22, page 18.

Les leviers de blocage de MSUV sont composés d'un levier de repositionnement et d'une vis de blocage hexagonale. Ces leviers peuvent être repositionnés sans avoir à déplacer la vis hexagonale pour maintenir l'orientation de serrage optimale.

Pour repositionner le levier :

- Alors que le levier repose contre la vis hexagonale, faire tourner le levier vers la droite pour serrer la vis de blocage le plus possible et le levier à sa position actuelle.

ENTRETIEN GÉNÉRAL

Éviter d'utiliser des solvants pour le nettoyage des pièces en plastique. La plupart des matières plastiques peuvent être endommagées par divers types de solvants du commerce. Utiliser un chiffon propre pour éliminer la saleté, la poussière, l'huile, la graisse, etc.

ENTRETIEN

- Éloigner le levier de la scie pour le déclencher de la vis hexagonale.
- Tirer constamment sur le levier puis tourner le levier de manière à obtenir la position désirée sur la vis hexagonale.
- Relâcher et enclencher le levier en place sur la vis hexagonale.

NOTE : Le levier doit tourner légèrement après son dégagement et reposer correctement sur la vis hexagonale.

AVERTISSEMENT :

Les supports de montage sont conçus pour un ajustement serré sur les rails du table de travail quand les leviers de verrouillage sont en position ouvert. Lorsque les leviers de verrouillage sont abaissés (position verrouillée) il ne devrait pas être possible de glisser le support de montage de la scie le long des rails de la table ou d'enlever le support des rails de la table. Si les supports de montage ne peuvent pas être engagés sur les rails ou s'ils peuvent en être retirés lorsque les leviers de verrouillage sont abaissés, retirez immédiatement la scie et son support du table de travail et serrez la vis de réglage. Le non respect de cet avertissement pourrait résulter en des blessures corporelles graves.

RÉGLAGE DU SUPPORT DE MONTAGE DE LA SCIE

Voir la figure 23, page 18.

Si la scie et le support peuvent glisser sur les rails supérieurs ou être enlevés des rails supérieurs quand les leviers sont verrouillés, il faut serrer les vis de réglage du support. Si la scie ou le support ne peuvent pas être engagés sur les rails supérieurs, la vis de réglage de support doit être desserrée.

NOTE : Avant d'essayer de serrer ou de desserrer les vis de réglage de support, la scie devrait être enlevée des supports de montage.

Pour ajuster :

- S'assurer que les leviers de verrouillage sont deverrouillés.
- Soulevez le support ce dernier pour le désengager du rails supérieurs.
- Utilisez une clé pour desserrer légèrement l'écrou.
- Tournez la vis avec un tournevis à pointe cruciforme. Tournez dans le sens des aiguilles d'une montre si le support de montage doit être serré ou dans le sens contraire si le support doit être desserré.
- Installez le support sur le rail avant de la table et abaissez le support pour que la pince arrière du support s'engage entièrement sur le rail arrière de la table.
NOTE : Les supports de montage sont conçus pour un ajustement serré sur les rails du table de travail quand les leviers de verrouillage sont en position ouvert.
- Verrouillez les supports en place en abaissant les leviers de verrouillage.
NOTE : Si le levier de verrouillage du support de fixation de la scie ne peut être facilement poussé vers le bas en position fermée, la vis de réglage est trop serrée. Ne forcez pas pour placer le levier de verrouillage en position fermée. Desserrez la vis de réglage.
- Quand vous avez trouvé la bonne position, serrez l'écrou avec une clé.
- Répétez avec le deuxième support de montage.

Afin de vous procurer des assemblages supplémentaires de support de fixation pour scie (pièce n° 000999131701), appelez le service à la clientèle RIDGID au 1-866-539-1710.

NOTE : ILLUSTRATIONS COMMENÇANT SUR 12 DE PAGE APRÈS LE SECTION ESPAGNOL.

GARANTIE

GARANTIE D'ENTRETIEN DE 3 ANS SUR LES OUTILS ÉLECTRIQUES À MAIN ET D'ÉTABLI RIDGID®

Une preuve d'achat doit être présentée pour toute demande de réparation sous garantie.

Cette garantie se limite aux outils électriques à main et d'établi RIDGID® achetés à partir du 1/2/04. Ce produit est fabriqué par TTI Consumer Power Tools, Inc., sous licence de marque de RIDGID, Inc. Toutes les correspondances relatives à la garantie doivent être adressées à TTI Consumer Power Tools, Inc. à l'intention de : Service technique des outils motorisés à main et d'établi RIDGID, au 1-866-539-1710 (appel gratuit).

POLITIQUE DE SATISFACTION ASSURÉE DE 90 JOURS

En cas de non satisfaction pour quelque raison que ce soit au cours des 90 jours suivant la date d'achat de cet outil à main ou d'établi RIDGID®, il pourra être retourné au point de vente pour échange ou remboursement intégral. Pour obtenir un outil en échange, l'équipement original devra être retourné, dans son emballage d'origine, accompagné d'une preuve d'achat. L'outil fourni en échange sera couvert par la garantie limitée pour le restant de la période de validité de 3 ANS.

CE QUI EST COUVERT PAR LA GARANTIE LIMITÉE DE 3 ANS

Cette garantie sur les outils électriques à main et d'établi RIDGID® couvre tous les vices de matériaux et de fabrication, ainsi que les articles de consommation courants, tels que balais, mandrins, moteurs, commutateurs, cordons, engrenages et même les batteries d'outils sans fil de cet outil RIDGID®, pour une période de trois ans, à compter de la date d'achat. Les garanties d'autres produits RIDGID® peuvent être différentes.

RÉPARATIONS SOUS GARANTIE

Pour toute réparation sous garantie, cet outil RIDGID® devra être retourné, en port payé, à un centre de réparations RIDGID® pour outils motorisés à main et d'établi agréé. L'adresse du centre de réparations agréé le plus proche peut être obtenue en appelant le 1-866-539-1710 (appel gratuit), ou en accédant au site Internet RIDGID®, powertools.ridgid.com. Le reçu de vente daté doit être présenté lors de toute demande de réparation sous garantie. Le centre de réparations agréé corrigera tout défaut de fabrication et réparera ou remplacera (à notre choix) gratuitement, toute pièce défectueuse.

CE QUI N'EST PAS COUVERT

La garantie ne couvre que l'acheteur au détail original et n'est pas transférable. Cette ne couvre pas les problèmes de fonctionnement, défaillances ou autres défauts résultant d'un usage incorrect ou abusif, de la négligence, de la modification, de l'altération ou de réparations effectuées par quiconque autre qu'un centre de réparations d'outils motorisés à main et d'établi RIDGID® agréé. Les articles de consommation fournis avec cet outil, tels que, mais sans y être limité, les lames, embouts et abrasifs, ne sont pas couverts.

RIDGID, INC ET TTI CONSUMER POWER TOOLS, INC. NE FAIT AUCUNE AUTRE GARANTIE, REPRÉSENTATION OU PROMESSE CONCERNANT LA QUALITÉ ET LES PERFORMANCES DE CET OUTIL ÉLECTRIQUE, AUTRES QUE CELLES EXPRESSÉMENT INDIQUÉES DANS LE PRÉSENT DOCUMENT.

AUTRES LIMITATIONS

Sous réserve que les lois en vigueur le permettent, toutes les garanties implicites sont exclues, y compris les GARANTIES DE VALEUR MARCHANDE ou D'ADÉQUATION À UN USAGE PARTICULIER. Toutes les garanties implicites, y compris les garanties de valeur marchande ou d'adéquation à un usage particulier ne pouvant pas être exclues en raison des lois en vigueur, sont limitées à une durée de trois ans, à compter de la date d'achat. TTI Consumer Power Tools, Inc. et RIDGID, Inc. déclinent toute responsabilité pour les dommages directs ou indirects. Certains états et provinces ne permettant pas de limitation sur la durée des garanties implicites, et / ou l'exclusion ou la limitation des dommages directs ou indirects, les restrictions ci-dessus peuvent ne pas être applicables. Cette garantie donne au consommateur des droits spécifiques, et celui-ci peut bénéficier d'autres droits, qui varient selon les états ou provinces.

TTI Consumer Power Tools, Inc.

P.O. Box 1427

Anderson, SC 29622, États-Unis

REGLAS PARA EL MANEJO SEGURO DE LA UNIDAD



Para manejar con seguridad este accesorio, se requiere la lectura y la comprensión de este manual del operador, el manual del operador correspondiente a la sierra de ingleteadora, así como de todas las etiquetas adheridas a la herramienta.

LEA TODAS LAS INSTRUCCIONES





- **FAMILIARÍCESE CON EL ACCESORIO.** Lea cuidadosamente el manual del operador. Aprenda los usos y limitaciones del producto, así como los posibles peligros específicos relacionados con el uso del mismo.
- **MANTENGA LIMPIA EL ÁREA DE TRABAJO.** Las áreas y mesas de trabajo mal despejadas son causas comunes de accidentes. **NO** deje herramientas o madera en la sierra mientras esté utilizándola.
- **SIEMPRE PÓNGASE PROTECCIÓN OCULAR CON PROTECCIÓN LATERAL CON LA MARCA DE CUMPLIMIENTO DE LA NORMA ANSI Z87.1.** Si no cumple esta advertencia, los objetos que salen despedidos pueden producirle lesiones serias en los ojos.
- **NO USE ESTE PRODUCTO CON NINGÚN OTRO EQUIPO** ni para otros propósitos.
- **SIEMPRE DESCONECTE ESTA SIERRA DEL SUMINISTRO DE CORRIENTE ANTES DE MONTARLE ESTE JUEGO.** Asegúrese de que el interruptor esté en la posición de apagado al volver a conectar la sierra al suministro de corriente.
- **ANTES DE EFECTUAR UN CORTE ASEGÚRESE DE QUE ESTÉN BIEN ASEGURADOS TODOS LOS DISPOSITIVOS DE AJUSTE.**
- **SIEMPRE OBTENGA AYUDA SI LA NECESITA PARA LEVANTAR EL BANCO DE TRABAJO.** Al levantar el banco de trabajo, levántelo cerca del cuerpo. Doble las rodillas de manera que pueda levantarlo con las piernas, no con la espalda.
- **AL TRANSPORTAR EL BANCO DE TRABAJO EN UN VEHÍCULO,** amárrelo firmemente para evitar todo movimiento y posibles daños.
- **NUNCA** ponga el banco de trabajo donde el operador o un circunstante quede forzado a estar parado con cualquier parte del cuerpo en línea con la trayectoria de la hoja de la sierra.
- **NO SE PARE NUNCA EN EL BANCO DE TRABAJO.** Puede producirse lesiones serias si se voltea el banco o si toca la herramienta de corte. No guarde artículos arriba de la altura del banco ni cerca del mismo, donde alguien pudiera subirse a él para alcanzarlos.
- **EL PESO MÁXIMO DE LA SIERRA ELÉCTRICA NO DEBE SER SUPERIOR A 45.5 KG (100 LIBRAS).**
- **EL PESO MÁXIMO DE LA SIERRA Y LA PIEZA DE TRABAJO JUNTOS NO DEBE SER SUPERIOR A 136,1 KG (300 LIBRAS).**
- **SIEMPRE MONTE LA SIERRA INGLETEADORA** de manera que la pieza de trabajo quede colocada en línea con los conjuntos de los soportes de la pieza de trabajo.
- **VERIFIQUE ANTES DE USAR EL BANCO DE TRABAJO PARA ASEGURARSE DE QUE NO SE BALANCEE, SE DESLICE O SE MUEVA.**
- **COLOQUE EL BANCO DE TRABAJO SOBRE UNA SUPERFICIE NIVELADA FIRME** donde haya suficiente espacio para manejar y apoyar la pieza de trabajo.
- **SIEMPRE** desplace la sierra montada al extremo con ruedas del pie antes de transportar o bajar la unidad y asegúrese de que los soportes de montaje de la sierra estén bloqueados firmemente.
- **GUARDE ESTAS INSTRUCCIONES.** Consúltelas frecuentemente y utilícelas para instruir a otros usuarios. Si presta a alguien esta herramienta, también facilítele las instrucciones.

SÍMBOLOS

Las siguientes palabras de señalización y sus significados tienen el objeto de explicar los niveles de riesgo relacionados con este producto.

SÍMBOLO	SEÑAL	SIGNIFICADO
	PELIGRO:	Indica una situación peligrosa inminente, la cual, si no se evita, causará la muerte o lesiones serias.
	ADVERTENCIA:	Indica una situación peligrosa posible, la cual, si no se evita, podría causar la muerte o lesiones serias.
	PRECAUCIÓN:	Indica una situación potencialmente peligrosa la cual, si no se evita, puede causar lesiones leves o moderadas.
	AVISO:	(Sin el símbolo de alerta de seguridad) Indica información importante no relacionada con ningún peligro de lesiones, como una situación que puede ocasionar daños físicos.

Es posible que se empleen en este producto algunos de los siguientes símbolos. Le suplicamos estudiarlos y aprender su significado. Una correcta interpretación de estos símbolos le permitirá utilizar mejor y de manera más segura el producto.

SÍMBOLO	NOMBRE	DENOMINACIÓN/EXPLICACIÓN
	Alerta de seguridad	Indica un peligro posible de lesiones personales.
	Lea el manual del operador	Para reducir el riesgo de lesiones, el usuario debe leer y comprender el manual del operador antes de usar este producto.
	Protección ocular	Siempre póngase protección ocular con protección lateral con la marca de cumplimiento de la norma ANSI Z87.1.
	Alerta de condiciones húmedas	No exponga la unidad a la lluvia ni la use en lugares húmedos.

CARACTERÍSTICAS

FAMILIARÍCESE CON EL UTILITY VEHICLE (MSUV)

Vea las figura 1, página 12.

Para usar este producto con la debida seguridad se debe comprender la información indicada en la herramienta misma y en este manual, y se debe comprender también el trabajo que intenta realizar. Antes de usar este producto, familiarícese con todas las características de funcionamiento y normas de seguridad del mismo.

PIEZAS SUELTAS

Vea la figura 2, página 13.

Los siguientes artículos se incluyen con su banco de trabajo:

■ Tope de trabajo.....	2	■ Perno de eje.....	2
■ Soporte de la pieza de trabajo	2	■ Perno marco (M10 x 55mm)	2
■ Perilla de ajuste de tope de pieza de trabajo	2	■ Tuerca de seguridad (M10).....	4
■ Perilla de ajuste de altura	2	■ Arandela de rueda (ID10 x OD26 x 2t).....	2
■ Apoyo de montaje de afloje rápido para la sierra	2	■ Perno (M8 x 30mm)	4
■ Conjunto del banco de trabajo	1	■ Perno (M8 x 50mm)	4
■ Apoyo del bastidor	1	■ Tuerca hexagonal (M8).....	4
■ Mango.....	1	■ Arandela de fijación (M8)	4
■ Rueda	2	■ Arandela plana (M8).....	4
■ Pie.....	2	■ Perno (M8 x 55mm)	2
■ Perno (M6 x 60mm)	2	■ Tuerca de mariposa (M8)	2
■ Tuerca ciega.....	2	■ Manual del operador	
■ Perno del mango (M8 x 45mm)	2		

ADVERTENCIA:

El uso de accesorios o dispositivos no indicados en la lista puede ser peligroso y causar una posible lesión personal grave.

ARMADO

DESEMPAQUETADO

Este producto requiere armarse.

- Extraiga cuidadosamente de la caja el producto y los accesorios. Asegúrese de que estén presentes todos los artículos enumerados en la lista de empaquetado.

ADVERTENCIA:

No utilice este producto si alguna pieza incluida en la lista de piezas sueltas ya está ensamblada al producto cuando lo desempaqueta. El fabricante no ensambla las piezas de esta lista en el producto. Éstas deben ser instaladas por el usuario. El uso de un producto que puede haber sido ensamblado de forma inadecuada podría causar lesiones personales graves.

BRAZO DE EXTENSIÓN

Los brazos de soporte pueden ajustarse para su utilización con piezas de trabajo grandes y pequeñas.

APOYOS DE MONTAJE DE AFLOJE RÁPIDO PARA LA SIERRA

Los soportes de montaje de afloje rápido de la sierra hacen que colocar y retirar las sierras ingleteadoras del carro para servicio sea más fácil.

- Inspeccione cuidadosamente el producto para asegurarse de que no haya sufrido ninguna rotura o daño durante el transporte.
- No deseche el material de empaquetado sin haber inspeccionado cuidadosamente el producto y haberla utilizado satisfactoriamente.
- Si hay piezas dañadas o faltantes, le suplicamos llamar al 1-866-539-1710, donde le brindaremos asistencia.

ADVERTENCIA:

Si hay piezas dañadas o faltantes, no utilice este producto sin haber reemplazado todas las piezas. Usar este producto con partes dañadas o faltantes puede causar lesiones serias al operador.

ARMADO

ADVERTENCIA:

No intente modificar esta herramienta ni hacer accesorios no recomendados para la misma. Cualquier alteración o modificación constituye maltrato el cual puede causar una condición peligrosa, y como consecuencia posibles lesiones corporales serias.

ADVERTENCIA:

No conecte la unidad al suministro de corriente sin haber terminado de armarla. De lo contrario la unidad puede ponerse en marcha accidentalmente, con el consiguiente riesgo de lesiones corporales serias.

HERRAMIENTAS NECESARIAS

Vea la figura 3, página 13.

Para armar la unidad se necesitan las siguientes herramientas (no incluido o dibujado para escalar):

- llave combinación (3) 17mm (x2), 13mm y 12mm
- Destornillador phillips

INSTALAR LAS RUEDAS

Vea la figura 4, página 13.

El producto viene con ruedas que le ayudan a mover el carro para servicio hasta el lugar deseado.

- Con el MSUV afuera de la caja y el paquete retirado, coloque la unidad en superficie planas. Esta es la posición de cierre horizontal.
- Eleve el extremo del armazón del carro para servicio hasta la altura suficiente para tener acceso a la parte inferior del armazón; coloque firmemente cuñas debajo para apoyarlo.
- Deslice el perno del eje a través de la rueda, de la arandela y a través del agujero que se encuentra en el armazón del carro para servicio para sierras ingleteadoras.
- Coloque la tuerca y apriétela.
- Repita el procedimiento para sujetar el segundo rueda.

MONTAJE DEL MANGO

Vea la figura 5, página 13.

PRECAUCIÓN:

Sea precavido cuando instale el mango en el bastidor: evite pellizcarse los dedos o las manos.

Coloque los mango en el extremo del armazón enfrente de las ruedas.

- Introduzca el mango en la armazón como se indica.
- Alinee los agujeros en la mango con los agujeros en la armazón.
- Introduzca el perno a través de los agujeros del mango y la armazón.
- Coloque tuercas en los perno y apriétela firmemente.
- Repita para el otro lado.

INSTALAR LA APOYO DEL BASTIDOR

Vea la figura 6, página 14.

Instale el soporte del armazón en el armazón del carro para servicio, en el mismo extremo que las ruedas.

- Introduzca la apoyo del bastidor en la armazón del carro para servicio como se indica.
- Alinee los agujeros en la apoyo del bastidor con los agujeros en la armazón del carro para servicio.
- Coloque las pies sobre la armazón del carro para servicio con placa del logotipo hacia afuera. Alinee los agujeros en las pies con los agujeros en la armazón y apoyo del bastidor.
- Inserte los pernos a través de los agujeros que se encuentran en las patas, a fin de que los pernos se extiendan a través del armazón y del soporte del armazón.
- Coloque las tuercas de mariposa y apriétela.
- Repita el mismo procedimiento del otro lado.

ASEGURAR LA RIELES SUPERIORES DEL MSUV DE LA RIOSTRA CENTRAL

Vea la figura 7, página 14.

- Eleve la unidad de manera tal que se apoye sobre las ruedas y sobre el soporte del armazón. Esta es la posición de cierre vertical.

NOTA: No coloque la unidad en la posición de cierre vertical hasta que el soporte del armazón esté instalado y se hayan seguido todos los procedimientos de armado anteriores.

- Alinee los agujeros en la soportes con los agujeros en la riostra central como se muestra.
- Introduzca la perno en el agujeros en la soportes y riostra central.
- Coloque tuercas en los perno y apriétela firmemente. No apriete demasiado.

ARMADO

ADVERTENCIA:

Para reducir el riesgo de lesiones, asegúrese de que los rieles superiores del MSUV estén asegurados a la riostra central. No asegurar los rieles superiores podría causar inestabilidad durante el uso, lo que provocaría posibles lesiones graves.

APERTURA DE LA MSUV

Vea la figura 8 y 9, página 14.

- Párese al costado de la rueda del MSUV y sujete los mango.
- Pise la palanca de afloje y, al mismo tiempo, tire de los mango hacia usted.
- Baje el MSUV con cuidado hacia el suelo, empujando los mango hacia el suelo hasta que el MSUV esté en una posición abierta.

NOTA: La palanca de afloje cerrará la riostra central trabando el pedestal de patas en una posición abierta.

MONTAJE DE LA SIERRA INGLETEADORA A LA SOPORTE DE MONTAJE

Vea las figuras 10 y 11, página 15.

Siempre coloque la sierra de forma que logre el máximo equilibrio y estabilidad. Las cuatro esquinas de la sierra deben estar atornilladas a los apoyos de montaje antes de usar la unidad. Asegúrese de que los pernos no sobresalgan arriba de la mesa de la sierra ingleteadora.

NOTA: Se suministran dos juegos de pernos para utilizarlos al asegurar la sierra a los soportes de montaje. Utilice el juego M8 x 30 o el juego M8 x 50, según la altura de la sierra.

NOTA: Asegúrese de que los apoyos de montaje puedan sujetarse firmemente al banco de trabajo antes de montar la sierra. Si la palanca de fijación del apoyo de montaje de la sierra no se puede empujar fácilmente hacia abajo, a la posición de cierre, el tornillo de ajuste está demasiado apretado. No fuerce la palanca de fijación hasta la posición de cierre. Afloje el tornillo de ajuste. Consulte el ajuste del soporte de montaje en la sección *Mantenimiento* más abajo en este manual.

Si la sierra tiene agujeros de montaje que se alinean con las ranuras de los apoyos de montaje:

NOTA: Se deben alinear los orificios para que los soportes queden paralelos entre sí al montarlos.

- Desconecte la sierra del suministro de corriente y asegure el brazo de la sierra en la posición baja.
- Coloque una tabla de 50,8 x 101,6 mm (2 x 4 pulg.), o un tipo similar de soporte estable bajo la sierra para subirla y así poder tener acceso a los pies de montaje de la sierra.

- Coloque el soporte de montaje de la sierra por debajo del lado elevado de la sierra e introduzca los pernos a través de las ranuras del soporte y de los agujeros de montaje de la sierra

NOTA: Los soportes de montaje de la sierra deben colocarse de manera tal que las palancas de traba apunten al frente de la sierra

- Ajústelos en su lugar sin apretar con una arandela plana, una arandela de seguridad y una tuerca hexagonal.
- Inserte un perno a través del soporte y la sierra, luego ajústelos en su lugar sin apretar
- Repita el procedimiento para sujetar el segundo apoyo a la sierra.
- Después de asegurarse de que ambos apoyos queden paralelos entre sí, apriete suavemente las cuatro tuercas para mantener todo el conjunto en su lugar.

Si la sierra tiene agujeros que no se alinean con las placas de ajuste deslizantes de los apoyos de montaje de la sierra:

- Desconecte la sierra del suministro de corriente y asegure el brazo de la sierra en la posición baja.
- Monte la sierra en una superficie de montaje de como mínimo 12,7 mm (1/2 pulg.) de espesor con pernos, arandelas y tuercas (no incluido).
- Perfore agujeros en la superficie de montaje que coincidan con las placas de ajuste deslizantes de los apoyos de montaje de la sierra.
- Proceda con la instalación como se explicó anteriormente.

MONTAJE DE LA SIERRA INGLETEADORA EN EL MSUV

Vea las figuras 12 y 13, página 15.

ADVERTENCIA:

No monte la sierra ingleteadora en el MSUV antes de asegurarse de que el MSUV pueda abrirse y asegurarse firmemente. La inobservancia de esta advertencia puede causar lesiones corporales y daños a la herramienta.

- Asegúrese de palancas de fijación están posición asegurada.
- Levante el conjunto de la sierra y los apoyos, permitiendo que se incline levemente hacia usted.
- Mientras tiene aún inclinado hacia usted el conjunto, enganche la mordaza delantera del conjunto de la sierra y los apoyos en el borde delantero de la mesa.

ARMADO

ADVERTENCIA:

Para evitar lesiones graves, asegúrese de que el borde curvo delantero de los apoyos de montaje estén firmemente asentados en el borde delantero de la mesa antes de asentar el otro extremo de los apoyos. Si no lo hace así, podría perder el control del conjunto de la sierra y los apoyos, con lo cual podrían causarse lesiones serias.

- Baje el conjunto de la sierra y los apoyos para permitir que la mordaza trasera de los apoyos se asiente completamente en el borde trasero de la rieles superiores.
- Asegure los apoyos en su lugar; para ello, baje las palancas de fijación.

NOTA: Continúe sujetando el conjunto de la sierra y los apoyos con una mano hasta que estén firmemente aseguradas ambas palancas.

- Revise la colocación y ajústela si es necesario, para asegurarse de que el peso de la sierra esté equilibrado uniformemente en los bordes.
- Asegúrese de que la sierra esté bien asentada y asegurada en su lugar, y después apriete firmemente las cuatro tuercas encargadas de fijar la sierra en los apoyos de montaje.

ADVERTENCIA:

Los apoyos de montaje para la sierra están diseñados para quedar ajustados sobre los bordes de la mesa, con las palancas de fijación en la posición abierta. Con las palancas de fijación en la posición baja (aseguramiento), los apoyos de montaje de la sierra no deberían poder deslizarse por los bordes de la mesa ni retirarse de los bordes de ésta. Si los apoyos de montaje de la sierra no quedan en ambos bordes o si pueden retirarse los apoyos de los bordes con las palancas aseguradas, retire el apoyo inmediatamente y ajuste el tornillo de ajuste del apoyo. Vea la sección *Mantenimiento* de este manual. La inobservancia de esta advertencia puede causar lesiones corporales serias.

Para retirar la sierra del MSUV:

- Oprima el gatillo de afloje de la palanca de traba y suba las palancas de fijación para desasegurar el conjunto de los apoyos de montaje de la sierra.
- Sujete la placa de cada lado del conjunto y levante éste del borde trasero de la mesa para separarlos.
- Teniendo el conjunto levemente inclinado hacia usted, levante la parte delantera del conjunto para separarlo del borde delantero de la mesa.

CÓMO COLOCAR LOS TOPES DE LA PIEZA DE TRABAJO A LOS SOPORTES DE LA PIEZA DE TRABAJO

Vea la figura 14, page 16.

- Alinee el agujero del tope de la pieza de trabajo con el agujero del soporte de la pieza de trabajo, como se muestra.
- Deslice el perno a través del tope de la pieza de trabajo y del soporte de la pieza de trabajo.
- Instale la perilla de ajuste y apriétela firmemente.
- Repita con segunda tope de trabajo.

INSTALACIÓN DEL SOPORTE DE TRABAJO

Vea la figura 15, page 16.

Los soportes de la pieza de trabajo sujetan la pieza de trabajo durante las operaciones de corte.

- Deslice el brazo de soporte hacia afuera para una mayor accesibilidad. Consulte la sección *Cómo usar los brazos de soporte* que aparece más adelante en este manual.
- Introduzca el soporte para la pieza de trabajo en el soporte.

NOTA: Los soportes de la pieza de trabajo deben colocarse para brindar apoyo en la parte delantera de la guía de corte de la sierra.

- Introduzca la perilla de ajuste a través del agujero para la perilla que se encuentra en el costado del soporte y apriétela para asegurarla en su lugar
- Repita para otro lado.

PARA CERRAR LA MSUV

Vea la figuras 16 a 18, páginas 16 y 17.

- Si hay una sierra montada en el banco, asegúrese de colocar la hoja a 90° con respecto a la mesa (si corresponde), incline la hoja hacia la derecha hasta donde llegue, colóquela en la posición “bloqueada” (asegurada) y deje aseguradas todas las perillas y palancas.

NOTA: SIEMPRE mueva la sierra montada en forma opuesta al extremo con ruedas del pedestal (en la posición abierta) antes de transportar o desmontar la unidad y asegúrese de que los soportes de montaje de la sierra estén firmemente bloqueados.

NOTA: Si hay una sierra ingleteadora combinada deslizante montada en el banco, puede ser necesario deslizar hacia adelante el conjunto motorizado de la cabeza y la hoja de corte para asegurarlo en su lugar al pasar por vanos de puertas y otras aberturas angostas.

- Retire toda pieza de trabajo presente, mordazas y demás accesorios de la sierra.
- Retraiga el brazo de soporte. Consulte la sección **Cómo usar los brazos de soporte** que aparece más adelante en este manual.
- Párese en el extremo de la rueda del MSUV y sujete la mango.

ARMADO

- Pise la palanca de afloje. Levantar el mango en arriba y alejado las cuerpo hasta la unidad descansa en el muelas y apoyo del bastidor y palanca de afloje clic en su lugar. Esta es la posición de cierre vertical.

NOTA: Quizá deba pisar el armazón del eje entre las ruedas para bloquear firmemente la palanca de liberación en su lugar.

ADVERTENCIA:

Para evitar lesiones personales graves al elevar la parte delantera del MSUV, doble las rodillas para hacer fuerza hacia arriba con las piernas, no con la espalda.

ADVERTENCIA:

Use la mango para elevar el MSUV. No eleve ninguna parte de la sierra ingleteadora que esté colocada en el MSUV. La inobservancia de esta advertencia puede causar posibles lesiones y dañar la herramienta.

Para bajar la MSUV:

- Párese al costado de la rueda del MSUV y sujete la mango.
- Incline la unidad hacia usted y, luego, bájela suavemente hacia el suelo. Esta es la posición de cierre horizontal.

PRECAUCIÓN:

Tenga cuidado de no pellizcarse los dedos al bajarla al suelo.

FUNCIONAMIENTO

ADVERTENCIA:

No permita que su familiarización con el producto lo vuelva descuidado. Tenga presente que un descuido de un instante es suficiente para causar una lesión seria.

ADVERTENCIA:

Siempre póngase protección ocular con protección lateral con la marca de cumplimiento de la norma ANSI Z87.1. Si no cumple esta advertencia, los objetos que salen despedidos pueden producirle lesiones serias en los ojos.

ADVERTENCIA:

No utilice ningún aditamento o accesorio no recomendado por el fabricante de este producto. El empleo de aditamentos o accesorios no recomendados podría causar lesiones serias.

USOS

Este producto puede emplearse para el fine enumerados abajo:

- Proporcionar una superficie de trabajo estable y segura para una sierra ingleteadora

USO DE LOS BRAZOS DE EXTENSIÓN

Vea la figura 19, página 17.

Para trabajar con piezas de trabajo grandes, utilice los brazos de extensión. Ambos brazos de extensión pueden ajustarse para proporcionar una soporte óptimo a la pieza de trabajo.

Para extender los brazos de extensión:

- Afloje la abrazadera de bloqueo rotando la palanca de bloqueo en sentido contrario a las agujas del reloj.
- Extienda el brazo de extensión a la posición deseada.
- Empuje la palanca de traba hacia abajo hasta la posición de traba.

Para retraer los brazos de extensión:

- Afloje la abrazadera de bloqueo rotando la palanca de bloqueo en sentido contrario a las agujas del reloj.
- Presione el brazo de soporte en el MSUV.
- Ajuste la abrazadera de bloqueo rotando la palanca de bloqueo en sentido de las agujas del reloj.

NOTA: Si las palancas de bloqueo no se ajustan o aflojan por completo, vea **Ajuste de la palanca de bloqueo** en la sección Mantenimiento de este manual.

USO DEL SOPORTE DE LA PIEZA DE TRABAJO

Vea la figura 20, página 17.

Deje descansar la pieza de trabajo en la parte superior del soporte de la pieza de trabajo para apoyarla durante las operaciones de corte.

FUNCIONAMIENTO

Deje descansar la pieza de trabajo en el tope de trabajo cada vez que necesite efectuar cortes repetitivos del mismo tamaño.

Para ajustar el soporte de la pieza de trabajo:

- Afloje la perilla de ajuste de altura.
- Ajuste el soporte de la pieza de trabajo a la posición deseada.
- Apriete la perilla de ajuste de altura.

Para ajustar tope de trabajo:

- Afloje la perilla de ajuste del tope de la pieza de trabajo.
- Eleve o baje el tope de la pieza de trabajo hasta la posición deseada.
- Apriete la perilla de ajuste del tope de la pieza de trabajo.

MONTAJE EN UNA SUPERFICIE DE TRABAJO OPCIONAL

Veá la figura 21, página 18.

Al montar una pieza de trabajo de 19 x 190,5 x 882,6 mm (3/4 x 7 1/2 x 34 3/4 pulg. [1 x 8 estándar]) de madera, PVC o material liviano similar se debe crear una superficie de trabajo adicional. Monte la superficie como se muestra usando seis tornillos de 19 mm (3/4 pulg.) (no se incluyen).

MANTENIMIENTO

ADVERTENCIA:

Para el servicio de la unidad sólo utilice piezas de repuesto idénticas. El empleo de piezas diferentes puede presentar un peligro o causar daños al producto.

ADVERTENCIA:

Siempre póngase protección ocular con protección lateral con la marca de cumplimiento de la norma ANSI Z87.1. Si no cumple esta advertencia, los objetos que salen despedidos pueden producirle lesiones serias en los ojos.

MANTENIMIENTO GENERAL

Evite el empleo de solventes al limpiar piezas de plástico. La mayoría de los plásticos son susceptibles a diferentes tipos de solventes comerciales y pueden resultar dañados. Utilice paños limpios para eliminar la suciedad, el polvo, el aceite, la grasa, etc.

TRASLADO EL MSUV

- Retraer los brazos de extensión y coloque la unidad en la posición de cierre vertical.

NOTA: SIEMPRE mueva la sierra montada en forma opuesta al extremo con ruedas del pedestal (en la posición abierta) antes de transportar o desmontar la unidad y asegúrese de que los soportes de montaje de la sierra estén firmemente bloqueados.

- Párese al costado de la rueda del MSUV y sujete la mango.

- Incline el MSUV hacia usted hasta que se equilibre sobre las ruedas; luego, haga rodar el MSUV hasta el lugar deseado.

ALMACENAMIENTO DE LA MSUV

- El MSUV debe guardarse sobre una superficie plana estable, en la posición de cierre vertical u horizontal.

CAUTION:

Si el carro para servicio no se queda en posición vertical, guárdelo en la posición de cierre horizontal. La inobservancia de esta advertencia puede hacer que el MSUV se caiga, lo que podría causar lesiones o daños en el pedestal y/o en la sierra.

ADVERTENCIA:

No permita en ningún momento que fluidos para frenos, gasolina, productos a base de petróleo, aceites penetrantes, etc., lleguen a tocar las piezas de plástico. Las sustancias químicas pueden dañar, debilitar o destruir el plástico, lo cual a su vez puede producir lesiones serias.

Periódicamente revise el apriete de todos los sujetadores. Vuelva a apretarlos según sea necesario.

AJUSTE DEL PALANCA DE FIJACIÓN TENSORA

Veá la figura 22, página 18.

Las palancas de bloqueo de la sierra se componen de una palanca que puede cambiar de posición y un tornillo hexagonal de fijación. Las palancas pueden cambiar de posición sin mover el tornillo hexagonal para una orientación de sujeción óptima.

Para cambiar la posición de la palanca:

- Con la palanca asentada contra el tornillo hexagonal, gire la palanca en el sentido de las agujas del reloj para fijar el tornillo hexagonal lo más ajustado posible con la palanca en la posición actual.

MANTENIMIENTO

- Tire de la palanca hacia afuera de la sierra para desengancharla del tornillo hexagonal.
- Tire de la palanca en forma uniforme y, luego, gire la palanca según sea necesario hasta la posición deseada en el tornillo hexagonal.
- Suelte la palanca de manera que encaje en su lugar en el tornillo hexagonal.

NOTA: La palanca puede girar levemente después de soltarla a medida que se asienta.

ADVERTENCIA:

Los apoyos de montaje para la sierra están diseñados para quedar ajustados sobre los bordes de la mesa, con las palancas de fijación en la posición abierta. Con las palancas de fijación en la posición baja (aseguramiento), los apoyos de montaje de la sierra no deberían poder deslizarse por los bordes de la mesa ni retirarse de los bordes de ésta. Si los apoyos de montaje de la sierra no quedan en ambos bordes o si pueden retirarse los apoyos de los bordes con las palancas aseguradas, retire el apoyo inmediatamente y ajuste el tornillo de ajuste del apoyo. La inobservancia de esta advertencia puede causar lesiones corporales serias.

AJUSTE DE LOS APOYOS DE MONTAJE DE LA SIERRA

Vea la figura 23, página 18.

Si el conjunto de la sierra y los apoyos de montaje pueden deslizarse por los bordes de la mesa o retirarse de ellos al estar aseguradas las palancas, es necesario apretar los tornillos de ajuste de los apoyos. Si el conjunto de la sierra y los apoyos no queda en ambos bordes de la mesa, es necesario aflojar el tornillo de ajuste de dichos apoyos.

NOTA: Es necesario retirar de los apoyos de montaje la sierra antes de intentar apretar o aflojar los tornillos de ajuste de dichos apoyos.

Para ajustar:

- Asegúrese de que las palancas de fijación estén en posición asegurada.
- Levante éste del borde trasero de la mesa para separarlos.
- Con una llave de tuercas afloje levemente la tuerca.
- Gire el tornillo con un destornillador Phillips. Si los apoyos necesitan apretarse, gire a la derecha los tornillos; si los apoyos necesitan aflojarse, gire a la izquierda los tornillos.
- Instale el apoyo en el borde delantero de la mesa y después baje el apoyo para permitir que la mordaza trasera del apoyo se asiente completamente en el borde trasero de la mesa.

NOTA: El apoyo de montaje debe quedar ajustado sobre los bordes de la mesa cuando esté en la posición abierta.

- Asegure los apoyos en su lugar; para ello, baje las palancas de fijación.

NOTA: Si la palanca de fijación del apoyo de montaje de la sierra no se puede empujar fácilmente hacia abajo, a la posición de cierre, el tornillo de ajuste está demasiado apretado. No fuerce la palanca de fijación hasta la posición de cierre. Afloje el tornillo de ajuste.

- Cuando logre la posición correcta, apriete con la llave de tuercas la tuerca para asegurar el montaje.
- Repita el proceso con el otro apoyo de montaje.

Para adquirir conjuntos de soporte adicionales para la sierra (núm. pieza 000999131701), llame al departamento de atención al consumidor de RIDGID al 1-866-539-1710.

GARANTÍA

HERRAMIENTAS ELÉCTRICAS DE MANO Y ESTACIONARIAS RIDGID® GARANTÍA DE SERVICIO LIMITADA DE 3 AÑOS

Debe presentarse prueba de la compra al solicitar servicio al amparo de la garantía.

Se limita a las herramientas de mano y estacionarias RIDGID® adquiridas a partir de 1/feb./04. Este producto está manufacturado por TTI Consumer Power Tools, Inc., La licencia de uso de la marca comercial es otorgada por RIDGID, Inc. Toda comunicación en relación con la garantía debe dirigirse a TTI Consumer Power Tools, Inc., a la atención de: Servicio Técnico de Herramientas Eléctricas de Mano y Estacionarias RIDGID, al (línea gratuita) 1-866-539-1710.

POLÍTICA DE GARANTÍA DE SATISFACCIÓN DE 90 DÍAS

Durante los primeros 90 días a partir de la fecha de compra, si no está satisfecho con el desempeño de esta herramienta de mano o estacionaria RIDGID® por cualquier razón, puede devolverla al establecimiento donde la adquirió, donde se le proporcionará un reembolso total o un intercambio. Para recibir una herramienta de reemplazo, debe presentar documentación de prueba de la compra, y devolver el equipo original empaquetado con el producto original. La herramienta de reemplazo queda cubierta por la garantía limitada por el resto del período de garantía de servicio de 3 AÑOS.

LO QUE ESTÁ CUBIERTO POR LA GARANTÍA DE SERVICIO LIMITADA DE 3 AÑOS

Esta garantía de las herramientas de mano y estacionarias RIDGID® cubre todos los defectos en materiales y mano de obra, así como piezas desgastables como escobillas, portabrocas, motores, interruptores, cordones eléctricos, engranajes e incluso las pilas inalámbricas de esta herramienta RIDGID® por tres años a partir de la fecha de compra de la herramienta. Las garantías de otros productos RIDGID® pueden ser diferentes.

FORMA DE OBTENER SERVICIO

Para obtener servicio para esta herramienta RIDGID®, debe devolverla, ya sea con el flete pagado por anticipado, o llevarla a un centro de servicio autorizado para herramientas eléctricas de mano y estacionarias de la marca RIDGID®. Para obtener información sobre el centro de servicio autorizado más cercano a usted, le suplicamos llamar al (línea gratuita) 1-866-539-1710 o visitar el sitio electrónico de RIDGID® en la red mundial, powertools.ridgid.com. Al solicitar servicio al amparo de la garantía, debe presentar el recibo fechado de venta. El centro de servicio autorizado reparará toda mano de obra deficiente del producto, y reparará o reemplazará cualquier pieza cubierta en la garantía, a nuestra sola discreción, sin ningún cargo al consumidor.

LO QUE NO ESTÁ CUBIERTO

Esta garantía se ofrece exclusivamente al comprador original al menudeo y no puede transferirse. Esta garantía sólo cubre defectos que surjan en el uso normal de la herramienta y no cubre ningún malfuncionamiento, falla o defecto producido por el uso indebido, maltrato, negligencia, alteración, modificación o reparación efectuada por terceros diferentes de los centros de servicio autorizados para herramientas eléctricas de mano y estacionarias de la marca RIDGID®. No están cubiertos los accesorios suministrados con la herramienta, como las hojas, brocas, papel de lija, etc.

RIDGID, INC. Y TTI CONSUMER POWER TOOLS, INC. NO OFRECEN NINGUNA GARANTÍA, DECLARACIÓN O PROMESA EN RELACIÓN CON LA CALIDAD O EL DESEMPEÑO DE SUS HERRAMIENTAS ELÉCTRICAS MÁS QUE LAS SEÑALADAS ESPECÍFICAMENTE EN ESTA GARANTÍA.

LIMITACIONES ADICIONALES

Hasta donde lo permiten las leyes relevantes, se desconoce toda garantía implícita, incluidas las GARANTÍAS DE COMERCIALIZACIÓN o IDONEIDAD PARA UN USO EN PARTICULAR. Toda garantía implícita, incluidas las garantías de comerciabilidad o idoneidad para un uso en particular, que no pueda desconocerse según las leyes estatales, está limitada a tres años a partir de la fecha de compra. TTI Consumer Power Tools, Inc. y RIDGID, Inc. no son responsables de daños directos, indirectos, incidentales o consecuentes. Algunos estados no permiten limitaciones en cuanto al período de vigencia de una garantía implícita y/o no permiten exclusiones o limitaciones de daños incidentales o consecuentes, por lo tanto es posible que esta limitación no se aplique en el caso de usted. Esta garantía le confiere derechos legales específicos, y es posible que usted goce de otros derechos, los cuales pueden variar de estado a estado.

TTI Consumer Power Tools, Inc.

P.O. Box 1427

Anderson, SC 29622, USA

Fig. 1

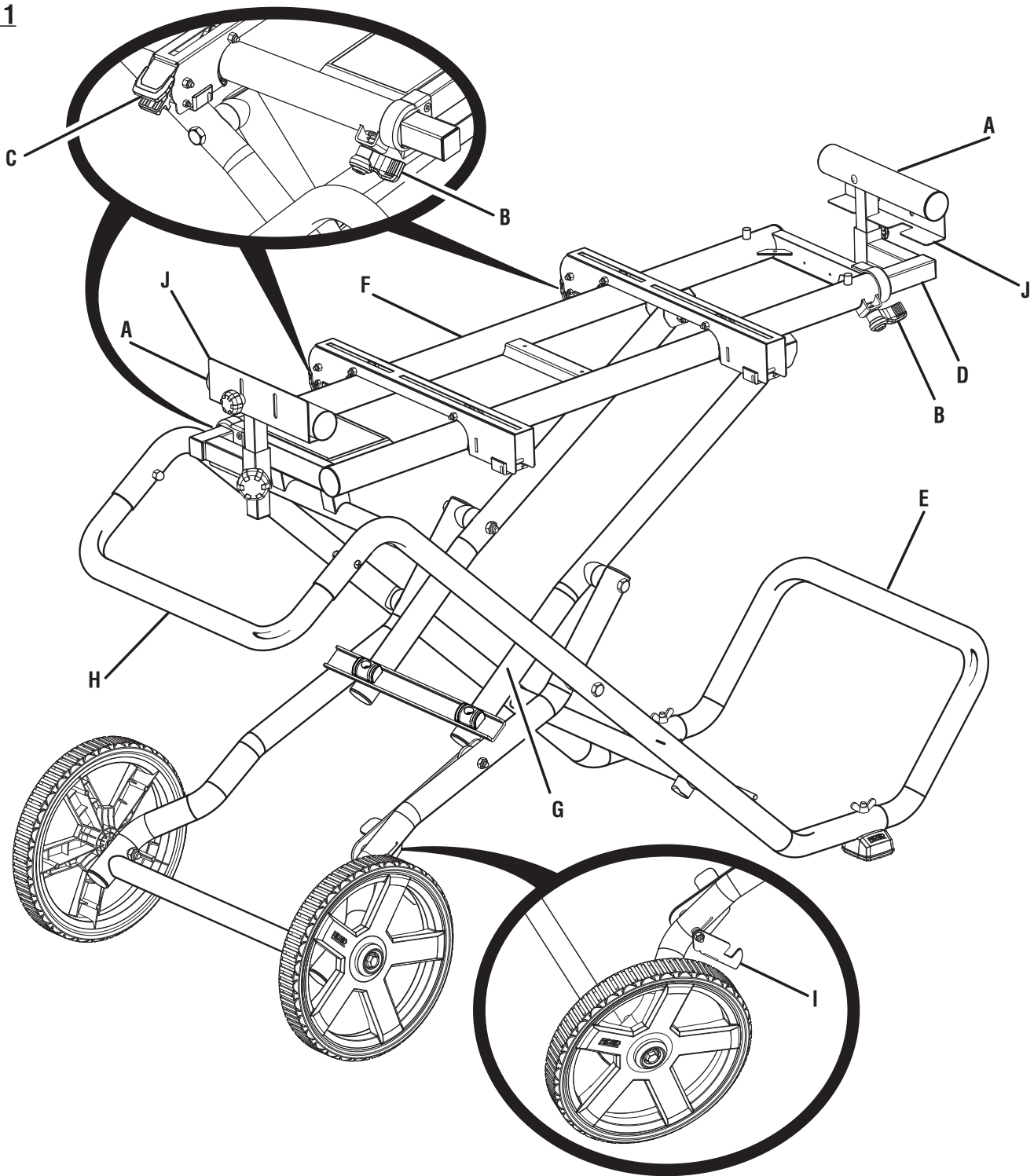

- A - Work supports (supports de travail, soportes de la pieza de trabajo)
- B - Locking lever (levier de verrouillage, palanca de fijación)
- C - Quick release saw mounting brackets (supports de montage de scie à relâchement rapide, apoyos de montaje de afloje rápido para la sierra)
- D - Support arm (rail d'extension, brazo de extensión)

- E - Frame support (support de cadre, apoyo del bastidor)
- F - MSUV top rails (rails supérieurs du MSUV, rieles superiores del MSUV)
- G - Central brace (renfort central, riostra central)
- H - Handle (poignée, mango)
- I - Release lever (levier de dégagement, palanca de afloje)
- J - Work stop (butée, tope de la pieza de trabajo)

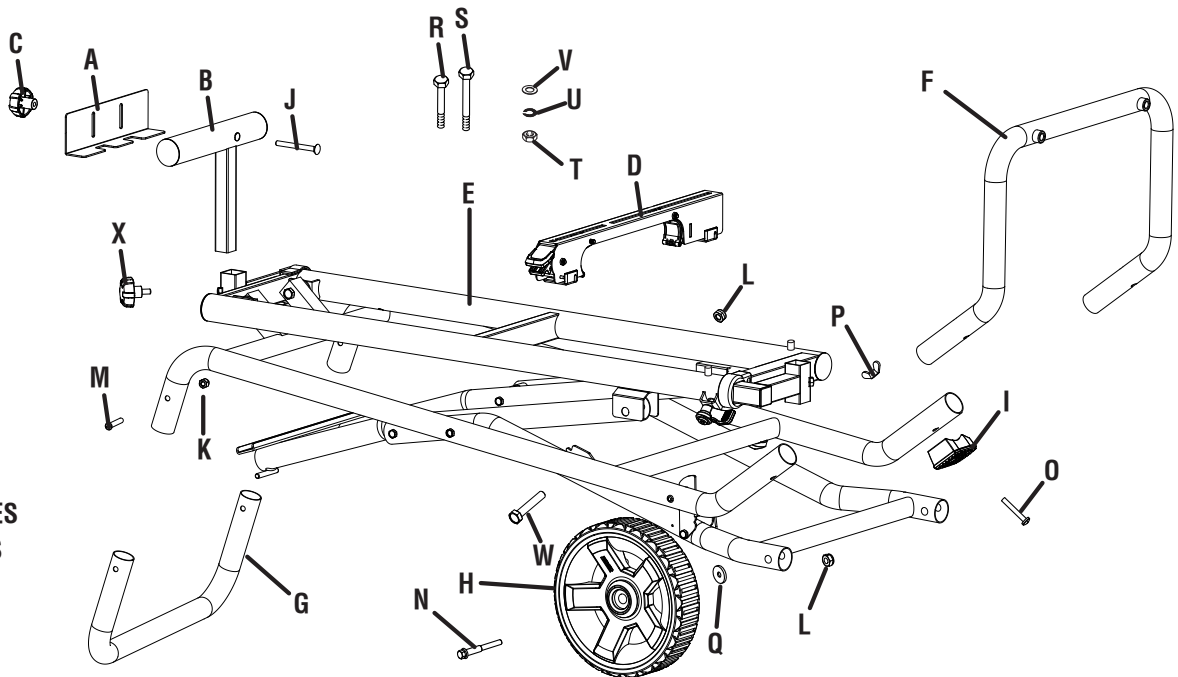
Fig. 2

**LOOSE PARTS
PIÈCES DÉTACHÉES
PIEZAS SUELTAS**

- A - Work stop (butée, tope de trabajo)
- B - Work support (support de travail, soporte de la pieza de trabajo)
- C - Work stop adjustment knob (bouton de réglage de butée, perilla de ajuste de tope de pieza de trabajo)
- D - Quick release saw mounting bracket (support de montage de scie à relâchement rapide, apoyo de montaje de afloje rápido para la sierra)
- E - Workstand assembly (table de travail utilitaire, conjunto del banco de trabajo)
- F - Frame support (support de cadre, apoyo del bastidor)
- G - Handle (poignée, mango)
- H - Wheel (roue, rueda)
- I - Foot (pied, pie)
- J - Bolt [M6 x 60mm] (boulon [M6 x 60mm], perno [M6 x 60mm])
- K - Acorn nut (écrou borgne, tuerca ciega)
- L - LockNut [M10] (écrou de blocage [M10], tuerca de seguridad [M10])
- M - Handle bolt [M8 x 45mm] (boulon de la poignée [M8 x 45mm], perno del mango [M8 x 45mm])
- N - Axle bolt (boulon de essieu, perno de eje)
- O - Foot bolt [M8 x 55mm] (boulon de la pied [M8 x 55mm], perno de la pie [M8 x 55mm])
- P - Wing Nut [M8] (écrou papillon [M8], tuerca de mariposa [M8])
- Q - Wheel washer [ID10 x OD26 x 2t] (rondelle en roue [ID10 x OD26 x 2t], arandela de rueda [ID10 x OD26 x 2t])
- R - Bolt [M8 x 30mm] (boulon [M8 x 30mm], perno [M8 x 30mm])
- S - Bolt [M8 x 50mm] (boulon [M8 x 50mm], perno [M8 x 50mm])
- T - Hex nut [M8] (écrou hexagonal [M8], tuerca hexagonale [M8])
- U - Lock washer [M8] (rondelle frein [M8], arandela de fijación [M8])
- V - Flat washer [M8] (rondelle plate [M8], arandela plane [M8])
- W - Frame bolt [M10 x 55mm] (boulon du châssis [M10 x 55mm], perno marco [M10 x 55mm])
- X - Height Adjustment knob (bouton de réglage de hauteur, perilla de ajuste de altura)

Fig. 3

Combination Wrench (3) 17mm, 13mm, and 12mm [clé mixte (3) 17mm, 13mm, et 12mm, llave combinación (3) 17mm, 13mm, y 12mm]

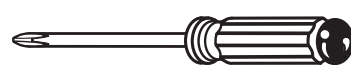

Phillips screwdriver (tournevis phillips, destornillador phillips)

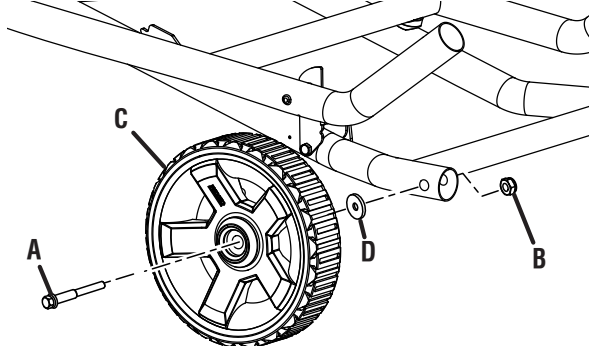
Fig. 4

- A - Axle bolt (boulon de essieu, perno de eje)
- B - Lock Nut [M10] (écrou de blocage [M10], tuerca de seguridad [M10])
- C - Wheel (roue, rueda)
- D - Wheel washer [D10 x D26 x 2t] (rondelle en roue [D10 x D26 x 2t], arandela de rueda [D10 x D26 x 2t])

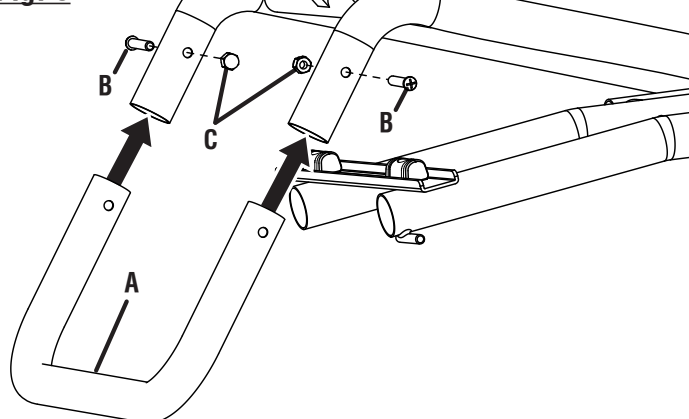
Fig. 5

- A - Handle (poignée, mango)
- B - Handle bolt [M8 x 45mm] (boulon de la poignée [M8 x 45mm], perno del mango [M8 x 45mm])
- C - Acorn nuts (écrou borgne, tuerca ciega)

Fig. 6

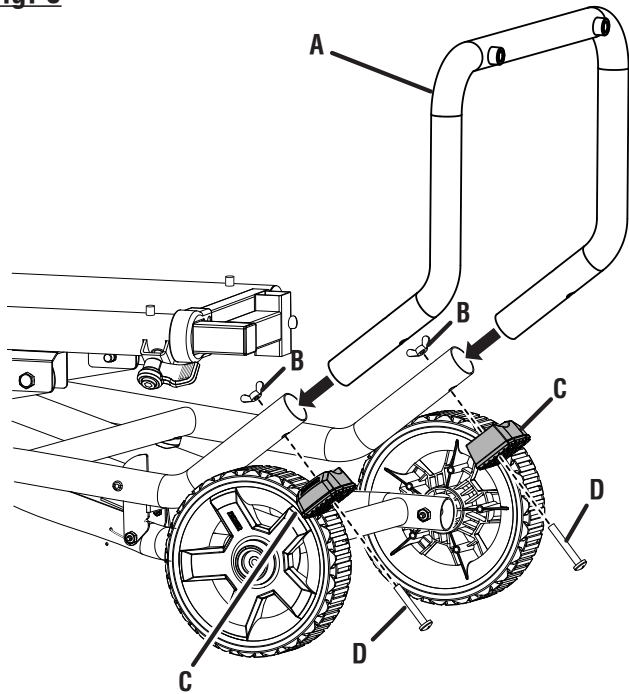

- A - Frame support (support de cadre, apoyo del bastidor)
- B - Wing Nut [M8] (écrou papillon [M8], tuerca de mariposa [M8])
- C - Feet (pieds, pies)
- D - Foot bolt [M8 x 55mm] (boulon de la pied [M8 x 55mm], perno de la pie [M8 x 55mm])

Fig. 7

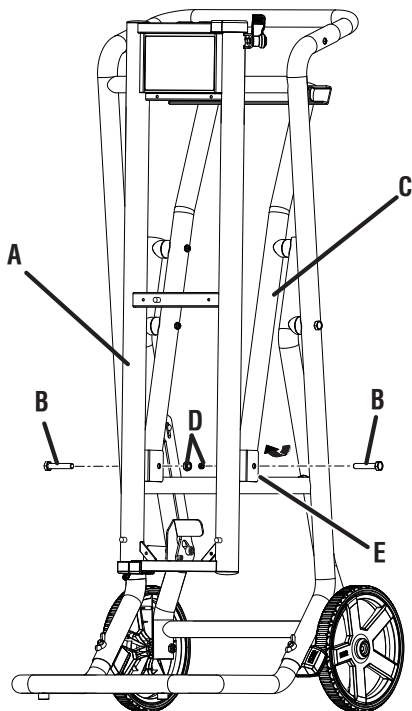

- A - MSUV top rails (rails supérieurs du MSUV, rieles superiores del MSUV)
- B - Frame bolt [M8 x 55mm] (boulon de bâti [M8 x 55mm], perno del brazo [M8 x 55mm])
- C - Central brace (renfort central, riostra central)
- D - LockNut [M10] (écrou de blocage [M10], tuerca de seguridad [M10])
- E - Bracket (support, placa)

Fig. 8

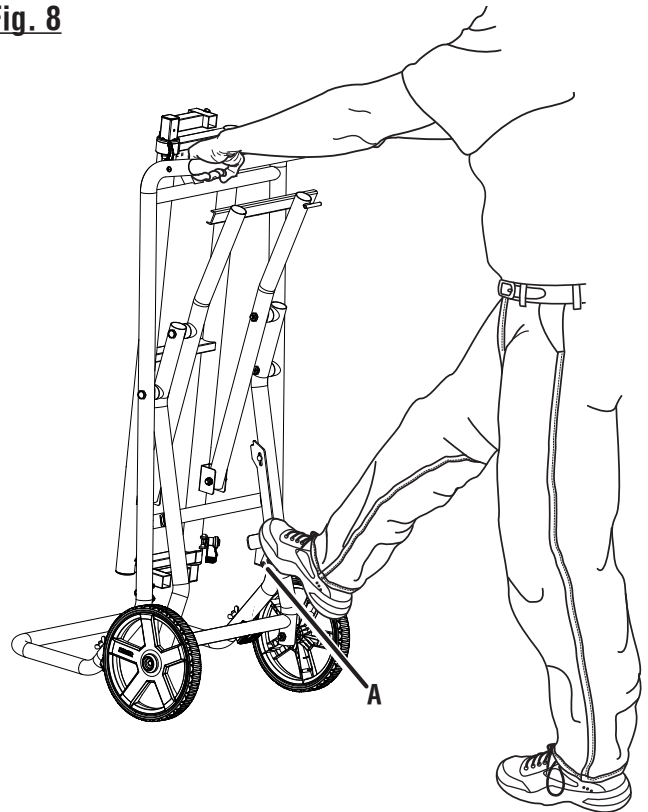

- A - Push the release lever (appuyer le levier de dégagement, apriete la palanca de afloje)

Fig. 9

**OPEN POSITION
POSITION OUVERT
POSICIÓN ABRA**

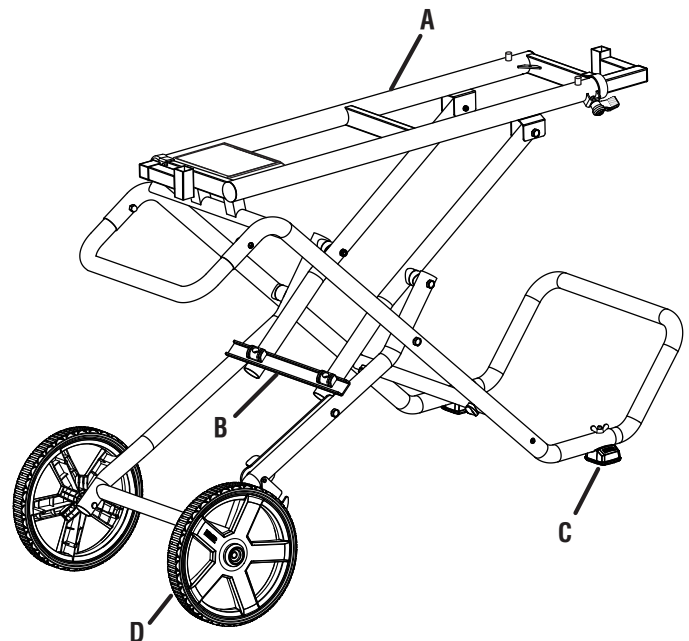

- A - MSUV top rails (rails supérieurs du MSUV, rieles superiores del MSUV)
- B - Central brace (renfort central, riostra central)
- C - Feet (pieds, pies)
- D - Wheel (roue, rueda)

Fig. 10

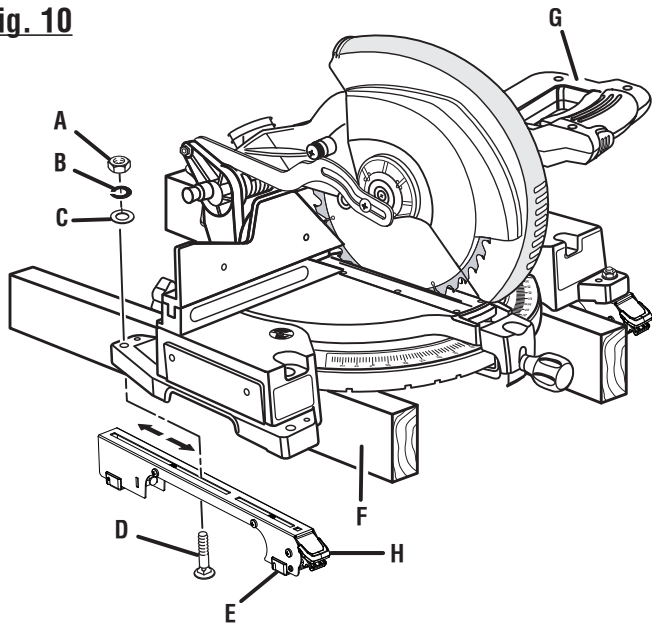

- A - Hex nut [M8] (écrou hexagonal [M8], tuerca hexagonal [M8])
- B - Lockwasher [M8] (rondelle frein [M8], arandela de fijación [M8])
- C - Flat washer [M8] (rondelle plate [M8], arandela plana [M8])
- D - Bolt [M8 x 30mm or M8 x 50mm] (boulon [M8 x 30mm ou M8 x 50mm], perno [M8 x 30mm o M8 x 50mm])
- E - Saw mounting bracket (support de montage de la scie, apoyo de montaje de la sierra)
- F - Stable support (support stable, soporte estable)
- G - Saw arm (bras de scie, brazo de la sierra)
- H - Lock lever (levier de verrouillage, palanca de fijación)

Fig. 11

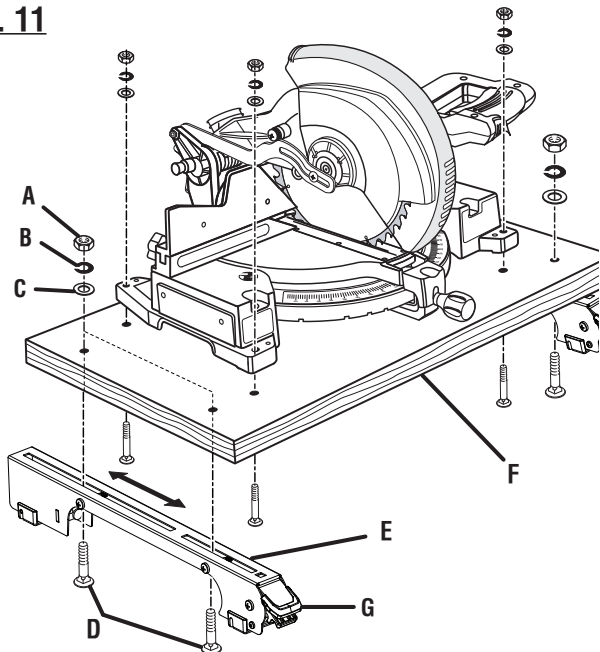

- A - Hex nut [M8] (écrou hexagonal [M8], tuerca hexagonal [M8])
- B - Lockwasher [M8] (rondelle frein [M8], arandela de fijación [M8])
- C - Flat washer [M8] (rondelle plate [M8], arandela plana [M8])
- D - Bolt [M8 x 30mm or M8 x 50mm] (boulon [M8 x 30mm ou M8 x 50mm], perno [M8 x 30mm o M8 x 50mm])
- E - Saw mounting bracket (support de montage de la scie, apoyo de montaje de la sierra)
- F - Mounting surface (surface de montage, superficie de montaje)
- G - Lock lever (levier de verrouillage, palanca de fijación)

Fig. 12

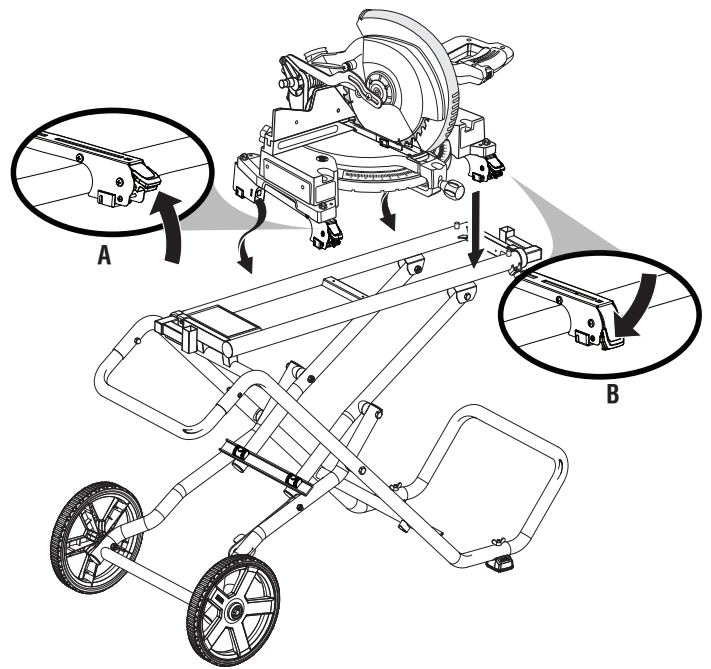

- A - Unlocked position (position déverrouillée, posición desbloqueo)
- B - Locked position (posición verrouillée, posición asegurada)

Fig. 13

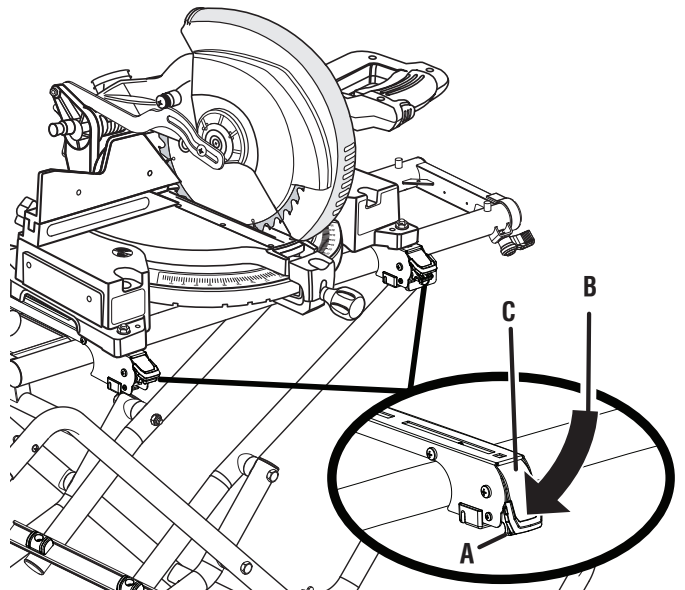

- A - Locking lever release trigger (gâchette de relâchement de levier de verrouillage, gatillo de afloje de la palanca de fijación)
- B - Push down to lock (poussez vers le bas pour verrouiller, presione hacia abajo para asegurar)
- C - Locking lever (levier de verrouillage, palanca de fijación)

Fig. 14

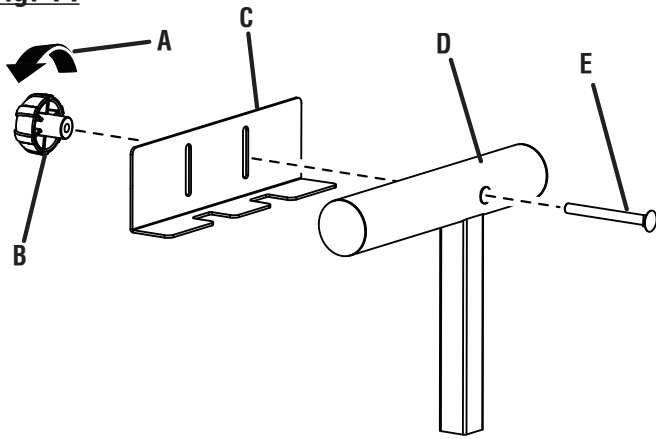

- A - Thread adjustment knob onto bolt (tournez le bouton de réglage sur le boulon, gire la perilla de ajuste de tornillo)
- B - Work stop adjustment knob (bouton de réglage de butée, perilla de ajuste de tope de pieza de trabajo)
- C - Work stop (butée, tope de trabajo)
- D - Work support (support de travail, soporte de la pieza de trabajo)
- E - Bolt [M6 x 60mm] (boulon [M6 x 60mm], perno [M6 x 60mm])

Fig. 15

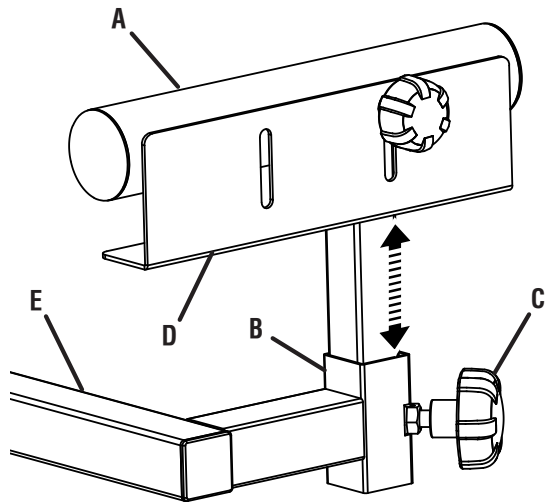

- A - Work support (support de travail, soporte de la pieza de trabajo)
- B - Bracket (support, placa)
- C - Height Adjustment knob (bouton de réglage de hauteur, perilla de ajuste de altura)
- D - Work stop (butée, tope de trabajo)
- E - Support arm (rail d'extension, brazo de extensión)

Fig. 16

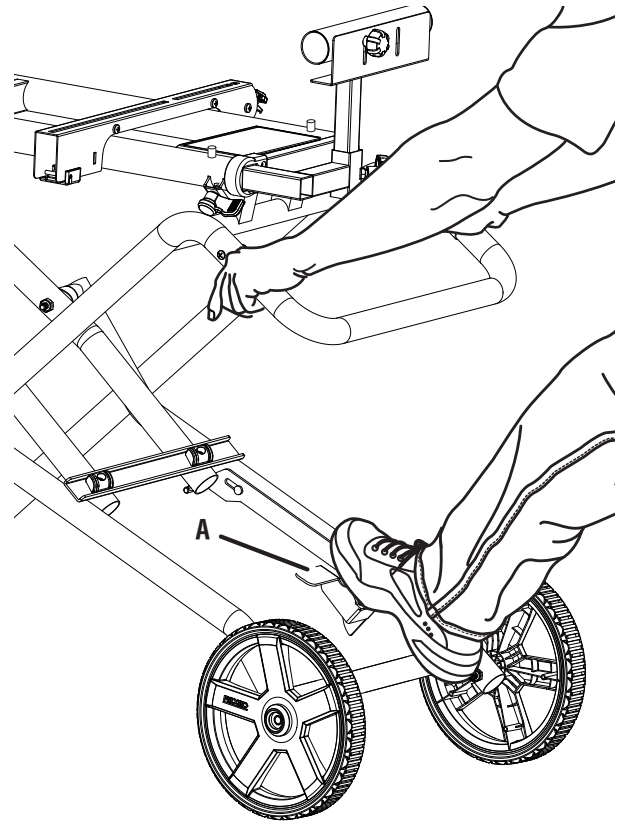

- A - Push the release lever (appuyer le levier de dégagement, apriete la palanca de afloje)

Fig. 17

**VERTICAL CLOSED POSITION
POSITION VERTICALE FERMÉE
POSICIÓN DE CIERRE VERTICAL**

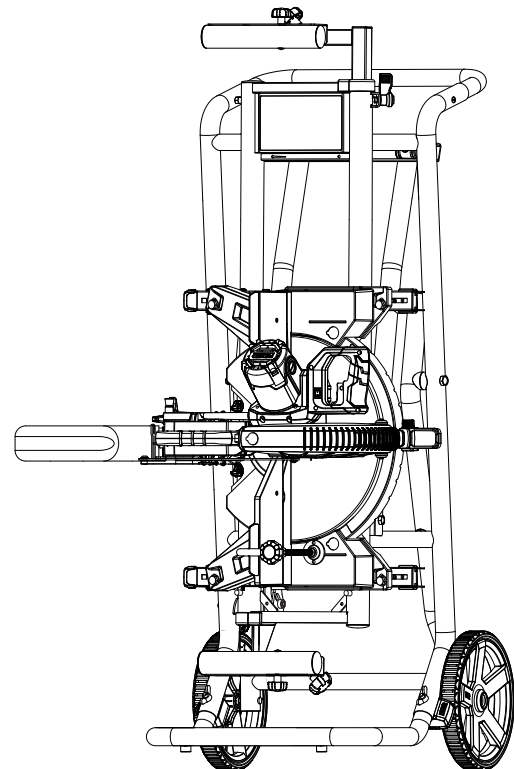

Fig. 18

**HORIZONTAL CLOSED POSITION
POSITION HORIZONTALE FERMÉE
POSICIÓN DE CIERRE HORIZONTAL**

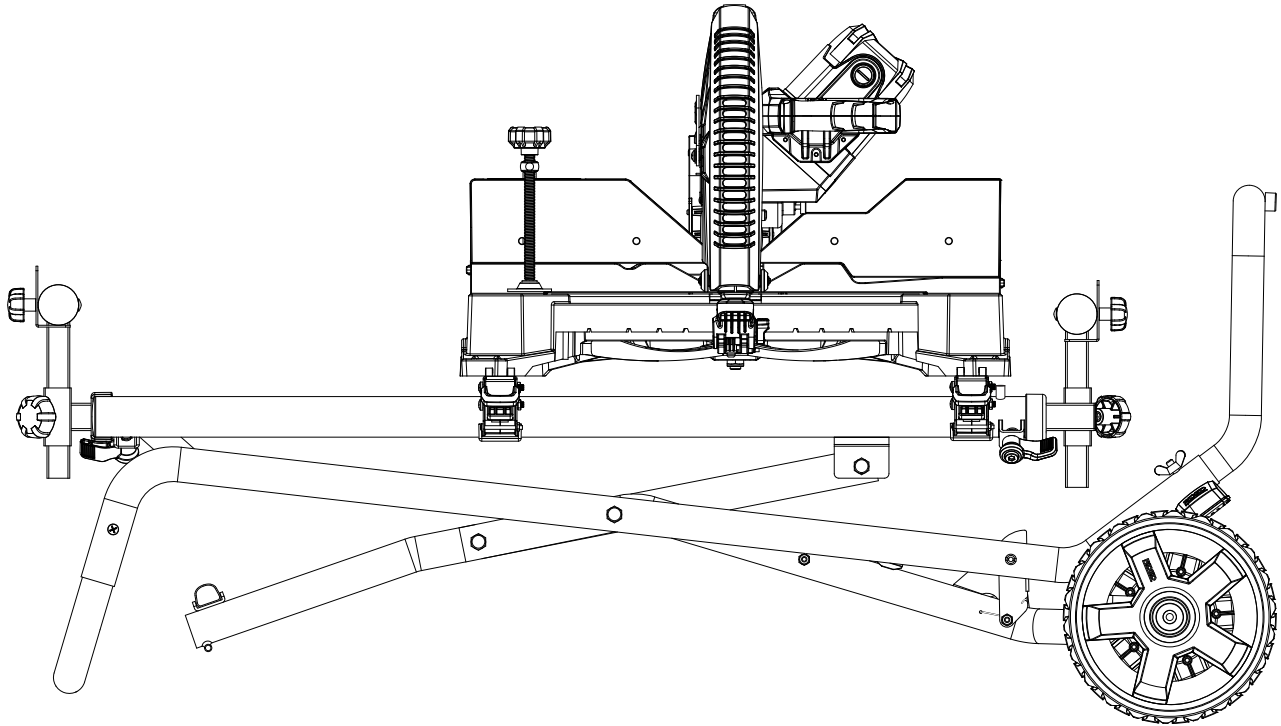
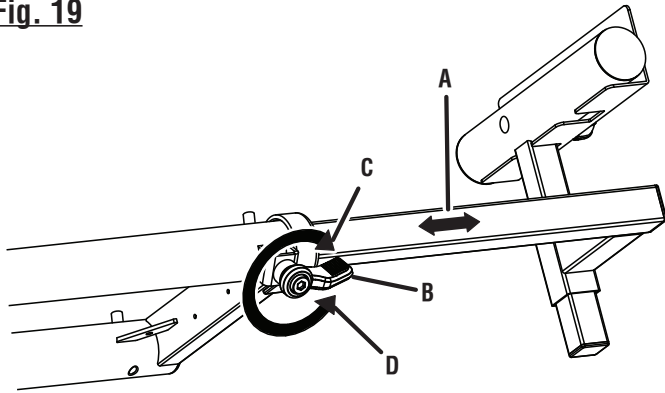
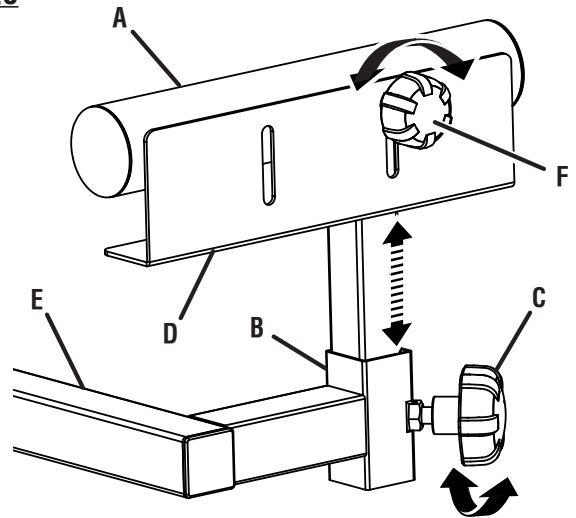

Fig. 19



- A - Support arm (bras de support, brazo de soporte)
- B - Locking lever (levier de verrouillage, palanca de fijación)
- C - To lock (pour verrouiller, para asegurar)
- D - To unlock (pour déverrouiller, para desbloquear)

Fig. 20



- A - Work support (support de travail, soporte de la pieza de trabajo)
- B - Bracket (support, placa)
- C - Height adjustment knob (bouton de réglage de hauteur, perilla de ajuste de altura)
- D - Work stop (butée, tope de trabajo)
- E - Support arm (rail d'extension, brazo de extensión)
- F - Work stop adjustment knob (bouton de réglage pour le butée, perilla de ajuste para el tope de trabajo)

Fig. 21

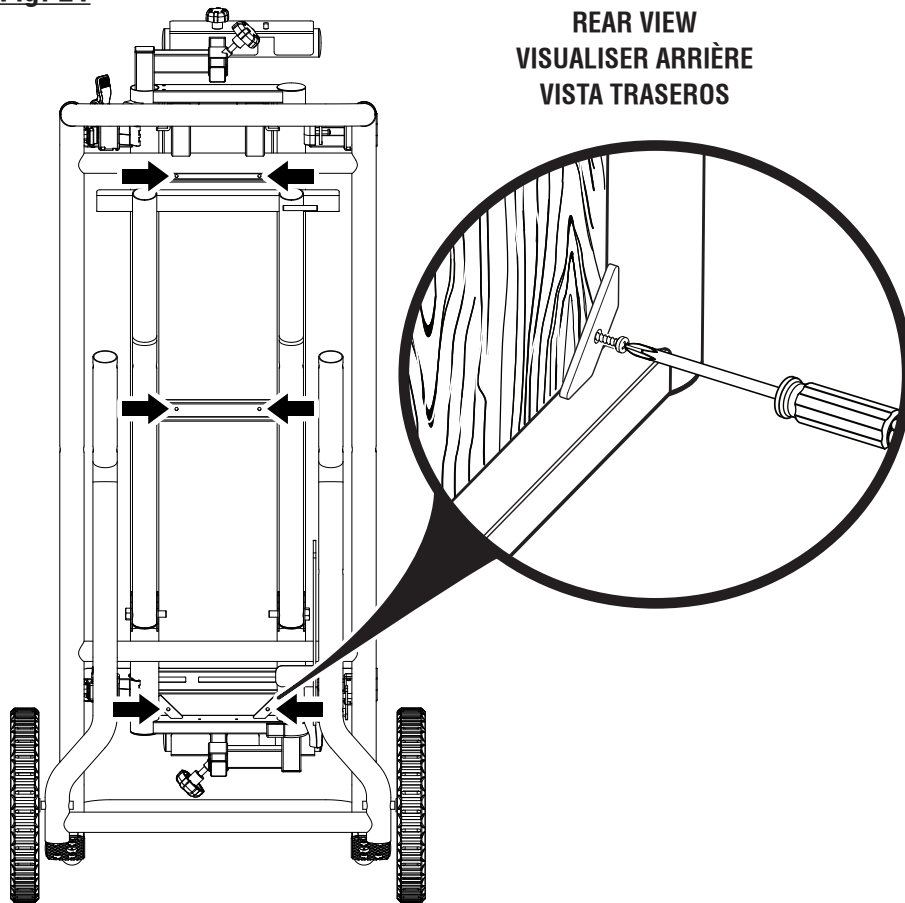
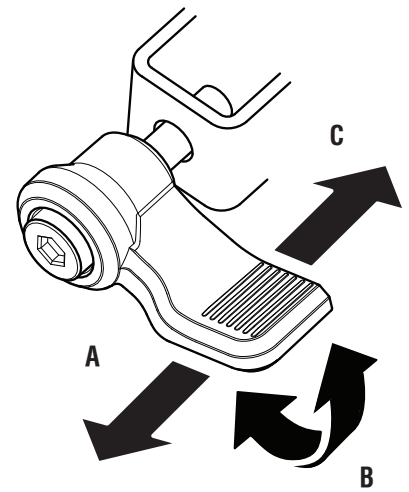
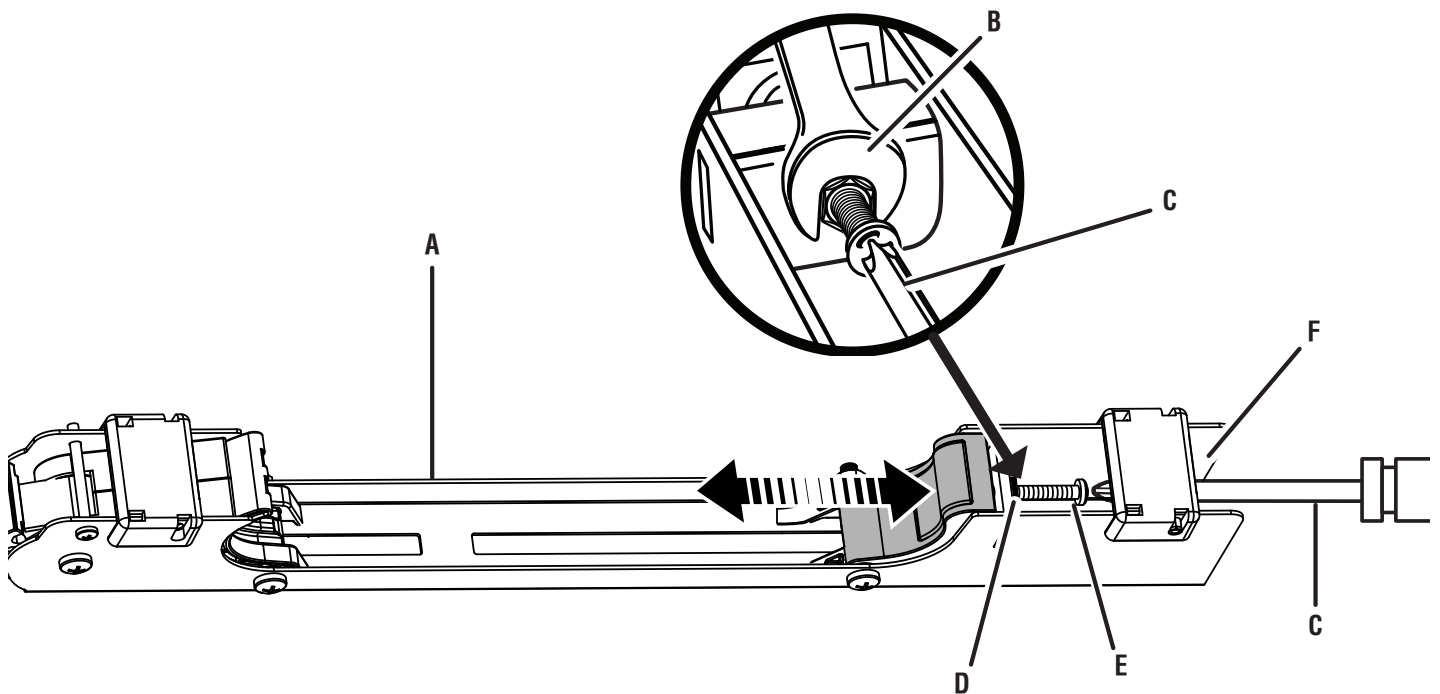

Fig. 22



- A - Pull the lever out to rotate (tirer le levier vers l'extérieur pour tourner, tire de la palanca hacia afuera para girar)
- B - Rotate to the desired position (turner jusqu'à la position désirée, rote hasta la posición deseada)
- C - Release the lever to lock (relâcher le levier pour bloquer, suelte la palanca para bloquear)

Fig. 23



- A - Saw mounting bracket (support de montage de la scie, apoyo de montaje de la sierra)
- B - Wrench (clé, llave de tuercas)
- C - Screwdriver (tournevis, destornillador)

- D - Nut (écrou, tuerca)
- E - Bracket adjustment screw (vis de réglage de support, tornillo de ajuste del apoyo)
- F - Screwdriver access hole (orifice d'accès pour le tournevis, agujero de acceso para destornillador)

OPERATOR'S MANUAL

MANUEL D'UTILISATION

MANUAL DEL OPERADOR

MITER SAW UTILITY VEHICLE (MSUV)

CHARIOT UTILITAIRE POUR SCIE À ONGLETS (MSUV)

CARRO DE SERVICIO PARA SIERRAS INGLETEADORAS (MSUV)

AC9946/AC99461

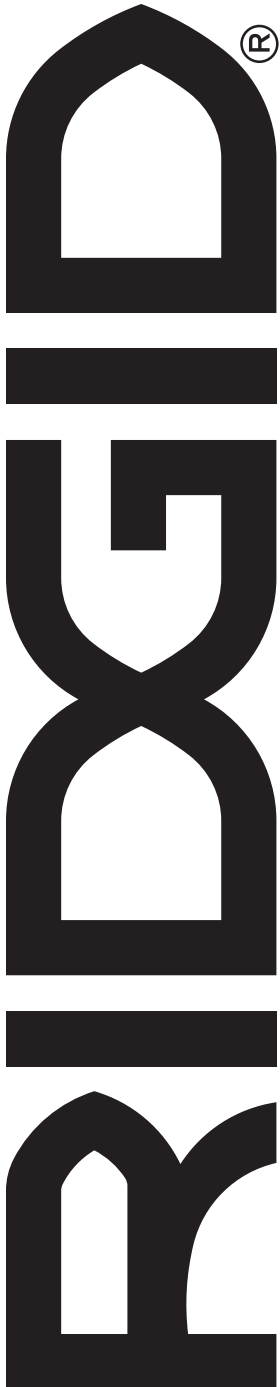

Customer Service Information:

For parts or service, do not return this product to the store. Contact your nearest RIDGID® authorized service center. Be sure to provide all relevant information when you call or visit. For the location of the authorized service center nearest you, please call 1-866-539-1710 or visit us online at powertools.ridgid.com.

MODEL NO.* _____ SERIAL NO. _____

**Model number on product may have additional letters at the end. These letters designate manufacturing information and should be provided when calling for service.*

Service après-vente :

Pour acheter des pièces ou pour un dépannage, ne pas retourner ce produit au magasin. Contacter le centre de réparations RIDGID® agréé le plus proche. Veiller à fournir toutes les informations pertinentes lors de tout appel téléphonique ou visite. Pour obtenir l'adresse du centre de réparations agréé le plus proche, téléphoner au 1-866-539-1710 ou visiter notre site powertools.ridgid.com.

NO. DE MODÈLE* _____ NO. DE SÉRIE _____

**Le numéro de modèle sur le produit peut contenir des lettres supplémentaires à la fin. Ces lettres désignent les informations du fabricant et doivent être fournies lors d'un appel de demande de service.*

Información sobre servicio al consumidor:

Para piezas de repuesto o servicio, no devuelva este producto a la tienda. Comuníquese con el centro de servicio autorizado de productos RIDGID® de su preferencia. Asegúrese de proporcionar todos los datos pertinentes al llamar o al presentarse personalmente. Para obtener información sobre el centro de servicio autorizado más cercano a usted, le suplicamos llamar al 1-866-539-1710 o visitar nuestro sitio en la red mundial, en la dirección powertools.ridgid.com.

NÚM. DE MODELO* _____ NÚM. DE SERIE _____

**El número de modelo que figura en el producto podría tener letras adicionales al final. Estas designan información de fabricación y deben suministrarse cuando llame para obtener asistencia o servicio.*

TTI CONSUMER POWER TOOLS, INC.

P.O. Box 1427

Anderson, SC 29622 USA

1-866-539-1710 ■ powertools.ridgid.com

RIDGID is a registered trademark of RIDGID, Inc., used under license.

991000678
9-27-22 (REV:03)