

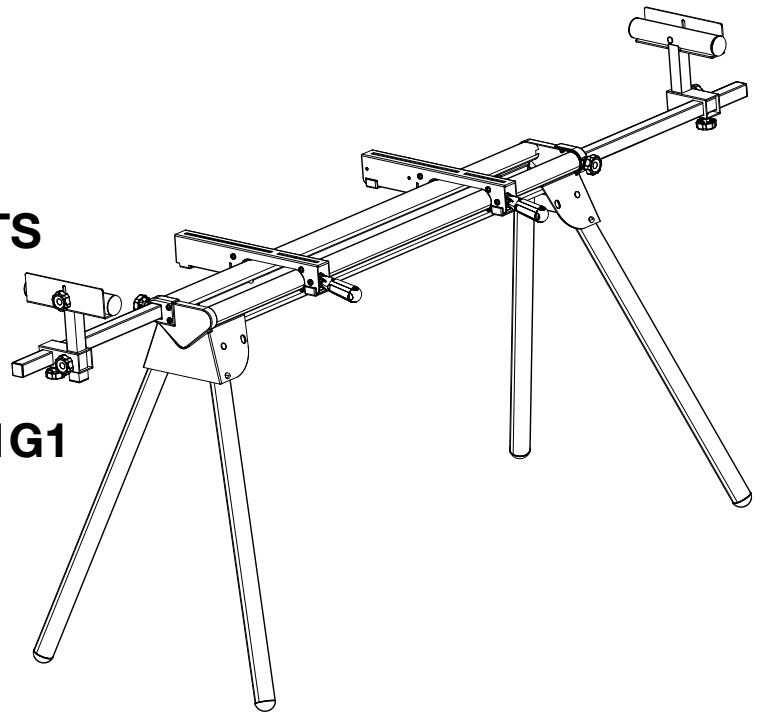

OPERATOR'S MANUAL
MANUEL D'UTILISATION
MANUAL DEL OPERADOR

MITER SAW STAND
STAND POUR SCIE À ONGLETS
PEDESTAL PARA SIERRA
INGLETEADORA

A18MS01/A18MS01G/A18MS01G1



Your miter saw stand has been engineered and manufactured to our high standard for dependability, ease of operation, and operator safety. When properly cared for, it will give you years of rugged, trouble-free performance.

WARNING: To reduce the risk of injury, the user must read and understand the operator's manual before using this product.

Thank you for your purchase.

SAVE THIS MANUAL FOR FUTURE REFERENCE

Cette stand pour scie à onglets a été conçue et fabriquée conformément à nos strictes normes de fiabilité, simplicité d'emploi et sécurité d'utilisation. Correctement entretenue, elle vous donnera des années de fonctionnement robuste et sans problème.

AVERTISSEMENT : Pour réduire les risques de blessures, l'utilisateur doit lire et veiller à bien comprendre le manuel d'utilisation avant d'employer ce produit.

Merci de votre achat.

**CONSERVER CE MANUEL POUR
FUTURE RÉFÉRENCE**

Su pedestal para sierra ingleteadora de pintura ha sido diseñado y fabricado de conformidad con nuestras estrictas normas para brindar fiabilidad, facilidad de uso y seguridad para el operador. Con el debido cuidado, le brindará muchos años de sólido y eficiente funcionamiento.

ADVERTENCIA: Para reducir el riesgo de lesiones, el usuario debe leer y comprender el manual del operador antes de usar este producto.

Le agradecemos su compra.

**GUARDE ESTE MANUAL PARA
FUTURAS CONSULTAS**

TABLE OF CONTENTS

■ Rules for Safe Operation	2
■ Symbols.....	3
■ Features.....	4
■ Assembly	5-8
■ Operation.....	9
■ Maintenance.....	10

RULES FOR SAFE OPERATION

Safe operation of this accessory requires that you read and understand this operator's manual, the operator's manual for the table saw and all labels affixed to the tool.

READ ALL INSTRUCTIONS

- **Know your accessory.** Read the operator's manual carefully. Learn its applications and limitations, as well as the specific potential hazards related to this accessory.
- **Keep the work area clean.** Cluttered work areas and work benches invite accidents.
- **Always wear safety glasses with side shields.** Everyday glasses have only impact resistant lenses. They are NOT safety glasses.
- **This stand will accommodate many miter saws.** However, it should never be used on any miter saw with a blade diameter larger than 12 in. or with any slide miter saw with a blade diameter larger than 10 in. other than 12 in. Ryobi brands. Always confirm any miter saw used is mounted securely and is stable before plugging in the miter saw. Before turning on the saw, perform a dry run of the cutting operation just to make sure that no problems will occur when the cut is made.



- **Do not modify or use this stand for any purpose for which it is not intended.**
- **This stand is designed to be used on a flat stable surface.** Do not use the stand on an uneven surface. Be sure to allow enough room to handle and properly support the workpiece.
- **Follow the tool mounting instructions carefully,** and ensure the tool is fastened securely.
- **Maximum weight of the miter saw** and workpiece together must not exceed 300 pounds.
- **Do not apply an unbalanced load** that could cause the miter saw stand to tip over.
- **Save these instructions.** Refer to them frequently and use them to instruct others who may use this accessory. If you loan someone this accessory, loan them these instructions also to prevent misuse of the product and possible injury.

WARNING:







This stand is designed for use with all Ryobi miter saws or slide miter saws with a blade diameter not larger than 12 in., or for other brands use a slide miter saw with a blade diameter not larger than 10 in.

SYMBOLS

The following signal words and meanings are intended to explain the levels of risk associated with this product.

SYMBOL	SIGNAL	MEANING
	DANGER:	Indicates an imminently hazardous situation, which, if not avoided, will result in death or serious injury.
	WARNING:	Indicates a potentially hazardous situation, which, if not avoided, could result in death or serious injury.
	CAUTION:	Indicates a potentially hazardous situation, which, if not avoided, may result in minor or moderate injury.
	NOTICE:	(Without Safety Alert Symbol) Indicates important information not related to an injury hazard, such as a situation that may result in property damage.

Some of the following symbols may be used on this product. Please study them and learn their meaning. Proper interpretation of these symbols will allow you to operate the product better and safer.

SYMBOL	NAME	DESIGNATION/EXPLANATION
	Safety Alert	Precautions that involve your safety.
	Read The Operator's Manual	To reduce the risk of injury, user must read and understand operator's manual before using this product.
	Eye Protection	Always wear eye protection with side shields marked to comply with ANSI Z87.1.
	Wet Conditions Alert	Do not expose to rain or use in damp locations.
	Pinch Point	To reduce the risk of injury or damage, avoid contact with any pinch point.
V	Volts	Voltage
A	Amperes	Current
Hz	Hertz	Frequency (cycles per second)
W	Watts	Power
min	Minutes	Time
~	Alternating Current	Type of current
≡	Direct Current	Type or a characteristic of current
n_0	No Load Speed	Rotational speed, at no load
	Class II Tool	Double-insulated construction
.../min	Per Minute	Revolutions, strokes, surface speed, orbits etc., per minute

FEATURES

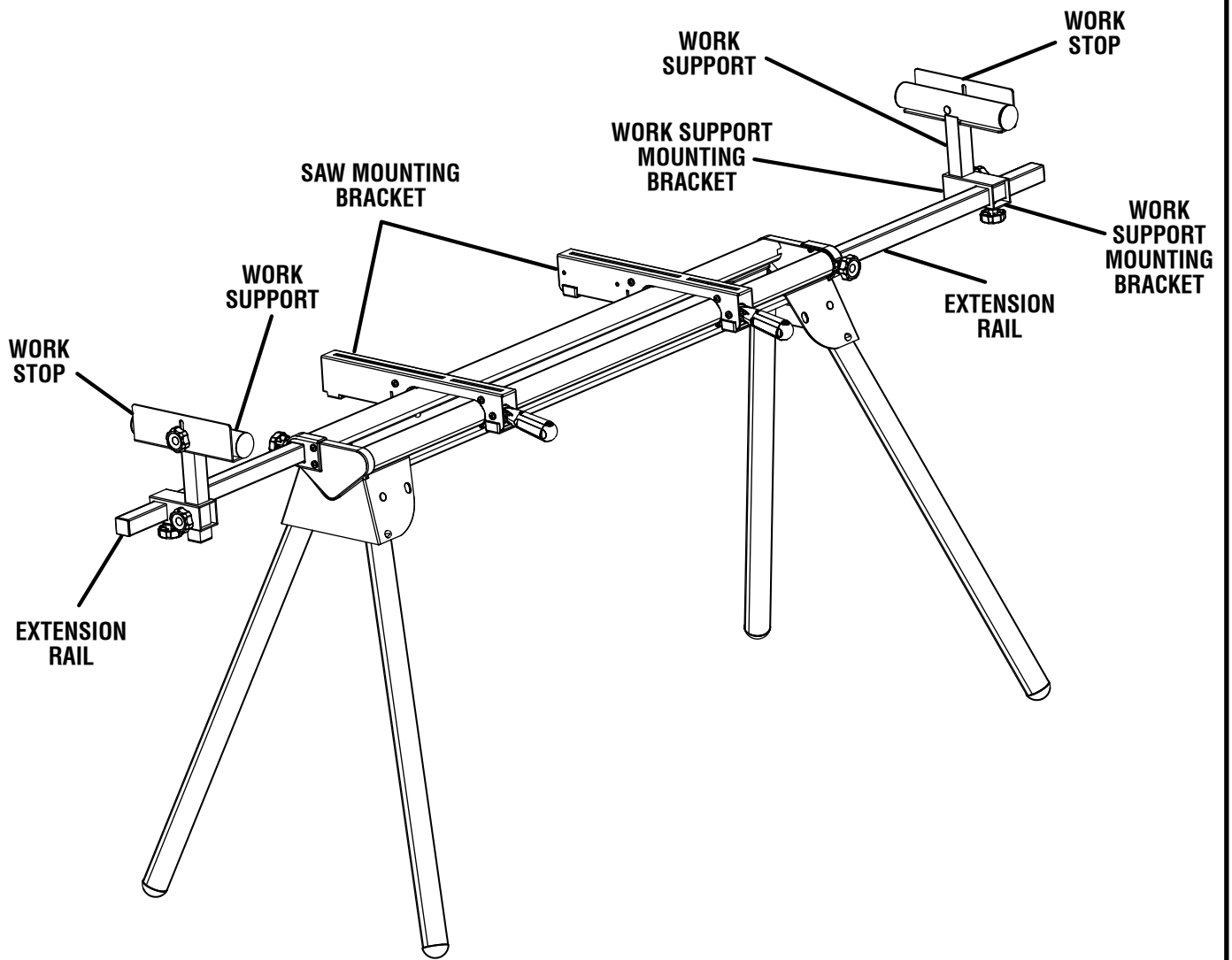

Fig. 1

ASSEMBLY

UNPACKING

This product requires some assembly.

- Carefully remove the tool and any accessories from the box. Make sure that all items listed in the packing list are included.

WARNING:

Do not use this product if any parts on the Packing List are already assembled to your product when you unpack it. Parts on this list are not assembled to the product by the manufacturer and require customer installation. Use of a product that may have been improperly assembled could result in serious personal injury.

- Inspect the tool carefully to make sure no breakage or damage occurred during shipping.
- Do not discard the packing material until you have carefully inspected and satisfactorily operated the tool.
- If any parts are damaged or missing, please call 1-800-525-2579 for assistance.

WARNING:

If any parts are damaged or missing do not operate this product until the parts are replaced. Use of this product with damaged or missing parts could result in serious personal injury.

WARNING:

Do not attempt to modify this tool or create accessories not recommended for use with this tool. Any such alteration or modification is misuse and could result in a hazardous condition leading to possible serious personal injury.

WARNING:

Do not connect to power supply until assembly is complete. Failure to comply could result in accidental starting and possible serious personal injury.

PACKING LIST

- Miter Saw Stand
- Saw Mounting Brackets (2)
- Work Supports (2)
- Work Support Mounting Brackets (2)
- Work Stops (2)
- Extension Adjustment Knobs (M8 x 25 mm) (2)
- Length Adjustment Knobs (M8 x 15 mm) (2)
- Height Adjustment Knobs (M8 x 15 mm) (2)
- Work Stop Adjustment Knobs (2)
- Carriage Bolts (M6 x 60 mm) (2)
- Carriage Bolts (M8 x 50 mm) (4)
- Flat Washers (4)
- Lock Washers (4)
- Nuts (4)
- Operator's Manual
- Warranty Registration Card

PREPARING THE STAND

See Figure 2.

- Lay the stand's top surface down on the floor with the folded legs on top.
- Push in a leg locking pin and rotate that leg up until the locking pin clicks into place.
- Repeat with the remaining three legs.
- Lift the stand and place it in an upright position.
- Check to ensure the stand is stable and all the legs have the locking pins engaged.

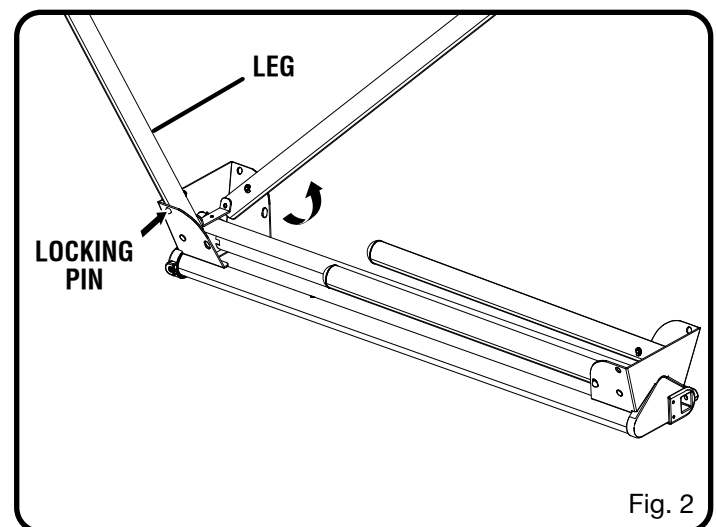

ASSEMBLY

ASSEMBLING AND INSTALLING MATERIAL WORK SUPPORTS

See Figures 3 - 5.

The material work supports help balance the workpiece during cutting operations.

To assemble the work support:

- Slide a carriage bolt (M6 x 60 mm) through the square hole in the work support and extend through the other side.
- Place the work stop over the end of the bolt
- Thread a work stop adjustment knob over the end of the bolt and tighten to secure.
- Slide the work support rail through the hole in the top of the work support mounting bracket.
- Insert the height adjustment knob through the small hole on the side of the work support mounting bracket and tighten to secure.

To install the work supports:

- Slide the work support mounting bracket over the extension rail so that the extension rail extends through the opening in the bracket. Position the work support at the desired location on the extension rail.
- Insert a length adjustment knob through the opening in the bottom of the work support mounting bracket and tighten to secure.
- Repeat with the other support.

ATTACHING SAW MOUNTING BRACKETS

See Figures 6 - 7.

Always position the saw to achieve maximum balance and stability. All four corners of the saw must be bolted to the mounting brackets before use. Make sure bolts do not extend above the table of the miter saw.

If the saw has holes that line up with the slots in the saw mounting brackets:

- Unplug the saw and lock the saw arm in the down position.
- Place a 2 x 4 or similar type of stable support underneath the saw to raise the saw and allow access to the saw's mounting feet.
- Place a saw mounting bracket underneath the raised side of the saw, aligning the mounting holes on the miter saw base with the slot in the top of the bracket.
- Feed a carriage bolt up through both the bracket and a mounting hole in the saw.
- Secure in place using a flat washer, lock washer and nut.
- Repeat through the other end of the same bracket.
- Place the second saw mounting bracket underneath the other side of the saw, aligning the mounting holes on the miter saw base with the opening in the bracket.

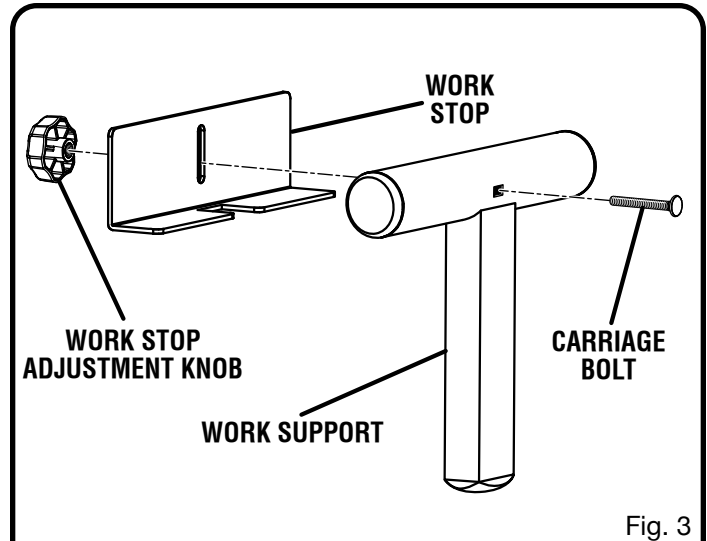

Fig. 3

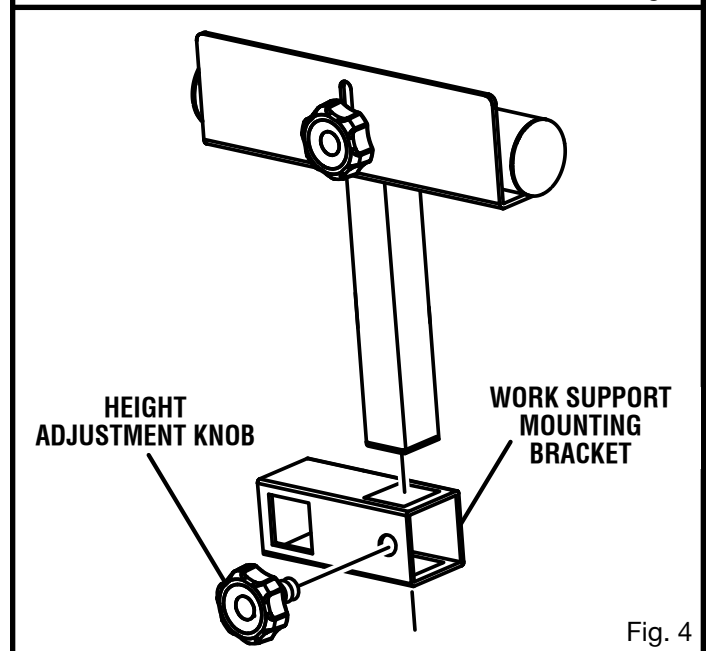

Fig. 4

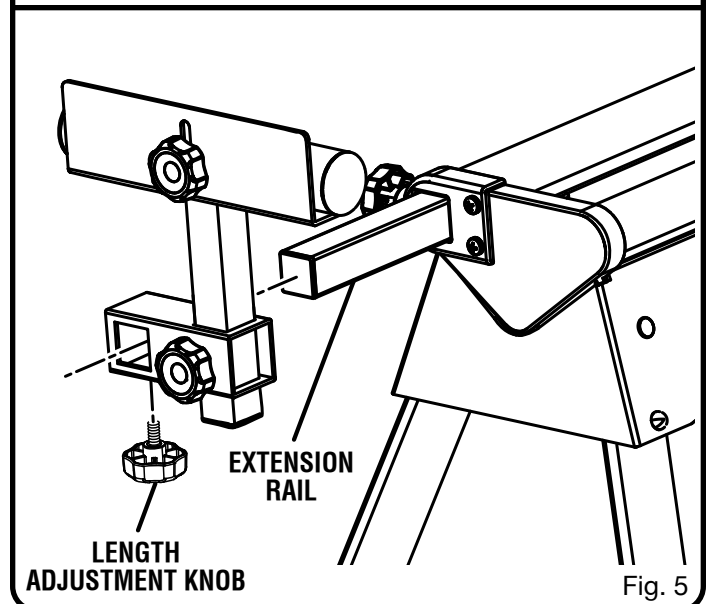

Fig. 5

ASSEMBLY

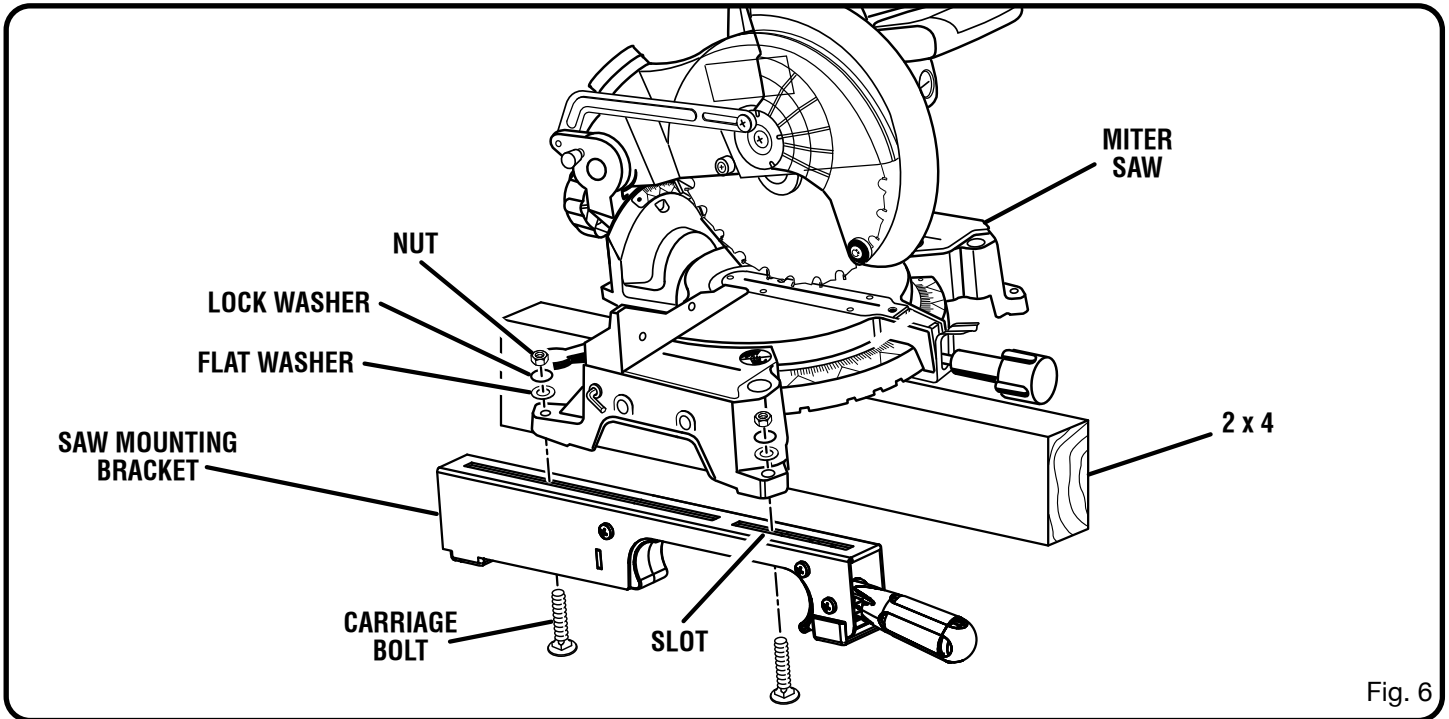

Fig. 6

- Install carriage bolts as previously described.
 - After making sure both brackets are parallel to each other, finger tighten all four nuts to hold in position.
 - Mount the saw to a mounting surface at least 1/2 in. thick using 5/16 hex head screws, washers, and nuts (not included).
 - Drill holes in the mounting surface to match the slots in the saw mounting brackets.
 - Proceed with installation as previously described.
- If the saw has holes that do not line up with the slots in the saw mounting brackets:**
- Unplug the saw and lock saw arm in the down position.

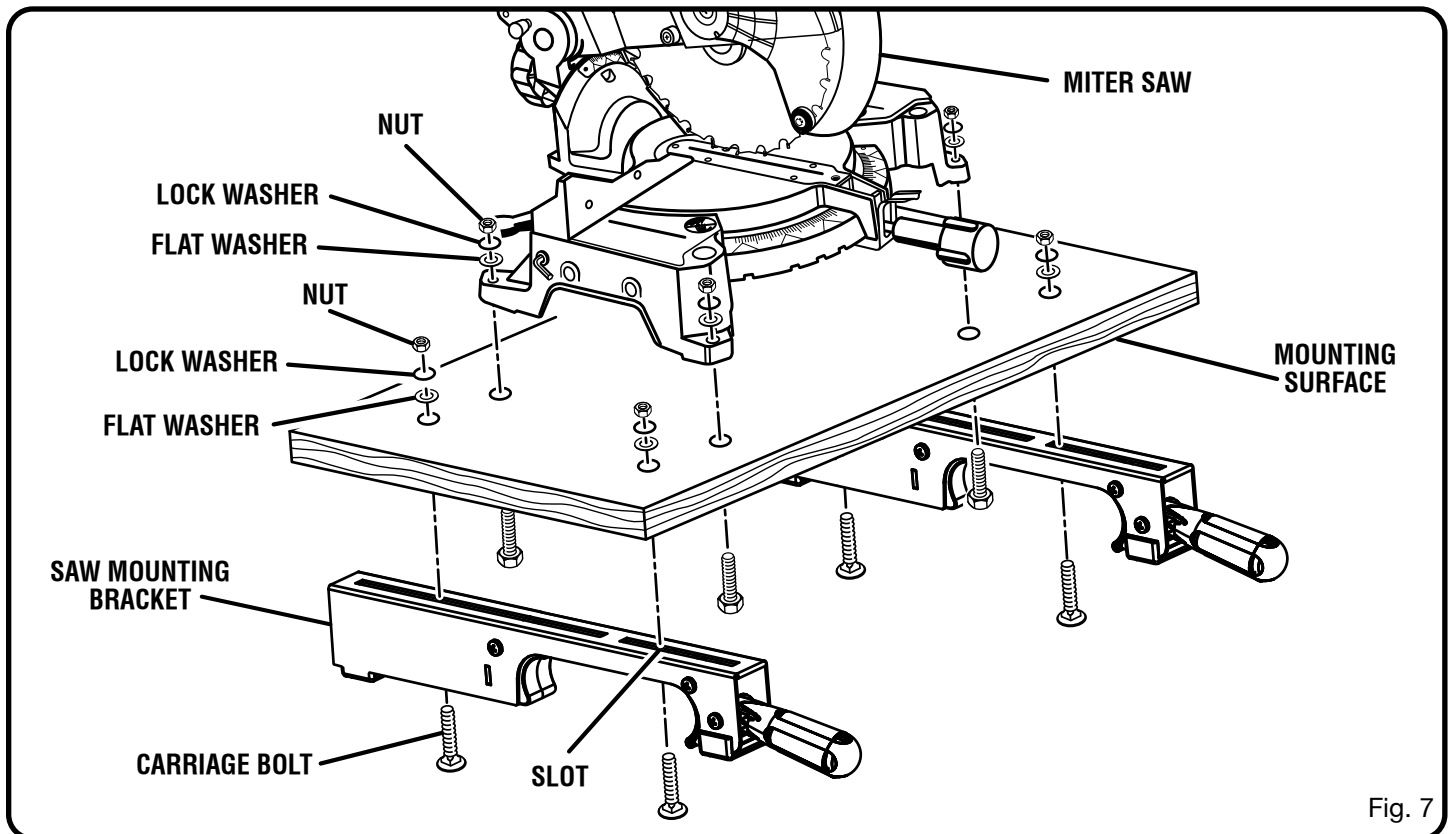

Fig. 7

ASSEMBLY

MOUNTING THE MITER SAW TO THE STAND

See Figures 8 - 9.

- Lift the saw and bracket assembly, allowing the assembly to tilt slightly toward your body.
- While still tilted toward you, hook the front edge of the bracket assembly onto the front rail of the stand.

WARNING:

To avoid serious personal injury, make sure the curved front edge of the mounting brackets are securely seated over the front rail before seating the other end of the brackets. Failure to do so could cause you to lose control of the saw mounting assembly, which could cause serious personal injury.

- Lower the bracket assembly to allow the rear edge of the bracket to seat fully over the rear rail.

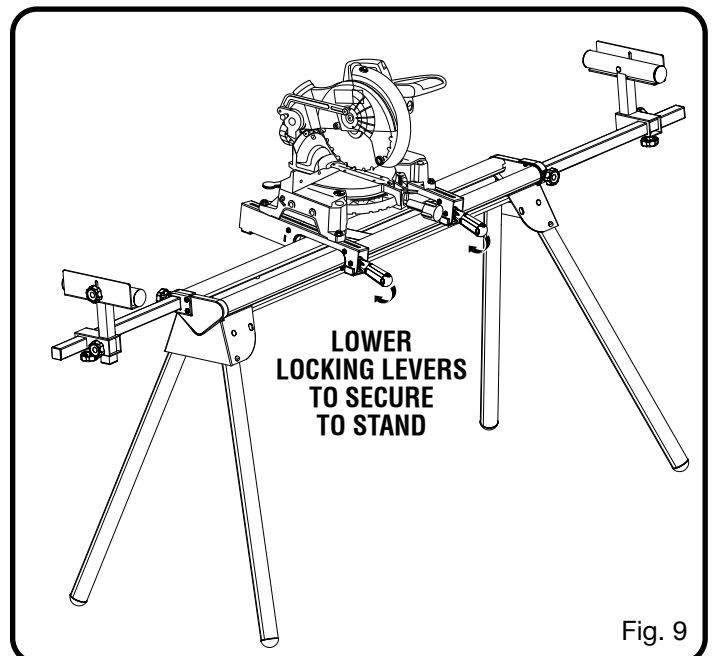
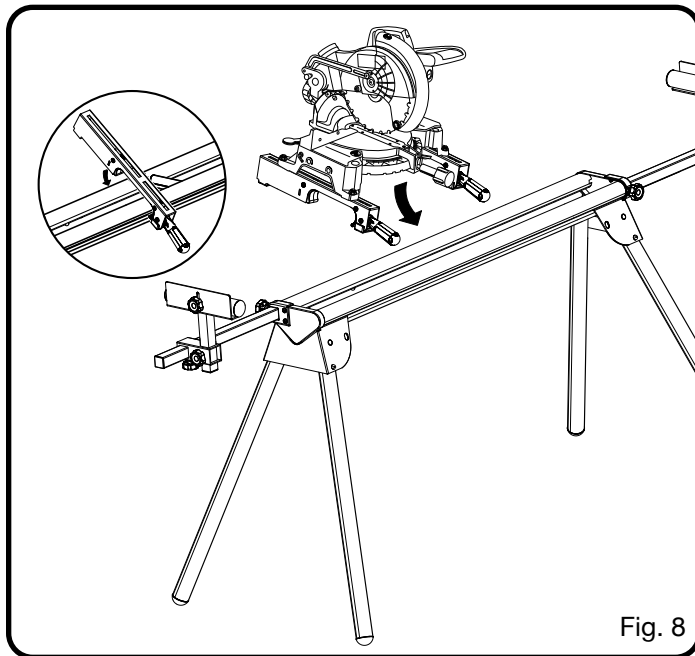

- Lock the brackets in position by lowering the locking levers.

NOTE: Continue to hold the mounting bracket assembly with one hand until both levers are securely locked.

- Check position and adjust, if necessary, to make sure the weight of the saw is evenly balanced over the rails as shown in figure 9.
- Ensure the saw is fully seated and locked in position, then securely tighten the four nuts holding the saw to the saw mounting brackets.

To remove saw from stand:

- Raise the locking levers to unlock the saw and mounting bracket assembly.
- Lift away from the rear rail of the stand to disengage.
- With the assembly tilted slightly toward you, lift the front part of the assembly to disengage from the front rail of the stand.

WARNING:

The mounting brackets are designed to fit snugly over the stand rails. With the locking levers in the lowered (locked) position, you should not be able to remove the saw and bracket assembly from the rails. If the mounting brackets will not fit over the rails, or if the mounting brackets can be removed from the rails when the levers are locked, remove from the saw and bracket assembly immediately and tighten the bracket adjustment screw as described in the *Maintenance* section of this manual. Failure to heed this warning may result in serious personal injury.

OPERATION

⚠ WARNING:

Do not allow familiarity with tools to make you careless. Remember that a careless fraction of a second is sufficient to inflict serious injury.

⚠ WARNING:

Always wear eye protection with side shields marked to comply with ANSI Z87.1. Failure to do so could result in objects being thrown into your eyes resulting in possible serious injury.

⚠ WARNING:

Do not use any attachments or accessories not recommended by the manufacturer of this tool. The use of attachments or accessories not recommended can result in serious personal injury.

APPLICATIONS

You may use this tool for the following purpose:

- To provide a stable, secure work surface for a miter saw

USING THE EXTENSION RAILS

See Figure 10.

Use the extension rails when working with larger work-pieces.

To extend the rails:

- Loosen the extension adjustment knob.
- Extend the rail to the desired position.
- Tighten the extension adjustment knob.

USING THE WORK STOPS

See Figure 11.

Raise the work stops whenever you need to make repetitive cuts of the same size. To avoid a greater risk of binding or pinching, do not use both work stops at the same time.

To raise the work stops:

- Loosen the work stop adjustment knob.
- Raise the work stop to the desired position.
- Tighten the work stop adjustment knob.

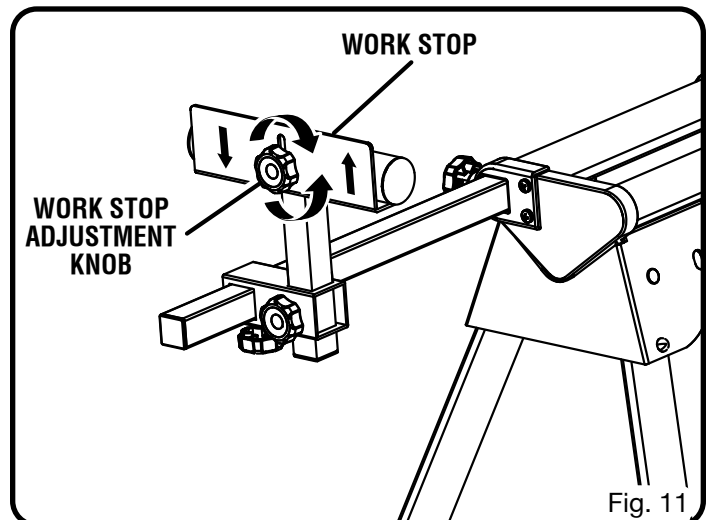
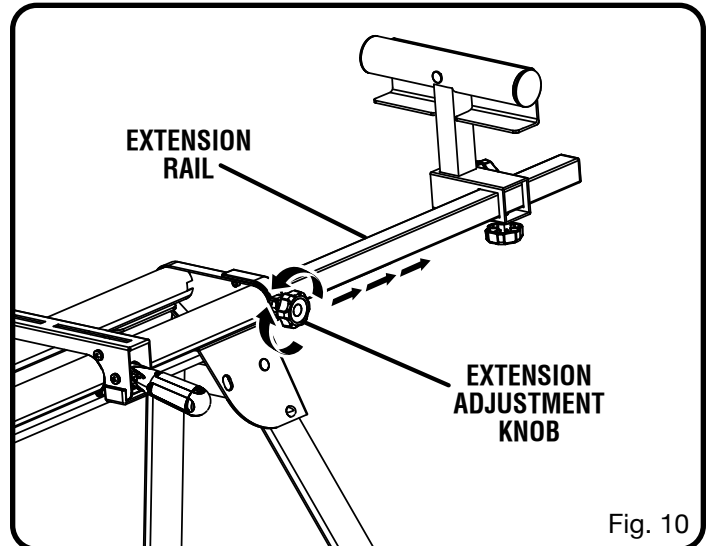

MAINTENANCE

WARNING:

When servicing, use only identical replacement parts. Use of any other parts may create a hazard or cause product damage.

WARNING:

Always wear eye protection with side shields marked to comply with ANSI Z87.1. Failure to do so could result in objects being thrown into your eyes resulting in possible serious injury.

GENERAL MAINTENANCE

Avoid using solvents when cleaning plastic parts. Most plastics are susceptible to damage from various types of commercial solvents and may be damaged by their use. Use clean cloths to remove dirt, dust, oil, grease, etc.

WARNING:

Do not at any time let brake fluids, gasoline, petroleum-based products, penetrating oils, etc., come in contact with plastic parts. Chemicals can damage, weaken or destroy plastic which may result in serious personal injury.

BRACKET ADJUSTMENT SCREW

See Figure 12.

Mounting brackets are designed to fit snugly over the stand rails. With the locking levers in the lowered (locked) position, you should not be able to remove the saw and bracket assembly from the rails. If the saw and bracket assembly can be removed from the rails when the levers are locked, the bracket adjustment screws need to be tightened. If the saw and bracket assembly will not fit over both rails, the bracket adjustment screws needs to be loosened.

NOTE: The saw should be removed from the mounting brackets before attempting to tighten or loosen the bracket adjustment screws.

To adjust:

- Use a wrench to slightly loosen the nut.
- Turn the screw with a phillips screwdriver. Rotate clockwise if the bracket assembly needs to be tightened or counterclockwise if the assembly needs to be loosened.
- Install the bracket on the miter stand rails and lower the locking lever to check the adjustment.
- When the correct position is achieved, wrench tighten the nut to secure.
- Repeat with the second mounting bracket.

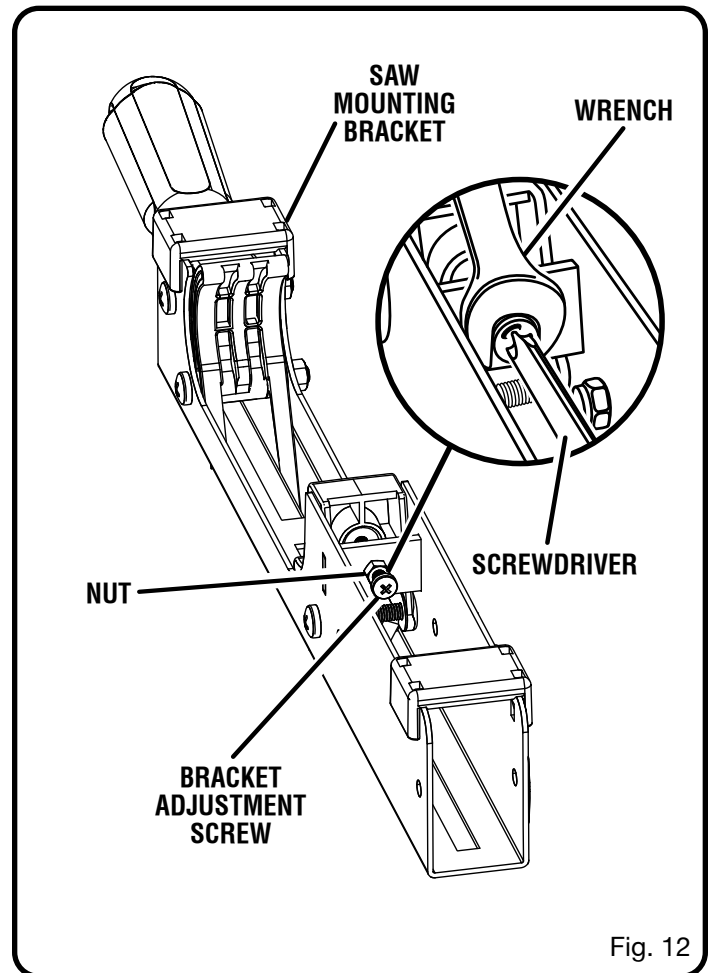

Fig. 12

TABLE DES MATIÈRES

■ Règles pour la sécurité d'utilisation	2
■ Symboles	3
■ Caractéristiques	4
■ Assemblage.....	5-8
■ Utilisation.....	9
■ Entretien	10

RÈGLES POUR LA SÉCURITÉ D'UTILISATION

La sécurité d'utilisation de cet accessoire exige que ce manuel, le manuel d'utilisation de la scie circulaire à table ainsi que tous les autocollants apposés sur l'outil soient lus et bien compris.

LIRE TOUTES LES INSTRUCTIONS

- **Apprendre à connaître l'accessoire. Lire attentivement le manuel d'utilisation.** Apprendre les applications et les limites de l'accessoire, ainsi que les risques spécifiques relatifs à son utilisation.
- **Garder le lieu de travail propre.** Un lieu de travail et un établi encombrés sont propices aux accidents.
- **Toujours porter des lunettes de sécurité avec écrans latéraux.** Les lunettes de vue ordinaires sont munies seulement de verres résistants aux impacts. Ce ne sont PAS des lunettes de sécurité.
- **Ce stand peut être utilisé avec de nombreuses scies à onglet.** Toutefois, il ne doit jamais être utilisé pour une scie à onglet de quelque type que ce soit à lame ayant un diamètre de plus de 304,8 mm (12 po) ni pour une scie à onglet coulissante à lame ayant un diamètre de plus de 254 mm (10 po) autre que les marques Ryobi de 304,8 mm (12 po). Toujours vérifier que la scie à

onglet est solidement assujettie sur le stand avant de la brancher. Avant de mettre la scie en marche, effectuer un essai à vide, afin de s'assurer qu'aucun problème ne se présentera lorsque la coupe est effectuée. Le respect de cette règle réduira les risques de blessures graves.



- **Ne pas modifier le stand ou l'utiliser pour des applications pour lesquelles il n'est pas conçu.**
- **Ce stand est conçu pour être utilisé sur une surface plane et stable.** Ne pas l'utiliser sur une surface irrégulière. Veiller à prévoir suffisamment d'espace pour pouvoir soutenir correctement les pièces à couper et les manipuler.
- **Suivre les instructions de montage à la lettre** et s'assurer que l'outil est solidement assujetti.
- **Le poids total de la scie** et de la pièce ne doit pas dépasser 136 kg (300 lb).
- **Ne pas appliquer une charge en déséquilibre** sur le stand, qui risquerait de le faire basculer.
- **Conserver ces instructions.** Les consulter fréquemment et les utiliser pour instruire les autres utilisateurs éventuels. Si cet accessoire est prêté, il doit être accompagné de ces instructions, afin d'éviter un usage incorrect et d'éventuelles blessures.

AVERTISSEMENT :







Ce stand est conçu pour être utilisé avec toutes les scies à onglet et les scies à onglet coulissantes de Ryobi avec une lame ayant un diamètre inférieur à 304,8 (12 po), ou avec d'autres marques de scie à onglet coulissante avec une lame ayant un diamètre de moins de 254 mm (10 po).

SYMBOLES

Les termes de mise en garde suivants et leur signification ont pour but d'expliquer le degré de risques associé à l'utilisation de ce produit.

SYMBOLE	SIGNAL	SIGNIFICATION
	DANGER :	Indique une situation extrêmement dangereuse qui, si elle n'est pas évitée, aura pour conséquences des blessures graves ou mortelles.
	AVERTISSEMENT :	Indique une situation potentiellement dangereuse qui, si elle n'est pas évitée, pourrait entraîner des blessures graves ou mortelles.
	ATTENTION :	Indique une situation potentiellement dangereuse qui, si elle n'est pas évitée, pourrait entraîner des blessures légères ou de gravité modérée.
	AVIS :	(Sans symbole d'alerte de sécurité) Indique une information importante ne concernant pas un risque de blessure comme une situation pouvant occasionner des dommages matériels.

Some of the following symbols may be used on this product. Please study them and learn their meaning. Proper interpretation of these symbols will allow you to operate the product better and safer.

SYMBOL	NAME	DESIGNATION/EXPLANATION
	Alerte de sécurité	Précautions destinées à assurer la sécurité.
	Lire le manuel d'utilisation	Pour réduire les risques de blessures, l'utilisateur doit lire et veiller à bien comprendre le manuel d'utilisation avant d'utiliser ce produit.
	Protection oculaire	Toujours porter une protection oculaire avec écrans latéraux certifiée conforme à la norme ANSI Z87.1.
	Avertissement concernant l'humidité	Ne pas exposer l'outil à la pluie ni à l'humidité.
	Point de pincement	Pour éviter les risques de blessures ou de dommages, éviter tout contact avec les points de pincement.
V	Volts	Tension
A	Ampères	Intensité
Hz	Hertz	Fréquence (cycles par seconde)
W	Watts	Puissance
min	Minutes	Temps
~	Courant alternatif	Type de courant
≡	Courant continu	Type ou caractéristique du courant
n_0	Vitesse à vide	Vitesse de rotation à vide
	Construction de classe II	Construction à double isolation
.../min	Par minute	Tours, coups, vitesse périphérique, orbites, etc., par minute

CARACTÉRISTIQUES

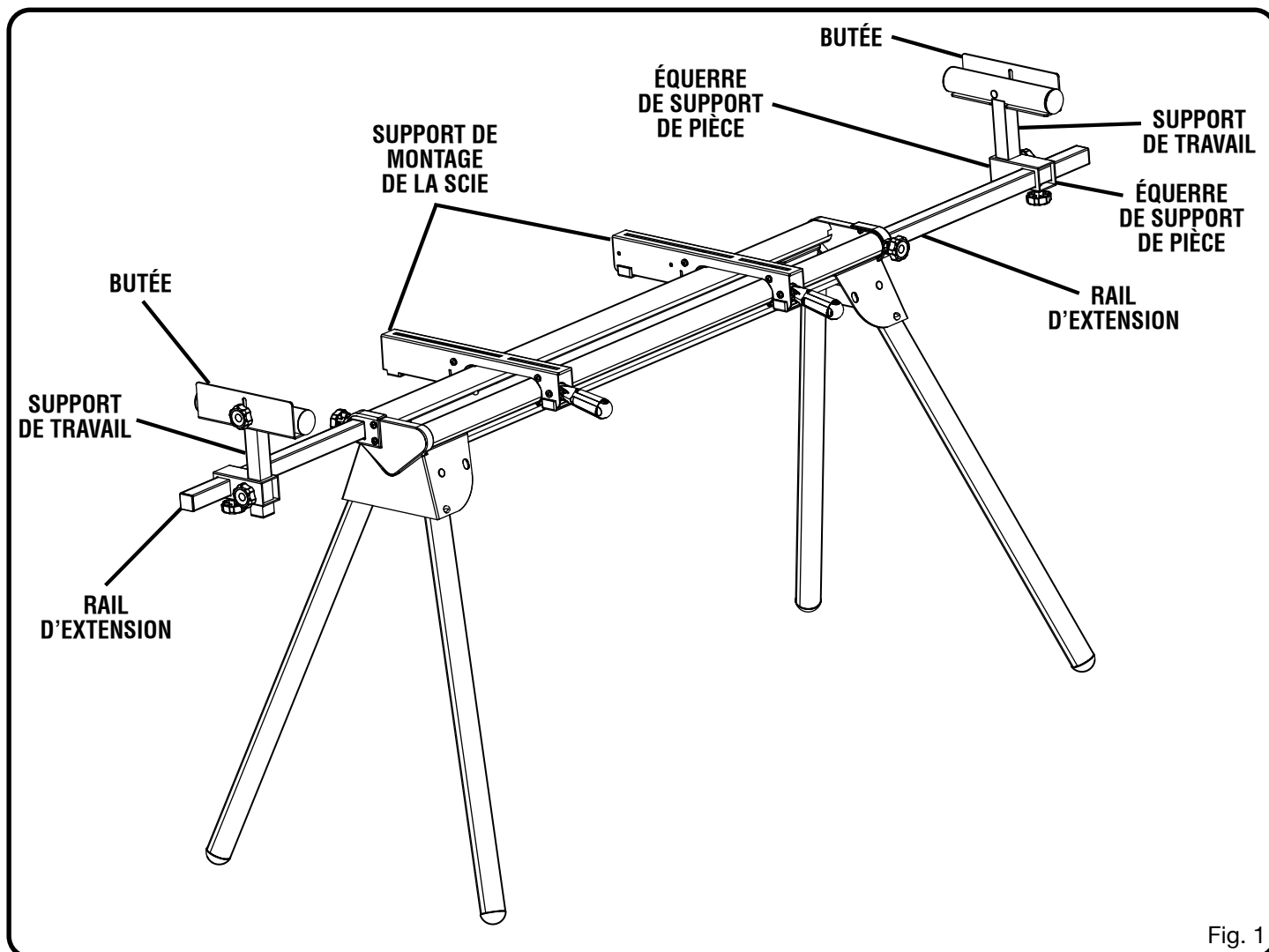

Fig. 1

ASSEMBLAGE

UNPACKING

Ce produit a été expédié complètement assemblé.

- Avec précaution, sortir l'outil et les accessoires de la boîte. S'assurer que toutes les pièces figurant sur la liste de contrôle sont incluses.

AVERTISSEMENT :

Ne pas utiliser le produit si, en le déballant, vous constatez que des éléments figurant dans la bordereau d'expédition sont déjà assemblés. Certaines pièces figurant sur cette liste n'ont pas été assemblées par le fabricant et exigent une installation. Le fait d'utiliser un produit qui a été assemblé de façon inadéquate peut entraîner des blessures.

- Examiner soigneusement l'outil pour s'assurer que rien n'a été brisé ou endommagé en cours de transport.
- Ne pas jeter les matériaux d'emballage avant d'avoir soigneusement examiné l'outil et avoir vérifié qu'il fonctionne correctement.
- Si des pièces sont manquantes ou endommagées, appeler le 1-800-525-2579.

AVERTISSEMENT :

Si des pièces manquent ou sont endommagées, ne pas utiliser cet outil avant qu'elles aient été remplacées. Le fait d'utiliser ce produit même s'il contient des pièces endommagées ou s'il lui manque des pièces peut entraîner des blessures graves.

AVERTISSEMENT :

Ne pas essayer de modifier cet outil ou de créer des accessoires non recommandés pour l'outil. De telles altérations ou modifications sont considérées comme un usage abusif et peuvent créer des conditions dangereuses, risquant d'entraîner des blessures graves.

AVERTISSEMENT :

Ne pas brancher sur le secteur avant d'avoir terminé l'assemblage. Le non respect de cet avertissement peut causer un démarrage accidentel, entraînant des blessures graves.

BORDEREAU D'EXPÉDITION

Stand pour scie à onglets

Supports de montage de la scie (2)

Supports de pièce (2)

Équerre de support de pièce (2)

Butées (2)

Bouton de réglage d'extension (M8 x 25 mm) (2)

Bouton de réglage de longueur (M8 x 15 mm) (2)

Boutons de réglage de hauteur (M8 x 15 mm) (2)

Boutons de réglage de butée (2)

Boulon de carrossier (M6 x 60 mm) (2)

Boulons de carrossier (0,8 x 5,1 cm [M8 x 50 mm]) (4)

Rondelles plates (4)

Rondelles frein (4)

Écrous (4)

Manuel d'utilisation

Carte d'enregistrement de garantie

PRÉPARATION DU STAND

Voir la figure 2.

- Poser le stand à l'envers sur le sol, les pieds pliants dirigés vers le haut.
- Appuyer sur la goupille de verrouillage de l'un des pieds et relever ce pied jusqu'à ce que la goupille s'engage dans son trou.
- Répéter la procédure pour les trois autres pieds.
- Soulever le stand et le mettre à l'endroit.
- Vérifier que le stand est stable et que toutes les goupilles de verrouillage des pieds sont engagées.

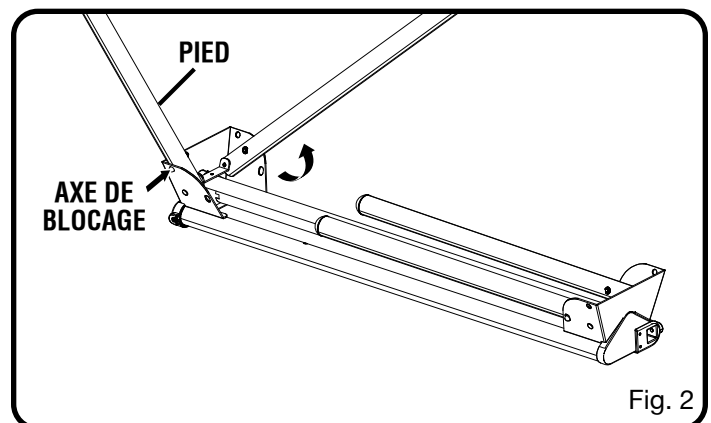

ASSEMBLAGE

ASSEMBLAGE ET INSTALLATION DES SUPPORTS DE PIÈCE

Voir les figures 3 à 5.

Les supports aident à maintenir l'équilibre des pièces pendant la coupe.

Assemblage des supports de pièce :

- Insérer un boulon de carrossier (M6 x 60 mm) dans le trou carré du support de pièce et le faire ressortir de l'autre côté.
- Placer le support de pièce sur le boulon.
- Visser un bouton de réglage de butée sur le boulon et le serrer.
- Glisser le rail du support de pièce dans le trou de son support de montage.
- Insérer le bouton de réglage de hauteur dans le petit trou latéral du support de pièce et le serrer.

Installation des supports de pièce :

- Glisser le support sur le rail d'extension, jusqu'à ce que ce dernier dépasse du trou du support. Positionner le support à l'endroit désiré du rail d'extension.
- Insérer un bouton de réglage de longueur dans le petit trou inférieur du support de pièce et le serrer.
- Répéter l'opération pour l'autre support.

INSTALLATION DES SUPPORTS DE MONTAGE DE LA SCIE

Voir les figures 6 et 7.

Toujours positionner la scie de manière à obtenir un maximum d'équilibre et de stabilité. Avant d'utiliser la scie, les quatre coins de sa base doivent être boulonnés sur les supports de montage. S'assurer que les boulons ne dépassent pas de la table de la scie.

Si la scie comporte des trous qui s'alignent sur les fentes des supports de montage :

- Débrancher la scie et verrouiller le bras en position abaissée.
- Placer un morceau de montant 2 x 4 ou un objet similaire au-dessous de la scie pour la soulever, afin de pouvoir accéder à ses pieds de montage.
- Placer un support de montage au-dessous du côté soulevé de la scie, en alignant les trous de montage de la base de la scie sur la fente du dessus du support.
- Insérer un boulon de carrossier dans le support et un trou de montage de la scie.
- Assujettir le boulon avec une rondelle plate, une rondelle frein et un écrou.
- Répéter l'opération à l'autre extrémité du support.
- Placer le second support de montage au-dessous de l'autre côté de la scie, en alignant les trous de montage de la base de la scie sur la fente du support.
- Installer les boulons de carrossier comme décrit précédemment.
- Après avoir vérifié que les deux supports sont parallèles, serrer les quatre boulons à la main, pour les maintenir en place.

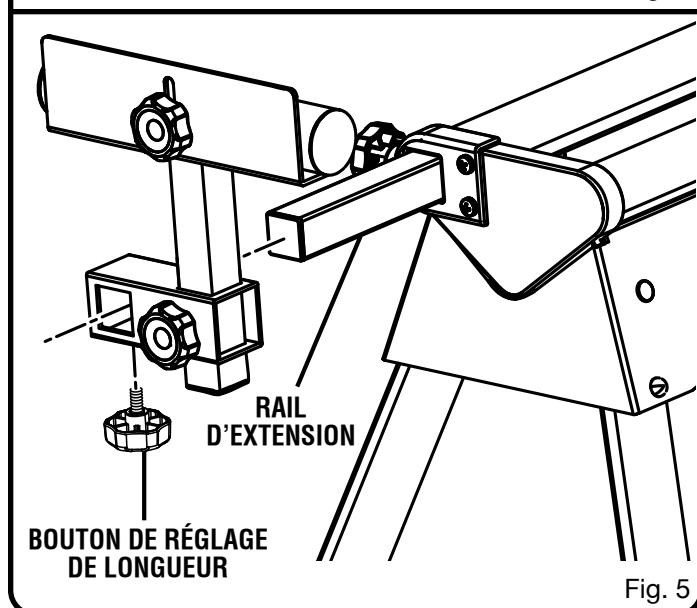
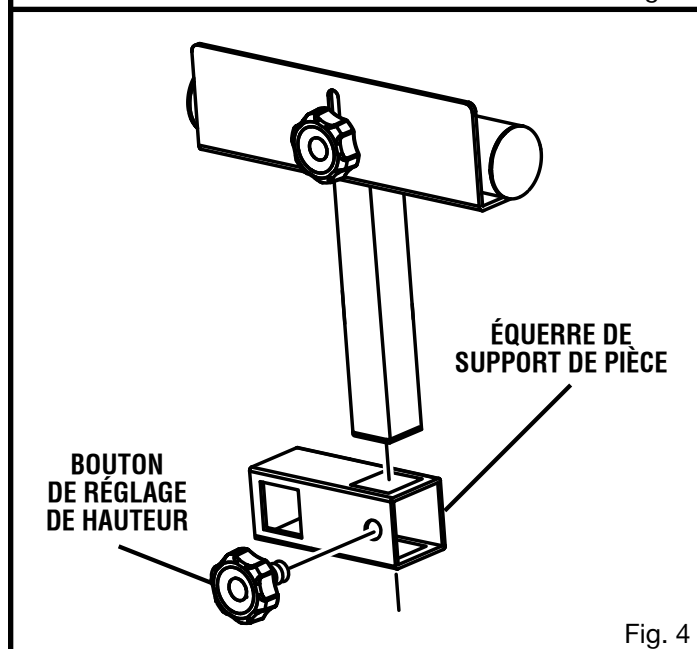
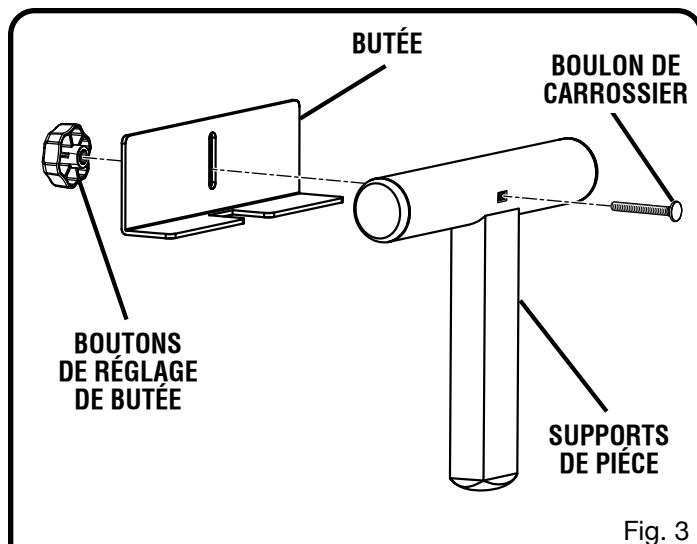

ASSEMBLAGE

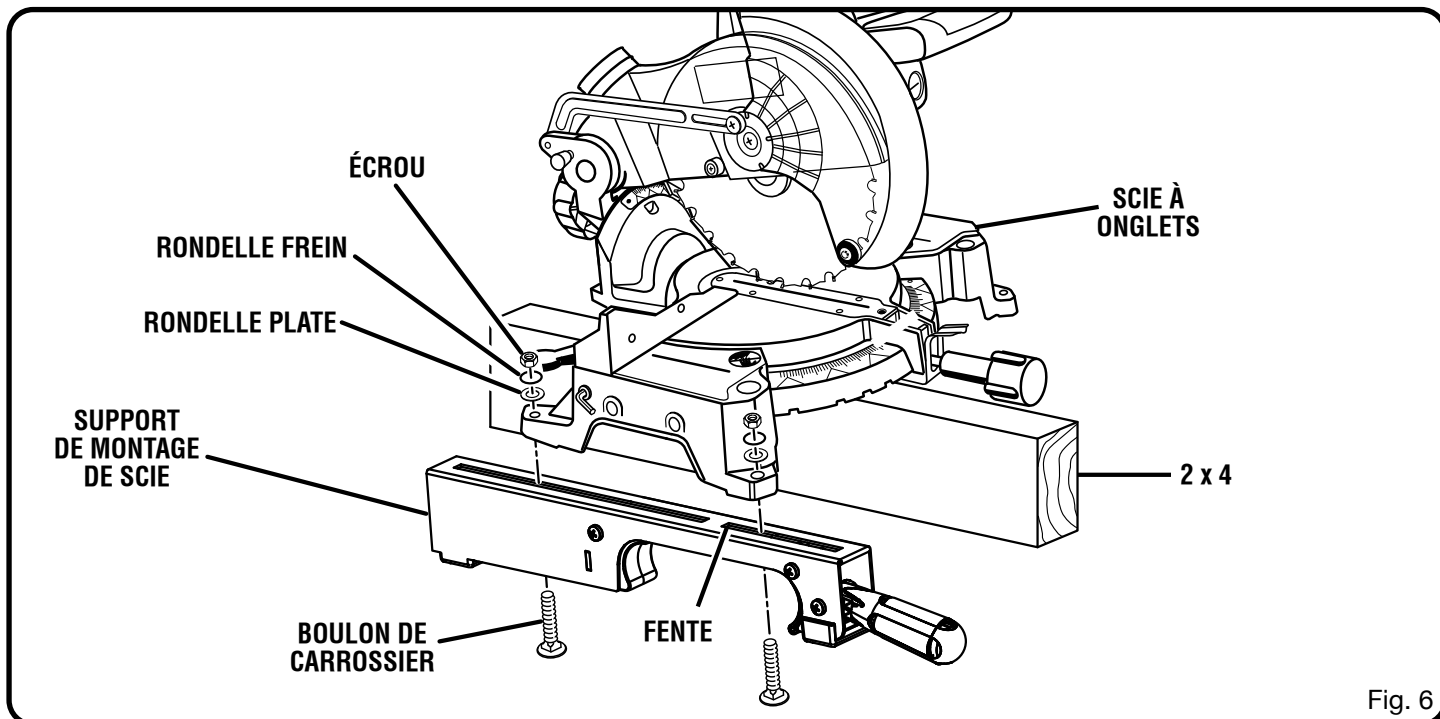

Fig. 6

Si la scie comporte des trous qui ne s'alignent pas sur les fentes des supports de montage :

- Débrancher la scie et verrouiller le bras en position abaissée.

- Monter la scie sur une planche d'au moins 13 mm (1/2 po) d'épaisseur au moyen de quatre vis hex. 5/16 po, rondelles et écrous à six pans (non inclus).
- Percer des trous dans la planche, correspondant à ceux du support de montage de la scie.
- Monter la scie comme décrit précédemment.

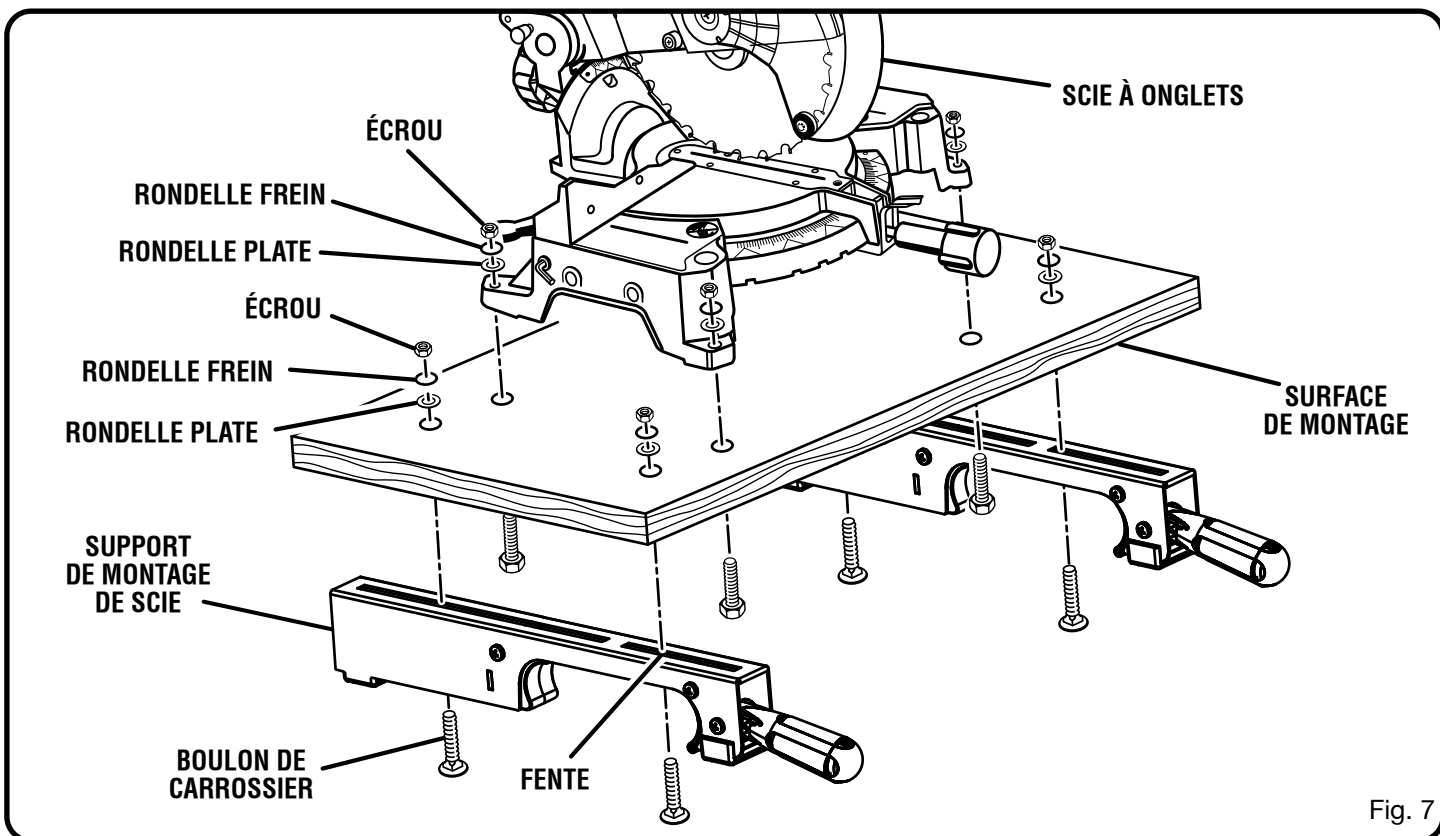

Fig. 7

ASSEMBLAGE

MONTAGE DE LA SCIE À ONGLETS SUR LE STAND

Voir les figures 8 et 9.

- Soulever l'ensemble scie et support en le laissant basculer légèrement vers soi.
- L'ensemble étant toujours incliné vers soi, accrocher le bord avant du support sur le rail avant du stand.

⚠ AVERTISSEMENT :

Pour éviter des blessures graves, s'assurer que le bord incurvé des supports de montage est bien engagé sur le rail avant, avant d'engager l'autre extrémité des supports. Ne pas prendre cette précaution pourrait causer la perte de contrôle de la scie, entraînant des blessures graves.

- Abaisser les leviers des supports pour les verrouiller en place.

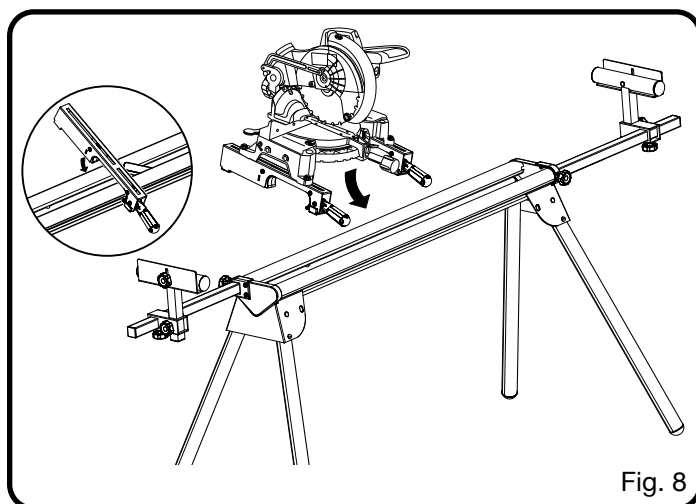

- Abaisser le support de manière à ce que son bord arrière s'engage complètement sur le rail arrière.

NOTE : Continuer de tenir le support de montage avec une main jusqu'à ce que les deux leviers soient solidement verrouillés.

- Vérifier la position et l'ajuster selon le besoin, pour s'assurer que le poids de la scie est uniformément réparti sur les rails, comme le montre la figure 9.
- S'assurer que la scie est bien en place et verrouillée en position, puis serrer fermement les quatre boulons de fixation de la scie sur ses supports de montage.

Pour retirer la scie du stand :

- Relever les leviers de verrouillage pour libérer l'ensemble scie et supports de montage.
- Soulever ce dernier pour le désengager du rail arrière.
- L'ensemble étant toujours incliné vers soi, soulever l'avant pour le désengager du rail avant du stand.

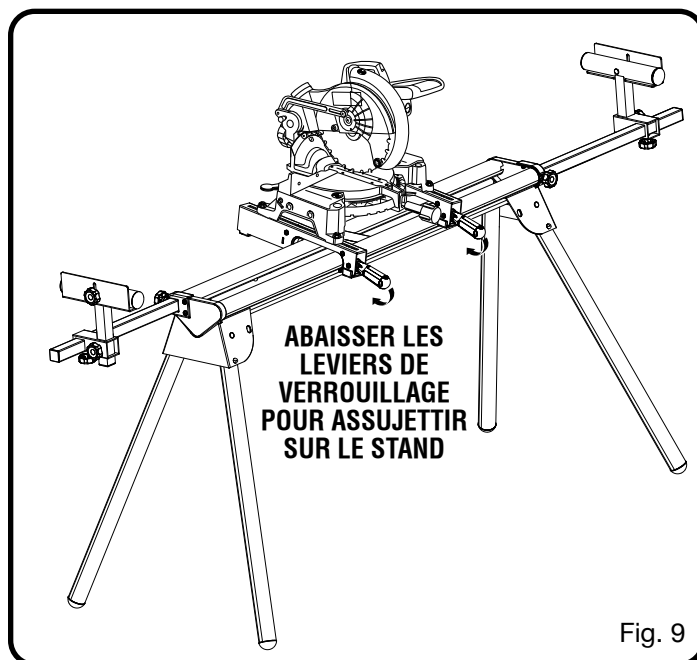

⚠ AVERTISSEMENT :

Les supports de montage sont conçus pour un ajustement serré sur les rails du stand. Lorsque les leviers de verrouillage sont abaissés (position verrouillée) il ne devrait pas être possible de séparer la scie et le support des rails. Si les supports de montage ne peuvent pas être engagés sur les rails ou s'ils peuvent en être retirés lorsque les leviers de verrouillage sont abaissés, retirer immédiatement la scie et son support du stand et serrer la vis de réglage, comme décrit à la section Entretien de ce manuel. Le non respect de cet avertissement peut entraîner des blessures graves.

UTILISATION

⚠ AVERTISSEMENT :

Ne pas laisser la familiarité avec l'outil faire oublier la prudence. Ne pas oublier qu'une fraction de seconde d'inattention peut entraîner des blessures graves.

⚠ AVERTISSEMENT :

Toujours porter une protection oculaire certifiée conforme à la norme ANSI Z87.1. Si cette précaution n'est pas prise, des objets peuvent être projetés dans les yeux et causer des lésions graves.

⚠ AVERTISSEMENT :

Ne pas utiliser d'outils ou accessoires non recommandés pour cet outil. L'utilisation de pièces et accessoires non recommandés peut entraîner des blessures graves.

APPLICATIONS

Cet outil peut être utilisé pour l'application ci-dessous :

- Procurer un support stable et sûr pour les scies à onglets

UTILISATION DES RAILS D'EXTENSION

Voir la figure 10.

Utiliser les rails d'extension pour le travail sur les pièces de grande taille.

Extension des rails :

- Desserrer le bouton de réglage d'extension.
- Étendre le rail à la position désirée.
- Resserrer le bouton de réglage d'extension.

UTILISATION DES BUTÉES

Voir la figure 11.

Relever les butées pour effectuer des coupes répétitives à la même dimension. Pour ne pas courir un plus grand risque de grippage ou de pincement, ne pas utiliser les deux butées en même temps.

Pour relever les butées :

- Desserrer le bouton de réglage de butée.
- Élever la butée à la position désirée.
- Resserrer le bouton de réglage de butée.

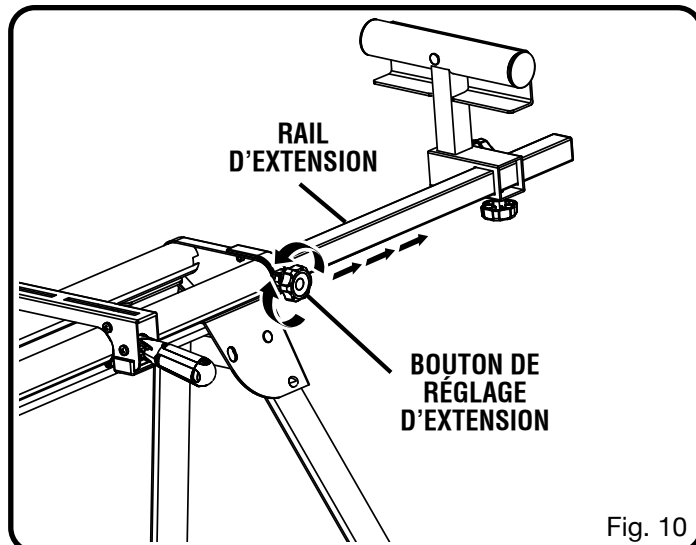

Fig. 10

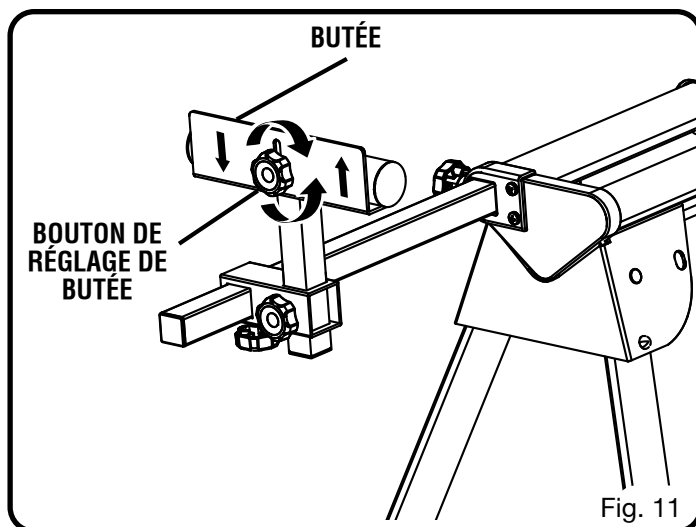

Fig. 11

ENTRETIEN

⚠ AVERTISSEMENT :

Utiliser exclusivement des pièces d'origine pour les réparations. L'usage de toute autre pièce pourrait créer une situation dangereuse ou endommager l'outil.

⚠ AVERTISSEMENT :

Toujours porter une protection oculaire certifiée conforme à la norme ANSI Z87.1. Si cette précaution n'est pas prise, des objets peuvent être projetés dans les yeux et causer des lésions graves.

ENTRETIEN GÉNÉRAL

Éviter d'utiliser des solvants pour le nettoyage des pièces en plastique. La plupart des matières plastiques peuvent être endommagées par divers types de solvants du commerce. Utiliser un chiffon propre pour éliminer la saleté, la poussière, l'huile, la graisse, etc.

⚠ AVERTISSEMENT :

Ne jamais laisser de liquides tels que le fluide de freins, l'essence, les produits à base de pétrole, les huiles pénétrantes, etc., entrer en contact avec les pièces en plastique. Les produits chimiques peuvent endommager, affaiblir ou détruire le plastique, ce qui peut entraîner des blessures graves.

VIS DE RÉGLAGE DU SUPPORT

Voir la figure 12.

Les supports de montage sont conçus pour un ajustement serré sur les rails du stand. Lorsque les leviers de verrouillage sont abaissés (position verrouillée) il ne devrait pas être possible de séparer la scie et le support des rails. Si la scie et son support peuvent être retirés des rails lorsque les leviers sont abaissés, la vis de serrage du support doit être serrée. Si la scie et son support ne peuvent être engagés sur les rails, la vis de serrage du support doit être desserrée.

NOTE : La scie doit être retirée des supports de montage avant d'essayer de serrer ou desserrer la vis de réglage du support.

Réglage :

- Desserrer légèrement l'écrou avec une clé.
- Tourner la vis à l'aide d'un tournevis Phillips. Tourner vers la droite pour serrer le support et vers la gauche pour le desserrer.
- Installer le support sur les rails du stand et abaisser le levier de verrouillage pour vérifier le réglage.
- Une fois la position correcte obtenue serrer l'écrou pour maintenir le réglage.
- Répéter la procédure avec le deuxième ensemble support.

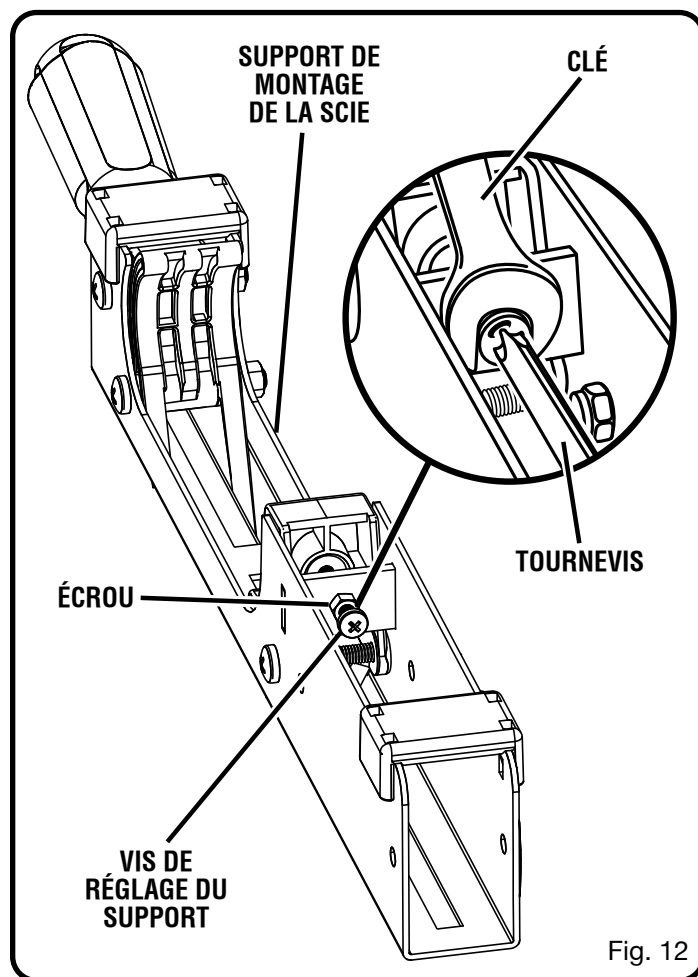

Fig. 12

ÍNDICE DE CONTENIDO

■ Reglas para el manejo seguro de la unidad.....	2
■ Símbolos	3
■ Características	4
■ Armado.....	5-8
■ Funcionamiento.....	9
■ Mantenimiento.....	10

REGLAS PARA EL MANEJO SEGURO DE LA UNIDAD

Para manejar con seguridad este accesorio, se requiere la lectura y la comprensión de este manual del operador, el manual del operador correspondiente a la sierra de mesa, así como de todas las etiquetas adheridas a la herramienta.

LEA TODAS LAS INSTRUCCIONES

- **Familiarícese con el accesorio.** Lea cuidadosamente el manual del operador. Aprenda sus usos y limitaciones, así como los posibles peligros específicos de este accesorio.
- **Mantenga limpia el área de trabajo.** Las áreas y mesas de trabajo mal despejadas son causas comunes de accidentes.
- **Siempre use gafas de seguridad con protección lateral.** Los anteojos comunes sólo tienen lentes resistentes a los impactos. NO son anteojos de seguridad.
- **Este banco sirve para numerosas sierras ingleteadoras.** Sin embargo, nunca se debe usar en una sierra ingleteadora con un diámetro de hoja mayor a 304,8 mm (12 pulg.) o en una sierra ingleteadora deslizante con un diámetro de hoja mayor a 254 mm (10 pulg.) otra que no sea marca Ryobi de 304,8 mm (12 pulg.). Siempre confirme que cualquiera que sea la sierra empleada, esté montada firmemente y esté estable antes de conectarla. Antes de encender la sierra, efectúe una simulación de

la operación de corte, sólo para asegurarse de que no suceda ningún problema durante la operación de corte real. Con el cumplimiento de esta regla se reduce el riesgo de lesiones corporales serias.



- **No modifique este pedestal para ningún fin no especificado aquí.**
- **Este pedestal está diseñado para emplearse sobre una superficie horizontal estable.** No coloque el pedestal en ninguna superficie desigual. Asegúrese de dejar suficiente espacio para manejar y dar apoyo de forma adecuada a la pieza de trabajo.
- **Siga con cuidado las instrucciones de montaje,** y asegúrese de dejar firmemente unida la herramienta.
- **El peso máximo de la sierra ingleteadora** y la pieza de trabajo juntos debe no ser superior a 136 kg (300 lb).
- **No aplique una carga desequilibrada** que pudiera volcar el pedestal de la sierra ingleteadora.
- **Guarde estas instrucciones.** Consúltelas con frecuencia y empléelas para instruir a otras personas que puedan utilizar este accesorio. Si presta a alguien este accesorio, facilítele también las instrucciones con el fin de evitar un uso indebido del producto y posibles lesiones.

ADVERTENCIA:







Este banco está diseñado para usar con todas las sierras ingleteadoras o las sierras ingleteadoras deslizantes Ryobi con un diámetro de hoja de 304,8 mm (12 pulg.) como máximo; para otras marcas use una sierra ingleteadora deslizante con un diámetro de hoja de 254 mm (10 pulg.) como máximo.

SÍMBOLOS

Las siguientes palabras de señalización y sus significados tienen el objeto de explicar los niveles de riesgo relacionados con este producto.

SÍMBOLO	SEÑAL	SIGNIFICADO
	PELIGRO:	Indica una situación peligrosa inminente, la cual, si no se evita, causará la muerte o lesiones serias.
	ADVERTENCIA:	Indica una situación peligrosa posible, la cual, si no se evita, podría causar la muerte o lesiones serias.
	PRECAUCIÓN:	Indica una situación peligrosa posible, la cual, si no se evita, podría causar lesiones menores o leves.
	AVISO:	(Sin el símbolo de alerta de seguridad) indica información importante no relacionada con ningún peligro de lesiones, como una situación que puede ocasionar daños físicos.

Es posible que se empleen en este producto algunos de los siguientes símbolos. Le suplicamos estudiarlos y aprender su significado. Una correcta interpretación de estos símbolos le permitirá utilizar mejor y de manera más segura el producto.

SÍMBOLO	NOMBRE	DENOMINACIÓN/EXPLICACIÓN
	Alerta de seguridad	Indica un peligro posible de lesiones personales.
	Lea el manual del operador	Para reducir el riesgo de lesiones, el usuario debe leer y comprender el manual del operador antes de usar este producto.
	Protección ocular	Siempre póngase protección ocular con protección lateral con la marca de cumplimiento de la norma ANSI Z87.1.
	Alerta de condiciones húmedas	No exponga la unidad a la lluvia ni la use en lugares húmedos.
	Lugar con peligro de pellizcamiento	Para reducir el riesgo de lesiones corporales o daños materiales evite tocar todo lugar donde haya un peligro de pellizcamiento.
V	Volts	Voltaje
A	Amperes	Corriente
Hz	Hertz	Frecuencia (ciclos por segundo)
W	Watts	Potencia
min	Minutos	Tiempo
~	Corriente alterna	Tipo de corriente
==	Corriente continua	Tipo o característica de corriente
n ₀	Velocidad en vacío	Velocidad de rotación, en vacío
	Fabricación Clase II	Fabricación con doble aislamiento
.../min	Por minuto	Revoluciones, carreras, velocidad superficial, órbitas, etc., por minuto

CARACTERÍSTICAS

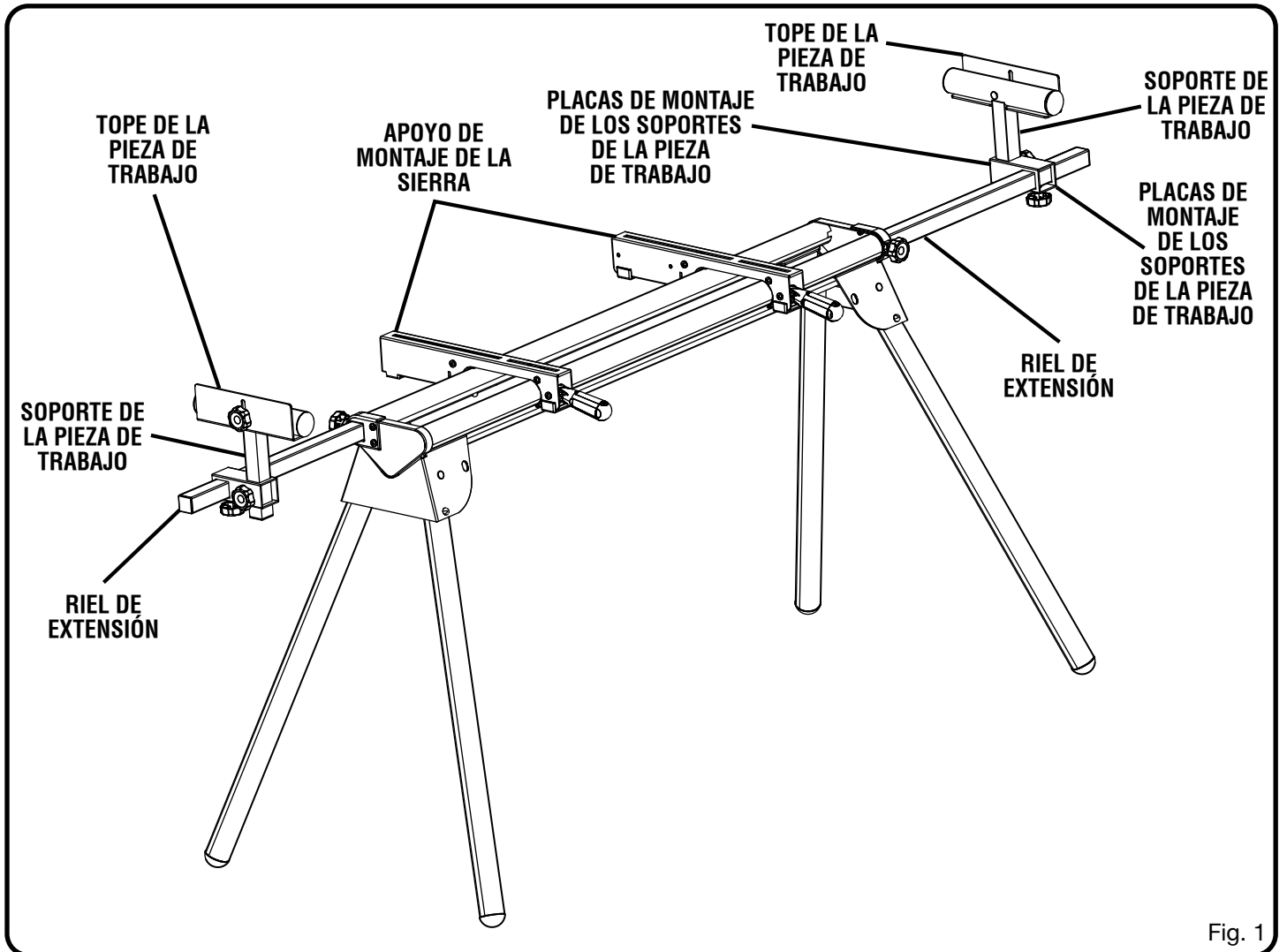

Fig. 1

ARMADO

DESEMPAQUETADO

Embarcamos este producto completamente armado.

- Extraiga cuidadosamente de la caja la herramienta y los accesorios. Asegúrese de que estén presentes todos los artículos enumerados en la lista de empaquetado.

⚠ ADVERTENCIA:

No utilice este producto si alguna pieza incluida en la lista de empaquetado ya está ensamblada al producto cuando lo desempaqueta. El fabricante no ensambla las piezas de esta lista en el producto. Éstas deben ser instaladas por el usuario. El uso de un producto que puede haber sido ensamblado de forma inadecuada podría causar lesiones personales graves.

- Inspeccione cuidadosamente la herramienta para asegurarse de que no haya sufrido ninguna rotura o daño durante el transporte.
- No deseche el material de empaquetado hasta que haya inspeccionado cuidadosamente la herramienta y la haya utilizado satisfactoriamente.
- Si hay piezas dañadas o faltantes, le suplicamos llamar al 1-800-525-2579, donde le brindaremos asistencia.

⚠ ADVERTENCIA:

Si hay piezas dañadas o faltantes, no utilice esta producto sin haber reemplazado todas las piezas. Usar este producto con partes dañadas o faltantes puede causar lesiones serias al operador.

⚠ ADVERTENCIA:

No intente modificar esta herramienta ni hacer accesorios no recomendados para la misma. Cualquier alteración o modificación constituye maltrato el cual puede causar una condición peligrosa, y como consecuencia posibles lesiones corporales serias.

⚠ ADVERTENCIA:

No conecte la unidad al suministro de corriente sin haber terminado de armarla. De lo contrario la unidad puede ponerse en marcha accidentalmente, con el consiguiente riesgo de lesiones corporales serias.

LISTA DE EMPAQUETADO

- Pedestal para sierra ingleteadora
- Placas de montaje de la sierra (2)
- Soportes de la pieza de trabajo (2)
- Placas de montaje de los soportes de la pieza de trabajo (2)
- Topes de la pieza de trabajo (2)
- Perillas de ajuste de extensión (M8 x 25 mm) (2)
- Perillas de ajuste de longitud (M8 x 15 mm) (2)
- Perillas de ajuste de altura (M8 x 15 mm) (2)
- Perillas de ajuste de tope de pieza de trabajo (2)
- Pernos de carruaje (M6 x 60 mm) (2)
- Pernos de carruaje (0,8 x 5,1 cm [M8 x 50 mm]) (4)
- Arandelas planas (4)
- Arandelas de seguridad (4)
- Tuercas (4)
- Manual del operador
- Tarjeta de registro de garantía

PREPARACIÓN DEL PEDESTAL

Veja la figura 2.

- Coloque la superficie superior del pedestal en el piso, con las patas dobladas.
- Oprima el pasador de seguridad de una pata y voltee hacia arriba ésta hasta que entre en su lugar el pasador.
- Repita este procedimiento con las tres patas restantes.
- Levante el pedestal y colóquelo en posición vertical.
- Revise para asegurarse de que el pedestal esté estable y todas las patas tengan enganchado el pasador de seguridad.

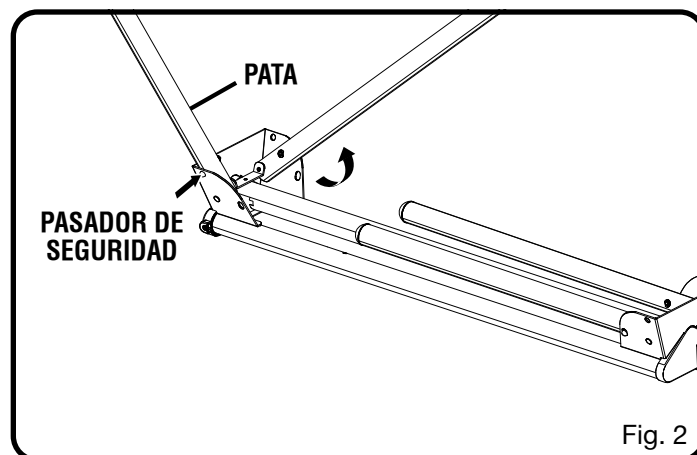

ARMADO

ARMADO E INSTALACIÓN DE LOS SOPORTES DE LA PIEZA DE TRABAJO

Veá las figuras 3 y 5.

Los soportes de la pieza de trabajo equilibran la pieza de trabajo durante las operaciones de corte.

Para montar el soporte de la pieza de trabajo:

- Introduzca un perno de carruaje (M6 x 60 mm) por el agujero cuadrado del soporte de la pieza de trabajo y páselo a través del otro lado.
- Coloque el tope de la pieza de trabajo en el extremo del perno.
- Enrosque una perilla de ajuste de tope de pieza de trabajo en el extremo del perno y apriétela para asegurar todo el conjunto.
- Pase el riel del soporte de la pieza de trabajo a través del agujero situado en la parte superior de la placa de montaje del soporte de la pieza de trabajo.
- Introduzca la perilla de ajuste de altura por el agujero pequeño del otro lado del apoyo de montaje del soporte de la pieza de trabajo y apriétela para asegurar todo el conjunto.

Para instalar los soportes de la pieza de trabajo:

- Deslice el apoyo de montaje del soporte de la pieza de trabajo en el riel de extensión, de manera que éste sobresalga por la abertura del apoyo. Coloque el soporte de la pieza de trabajo en el lugar deseado del riel de extensión.
- Introduzca una perilla de ajuste de longitud por la abertura situada en la parte inferior del apoyo de montaje del soporte de la pieza de trabajo y apriétela para asegurar todo el conjunto.
- Repita este procedimiento con el otro soporte.

COLOCACIÓN DE LOS APOYOS DE MONTAJE DE LA SIERRA

Veá las figuras 6 y 7.

Siempre coloque la sierra de forma que logre el máximo equilibrio y estabilidad. Las cuatro esquinas de la sierra deben estar atornilladas a los apoyos de montaje antes de usar la unidad. Asegúrese de que los pernos no sobresalgan arriba de la mesa de la sierra ingleteadora.

Si la sierra tiene agujeros que se alinean con las ranuras de los apoyos de montaje:

- Desconecte la sierra y asegure el brazo de la sierra en la posición inferior.
- Coloque una tabla de 2 x 4 pulg., o un tipo similar de soporte bajo la sierra para subirla y así poder tener acceso a los pies de montaje de la sierra.
- Coloque un apoyo de montaje bajo el lado elevado de la sierra, alineando los agujeros de montaje de la base de la sierra con la ranura de la parte superior del apoyo.
- Introduzca un perno de carruaje a través del apoyo y del agujero de montaje de la sierra.
- Asegúrela en su lugar con una arandela plana, una arandela de seguridad y una tuerca.
- Repita el procedimiento en el otro extremo del mismo apoyo.
- Coloque el segundo apoyo de montaje bajo el otro lado de la sierra, alineando los agujeros de montaje de la base de la sierra con la abertura del apoyo.
- Coloque los pernos de carruaje como se explicó anteriormente.
- Después de asegurarse de que ambos apoyos queden paralelos entre sí, apriete a mano las cuatro tuercas para mantener todo el conjunto en su lugar.

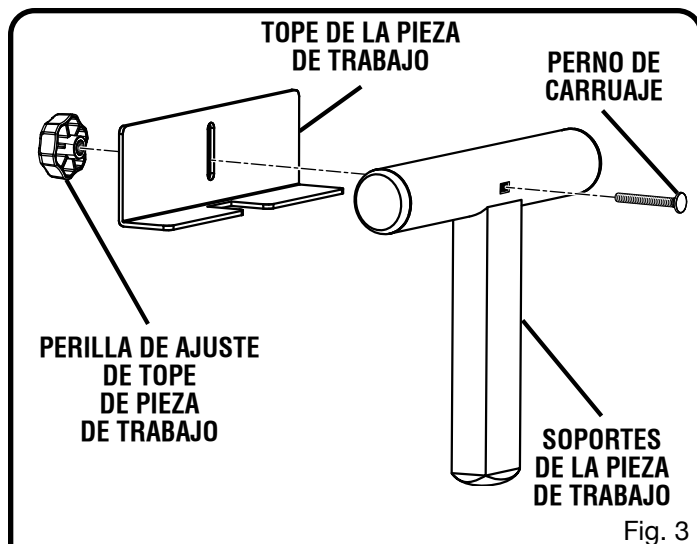

Fig. 3

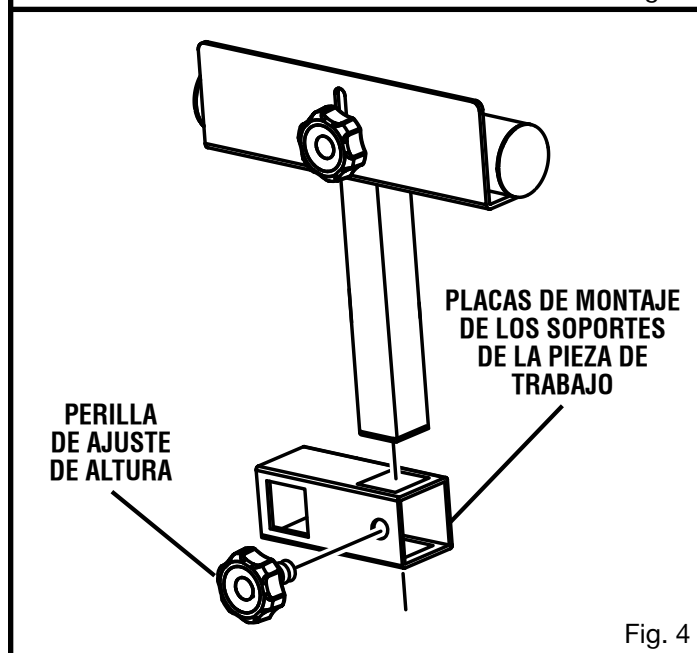

Fig. 4

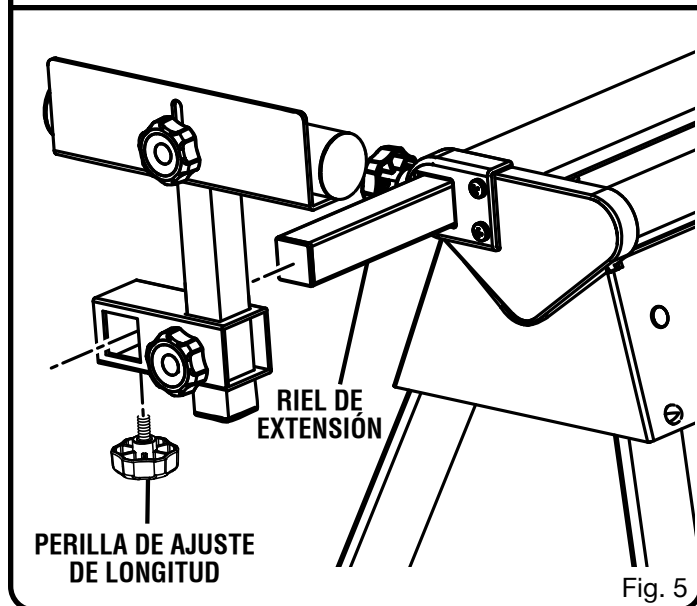

Fig. 5

ARMADO

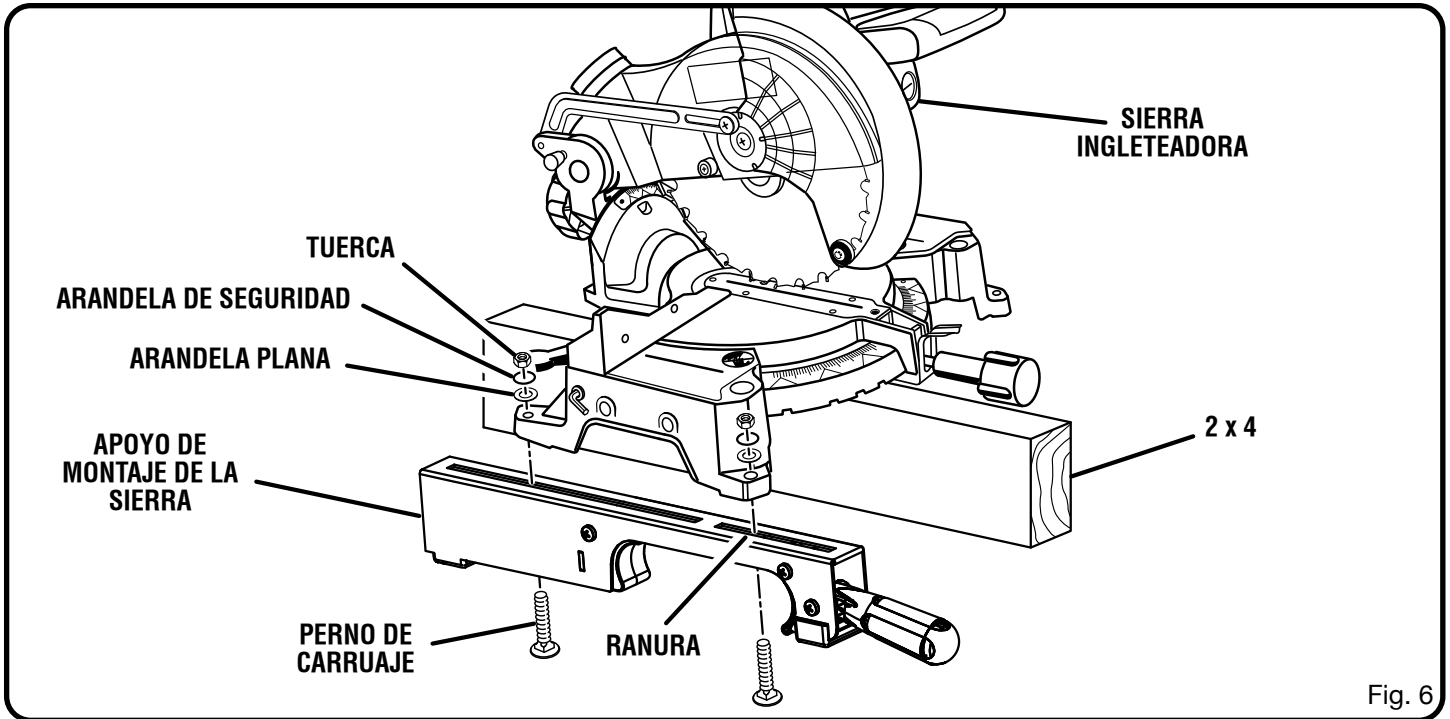

Fig. 6

Si la sierra tiene agujeros que no se alinean con las ranuras de los apoyos de montaje:

- Desconecte la sierra y asegure el brazo de la sierra en la posición inferior.
- Monte la sierra en una superficie de montaje de 13 mm (1/2 pulg.) de espesor por lo menos con tornillo de cabeza hex. de

3/8 pulg., arandelas de seguridad y tuercas hexagonales (no vienen incluidos).

- Taladre unos agujeros en la superficie de montaje que coincidan con las ranuras de los apoyos de montaje de la sierra.
- Proceda con la instalación como se explicó anteriormente.

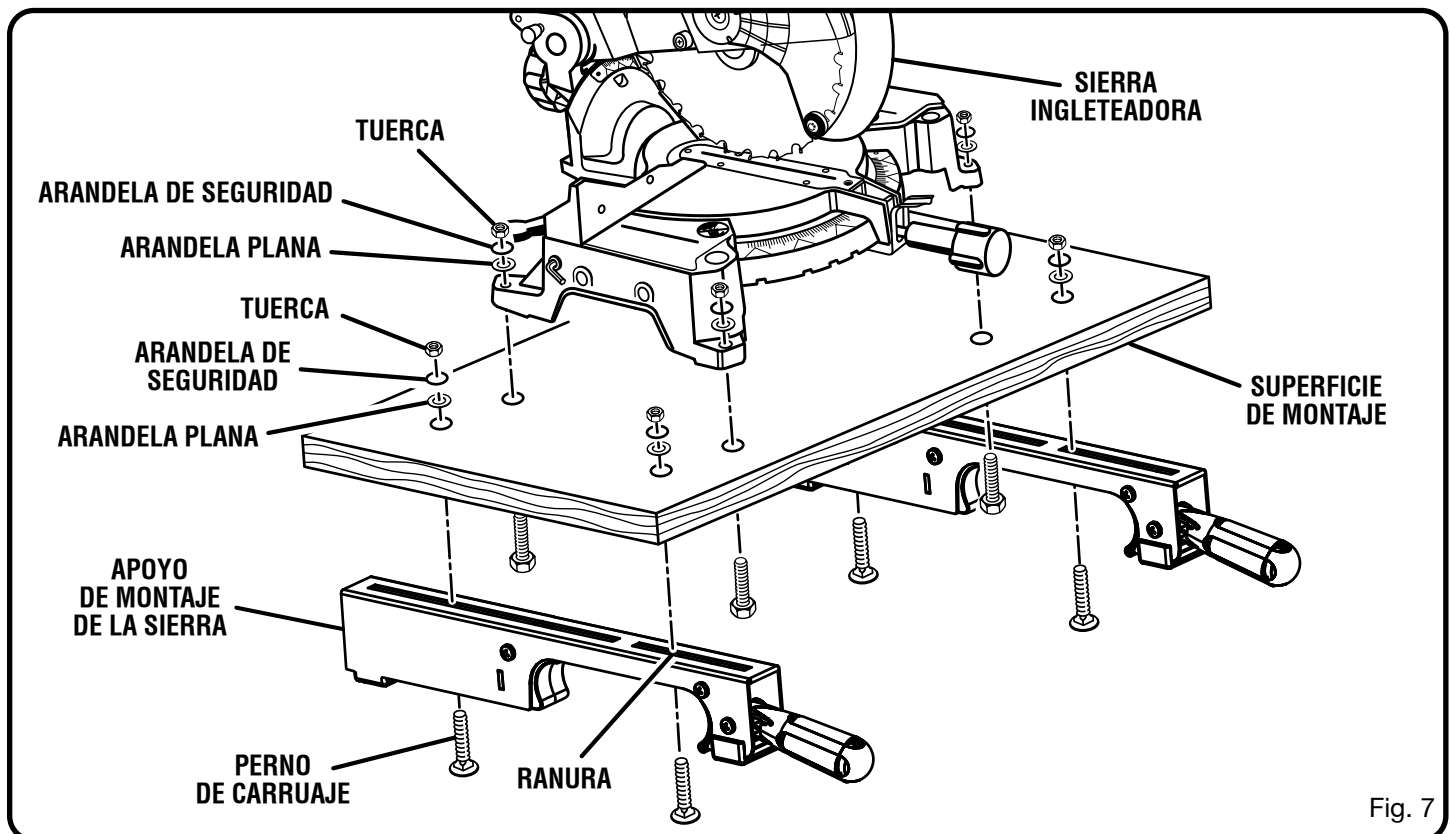

Fig. 7

ARMADO

MONTAJE DE LA SIERRA INGLETEADORA EN EL PEDESTAL

Veá las figuras 8 y 9.

- Levante el conjunto de la sierra y los apoyos, permitiendo que se incline levemente hacia usted.
- Mientras tiene aún inclinado hacia usted el conjunto, enganche la parte frontal de los apoyos en el riel delantero del pedestal.

⚠ ADVERTENCIA:

Para evitar lesiones graves, asegúrese de que el borde curvo delantero de los apoyos de montaje estén firmemente asentados en el riel delantero antes de asentar el otro extremo de los apoyos. Si no lo hace así, podría perder el control del conjunto de montaje de la sierra, con lo cual podría causarse lesiones serias.

- Asegure los apoyos en su lugar; para ello, baje las palancas de aseguramiento.
- Baje los apoyos para permitir que el borde trasero de los mismos se asiente completamente en el riel trasero.

NOTA: Continúe sujetando el conjunto de la placa de montaje con una mano hasta que estén firmemente aseguradas ambas palancas.

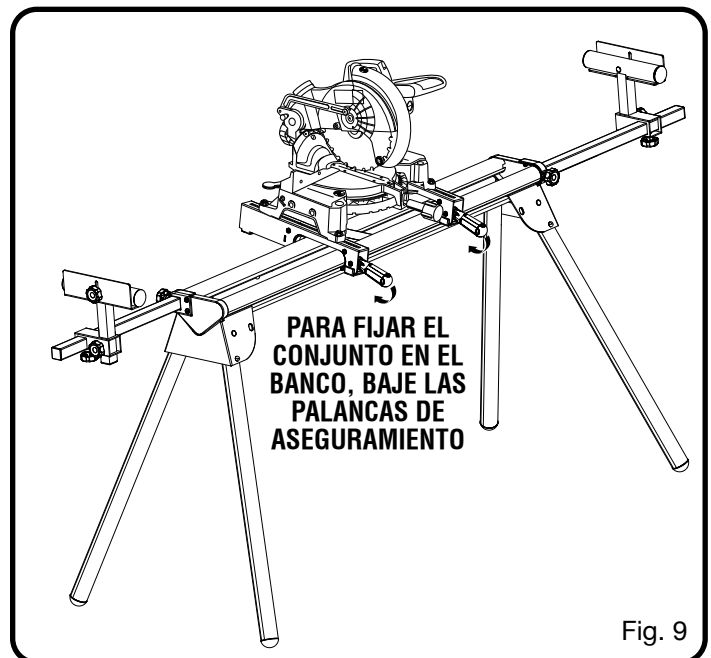
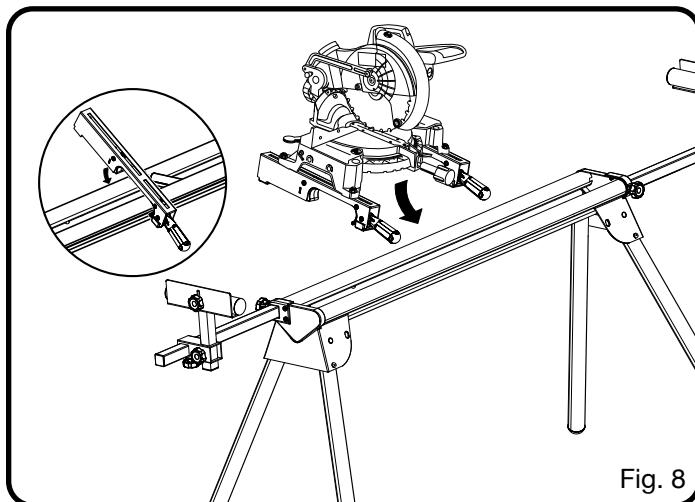

⚠ ADVERTENCIA:

Los apoyos de montaje están diseñados para quedar ajustados en los rieles del banco. Teniendo las palancas de fijación en la posición inferior (aseguramiento), debe imposibilitarse retirar de los rieles el conjunto de la sierra y los soportes. Si los apoyos de montaje no quedan en los rieles, o si pueden retirarse de los rieles cuando se aseguran las palancas, retírelos de la sierra de inmediato y apriete el tornillo de ajuste según se explica en la sección de mantenimiento de este manual. La inobservancia de esta advertencia puede causar lesiones corporales serias.

FUNCIONAMIENTO

⚠ ADVERTENCIA:

No permita que su familiarización con las herramientas lo vuelva descuidado. Tenga presente que un descuido de un instante es suficiente para causar una lesión grave.

⚠ ADVERTENCIA:

Siempre póngase protección ocular con protección lateral con la marca de cumplimiento de la norma ANSI Z87.1. Si no cumple esta advertencia, los objetos que salen despedidos pueden producirle lesiones serias en los ojos.

⚠ ADVERTENCIA:

No utilice ningún aditamento o accesorio no recomendado por el fabricante de esta herramienta. El empleo de aditamentos o accesorios no recomendados podría causar lesiones serias.

APLICACIONES

Esta herramienta puede emplearse para el fin siguiente:

- Proporcionar una superficie de trabajo estable y segura para una sierra ingleteadora

USO DE LOS RIELES DE EXTENSIÓN

Vea la figura 10.

Para trabajar con piezas de trabajo grandes, utilice los rieles de extensión.

Para extender los rieles:

- Afloje la perilla de ajuste de extensión.
- Extienda el riel a la distancia deseada.
- Apriete la perilla de ajuste de extensión.

USO DE LOS TOPES DE LA PIEZA DE TRABAJO

Vea la figura 11.

Cada vez que necesite efectuar cortes repetitivos del mismo tamaño, suba los topes de la pieza de trabajo. Para evitar un riesgo mayor de atoramiento o pellizcamiento, no utilice ambos topes al mismo tiempo.

Para subir los topes de trabajo:

- Afloje la perilla de ajuste del tope de la pieza de trabajo.
- Suba el tope de la pieza de trabajo a la posición deseada.
- Apriete la perilla de ajuste del tope.

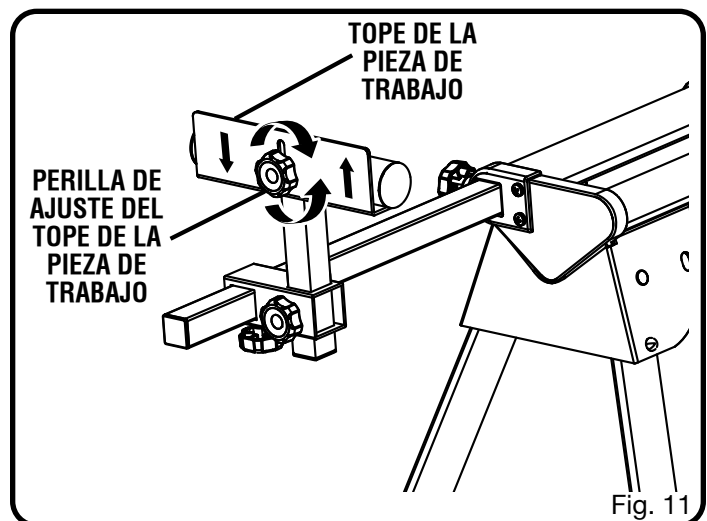
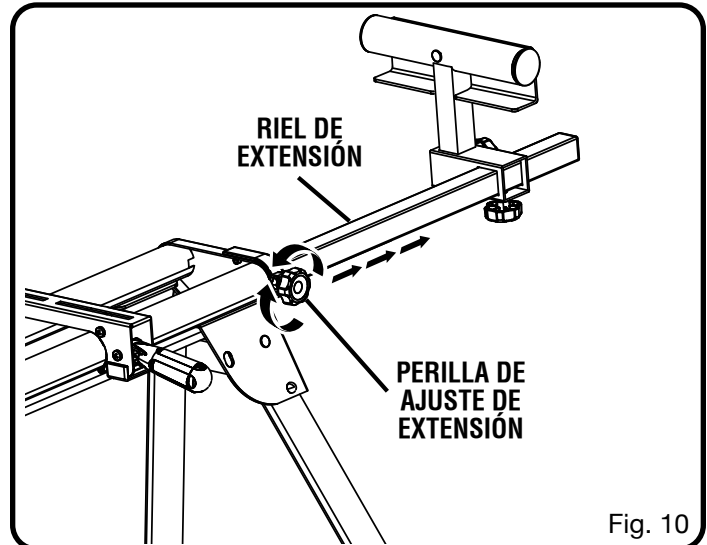

MANTENIMIENTO

⚠ ADVERTENCIA:

Al dar servicio a la unidad, sólo utilice piezas de repuesto idénticas. El empleo de piezas diferentes puede presentar un peligro o causar daños al producto.

⚠ ADVERTENCIA:

Siempre póngase protección ocular con protección lateral con la marca de cumplimiento de la norma ANSI Z87.1. Si no cumple esta advertencia, los objetos que salen despedidos pueden producirle lesiones serias en los ojos.

MANTENIMIENTO GENERAL

Evite el empleo de solventes al limpiar piezas de plástico. La mayoría de los plásticos son susceptibles a diferentes tipos de solventes comerciales y pueden resultar dañados. Utilice paños limpios para eliminar la suciedad, el polvo, el aceite, la grasa, etc.

⚠ ADVERTENCIA:

No permita en ningún momento que fluidos para frenos, gasolina, productos a base de petróleo, aceites penetrantes, etc., lleguen a tocar las piezas de plástico. Las sustancias químicas pueden dañar, debilitar o destruir el plástico, lo cual a su vez puede producir lesiones corporales serias.

TORNILLO DE AJUSTE DEL APOYO

Vea la figura 12.

Los apoyos de montaje están diseñados para quedar ajustados en los rieles del banco. Teniendo las palancas de fijación en la posición inferior (aseguramiento), debe imposibilitarse retirar de los rieles el conjunto de la sierra y los soportes. Si el conjunto de la sierra y los apoyos de montaje pueden retirarse de los rieles al estar puesta la palanca de fijación, es necesario apretar los tornillos de ajuste de los apoyos. Si el conjunto de la sierra y los apoyos no queda en ambos rieles, es necesario aflojar los tornillos de ajuste de dichos apoyos.

NOTA: Es necesario retirar de los apoyos de montaje la sierra antes de intentar apretar o aflojar los tornillos de ajuste de dichos apoyos.

Para ajustar:

- Con una llave de tuercas afloje levemente la tuerca.
- Gire el tornillo con un destornillador Phillips. Si los apoyos necesitan apretarse, gire a la derecha los tornillos; si los apoyos necesitan aflojars, gire a la izquierda los tornillos.
- Instale el apoyo en los rieles del banco y baje la palanca de fijación para verificar el ajuste.
- Cuando logre la posición correcta, apriete con la llave de tuercas la tuerca para asegurar el montaje.
- Repita el proceso con el otro apoyo de montaje.

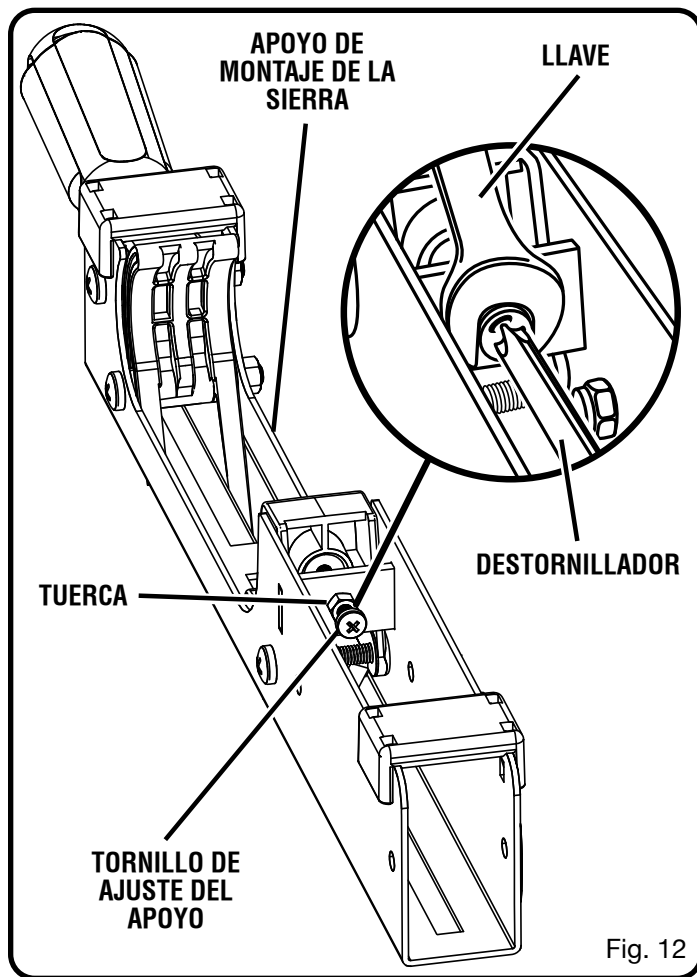

Fig. 12

NOTES / NOTAS

NOTES / NOTAS



OPERATOR'S MANUAL / MITER SAW STAND
MANUEL D'UTILISATION / STAND POUR SCIE À ONGLETS
MANUAL DEL OPERADOR / BANCO PARA SIERRA INGLETEADORA
A18MS01/A18MS01G/A18MS01G1

To request service, purchase replacement parts,
locate an Authorized Service Center or obtain Customer or Technical Support:
Visit www.ryobitools.com or call **1-800-525-2579**

If any parts or accessories are damaged or missing, do not return this product to the store.
Call **1-800-525-2579** for immediate service.

Please obtain your model and serial number from the product data plate.
This product is covered under a 3-year limited Warranty. Proof of purchase is required.

MODEL NUMBER* _____ SERIAL NUMBER _____

**Model number on product may have additional letters at the end. These letters designate manufacturing information and should be provided when calling for service.*

RYOBI is a registered trademark of Ryobi Limited and is used pursuant to a license granted by Ryobi Limited.

Pour faire une demande de réparations ou obtenir des pièces de rechange, trouver un
Centre de réparations agréé pour obtenir un soutien technique ou le Service à la clientèle :
Visiter www.ryobitools.com ou en téléphonant au **1-800-525-2579**

Si des pièces ou accessoires sont manquantes ou endommagées, ne pas retourner
ce produit au magasin. Appeler immédiatement au **1-800-525-2579** pour obtenir de l'aide.

Inscrire les numéros de modèle et de série inscrits sur la plaque d'identification du produit.
Ce produit est couvert par une garantie limitée de trois (3) ans. Une preuve d'achat est exigée.

NUMÉRO DE MODÈLE* _____ NUMÉRO DE SÉRIE _____

**Le numéro de modèle sur le produit peut contenir des lettres supplémentaires à la fin. Ces lettres désignent les informations du fabricant et doivent être fournies lors d'un appel de demande de service.*

RYOBI est une marque déposée de Ryobi Limited et est utilisée en vertu d'une licence accordée par Ryobi Limited.

Para obtener servicio, comprar piezas de repuesto, localizar un centro
de servicio autorizado y obtener Servicio o Asistencia Técnica al Consumidor:
Visite www.ryobitools.com o llame al **1-800-525-2579**

Si hay alguna pieza ou accesorios dañada o faltante, no devuelva este producto a la tienda.
Llame al **1-800-525-2579** para servicio técnico inmediato.

Obtenga su modelo y número de serie de la placa de datos del producto.
Este producto está cubierto con una garantía limitada de 3 años. Se solicita prueba de la compra.

NÚMERO DE MODELO* _____ NÚMERO DE SERIE _____

**El número de modelo que figura en el producto podría tener letras adicionales al final. Estas designan información de fabricación y deben suministrarse cuando llame para obtener asistencia o servicio.*

RYOBI es una marca registrada de Ryobi Limited y se utiliza conforme a una licencia otorgada por Ryobi Limited.

ONE WORLD TECHNOLOGIES, INC.

P.O. Box 1288, Anderson, SC 29625 • Phone 1-800-525-2579
États-Unis, Téléphone 1-800-525-2579 • USA, Teléfono 1-800-525-2579

www.ryobitools.com