

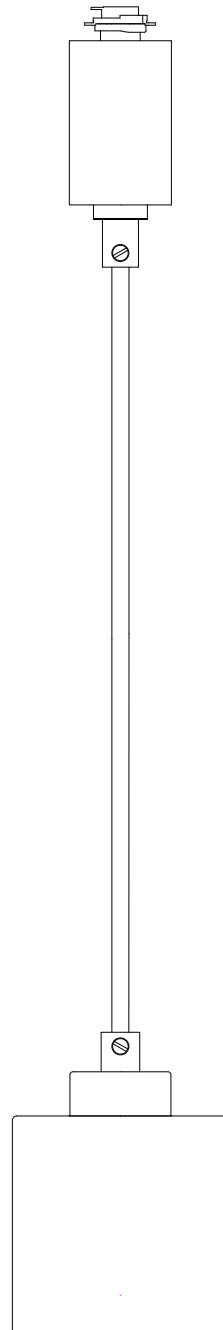

# INSTRUCTIONS MANUAL

## GLASS CUBE MINI-PENDANT FOR TRACK

HOME DEPOT SKU 746-718 (UPC 046335946842)



Thank you for purchasing this Hampton Bay Mini Pendant. This product has been manufactured with the highest standards of safety and quality.

**FEATURES:**

1. Mountable onto all Hampton Bay track systems
2. Adjustable cable length

**QUESTIONS, PROBLEMS, MISSING PARTS:**

Before returning to your local Home Depot, please call our Customer Service Team at 1-877-527-0313 or visit [www.homedepot.com](http://www.homedepot.com). Please reference your SKU (746-718) or UPC (046335946842).

## CAUTION:

1. Before starting installation of this fixture or removal of a previous fixture, disconnect the power by turning off the circuit breaker or by removing the fuse at the fuse box.
2. **CONSULT A QUALIFIED ELECTRICIAN IF YOU HAVE ANY ELECTRICAL QUESTIONS.** If you have any non-electrical questions about this fixture, please call our Customer Service Team at 1-877-527-0313 or visit [www.homedepot.com](http://www.homedepot.com). Please reference your SKU (746-718) or UPC (046335946842).
3. **KEEP** your receipt and these Instructions for Proof of Purchase.

## TOOLS REQUIRED FOR INSTALLATION AND ASSEMBLY (not included):



Safety goggles

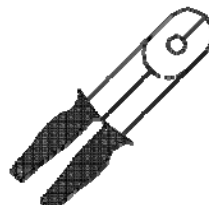

Wire strippers



Phillips screwdriver



Wire cutter

## PARTS INCLUDED FOR ASSEMBLY (parts are not to scale):

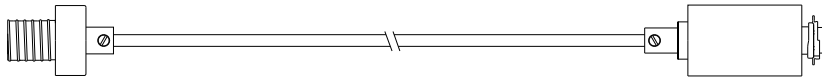

1 ea Pendant (with 6 ft. of cable) (#1)

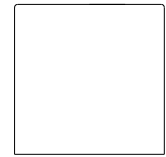

1 ea Glass Shade (#2)



1 ea G9 Bi-pin Light Bulb / 40 W (#4)



1 ea Socket Ring (#3)



1 ea Glass Containment Barrier (#5)

## ASSEMBLY INSTRUCTIONS:

1. Carefully unpack the fixture. Lay out all parts on a clean surface.
2. Remove the Cover Screws (#7) from the Outer Sleeve (#8). Slowly lift the Outer Sleeve Cover (#9) from the Outer Sleeve (#8), making sure not to displace the internal springs. (Fig. 1) **Note:** *If the springs become displaced, replace them in their original positions.*
3. Loosen the Terminal Screws (#10) for the Black (#11), White (#12), and Green (#13) Wires and pull the wires out. (Fig. 1)
4. Loosen the Strain Relief Screw (#14). Push the Cable (#15) into the Outer Sleeve (#8) so that the Knot (#16) slides out. Untie the Knot (#16). (Fig. 1)
5. Push more of the Cable (#15) into the Outer Sleeve (#8) until desired length is achieved. Push an additional 6 inches of Cable (#15) into the Outer Sleeve (#8) and tie a Knot (#16) in the Cable (#15) at the top opening of the Outer Sleeve (#8). Pull the Cable (#15) downward, so that the Knot (#16) slides to the bottom of the Outer Sleeve (#8). Tighten the Strain Relief Screw (#14). (Fig. 1)
6. Cut the Cable (#15) about 3 inches from the top opening of the Outer Sleeve (#8). Strip off 2 inch of outer sleeving from the top of the Cable (#15), revealing the Black (#11), White (#12), and Green (#13) Wires. Strip of ¼ inch of insulation from each wire, revealing the wire conductors. (Fig. 1)

7. Insert each wire conductor into its respective terminal, as shown. Tighten the Terminal Screws (#10) securing all wires into their terminals. (Fig. 1)
8. Carefully tuck all wires into the Outer Sleeve (#8) and place the Outer Sleeve Cover (#9) back onto the Outer Sleeve (#8), making sure the springs are located in their original positions. Secure it in place using the Cover Screws (#7). (Fig. 1)
9. Slide the Glass Shade (#2) onto the Socket (#6) of the Pendant (#1). (Fig. 2)
10. Thread the Socket Ring (#3) onto the Socket (#6) of the Pendant (#1) to secure the Glass Shade (#2). (Fig. 2)
11. Insert the G9 Bi-pin Light Bulb (#4) into the Socket (#6) of the Pendant (#1). (Fig. 2)
12. Thread the Bulb Protector (#5) onto the Socket (#6) of the Pendant (#1), covering the G9 Bi-pin Light Bulb (#4). (Fig. 2)

## ASSEMBLY:

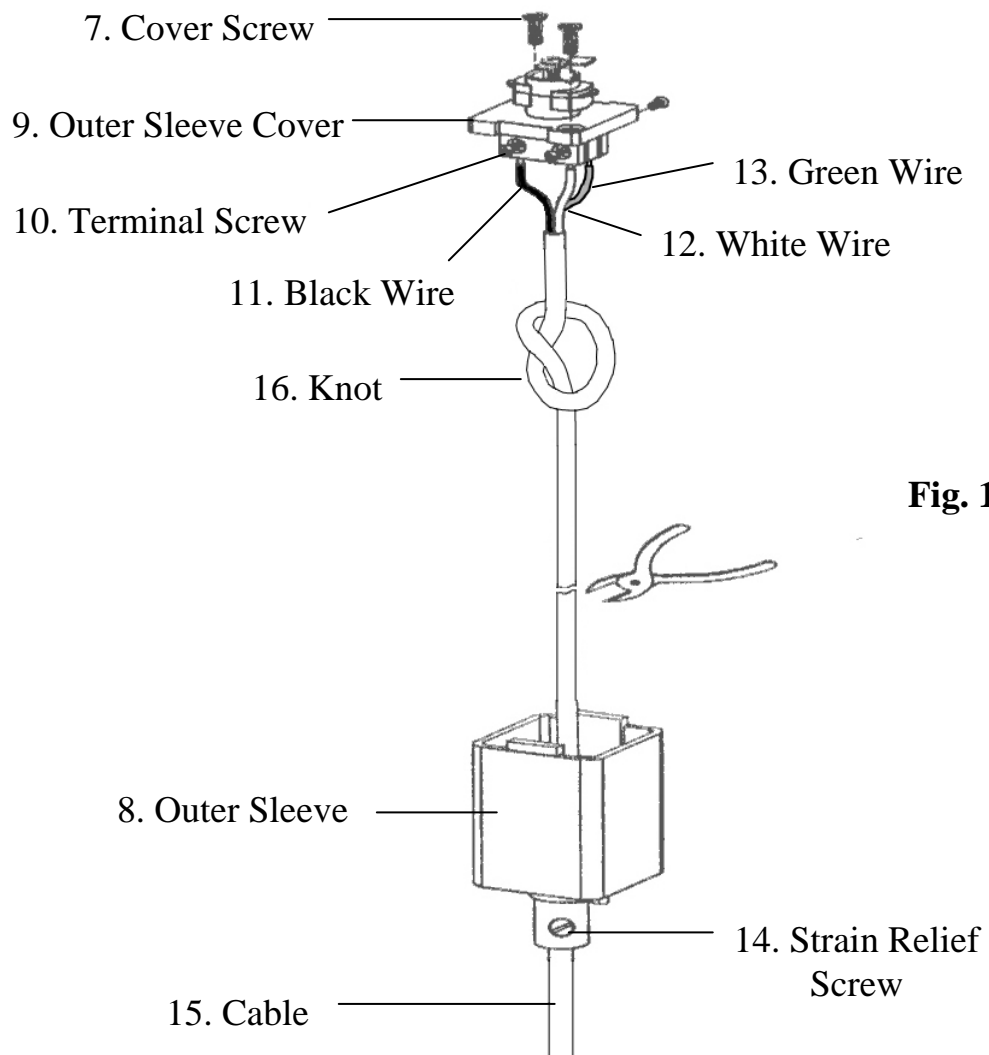

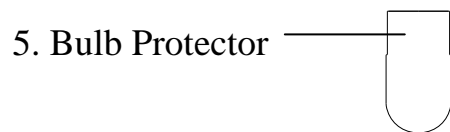
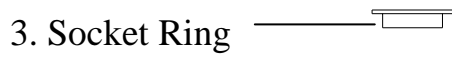
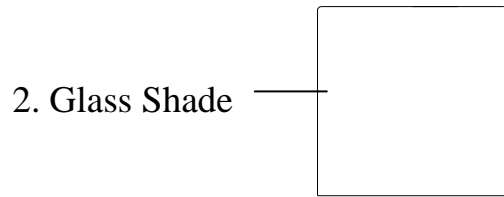
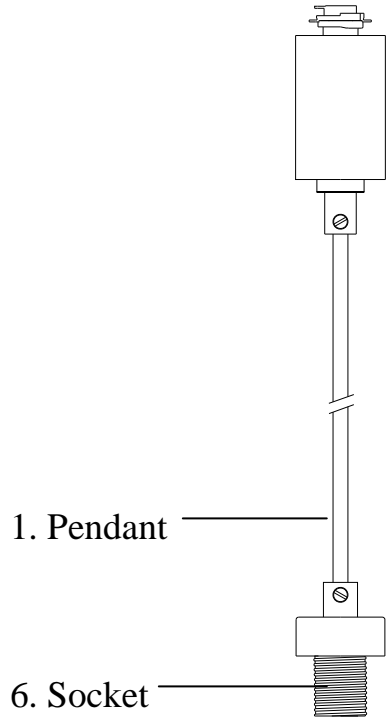

**Fig. 2**

# INSTALLATION INSTRUCTIONS:

*Note: This product requires a Hampton Bay track that is pre-installed. Installation onto any other brand track may not work.*

1. Select the desired location on the Track (#17) for the Pendant (#1).
2. Identify the grounded side of the Track (#17) by finding the Ground Groove (#18) located on one side of the Channel (#19). (Fig. 3)
3. Identify the Two Prongs (#20) of the Track Connector (#21), as shown. (Fig. 4)
4. Pull down the Outer Sleeve (#8) while simultaneously pushing the Strain Relief (#22) upward, exposing the Track Connector (#21). (Fig. 5)
5. At the selected location, insert the Track Connector (#21) into the Channel (#19) of the Track (#17) and twist it so that the Two Prongs (#20) turn toward the grounded side of the Track (#17). Release the Outer Sleeve (#8), but continue to twist until it snaps into the Channel (#19). (Fig. 6)
6. Installation is complete. Turn on power at the circuit breaker or fuse box. Turn the light switch on to activate the fixture.

# INSTALLATION:

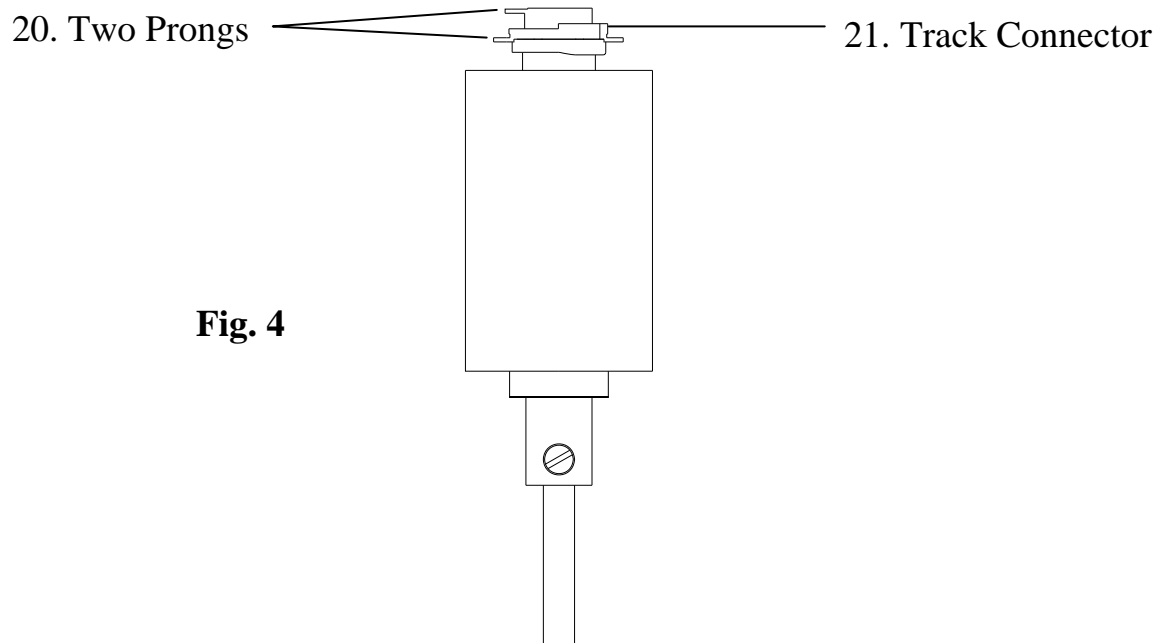
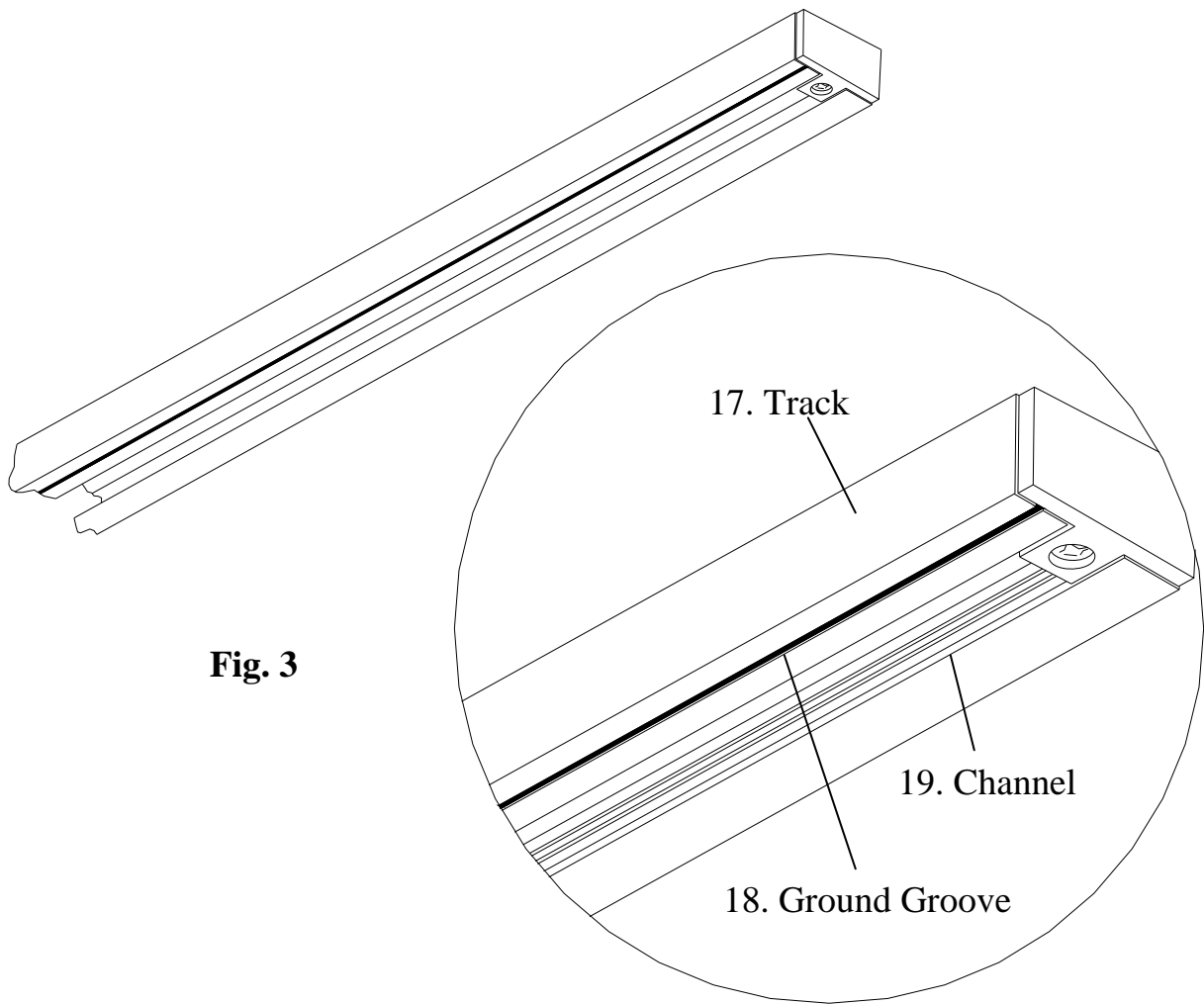



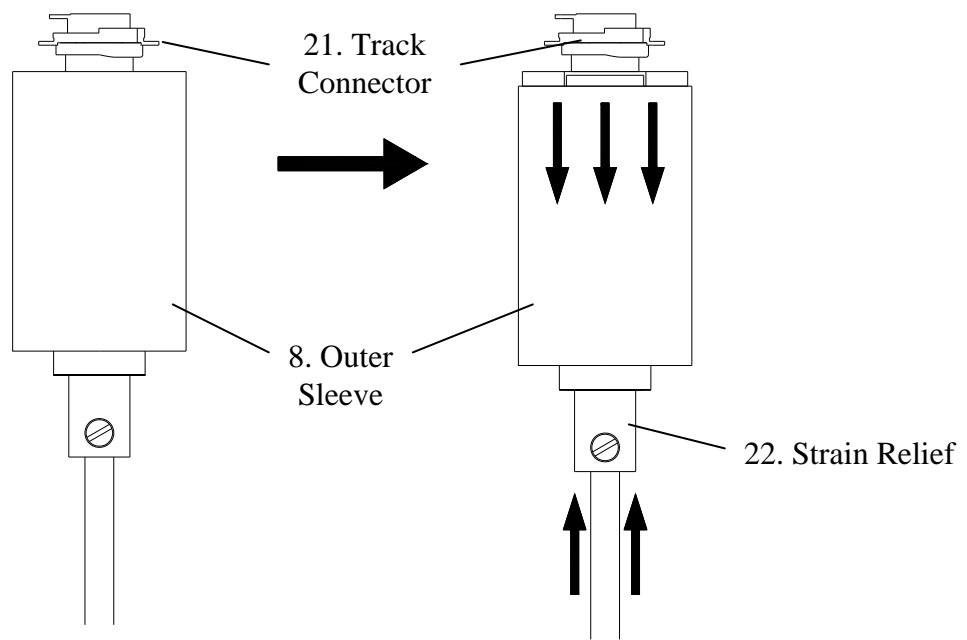

**Fig. 5**

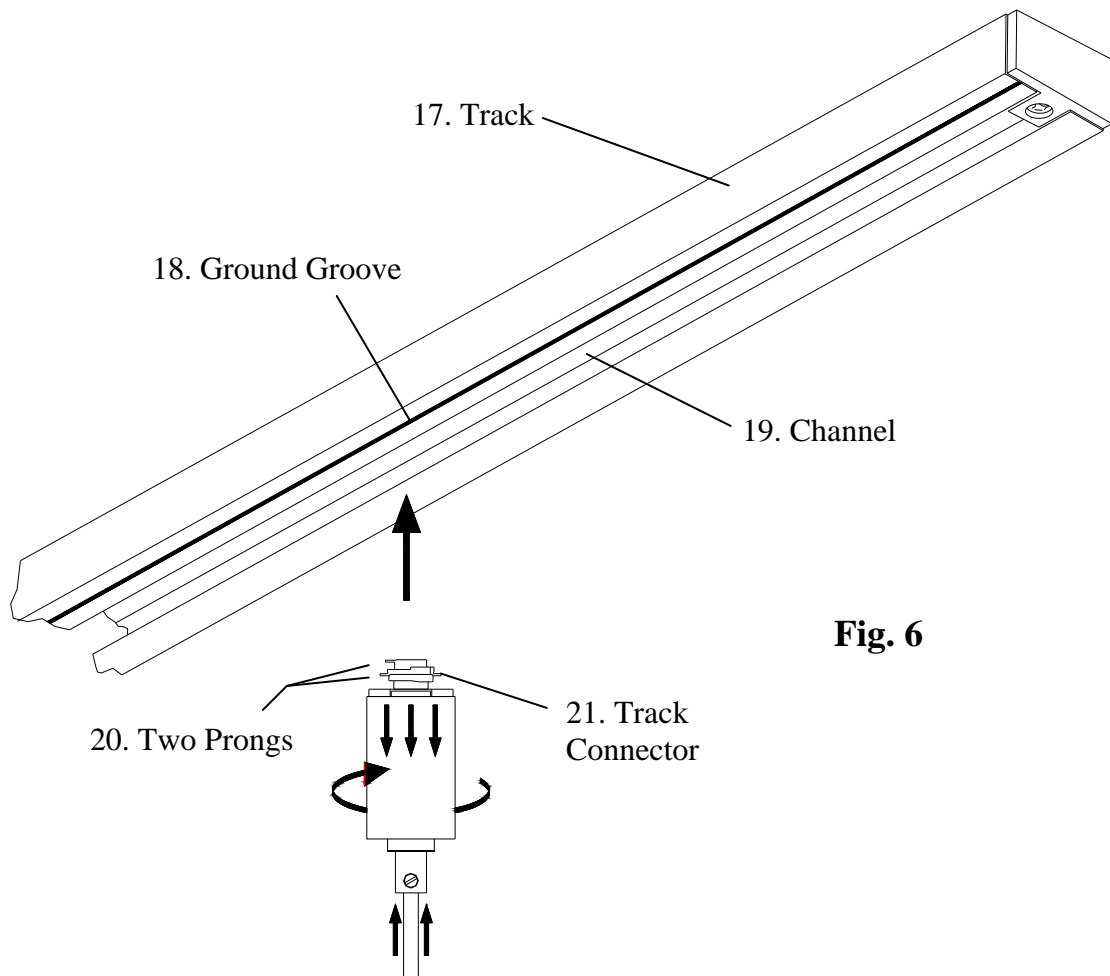

**Fig. 6**

## TROUBLESHOOTING:

	Possible Cause	Corrective Action
Lights will not turn on.	1. Power is off.	1. Make sure power supply is on.
	2. Faulty wire connection.	2. Check wiring.
	3. Faulty switch.	3. Test or replace switch.
Bulb will not turn on.	1. Bulb is burned out	1. Replace light bulb.
	2. Trackhead is not making good connection with track.	2. Remove trackhead from track and re-install onto track following instructions provided.
Fuse blows or circuit breaker trips when light is turned on.	1. Crossed wires or power wire is grounding out.	1. Check wire connections.

## PRODUCT MAINTENANCE:

1. To clean the outside of the fixture, use a dry or slightly dampened clean cloth (use clean water, never a solvent) to wipe the surface of the fixture.
2. To clean the inside of the fixture, first disconnect power to the fixture by turning off the circuit breaker or by removing the fuse at the fuse box. Next, use a dry or slightly dampened clean cloth (use clean water, never a solvent) to wipe the interior surface of the fixture.
3. Do not use any cleaners with chemicals, solvents or harsh abrasives. Use only a dry soft cloth to dust or wipe carefully.

## LIMITED WARRANTY

The manufacturer warrants this lighting fixture to be free from defects in materials and workmanship for a period of five (5) years from date of purchase. This warranty applies only to the original consumer purchaser and only to products used in normal use and service. If this product is found to be defective, the manufacturer's only obligation, and your exclusive remedy, is the repair or replacement of the product at the manufacturer's discretion, provided that the product has not been damaged through misuse, abuse, accident, modifications, alterations, neglect or mishandling. This warranty shall not apply to any product that is found to have been improperly installed, set-up, or used in any way not in accordance with the instructions supplied with the product. This warranty shall not apply to a failure of the product as a result of an accident, misuse, abuse, negligence, alteration, or faulty installation, or any other failure not relating to faulty material or workmanship. This warranty shall not apply to the finish on any portion of the product, such as surface and/or weathering, as this is considered normal wear and tear. **The manufacturer does not warrant and specially disclaims any warranty, whether expressed or implied, of fitness for a particular purpose, other than the warranty contained herein. The manufacturer specifically disclaims any liability and shall not be liable for any consequential or incidental loss or damage, including but not limited to any labor/expense costs involved in the replacement or repair of said product.**



# MANUAL DE INSTRUCCIONES

## MINI COLGANTE CON CUBO DE VIDRIO PARA RIEL

HOME DEPOT SKU 746-718 (UPC 046335946842)

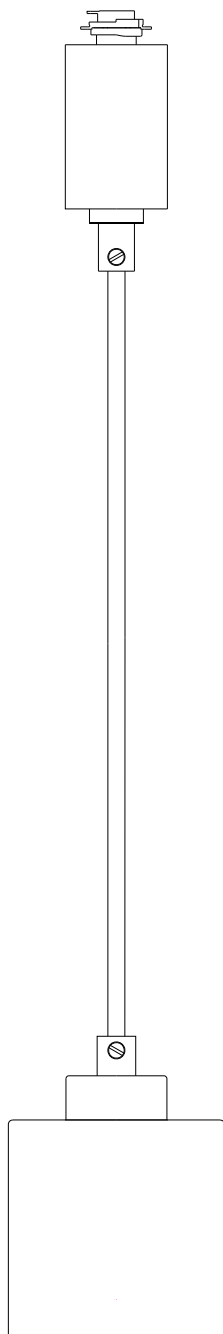

Gracias por comprar este Mini Colgante de Hampton Bay. Este producto ha sido fabricado con los estándares de seguridad y calidad más altos.

### **CARACTERÍSTICAS:**

1. Se monta en todos los sistemas de riel de Hampton Bay
2. Longitud ajustable del cable

### **PREGUNTAS, PROBLEMAS, PARTES FALTANTES:**

Antes de regresar el producto a su Home Depot, llame a nuestro Equipo de Servicio al Cliente al 1-877-527-0313 o visite [www.homedepot.com](http://www.homedepot.com). Dé como referencia el SKU (746-718) o UPC (046335946842).

## PRECAUCIÓN:

1. Antes de iniciar la instalación de este luminario o la remoción de un luminario anterior, desconecte la energía eléctrica al apagar el disyuntor de circuitos o quitar el fusible en la caja de fusibles.
2. CONSULTE A UN ELECTRICISTA CALIFICADO SI TIENE PREGUNTAS CON RESPECTO A LAS CONEXIONES ELÉCTRICAS. Si tiene preguntas de otra índole sobre este luminario, llame a nuestro Equipo de Servicio al Cliente al 1-877-527-0313 o visite [www.homedepot.com](http://www.homedepot.com). Dé como referencia el SKU (746-718) o UPC (046335946842).
3. CONSERVE su recibo y estas instrucciones como su comprobante de compra.

## HERRAMIENTAS REQUERIDAS PARA LA INSTALACIÓN (no incluidas):



Gafas de  
seguridad

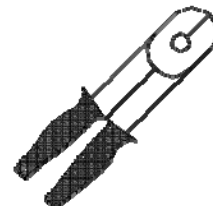

Alicate  
pelacables



Desarmador  
Phillips



Pinzas para  
cables

## PARTES INCLUIDAS PARA EL ENSAMBLAJE (las partes no se muestran a escala):

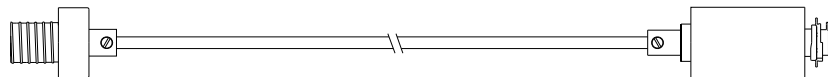

1 Colgante (con cable de 6')  
(#1)

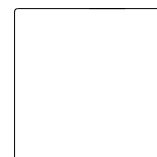

1 Pantalla de  
vidrio (#2)



1 Foco G9 de dos patas /  
40 W (#4)



1 Aro portafocos  
(#3)



1 Barrera para  
contener el vidrio  
(#5)

## INSTRUCCIONES DE ENSAMBLAJE:

1. Desempaque el luminario con cuidado. Coloque las partes sobre una superficie limpia.
2. Saque los tornillos de la cubierta (#7) de la funda exterior (#8). Lentamente levante la cubierta de la funda exterior (#9) de la funda exterior (#8), asegurándose de no desplazar los resortes internos (Fig. 1). *Nota: Si los resortes se desplazan, vuélvalos a colocar en sus lugares originales.*
3. Afloje los torillos de las terminales (#10) para los cables negro (#11), blanco (#12) y verde (#13) y saque los cables (Fig. 1).
4. Afloje el tornillo de liberación de esfuerzo (#14). Inserte el cable (#15) en la funda exterior (#8) para que el nudo (#16) se deslice hacia fuera. Desate el nudo (#16) (Fig. 1).
5. Pase más cable (#15) por la funda exterior (#8) hasta alcanzar la longitud que desee. Pase otros 15 cm más del cable (#15) por la funda exterior (#8) y haga un nudo (#16) en el cable (#15) en la abertura superior de la funda exterior (#8). Jale el cable (#15) hacia abajo para que el nudo (#16) se deslice hacia la parte inferior de la funda exterior (#8). Apriete el tornillo de liberación de esfuerzo (#14) (Fig. 1).
6. Corte el cable (#15) unos 7.5 cm desde la abertura superior de la funda exterior (#8). Pele 5 cm de la cubierta exterior desde la parte superior del cable (#15), revelando así los cables negro

(#11), blanco (#12) y verde (#13). Pele .5 cm del aislamiento de cada cable, revelando así los conductores de cables (Fig. 1).

7. Inserte cada conductor de cables en su terminal respectiva, como se muestra. Apriete los tornillos de las terminales (#10), asegurando así todos los cables en sus terminales (Fig. 1).
8. Con cuidado, meta todos los cables en la funda exterior (#8) y vuelva a colocar la cubierta de la funda exterior (#9) en la funda exterior (#8), asegurándose de que los resortes se encuentren en sus lugares originales. Asegure con los tronillos de la cubierta (#7) (Fig. 1).
9. Deslice la pantalla de vidrio (#2) encima del portafocos (#6) del colgante (#1) (Fig. 2).
10. Enrosque el aro del portafocos (#3) en el portafocos (#6) del colgante (#1) para asegurar la pantalla de vidrio (#2) (Fig. 2).
11. Inserte el foco G9 de dos patas (#4) en el portafocos (#6) del colgante (#1) (Fig. 2).
12. Enrosque el protector del foco (#5) en el portafocos (#6) del colgante (#1), cubriendo así el foco G9 de dos patas (#4) (Fig. 2).

## ENSAMBLAJE:

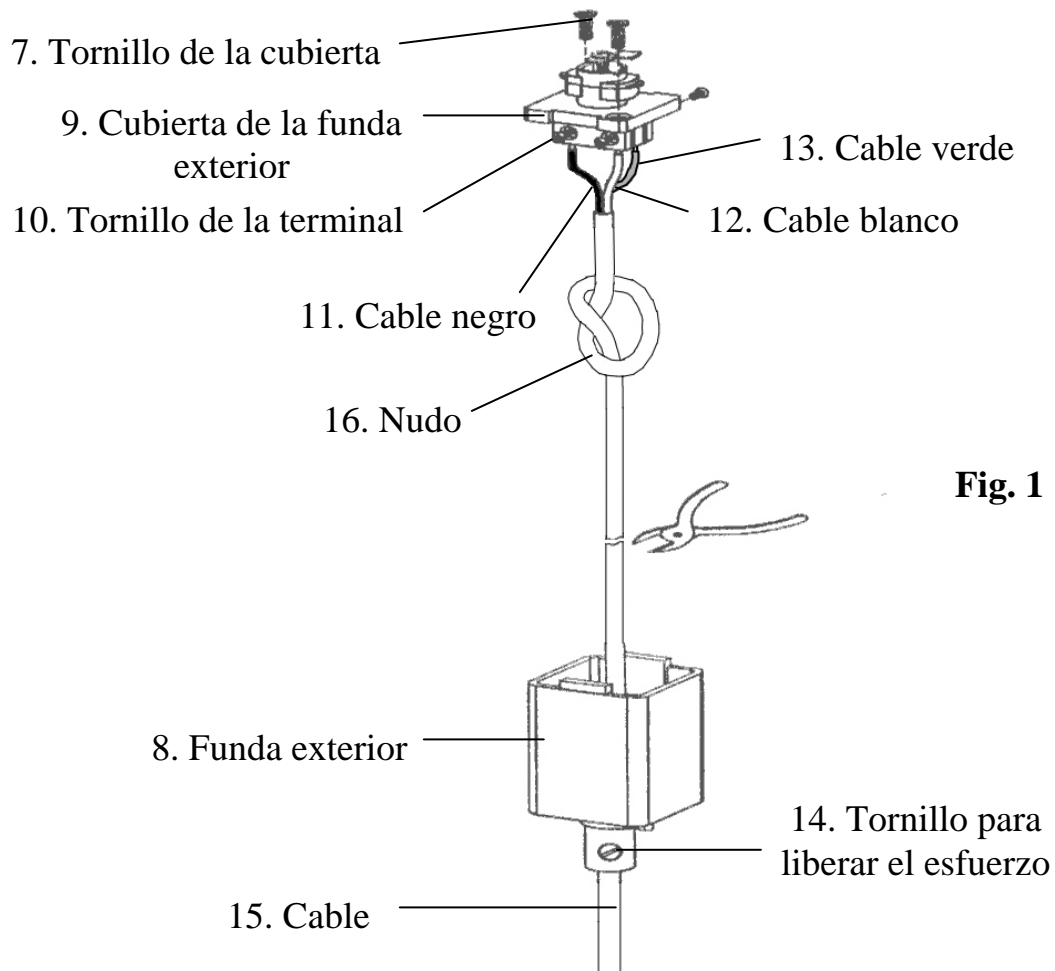

**Fig. 1**

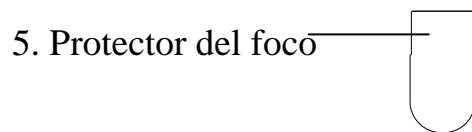
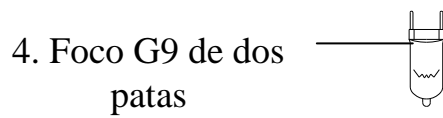
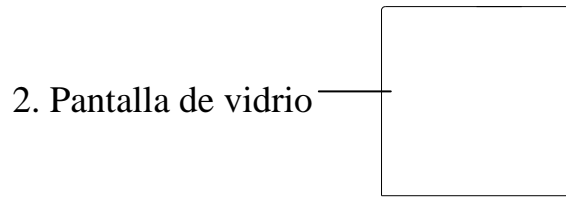
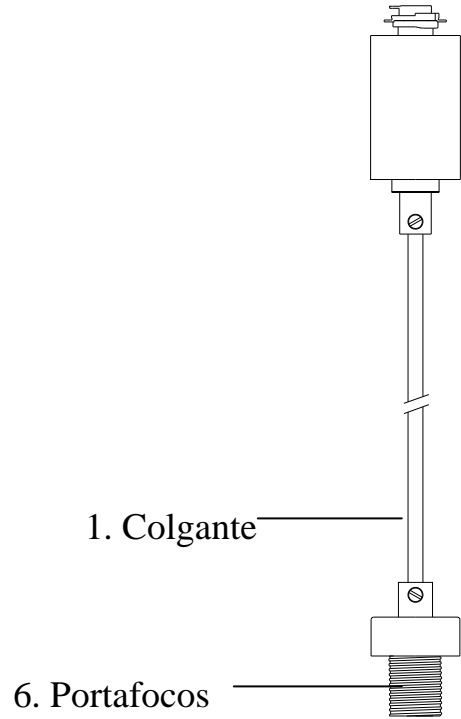

**Fig. 2**



# INSTRUCCIONES DE INSTALACIÓN:

*Nota: Este producto requiere un riel de Hampton Bay que ya este preinstalado. Es probable que su instalación en el riel de otra marca no funcione.*

1. Seleccione la ubicación deseada en el riel (#17) para el colgante (#1).
2. Identifique el lado del riel que está conectado a tierra (#17) al encontrar el agujero de tierra (#18) ubicado en uno de los lados del canal (#19) (Fig. 3).
3. Identifique las dos patas (#20) del conector del riel (#21), como se muestra (Fig. 4).
4. Jale la funda exterior (#8) hacia abajo mientras empuja simultáneamente el liberador de tensión (#22) hacia arriba, exponiendo así el conector del riel (#21) (Fig. 5).
5. En el lugar que haya elegido, inserte el conector del riel (#21) en el canal (#19) del riel (#17) y gírelo para que las dos patas (#20) queden hacia el extremo a tierra del riel (#17). Libere la funda exterior (#8), pero continúe girando hasta que entre en el canal (#19) (Fig. 6).
6. La instalación ha terminado. Encienda la energía eléctrica en el disyuntor de circuitos o caja de fusibles. Encienda el interruptor de luz para activar el luminario.

# INSTALACIÓN:

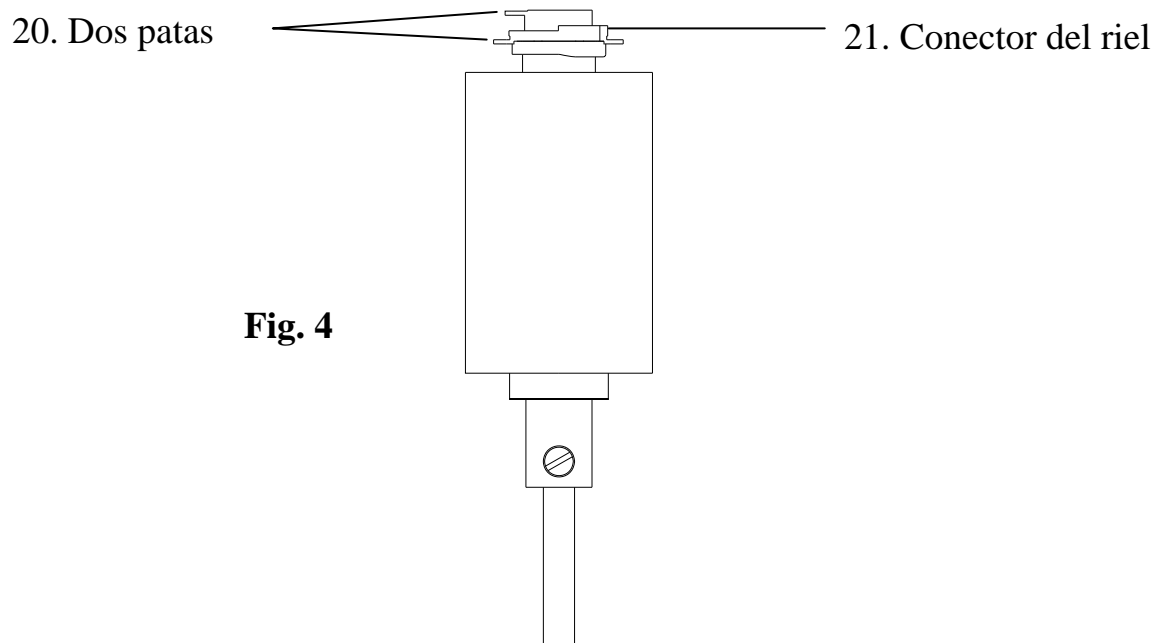
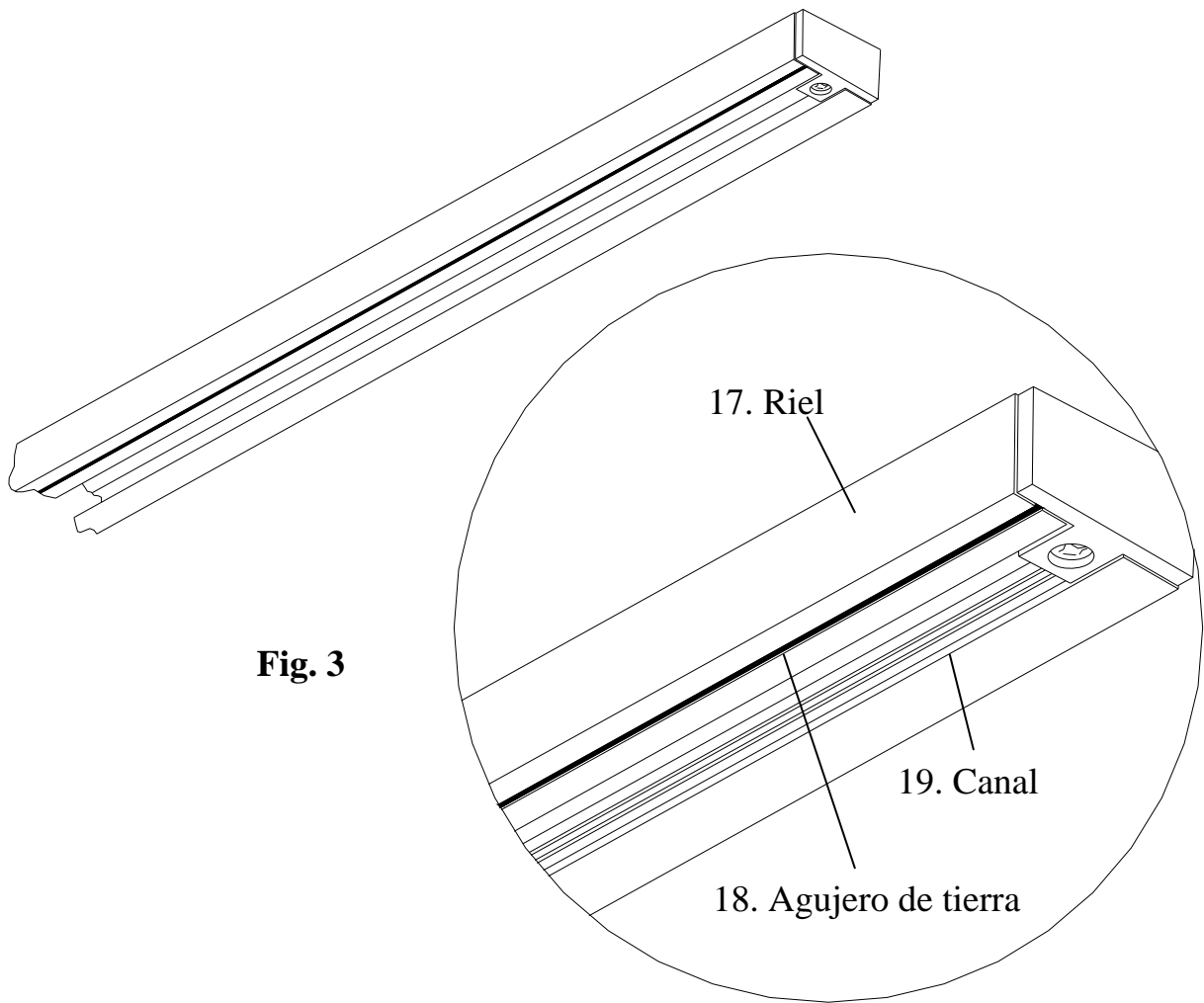

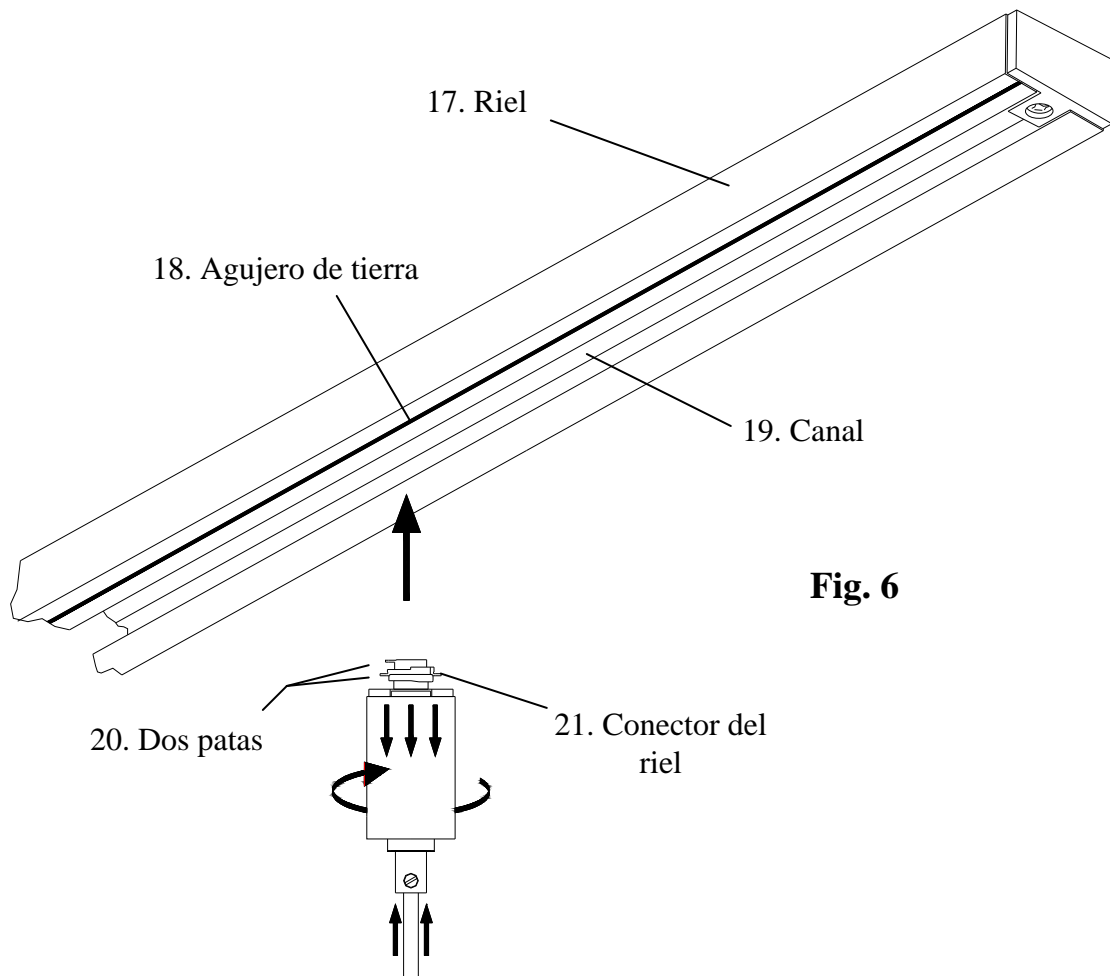
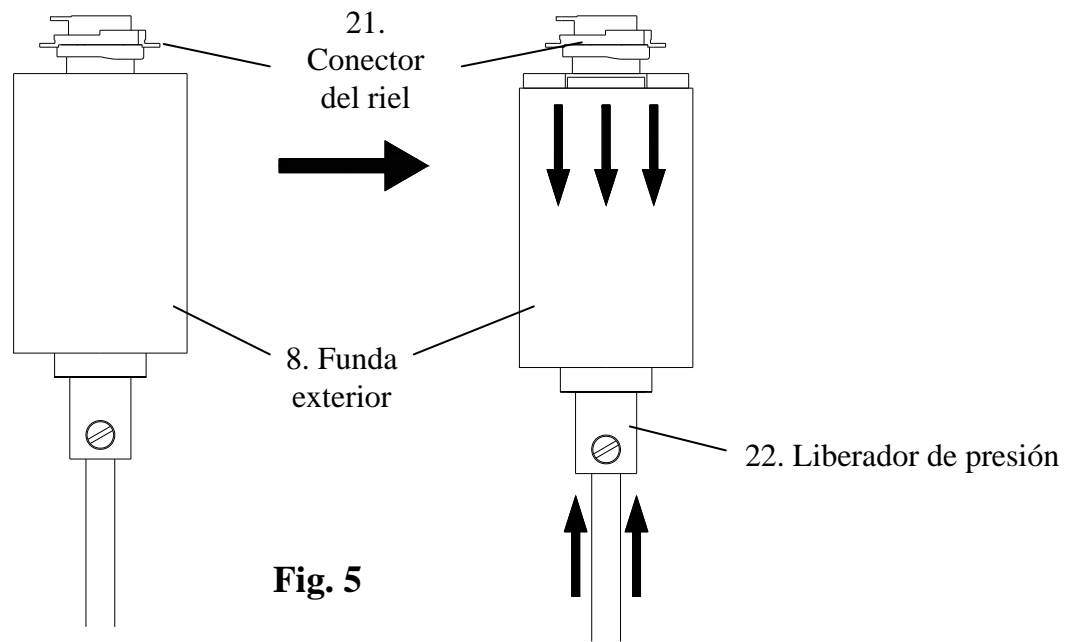

# SOLUCIÓN DE PREPROBLEMAS

	<b>Causa posible</b>	<b>Acción correctiva</b>
Las luces no encienden.	1. La energía eléctrica está apagada.	1. Asegúrese de que la energía eléctrica esté encendida.
El foco no enciende.	1. El foco está fundido.	1. Cambie el foco.
	2. La conexión de cables tiene fallas.	2. Revise las conexiones de los cables.
	3. El interruptor tiene fallas.	3. Pruebe o cambie el interruptor.
Se funde el fusible o el disyuntor de circuitos se dispara cuando se enciende la luz.	1. Los cables están cruzados o el cable de alimentación está haciendo puente.	1. Verifique las conexiones de los cables.

## MANTENIMIENTO DEL PRODUCTO:

1. Para limpiar la superficie exterior del luminario use un paño seco o ligeramente humedecido (use agua limpia, nunca un solvente) para limpiar la superficie del luminario.
2. Para limpiar el interior del luminario, primer desconecte la energía eléctrica al apagar el disyuntor de circuitos o quitar el fusible en la caja de fusibles. Después, use un paño seco o ligeramente humedecido (use agua limpia, nunca un solvente) para limpiar la superficie interior del luminario.
3. No use limpiadores con químicos, solventes o abrasivos agresivos. Use sólo un paño suave y seco para sacudir o limpiar con cuidado.

## **GARANTÍA LIMITADA**

El fabricante garantiza que este luminario estará libre de defectos en sus materiales y mano de obra por un periodo de 5 (cinco) años a partir de la fecha de compra. Esta garantía aplica únicamente al comprador original y a productos bajo uso y servicio normal. Si se encuentra que este producto está defectuoso, la única obligación del fabricante, y el único recurso que usted tiene, es la reparación o cambio del producto, a la sola discreción del fabricante, provisto que el producto no haya sido dañado de alguna manera por medio de mal uso, abuso, accidente, modificaciones, alteraciones, negligencia o mal manejo. Esta garantía no aplicará a un producto que se encuentre que haya sido instalado, configurado o usado incorrectamente, en desacuerdo con las instrucciones provistas con el producto. Esta garantía no aplicará a una falla del producto como resultado de un accidente, mal uso, abuso, negligencia, alteración, mala instalación u otra falla que no esté relacionada con material o mano de obra defectuosos. Esta garantía no aplicará al acabado de alguna parte del producto, como la superficie y/o desgaste, ya que se consideran uso y desgaste normales. **El fabricante no garantiza y especialmente renuncia a cualquier garantía, ya sea expresa o implícita, de adaptación para un fin en particular, que no sea la garantía contenida aquí. El fabricante renuncia específicamente a cualquier responsabilidad y no será responsable de pérdidas o daños consecuenciales o incidentales, incluyendo de manera enunciativa, pero no limitativa, costos de mano de obra/gastos relacionados en el cambio o reparación de dicho producto.**



# MANUEL D'INSTALLATION

## MINI SUSPENSION EN FORME DE CUBE DE GLACE POUR RAIL D'ÉCLAIRAGE

HOME DEPOT UGS N° 746-718 (CUP N° 046335946842)

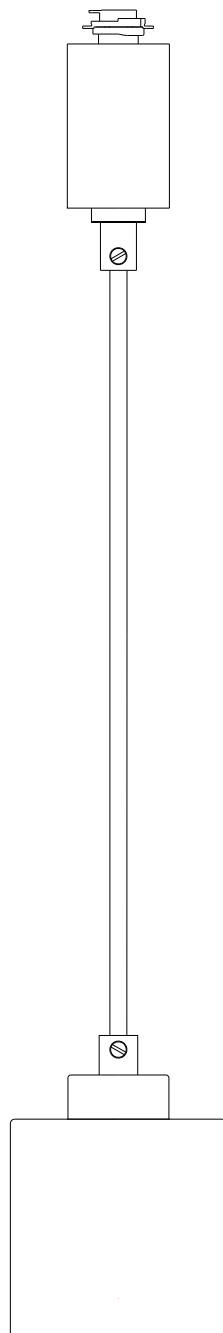

Merci d'avoir acheté cette mini suspension Hampton Bay. Ce produit a été fabriqué selon les normes de sécurité et de qualité les plus rigoureuses.

### **CARACTÉRISTIQUES :**

1. S'adapte à tous les systèmes de rail d'éclairage Hampton Bay.
2. Longueur de câble réglable.

### **QUESTIONS, PROBLÈMES, PIÈCES MANQUANTES :**

Avant de retourner à votre succursale Home Depot, veuillez communiquer avec notre équipe du service à la clientèle au 1-877-527-0313 ou visitez le [www.homedepot.com](http://www.homedepot.com). Vous devez fournir le numéro d'UGS (746-718) ou le CUP (046335946842) à titre de référence.

## MISE EN GARDE :

1. Avant de commencer à installer ce luminaire ou à enlever l'ancien luminaire, coupez le courant au niveau du disjoncteur ou retirez le fusible de la boîte de fusible.
2. **CONSULTEZ UN ÉLECTRICIEN CERTIFIÉ SI VOUS AVEZ DES QUESTIONS CONCERNANT L'INSTALLATION ÉLECTRIQUE.** Si vous avez des questions autres que celles concernant l'installation électrique, veuillez communiquer avec notre équipe du service à la clientèle au 1-877-527-0313 ou visitez le [www.homedepot.com](http://www.homedepot.com). Vous devez fournir le numéro d'UGS (746-718) ou le CUP (046335946842) à titre de référence.
3. **CONSERVEZ** votre reçu de caisse et ce manuel d'installation comme preuve d'achat.

## OUTILS NÉCESSAIRES POUR L'ASSEMBLAGE ET L'INSTALLATION (non compris) :



Lunettes de  
sécurité

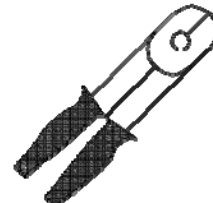

Pince à  
dénuder



Tournevis  
Phillips



Coupe-  
fils

## PIÈCES NÉCESSAIRES À L'ASSEMBLAGE (les illustrations ne sont pas à l'échelle) :

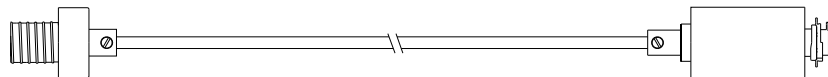

1 mini suspension (avec câble de 1,83 m de long) (n° 1)

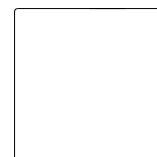

1 abat-jour en verre (n° 2)



1 lampe G9 Bipin  
40 W (n° 4)



1 anneau de douille (n° 3)



1 protecteur de  
lampe (n° 5)

## MODE D'ASSEMBLAGE :

1. Déballer délicatement le luminaire. Placez toutes les pièces sur une surface propre.
2. Retirez les vis (n° 7) du manchon (n° 8). Soulevez doucement le couvercle (n° 9) du manchon (n° 8), en prenant garde à ne pas déplacer les ressorts internes. (Fig. 1) **À noter** : si les ressorts sont déplacés, replacez-les à leur emplacement initial.
3. Desserrez les vis des bornes (n° 10) des fils noir (n° 11), blanc (n° 12) et vert (n° 13). Tirez les fils hors des bornes. (Fig. 1)
4. Desserrez la vis du détendeur (n° 14). Poussez le câble (n° 15) vers l'intérieur du manchon (n° 8) de manière que le nœud (n° 16) glisse à l'extérieur. Défaites le nœud (n° 16). (Fig. 1)
5. Continuez à rentrer le câble (n° 15) dans le manchon (n° 8) jusqu'à ce que vous obteniez la longueur désirée. Rentrez ensuite une longueur supplémentaire de 15,24 cm de câble (n° 15) dans le manchon (n° 8) et faites un nœud (n° 16) dans le câble (n° 15) au niveau de l'ouverture supérieure du manchon (n° 8). Tirez ensuite le câble (n° 15) vers le bas, de manière que le nœud (n° 16) glisse jusqu'au fond du manchon (n° 8). Serrez la vis du détendeur (n° 14). (Fig. 1)
6. Coupez le câble (n° 15) à environ 7,62 cm de l'ouverture supérieure du manchon (n° 8). Dénudez l'extrémité supérieure du câble (n° 15) sur une longueur de 5,08 cm afin d'exposer les fils noir (n° 11), blanc (n° 12) et vert (n° 13). Dénudez l'extrémité de chacun de ces fils sur une longueur de 0,64 cm afin d'exposer les fils conducteurs. (Fig. 1)



7. Insérez chaque fil conducteur dans sa borne respective, tel qu'illustré. Serrez les vis de borne (n° 10) pour fixer solidement les fils conducteurs dans les bornes. (Fig. 1)
8. Rentrez soigneusement tous les fils dans le manchon (n° 8) et remplacez le couvercle (n° 9) sur le manchon (n° 8) en vérifiant si tous les ressorts sont bien placés. Fixez le couvercle du manchon (n° 9) en place à l'aide des vis du couvercle (n° 7). (Fig. 1)
9. Glissez l'abat-jour en verre (n° 2) sur la douille (n° 6) de la mini suspension (n° 1). (Fig. 2)
10. Vissez l'anneau de la douille (n° 3) sur la douille (n° 6) de la mini suspension (n° 1) pour fixer l'abat-jour en place (n° 2). (Fig. 2)
11. Insérez la lampe G9 Bipin (n° 4) dans la douille (n° 6) de la mini suspension (n° 1). (Fig. 2)
12. Vissez le protecteur de lampe (n° 5) sur la douille (n° 6) de la mini suspension (n° 1) pour recouvrir la lampe G9 Bipin (n° 4). (Fig. 2)

## ASSEMBLAGE :

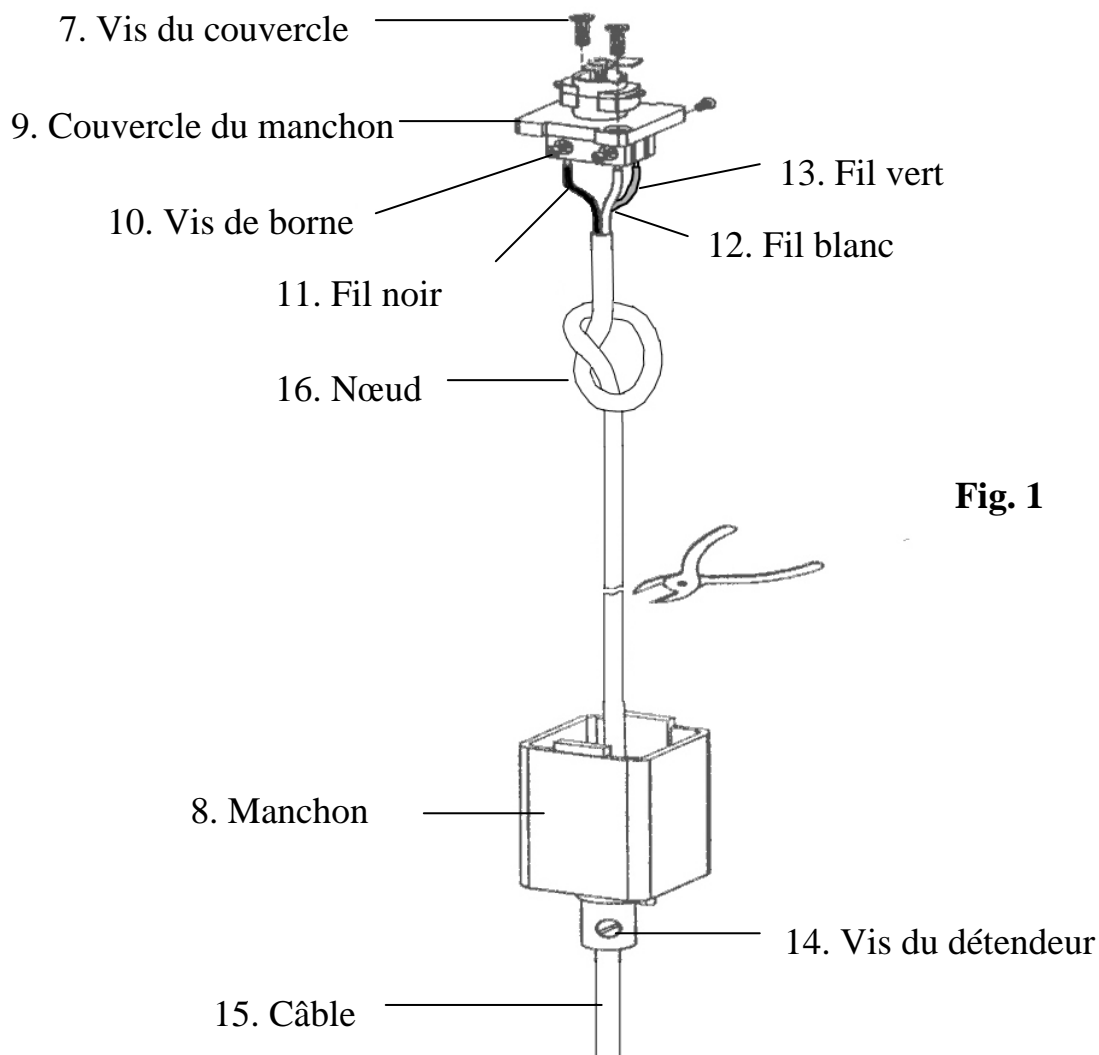

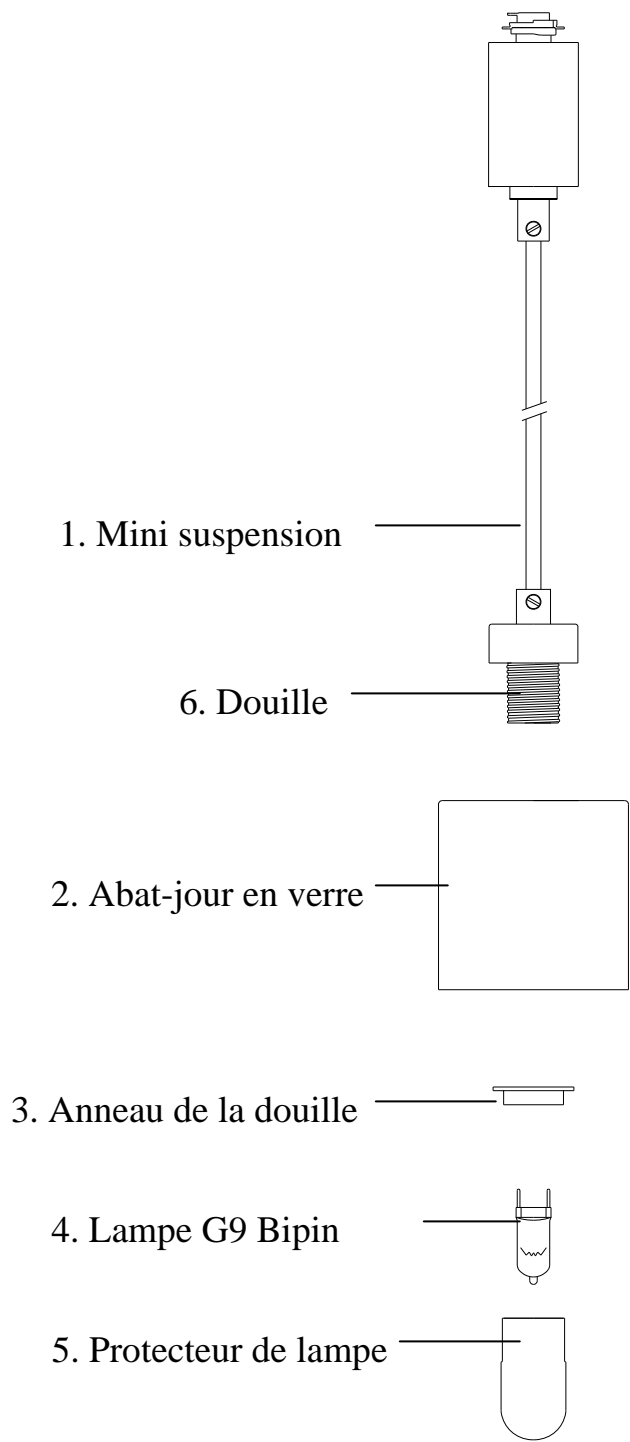

**Fig. 2**

## MODE D'INSTALLATION :

*À noter : cette mini suspension doit être installée sur un rail d'éclairage Hampton Bay déjà en place. Le fonctionnement du produit sur un rail d'éclairage d'une autre marque n'est pas garanti.*

1. Choisissez l'emplacement désiré de la mini suspension (n° 1) sur le rail d'éclairage (n° 17).
2. Identifiez le côté du rail d'éclairage (n° 17) avec mise à la terre grâce à la rainure de mise à la terre (n° 18) située sur un des bords de la gorge (n° 19). (Fig. 3)
3. Trouvez les deux pattes (n° 20) du raccord (n° 21), tel qu'illustré. (Fig. 4)
4. Tirez le manchon (n° 8) vers le bas, tout en poussant le détendeur (n° 22) vers le haut, afin de faire sortir le raccord (n° 21). (Fig. 5)
5. Insérez le raccord (n° 21) dans la gorge (n° 19) à l'endroit désiré sur le rail d'éclairage (n° 17) et faites pivoter le raccord (n° 21) de manière à orienter les deux pattes (n° 20) vers le côté du rail (n° 17) avec mise à la terre. Laissez le manchon (n° 8) remonter, tout en continuant à le faire tourner afin que le raccord s'enclenche dans la gorge (n° 19). (Fig. 6)
6. L'installation est terminée. Rétablissez le courant au niveau du disjoncteur ou de la boîte de fusible. Allumez le luminaire à l'aide de l'interrupteur mural.

# INSTALLATION :

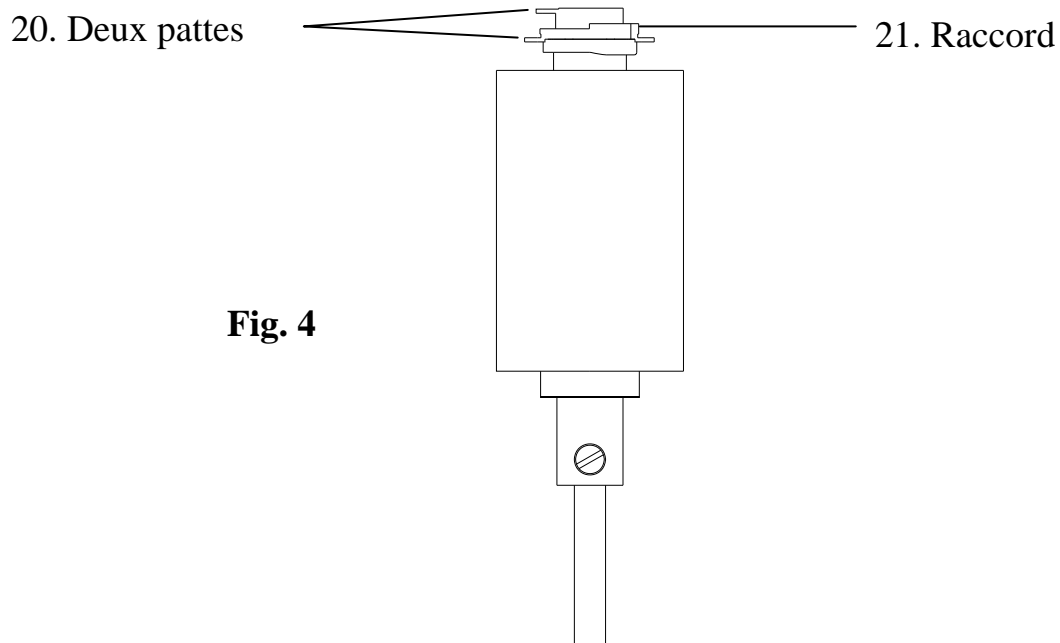
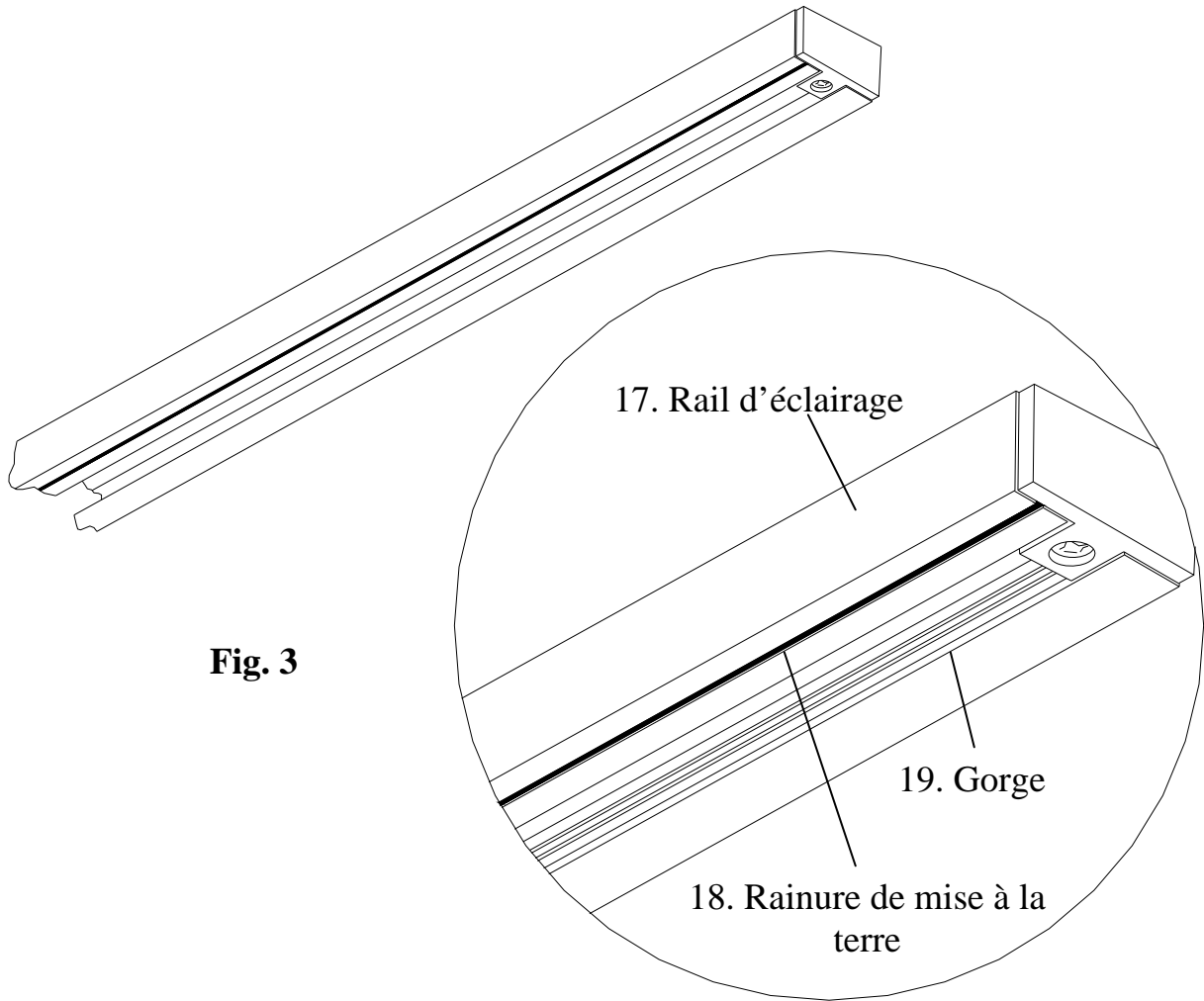

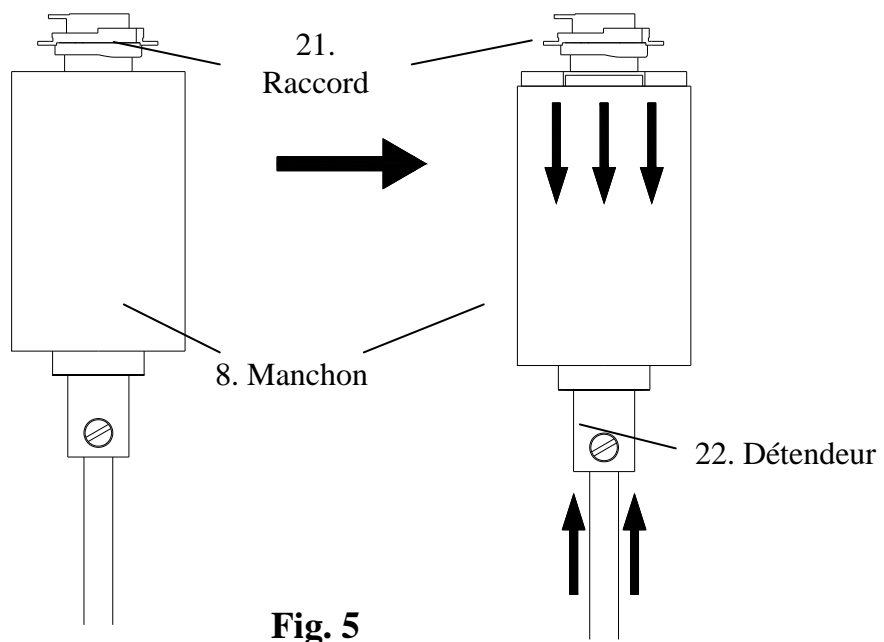

**Fig. 5**

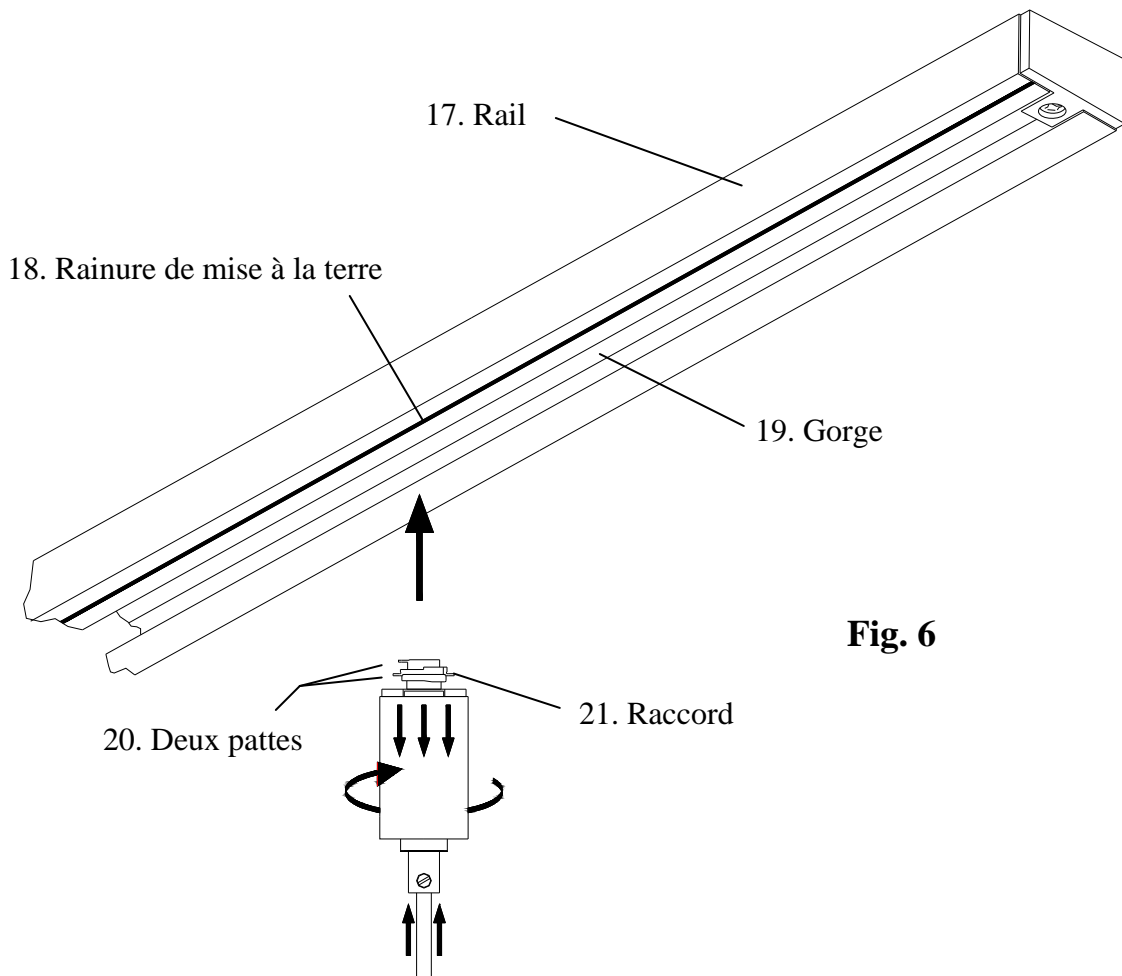

**Fig. 6**

## DÉPANNAGE :

	Cause possible	Solution
Le luminaire ne s'allume pas.	1. Le courant est interrompu.	1. Vérifiez si le courant passe.
	2. Les connexions électriques sont fautives.	2. Vérifiez les connexions électriques.
	3. L'interrupteur est défectueux.	3. Vérifiez ou remplacez l'interrupteur.
La lampe ne s'allume pas.	1. La lampe est grillée.	1. Remplacez la lampe.
	2. Le raccord de la mini suspension n'est pas bien installé dans le rail.	2. Retirez l'adaptateur du rail et réinstallez-le en suivant attentivement les instructions fournies.
Le fusible brûle ou le disjoncteur saute lorsqu'on allume le luminaire.	1. Les connexions électriques ou la mise à la terre n'ont pas été faites correctement.	1. Vérifiez les connexions électriques.

## ENTRETIEN DU LUMINAIRE :

1. Pour nettoyer l'extérieur du luminaire, utilisez un linge sec ou légèrement humide (avec de l'eau propre, jamais un solvant) et essuyez le verre et le corps du luminaire.
2. Pour nettoyer l'intérieur du luminaire, coupez tout d'abord le courant au niveau du disjoncteur ou retirez le fusible de la boîte de fusible. Puis, utilisez un linge sec ou légèrement humide (avec de l'eau propre, jamais un solvant) et essuyez les surfaces intérieures du luminaire.
3. N'utilisez aucun produit de nettoyage contenant des agents chimiques, des solvants ou des abrasifs durs. Utilisez uniquement un linge doux et sec pour enlever la poussière en essayant délicatement.

## GARANTIE LIMITÉE

Le fabricant garantit ce luminaire contre tout défaut de matériaux ou de fabrication pour une période de cinq (5) ans à partir de la date d'achat. Cette garantie est uniquement offerte à l'acheteur initial et elle ne couvre que les produits qui sont utilisés et entretenus dans des conditions normales. Si le produit s'avère défectueux, la seule obligation du fabricant, et votre seul recours, consiste à réparer ou à remplacer le produit, à la discrétion du fabricant, pourvu que le produit n'ait pas fait l'objet d'un usage inadéquat ou abusif, d'un accident, de modifications, d'altérations, de négligence ou d'une mauvaise manipulation. La présente garantie ne s'applique pas aux produits qui ont été mal installés ou utilisés d'une manière qui contrevient aux directives fournies avec le produit. Cette garantie ne couvre pas les défaillances découlant d'un accident, d'un usage inadéquat ou abusif, de la négligence, d'une altération ou d'une mauvaise installation et exclut également les défaillances qui ne sont pas liées aux matériaux ou à la fabrication. La garantie ne couvre pas la finition extérieure du produit, telle l'altération de la surface par le temps ou les intempéries, celle-ci étant considérée comme une usure normale. **Le fabricant n'offre et ne reconnaît aucune garantie, explicite ou implicite, de convenance à une utilisation spécifique, autre que la présente garantie. Le fabricant décline spécifiquement toute responsabilité et ne peut être tenu responsable des dommages accessoires ou indirects y compris, mais sans toutefois s'y limiter, tous les coûts de main-d'œuvre et autres frais liés au remplacement ou à la réparation du produit.**