

*If you have questions or comments, contact us.  
Si tiene dudas o comentarios, contáctenos.*

**1-888-899-0146 • [www.Altonindustries.com](http://www.Altonindustries.com)**

**USER MANUAL  
PLEASE REVIEW BEFORE  
OPERATING UNIT.**

**MANUAL DEL USUARIO  
POR FAVOR LEA ESTE MANUAL ANTES  
DE HACER FUNCIONAR LA UNIDAD.**

---

# **DEWALT**®

---

**DXAM-2260  
600 CFM AIR MOVER  
VENTILADOR DE AIREACIÓN DE 600 CFM**

## TABLE OF CONTENTS

Specifications.....	2
Exploded view and parts list.....	3
Safety Instructions.....	4
Grounding Instructions.....	5
Operating Instructions.....	6
Troubleshooting.....	8
Warranty.....	8

## PRODUCT SPECIFICATIONS

Model No	DXAM-2260
Item No	7300611
Power	120 V / 1.5A
Motor	1/5 HP
Air Flow(max)	600CFM
Power cord	SJTW 14AWG*3C / 3 m. Length
Air Switch	10A 125/250V / AC

### ▲WARNING:

*Use only extension cords that are rated for outdoor use. Extension cords in poor condition or that are too small in wire size can pose fire and shock hazards. To reduce the risk of these hazards when using an extension cord, be sure it is in good condition and that the connection does not come into contact with liquid. To keep power loss to a minimum, use the following table to choose the minimum wire size extension cord.*

Extension Cord Length	Gauge A.W.G.
0 - 50 ft.	14
50 - 100 ft.	12

## EXPLODED VIEW AND PARTS LIST

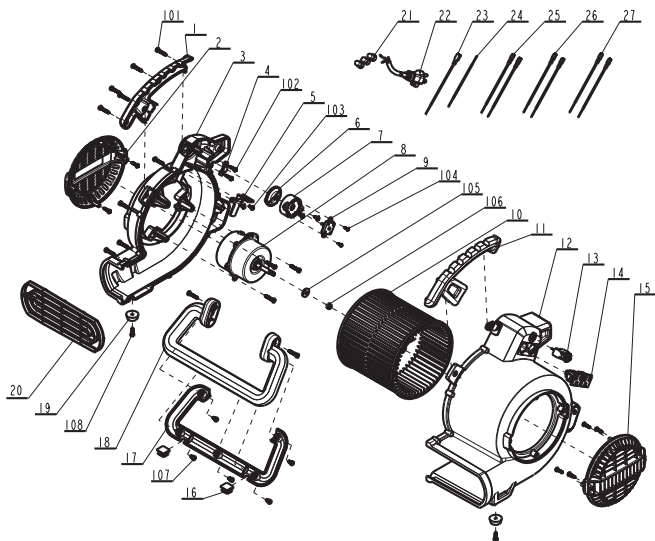

PART	DESCRIPTION	QTY
1	Handle(left)	1
2	Wind window(left)	1
3	Chassis(left)	1
4	Cord clamp	1
5	Trunking plate	1
6	Knob	1

7	Switch bracket	1
8	Motor Assembly	1
9	Switch	1
10	Multi-leaf fan	1
11	Handle(right)	1
12	Chassis(right)	1
13	Overcurrent protector	1
14	Socket	2
15	Wind window(right)	1
16	Rubber Foot(behind)	2
17	Foot cover	1
18	Foot	1
19	Rubber Foot(front)	2
20	Outlet stencil	1
21	Crimping cap	3
22	Power cord	1
23	Internal wire1	1
24	Internal wire2	1
25	Internal wireA	2
26	Internal wireB	2
27	Internal wireC	2
101	Self-Tapping Screw ST4.8x25F	20
102	Self-Tapping Screw ST3.9x16F	10
103	Self-Tapping Screw ST3.9x10F	4
104	Self-Tapping Screw ST2.9x10F	2
105	Washer A $\phi 6$	1
106	Nut M5	1
107	Self-Tapping Screw ST4.8x12F	5
108	Self-Tapping Screw ST4.8x16F	2

## Definitions: Safety Guidelines

The definitions below describe the level of severity for each signal word. Please read the manual and pay attention to these symbols.

**⚠ DANGER:** Indicates an imminently hazardous situation which, if not avoided, **will** result in **death or serious injury**.

**⚠ WARNING:** Indicates a potentially hazardous situation which, if not avoided, **could** result in **death or serious injury**.

**⚠ CAUTION:** Indicates a potentially hazardous situation which, if not avoided, **may** result in **minor or moderate injury**.

**NOTICE:** Indicates a practice **not related to personal injury** which, if not avoided, **may** result in **property damage**.

## IMPORTANT SAFETY INSTRUCTIONS

**⚠ WARNING:** When using electric appliances, always follow basic safety precautions to reduce the risk of fire, electric shock and personal injury, including the following:

**BEFORE USING THIS APPLIANCE, READ AND FOLLOW ALL INSTRUCTIONS.**

**⚠ WARNING:** To reduce the risk of electric shock. Do not expose to rain. Store indoors.

- Do not leave the appliance when it is connected to a power source. Unplug it from outlet when not in use and before servicing.
- Do not allow the appliance to be used as a toy. Pay close attention when the appliance is used by or near children.
- Use this appliance **ONLY** as described in the manual. Use only DEWALT recommended attachments.

- Do not use this appliance with a damaged cord or plug. If the appliance is not working correctly, or if it has been dropped, damaged, left outdoors, or dropped in water, return it to a service center.
  - Do not pull or carry this appliance by the cord, use the cord as a handle, close a door on the cord, or pull the cord around sharp edges or corners. Do not run the appliance over the cord. Keep cord away from heated surfaces.
  - Do not unplug this appliance by pulling on the cord. To unplug, grasp the plug, not the cord.
  - Do not handle the plug or appliance with wet hands.
  - Do not put any objects into the openings of the appliance. Do not use the appliance with any opening blocked; keep free of dust, lint, hair and anything else that may reduce air flow.
  - Keep hair, loose clothing, fingers, and all body parts away from the openings and moving parts.
  - Turn off all controls before unplugging appliance.
  - Use extra care when cleaning on stairs.
  - If your Air Mover is not working as it should, has missing parts, has been dropped, damaged, left outdoors, or dropped into water, call customer service.
  - Do not pull or carry by cord, use cord as handle, close a door on cord, or pull cord around sharp edges or corners. Keep cord away from heated surfaces.
  - Do not run cord under carpeting. Do not cover cord with throw rugs, runners, or similar coverings. Do not route cord under furniture or appliances. Arrange cord away from traffic area and where it will not be tripped over.
- CAUTION:** This appliance is not intended for use by persons (including children) with reduced physical, sensory or mental capabilities, or lack of experience and knowledge, unless they have been given supervision or instruction concerning use of the appliance by a person responsible for their safety.
- Children should be supervised to ensure that they do not play with the appliance.

# SAVE THESE INSTRUCTIONS

## ADDITIONAL SAFETY RULES

- **An extension cord must have adequate wire size (AWG or American Wire Gauge) for safety.** The smaller the gauge number of the wire, the greater the capacity of the cable, that is 16 gauge has more capacity than 18 gauge. An undersized cord will cause a drop in line voltage resulting in loss of power and overheating. When using more than one extension to make up the total length, be sure each individual extension contains at least the minimum wire size. The following table shows the correct size to use. If in doubt, use the next heavier gauge. The smaller the gauge number, the heavier the cord.

		Minimum Gauge for Cord Sets				
Ampere Rating		Volts	Total Length of Cord in Feet (meters)			
		120V	25 (7.6)	50 (15.2)	100 (30.5)	150 (45.7)
		240V	50 (15.2)	100 (30.5)	200 (61.0)	300 (91.4)
More Than	Not More Than	AWG				
0	6		18	16	16	14
6	10		18	16	14	12
10	12		16	16	14	12
12	16		14	12	Not Recommended	

## GROUNDING INSTRUCTIONS

This appliance must be grounded. If it should malfunction or breakdown, grounding provides a path of least resistance for electric current to reduce the risk of electric shock. This appliance is equipped with a cord having an equipment-grounding conductor and grounding plug. The plug must be inserted into an appropriate outlet that is properly installed and grounded in accordance with all local codes and ordinances.

This appliance is for use on a nominal 120-volt circuit, and has a grounded plug that looks like the plug illustrated in sketch A. A temporary adapter that looks like the adapter illustrated in sketches B and C may be used to connect this plug to a 2-pole receptacle as shown in sketch B if a properly grounded outlet is not available. The temporary adapter should be used only until a properly grounded outlet (sketch A) can be installed by a qualified electrician. The green colored rigid ear, lug or the like extending from the adapter must be connected to a permanent ground such as a properly grounded outlet box cover. Whenever the adapter is used, it must be held in place by a metal screw.

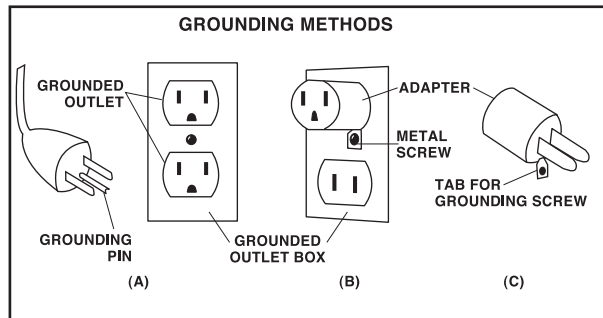

In Canada, the use of a temporary adapter is not permitted by the Canadian Electrical code. Make sure that the appliance is connected to an outlet having the same configuration as the plug. No adapter should be used with this appliance.

**⚠ WARNING:** This product can expose you to chemicals including lead which is known to the State of California to cause cancer and birth defects or other reproductive harm. Wash hands after handling. For more information go to [www.P65Warnings.ca.gov/products](http://www.P65Warnings.ca.gov/products).

## SAVE THESE INSTRUCTIONS

### OPERATING INSTRUCTIONS

**⚠ WARNING:** TO REDUCE THE RISK OF FIRE OR ELECTRIC SHOCK, DO NOT USE THIS AIR MOVER WITH ANY SOLID-STATE SPEED CONTROL DEVICE.

Follow these instructions to operate your air mover:

- Unpack air mover from carton.
- To use your unit, place the unit in the area most suitable for your application. Several factors need to be considered; the unit must be placed close enough to an AC outlet to be plugged in, there must be a minimum clearance of two feet from either side of the unit to allow for proper air flow, and the unit should not be placed where it can become a tripping or safety hazard.
- Place unit in the proper operating position for your application. Refer to the Operating Positions section in this manual.
- To use multiple air movers, refer to the Multiple Air Mover instructions in this section.
- Plug unit into the wall.

- Turn unit on and select air speed by turning the switch, located near the top handle, clockwise.
- When your drying job is completed, turn the unit off and follow the directions for Storage in this manual.

### Multiple Air Movers Operating

- Your unit comes with receptacles for the use with multiple units. To use this feature, position the first air mover following the instructions listed above in this section. This unit may be turned on while connecting multiple units.
- Plug the second unit into one of the receptacles on the first unit. Place the second unit in the operation position and the area most suitable for your application. The second unit may be turned on at this time.
- A third unit may be plugged into the remaining receptacles on the first unit or plugged into one of the receptacles in the second unit. The third unit may be turned on at this time.
- If desired, follow the same steps to add more units. (totally not more than 5 units with the main unit include)
- The receptacles on the unit are equipped with a circuit protector (Figure 1) that will shut off power to the unit should the receptacles become overloaded. If this happens, move the switch to the off position on the unit and any units connected to it. Press the reset button located above the receptacle; then turn the unit on and any units connected to it.

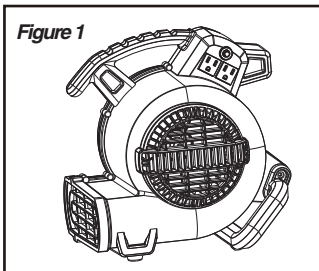

### ▲ CAUTION:

After you plug the power cord into the wall receptacle, turn the unit "ON" by pushing the switch position with 3 embossing straps is the "ON" position.



O (OFF)



III (MAX)



II (MODERATE)



I (SMALL)

## Air Mover Position Operating

The air mover may be set in one of three operating positions. Pick the position best suited for your application.

- Use the down position (Figure 2) for applications such as; drying wet floors, shampooed carpets, etc. To use this position simply place unit on its base.

- Use the angle position (Figure 3) for applications such as, drying plaster on walls or drying wet furniture. To use this position, tilt unit backwards so it rests on the support.
- Use the up position for applications such as; drying paint on the ceiling. To use this position, lay the unit on the back side with the front grill pointing towards the ceiling (Figure 4).

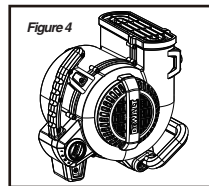
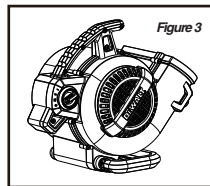
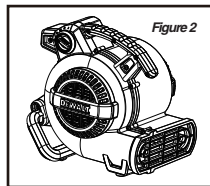

## STORAGE

- Before storing your air mover it should be cleaned.
  - Wrap the power cord around the carry handle on the top of the unit to keep it untangled (Figure 5).
- THE AIR MOVER SHOULD BE STORED INDOORS.

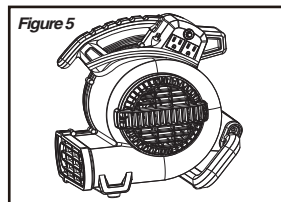

## TROUBLESHOOTING

**▲ WARNING:** *unplug before any disassembly or servicing.*

**▲ WARNING:** *All disassembly and repairs should be performed by qualified personnel.*

*Minor problems often can be fixed without calling customer service.*

PROBLEM	CAUSE	SOLUTION
Unit will not run.	1. No power to unit. 2. Switch not on. 3. Circuit breaker tripped.	1. Plug unit in. Check circuit breaker. 2. Place in "ON" position. 3. Reset circuit breaker.
Unit runs but Air Mover makes loud scraping noise.	1. Unit has been severely jolted causing blower wheel to rub against housing or housing to deform.	1. Contact customer service.
Unit runs but vibrates excessively.	1. Dirt build up on one side of Air Mover blower wheel. 2. Severe jolt has bent motor shaft.	1. Clean blower wheel blades. 2. Contact customer service.
Unit runs but blower wheel does not turn.	1. Blower wheel is jammed against housing.	1. Contact customer service.
Unit runs briefly, then shuts off on overload.	1. Intake grille and /or exhaust grille is obstructed. 2. Motor bearings are failing or motor has developed an internal electrical fault.	1. Remove obstruction. 2. Contact customer service.

**▲ WARNING:** *If the supply cord is damaged, it must be replaced by the manufacturer, its service agent or similarly qualified persons in order to avoid a hazard.*

## WARRANTY

### Alton Industry Ltd. Group 3 year Limited Warranty

This warranty covers any defects in materials or workmanship of the enclosed product. Alton Industry Ltd. Group will repair or replace any defectivematerials due to craftsmanship of the product. This warranty does not cover any problem caused by misuse, abuse, accidents or acts ofGod, such as floods or hurricanes. Consequential and incidental damages are not covered under this warranty. Coverage terminates if you sell or otherwise transfer the ownership. If you feel you have a defective product, please submit a copy of your receipt to the address below and call 1-888-899-0146 for instructions prior returning this itemto the store or sending back to:

Alton Industry Ltd.Group  
1031 NorthRaddantRd  
Batavia, Illinois 60510

We will inspect the product and contact you within 72 hours to give you the results of our inspection. We reserve the right to repair or replace the product at our discretion. However, wemay replace the productwith one of similar but not exact features.

Parts and Service Information available callAlton Industry at 1-888-899-0146.

This warranty gives you specific legal rights. You may have other rights which vary from state to state.

Copyright © 2018 DeWALT.  
DeWALT® and the DeWALT Logo are trademarks of the DeWALT Industrial Tool Co., or an affiliate thereof and are used under license.

The yellow/black color scheme is a trademark for DeWALT power tools & accessories.

Copyright © 2018 DeWALT.

DeWALT® y el logotipo de DeWALT son marcas comerciales de DeWALT Industrial Tool Co., o una filial del mismo y se usan bajo licencia.

El gráfico de color negro y amarillo es una marca registrada para las herramientas eléctricas y los accesorios de DeWALT.

Copyright © 2018 DeWALT.

DeWALT® et le logo DeWALT sont des marques de commerce de DeWALT Industrial Tool Co. ou d'une société affiliée à cette dernière et sont utilisés sous licence.

L'agencement de couleurs jaune et noir est une marque de commerce des outils électriques et accessoires DeWALT.



## **TABLA DE CONTENIDO**

Especificaciones.....	9
Vista detallada y lista de piezas.....	10
Información de seguridad.....	11
Instrucciones de conexión a tierra.....	12
Instrucciones de funcionamiento.....	13
Solución de problemas.....	15
Garantía.....	16

## **ESPECIFICACIONES DEL PRODUCTO**

Modelo No	DXAM-2260
Artículo No	7300611
Potencia	120 V / 1.5A
Motor	1/5 HP
Flujo de aire (max)	600CFM
Cable de alimentación	SJTW 14AWG*3C / 3 m. Length
Interruptor del aire	10A 125/250V / AC

### **▲ADVERTENCIA:**

*Use solo extensiones eléctricas calificadas para uso en exteriores. Las extensiones eléctricas en malas condiciones o de tamaño muy pequeño pueden constituir peligro de incendios y descargas eléctricas. Para reducir el riesgo de estos peligros al usar una extensión eléctrica, asegúrese de que esta esté en buenas condiciones y de que la conexión no entre en contacto con líquidos. Para mantener la pérdida de energía al mínimo, use la siguiente tabla para escoger el tamaño de cable mínimo de la extensión eléctrica.*

Largo de la extensión eléctrica	Calibre A.W.G.
0 a 15,24 m	14
15,24 a 30,48 m	12

## VISTA DETALLADA Y LISTA DE PIEZAS

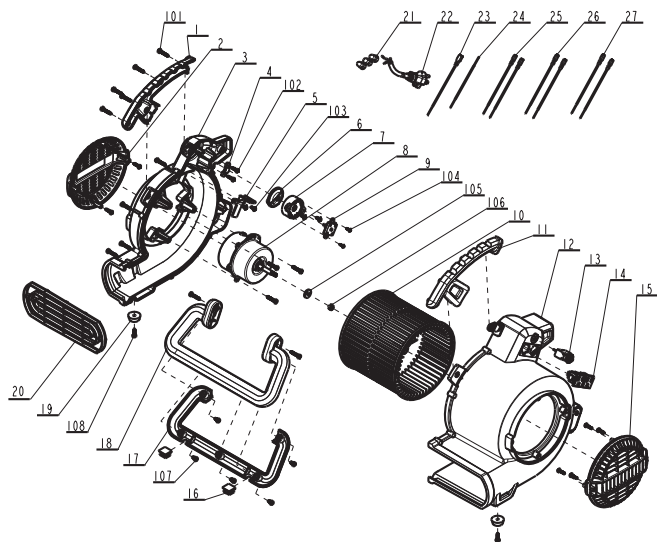

Pièce	Descripción	Cantidad
1	Manija (izquierda)	1
2	Ventana de viento (izquierda)	1
3	Chasis (izquierda)	1
4	Abrazadera de cable	1
5	Placa de trunking	1
6	Nudo	1

7	Interruptor de soporte	1
8	Ensamble del motor	1
9	Cambiar	1
10	Ventilador de varias hojas	1
11	Manija (derecha)	1
12	Chasis (derecha)	1
13	Protector de sobrecorriente	1
14	Enchufe	2
15	Ventana de viento (derecha)	1
16	Pie de goma (detrás)	2
17	Cubierta del pie	1
18	Pie	1
19	Pie de goma (delantero)	2
20	Plantilla de Outlet	1
21	Tapa que prensa	3
22	Cable de alimentación	1
23	Cable interno1	1
24	Cable interno2	1
25	Cable internoA	2
26	Cable internoB	2
27	Cable internoC	2
101	Tornillo penetrante ST4.8x25F	20
102	Tornillo penetrante ST3.9x16F	10
103	Tornillo penetrante ST3.9x10F	4
104	Tornillo penetrante ST2.9x10F	2
105	Lavadora A ø6	1
106	Nuez M5	1
107	Tornillo penetrante ST4.8x12F	5
108	Tornillo penetrante ST4.8x16F	2

## Definiciones: Normas de seguridad

Las siguientes definiciones describen el nivel de gravedad de cada advertencia. Lea el manual y preste atención a estos símbolos.

▲ **PELIGRO:** indica una situación de peligro inminente que, si no se evita, **provocará la muerte o lesiones graves.**

▲ **ADVERTENCIA:** Indica una situación de peligro potencial que, si no se evita, **podría provocar la muerte o lesiones graves**

▲ **ATENCIÓN:** Indica una situación de peligro potencial que, si no se evita, **puede provocar lesiones leves o moderadas.**

**AVISO:** Se refiere a una práctica **no relacionada a lesiones corporales** que de no evitarse **puede resultar en daños a la propiedad.**

## INSTRUCCIONES DE SEGURIDAD IMPORTANTES

▲ **ADVERTENCIA:** Cuando utilice aparatos eléctricos, siempre siga instrucciones básicas de seguridad para reducir el riesgo de incendio, descarga eléctrica y lesiones corporales, incluyendo las siguientes:

**ANTES DE UTILIZAR ESTE APARATO, LEA Y SIGA TODAS LAS INSTRUCCIONES.**

▲ **ADVERTENCIA:** Para reducir el riesgo de descarga eléctrica, no exponer a la lluvia. Almacenar bajo techo.

- No exponga el aparato a la lluvia. Almacénelo en el interior. Esto reducirá el riesgo de descargas eléctricas.
- No permita que se juegue con él. Preste especial atención si el aparato es utilizado por o cerca de niños.
- SÓLO use este aparato como lo describe el manual. Use sólo los

accesorios DEWALT recomendados.

- No use este aparato si su cable o enchufe están dañados. Si el aparato no funciona debidamente, o si se ha caído, dañado, dejado a la intemperie, o si se ha caído en agua, devuélvalo a un centro de servicio.
- No tire del cable, levante el aparato por el cable, use el cable como un mango, cierre la puerta si el cable está en el umbral, o tire del cable entorno a bordes o esquinas afilados. No atropelle el cable con el aparato. Mantenga el cable alejado de superficies calientes.
- No tire del cable para desenchufar el aparato. Para desenchufarlos, tome el enchufe con firmeza, no el cable.
- No toque el enchufe o el aparato si tiene las manos mojadas.
- No inserte ningún objeto por las aperturas del aparato. No utilice este aparato si tiene alguna apertura bloqueada; manténgalo sin polvo, pelusa, pelo o cualquier otra cosa que podría reducir el flujo de aire.
- Mantenga su cabello, vestimenta suelta, dedos y toda parte de su cuerpo alejados de las aperturas y piezas móviles del aparato.
- Apague todos los controles antes de desenchufar el aparato.
- Si la unidad no funciona como debe, le faltan piezas, se ha caído, ha sido dañada, se ha dejado a la intemperie o se ha caído al agua, llame a servicio al cliente.
- No tire de la unidad usando el cordón ni la lleve por el cordón, ni use el cordón como asa, ni cierre una puerta sobre el cordón, ni tire del cordón alrededor de bordes o esquinas afilados. No pase la unidad en marcha sobre el cordón. Mantenga el cordón alejado de las superficies calientes.
- No pase el cable de alimentación por debajo de las alfombras. No cubra dicho cable con alfombrillas, alfombras de pasillo o cubiertas similares. No encamine el cable de alimentación por debajo de muebles o electrodomésticos. Ubique dicho cable

alejándolo del área de tráfico y donde nadie se tropiece con él.

**PRECAUCIÓN:** este aparato no está destinado a personas (incluidos niños) con capacidades físicas, sensoriales o mentales reducidas, o falta de experiencia y conocimiento, a menos que se les haya dado supervisión o instrucciones con respecto al uso del aparato por una persona responsable de su seguridad. Los niños deben ser supervisados para asegurarse de que no jueguen con el aparato.

## GUARDE ESTAS INSTRUCCIONES

### REGLAS DE SEGURIDAD ADICIONALES

- **Los hilos del alargador deben ser de un calibre apropiado (AWG o American Wire Gauge) para su seguridad.** Mientras menor sea el calibre del hilo, mayor la capacidad del cable. Es decir, un hilo calibre 16 tiene mayor capacidad que uno de 18. Un cable de un calibre insuficiente causará una caída en la tensión de la línea dando por resultado una pérdida de energía y sobrecalentamiento. Cuando se utilice más de un alargador para completar el largo total, asegúrese que los hilos de cada alargador tengan el calibre mínimo. La tabla siguiente muestra el tamaño correcto a utilizar. Si tiene dudas sobre cuál calibre usar, use un calibre mayor. Cuanto más pequeño sea el número del calibre, más resistente será el cable.

Calibre mínimo para cables de alimentación						
Amperaje		Voltios	Largo total del cordón en metros (pies)			
			120 V	7,6 (25)	15,2 (50)	30,5 (100)
		240 V	15,2 (50)	30,5 (100)	61,0 (200)	91,4 (300)
Más de	No más de	AWG				
0	6		18	16	16	14
6	10		18	16	14	12
10	12		16	16	14	12
12	16		14	12	No recomendado	

### INSTRUCCIONES DE CONEXIÓN A TIERRA

Este artefacto debe estar conectado a tierra. Si por algún motivo falla o se descompone, la conexión a tierra proporciona una vía de menor resistencia para la corriente eléctrica, reduciendo el riesgo de sufrir una descarga. Este artefacto está equipado con un cable que cuenta con un conductor a tierra y un enchufe a tierra. El enchufe debe ser insertado en una toma de corriente adecuada que esté debidamente instalada y conectada a tierra de acuerdo con todos los códigos y reglamentos locales. Este aparato es para utilizarse en un circuito de 120 voltios nominal y cuenta con un enchufe con conexión a tierra como el que aparece en la ilustración A. Puede usar un adaptador provisional como el que se muestra en las ilustraciones B y C para conectar este enchufe a una toma de corriente de 2 polos, como la que se exhibe en la ilustración B si no tiene disponible una toma de corriente debidamente conectada a tierra. El adaptador provisional debe ser utilizado solamente hasta que un electricista calificado pueda instalar una toma

de corriente debidamente conectada a tierra (ilustración A). La espiga rígida de color verde, orejeta o accesorio similar que sale del adaptador debe conectarse a una conexión a tierra permanente tal como la tapa de la toma de corriente, debidamente conectada a tierra. Siempre que se utilice un adaptador, debe ser sujetado en su lugar mediante un tornillo metálico.

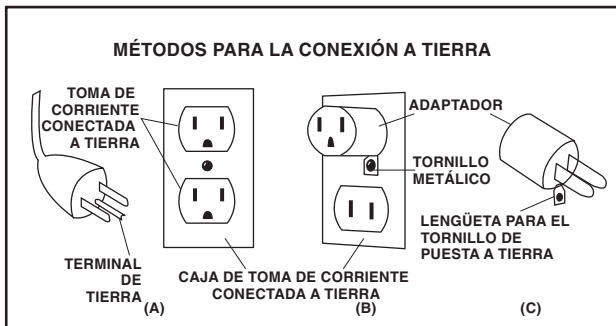

EN CANADÁ, EL REGLAMENTO DE ELECTRICIDAD CANADIENSE NO PERMITE EL USO DE UN ADAPTADOR PROVISIONAL. Asegúrese de que este artefacto esté conectado a un tomacorriente que tenga la misma configuración que la del enchufe. No se debe utilizar ningún adaptador con este artefacto.

**⚠ ADVERTENCIA:** Este producto puede exponerlo a sustancias químicas, incluido el plomo, que el Estado de California sabe que causan cáncer y nacimiento defectos u otro daño reproductivo. Lávese las manos después de la manipulación. Para obtener más información, vaya a [www.P65Warnings.ca.gov/products](http://www.P65Warnings.ca.gov/products).

## GUARDE ESTAS INSTRUCCIONES

### INSTRUCCIONES DE FUNCIONAMIENTO

**⚠ ADVERTENCIA:** PARA REDUCIR EL RIESGO DE INCENDIO, DESCARGA ELÉCTRICA, NO UTILICE ESTE SOPLADOR CON NINGÚN DISPOSITIVO DE CONTROL DE VELOCIDAD DE ESTADO SÓLIDO.

Siga estas instrucciones para operar su soplador:

- Saque el soplador de la caja.
- Para usar su unidad, colóquela en el área más adecuada para su aplicación. Se deben tener en cuenta numerosos factores; la unidad debe ubicarse lo suficientemente cerca de una toma de corriente CA a la cual se conectará, debe haber una separación mínima de dos pies desde ambos lados de la unidad para permitir un flujo adecuado de aire, y la unidad no debe ubicarse en un lugar donde pueda causar tropiezos o generar un riesgo para la seguridad.
- Ubique la unidad en la posición adecuada de funcionamiento para su aplicación. Consulte la sección Posiciones de funcionamiento incluida en este manual.
- Para utilizar sopladores múltiples, consulte las instrucciones de Sopladores Múltiples en esta sección.
- Enchufe la unidad a la pared.
- Encienda la unidad y seleccione la velocidad de aire girando en el sentido de las agujas del reloj el interruptor que está ubicado cerca de la manija superior.
- Después de terminar su trabajo de secado, apague la unidad y siga las instrucciones de almacenamiento incluidas en este manual.

## FUNCIONAMIENTO DE VARIOS MOTORES DE AIRE

- Su unidad viene equipada con receptáculos para ser utilizados con unidades múltiples. Para usar esta función, posicione el primer soplador siguiendo las instrucciones antes mencionadas en esta sección. Esta unidad puede encenderse mientras está conectando unidades múltiples.
- Enchufe la segunda unidad dentro de uno de los receptáculos de la primera unidad. Coloque la segunda unidad en la posición de funcionamiento y en el área más adecuada para su aplicación. La segunda unidad puede encenderse en este momento.
- Una tercera unidad puede ser enchufada dentro de los receptáculos restantes de la primera unidad o dentro de uno de los receptáculos de la segunda unidad. La tercera unidad puede encenderse en este momento.
- Si lo desea, siga los mismos pasos para agregar más unidades. (totalmente no más de 5 unidades con la unidad principal incluyen)
- Los receptáculos en la unidad están equipados con un protector de circuitos (Figura 1) que corta la potencia a la unidad en caso de que los receptáculos se sobrecarguen. De suceder esto, mueva el interruptor a la posición de apagado en la unidad y en cualquier otra unidad conectada a la misma. Presione el botón de reposo ubicado por encima del receptáculo. Luego, encienda la unidad y cualquier otra unidad conectada al mismo.

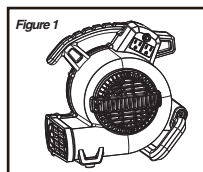

### PRECAUCIÓN:

Después de conectar el cable de alimentación en el receptáculo de la pared, encienda la unidad. La posición del interruptor con 3 cintas de gofrado es la posición "ABIERTO".



O (APAGADO)



III (MAX)



II (MODERAR)



I (PEQUEÑA)

## POSICIÓN DE POSICIONAMIENTO DE AIR MOVER

El Soplador puede configurarse en una o tres posiciones de funcionamiento. Elija la posición que mejor se adapte a su aplicación.

- Utilice la posición abajo (Figura 2) para aplicaciones como secado de pisos húmedos, alfombras lavadas, etc. Para usar esta posición sólo debe ubicar la unidad en su base.
- Utilice al posición angular (Figura 3) para aplicaciones tales como secar yeso sobre paredes o secar muebles mojados. Para usar esta posición, incline la unidad hacia atrás de manera que descansa sobre el soporte.
- Utilice la posición arriba para las aplicaciones tales como el secado de pintura del cielorraso. Para utilizar esta posición, recueste la unidad sobre la parte posterior con la parrilla frontal mirando hacia el cielorraso (Figura 4).

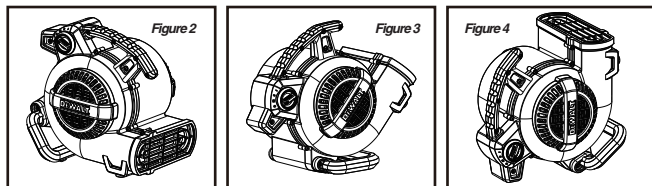

## ALMACENAMIENTO

- Antes de almacenar el soplador debe limpiarlo.
- Enrosque el cable de alimentación alrededor de la manija de transporte ubicada en la parte superior de la unidad para evitar que se enrede (Figura 5).

EL SOPLADOR DEBE ALMACENARSE EN EL INTERIOR.

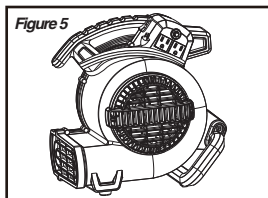

## SOLUCIÓN DE PROBLEMAS

**▲ ADVERTENCIA:** Desenchufe la unidad antes de cualquier desensamblaje o servicio de ajustes y reparaciones.

**▲ ADVERTENCIA:** Todo el desensamblaje y todas las reparaciones deberán ser realizados por personal calificado.

Los problemas menores se pueden arreglar generalmente sin llamar al Servicio al Cliente.

PROBLEMA	CAUSA	SOLUTION
La unidad no funciona.	<ol style="list-style-type: none"> <li>1. No hay alimentación eléctrica a la unidad.</li> <li>2. El interruptor no está en la posición de encendido.</li> <li>3. El cortacircuito ha saltado.</li> </ol>	<ol style="list-style-type: none"> <li>1. Enchufe la unidad. Compruebe el cortacircuito.</li> <li>2. Ponga el interruptor en la posición de ENCENDIDO.</li> <li>3. Restablezca el cortacircuito.</li> </ol>
La unidad funciona pero el desplazador de aire hace un ruido de raspado intenso.	1. La unidad ha sido golpeada severamente, haciendo que la rueda del soplador roce contra la carcasa o que la carcasa se deforme.	1. Contacte con servicio al cliente.
La unidad funciona pero vibra excesivamente.	<ol style="list-style-type: none"> <li>1. Suciedad acumulada en un lado de la rueda del soplador del desplazador de aire.</li> <li>2. Un golpe severo ha doblado el eje del motor.</li> </ol>	<ol style="list-style-type: none"> <li>1. Limpie las hojas de la rueda del soplador.</li> <li>2. Contacte con servicio al cliente.</li> </ol>
La unidad funciona pero la rueda del soplador no gira.	1. La rueda del soplador está atorada contra la carcasa.	1. Contacte con servicio al cliente.
La unidad funciona brevemente y luego se apaga en sobrecarga.	<ol style="list-style-type: none"> <li>1. La rejilla de la entrada y/o la rejilla de la salida está obstruida.</li> <li>2. Los cojinetes del motor están fallando o el motor ha desarrollado una falla eléctrica interna.</li> </ol>	<ol style="list-style-type: none"> <li>1. Retire la obstrucción.</li> <li>2. Contacte con servicio al cliente.</li> </ol>

**▲ ADVERTENCIA:** Si el cable de alimentación está dañado, debe ser reemplazado por el fabricante, su agente de servicio o personas calificadas similarmente para evitar un peligro.

## GARANTÍA

### Alton Industry Ltd. Group

#### Garantía Limita de 3 año

Esta garantía cubre cualquier defecto en materiales o habilidad del producto incluido.

Alton el Grupo de Industrias reparará o sustituirá cualquier material defectuoso debido a la artesanía del producto. Esta garantía no cubre ningún problema causado por el mal uso, el abuso, accidentes o actos del dios, como inundaciones o huracanes. También daños y perjuicios consiguientes y secundarios no son cubiertos conforme a esta garantía. La cobertura se termina si usted vende o de otra manera transfiere la propiedad.

Si usted siente que usted tiene un producto defectuoso por favor envíe el producto atrás, el franqueo pagado con una copia de su recibo para dirigirse debajo. Por favor llámese 1-888-899-0146 para instrucciones antes del devolver este artículo a la tienda o el enviar atrás:

Alton Industry Ltd. Group

1031 North Raddant Rd

Batavia, Illinois 60510

Inspeccionaremos el producto y nos pondremos en contacto con usted dentro de 72 horas para darle los resultados de nuestra inspección. Reservamos el derecho de reparar o sustituir el producto en nuestra discreción. Sin embargo, podemos sustituir el producto por uno de similar, pero no rasgos exactos.

Partes y Información de Servicio disponible llamada Alton Industries at 1-888-899-0146.

Esta garantía le da derechos específicos legales, y usted puede tener también otros derechos que varían de estado al estado.

Copyright © 2018 DeWALT.

DeWALT® and the DeWALT Logo are trademarks of the DeWALT Industrial Tool Co., or an affiliate thereof and are used under license.

The yellow/black color scheme is a trademark for DeWALT power tools & accessories.

Copyright © 2018 DeWALT.

DeWALT® y el logotipo de DeWALT son marcas comerciales de DeWALT Industrial Tool Co., o una filial del mismo y se usan bajo licencia.

El gráfico de color negro y amarillo es una marca registrada para las herramientas eléctricas y los accesorios de DeWALT.

Copyright © 2018 DeWALT.

DeWALT® et le logo DeWALT sont des marques de commerce de DeWALT Industrial Tool Co. ou d'une société affiliée à cette dernière et sont utilisés sous licence.

L'agencement de couleurs jaune et noir est une marque de commerce des outils électriques et accessoires DeWALT.