

PRO FORCE™

5 Cubic Feet (0.14 m³) Cement Mixer

Bétonnière de 5 pieds cubes (0,4 m³)

**Mezcladora de cemento de 5 pies
cúbicos (0,14 m³)**

Model/Modèle /Modelo GHM-105890DPT

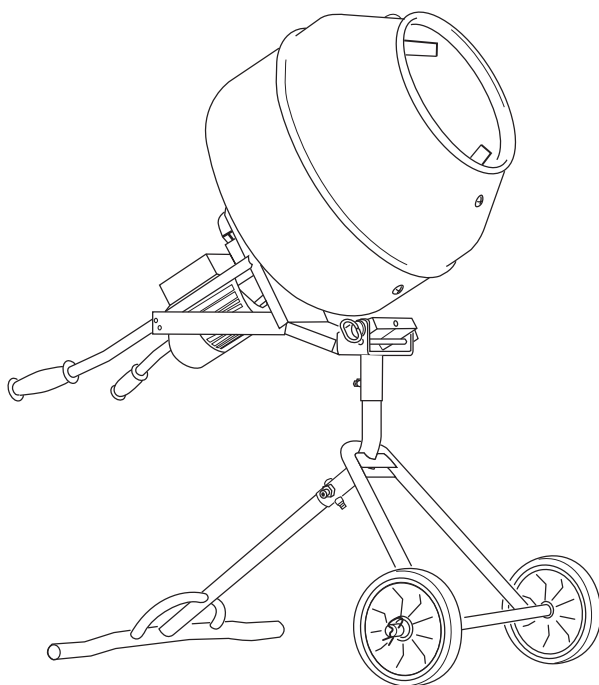

⚠WARNING: Do not operate this unit until you read this instruction manual for safety, operation and maintenance instructions.



⚠AVERTISSEMENT: Ne pas mettre cette machine en service avant d'avoir lu les consignes de sécurité et les instructions d'utilisation et d'entretien dans ce mode d'emploi.

⚠ADVERTENCIA: No utilice esta unidad hasta que haya leído este manual de instrucciones para obtener instrucciones de seguridad, utilización y mantenimiento.

TABLE OF CONTENTS

Specifications.....	2	Storage	12
Safety Guidelines - Definitions.....	2	Troubleshooting.....	12
Important Safety Information.....	2	Limited Warranty	13
Important Safety Instructions	2	Repair Parts	14
Assembly	5	French.....	18
Transporting.....	8	Spanish.....	36
Operation.....	9		

SPECIFICATIONS

Model Number	GHM-105890DPT
Volts	110–120
Hertz	60
Horsepower	.50
Amps	5.3
RPM	25–27
Maximum batch capacity	2.5 cubic feet (.07 m ³) or 270 lbs. (122.4 kg)

SAFETY GUIDELINES - DEFINITIONS

The definitions below describe the level of severity for each signal word. Please read the manual and pay attention to these symbols.

▲ DANGER: Indicates an imminently hazardous situation which, if not avoided, **will** result in **death or serious injury**.

▲ WARNING: Indicates a potentially hazardous situation which, if not avoided, **could** result in **death or serious injury**.

▲ CAUTION: Indicates a potentially hazardous situation which, if not avoided, **may** result in **minor or moderate injury**.

NOTICE: Indicates a practice **not related to personal injury** which, if not avoided, **may** result in **property damage**.

IMPORTANT SAFETY INFORMATION

▲ WARNING: This product contains one or more chemicals known to the State of California to cause cancer and birth defects or other reproductive harm. **Wash hands after handling.**

IMPORTANT SAFETY INSTRUCTIONS



▲ WARNING: To reduce the risk of injury, read the instruction manual.

SAVE ALL WARNINGS AND INSTRUCTIONS FOR FUTURE REFERENCE

GENERAL SAFETY WARNINGS

⚠️WARNING: Read all safety warnings and all instructions. Failure to follow the warnings and instructions may result in electric shock, fire and/or serious injury.

This product is not intended for use by persons (including children) suffering from diminished physical, sensory or mental abilities; lack of experience, knowledge or skills unless they are supervised by a person responsible for their safety. Children should never be left alone with this product.

OBSERVE WORK AREA CONDITIONS

- **Work area should be clear of debris and obstructions.** A cluttered work area invites accidents.
- **Ensure all tools and other equipment are removed from area and the cement mixer drum before operating.**
- **The cement mixer should be on a level surface** to prevent tipping, rolling or falling.
- **Do not use in wet conditions.**
- **Do not operate cement mixer in explosive atmospheres, such as in the presence of flammable liquids, gases or dust.** Electric motors create sparks which may ignite the dust or fumes.
- **Keep children and bystanders away while operating the cement mixer.**

ELECTRICAL SAFETY

- **Never modify the plug in any way.** Unmodified plugs and matching outlets will reduce risk of electric shock.
- **Avoid body contact with earthed or grounded surfaces such as pipes, radiators, ranges and refrigerators.** There is an increased risk of electric shock if your body is earthed or grounded.
- **Do not expose cement mixer to rain or wet conditions.** Water entering an electric motor will increase the risk of electric shock.
- **Do not abuse the cord. Never use the cord for carrying, pulling or unplugging the unit. Keep cord away from heat, oil, sharp edges or moving parts. Ensure power cord is in good condition before each use.** Damaged or entangled cords increase the risk of electric shock.
- **If the power cord is damaged, it must be replaced by the manufacturer, its service agent or similarly qualified person in order to avoid a hazard.**
- **When operating the cement mixer outdoors, use an extension cord suitable for outdoor use.** Use of a cord suitable for outdoor use reduces the risk of electric shock.
- **When operating the cement mixer outdoors or in a damp location, use a ground fault circuit interrupter (GFCI) protected supply.** Use of a GFCI reduces the risk of electric shock.

PERSONAL SAFETY

- **Stay alert, watch what you are doing and use common sense when operating the cement mixer. Do not use the cement mixer while you are tired or under the influence of drugs, alcohol or medication.** A moment of inattention while operating cement mixers may result in serious personal injury.
- **Use personal protective equipment. Always wear eye protection.** Protective equipment such as dust mask, non-skid safety shoes, hard hat or hearing protection used for appropriate conditions while reduce personal injuries.

- **Dress properly. Do not wear loose clothing or jewelry. Keep your hair, clothing and gloves away from moving parts.** Loose clothes, jewelry or long hair can be caught in moving parts.
- **Do not place hands or tools (shovel) in or around the drum while operating.** Personal injury could occur.
- **Keep the drum opening in view when adding aggregate (gravel), cement and sand.** Concrete mix bags and other materials can block the view of the drum opening and personal injury could occur.

CEMENT MIXER USE AND CARE

- **Disconnect the plug from the power source before servicing, adjusting, installing accessories or attachments.** Such preventive safety measures reduce the risk of accidental starting.
- **Keep the cement mixer clean.** Clean after each use.
- **Ensure drum is empty of all material before transporting.**
- **Do not transport the cement mixer while operating.** Personal injury or damage to the cement mixer could occur.
- **Ensure drum is rotating when filling or emptying the mixer.** This ensures a good mix and prevents damage to the motor.
- **Do not overload mixer. See *Specifications* for load capacity.** Overloading could cause damage to the cement mixer.
- **Never leave cement mixer running unattended.**
- **Store cement mixer out of the reach of children.**
- **Do not allow persons unfamiliar with the cement mixer or these instructions to operate the cement mixer.** Cement mixers are dangerous in the hands of untrained users.
- **Maintain the cement mixer.** Check for wear and damaged parts. Before each use ensure the cement mixer operates properly. Any broken or missing parts must be repaired or replaced before using. Many accidents are caused by poorly maintained cement mixers.
- **Be familiar with concrete mix being used, particularly quick set formulas.** This is important when motor overload protection shuts off the motor to prevent motor damage.
- **Only use accessories recommended by the manufacturer.**
- **Always practice environment pollution procedures.** Clean the cement mixer in a designated area where the concrete and rinse water can be contained. Concrete and rinse water can pollute storm drains and surface water.
- **Use the cement mixer in accordance with these instructions, taking into account the working conditions and the work to be performed.** Use of the cement mixer for operations different from those intended could result in a hazardous situation.

SERVICE

- **Have the cement mixer serviced by a qualified repair person using only identical replacement parts.** This will ensure that the safety of the cement mixer is maintained.

**SAVE THESE INSTRUCTIONS
FOR FUTURE USE**

ASSEMBLY

▲WARNING: Never modify the power tool or any part of it. Damage or personal injury could result.

MAIN FRAME (FIG. 1)

1. Place main frame (A) on a level surface.
2. Insert the drawbar (B) into the main frame and secure with 3" (76.2 mm) hex head bolt (C) and nut (D). Use supplied open end wrench (E) to tighten.
3. Tighten locking bolt (F). Use supplied open end wrench (E) to tighten.

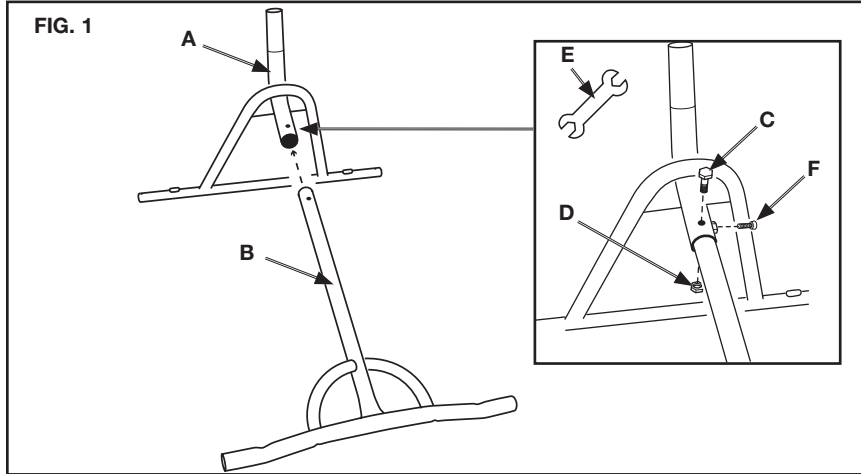

WHEELS (FIG. 2)

Slide wheels (G) onto main frame axles and secure with large cotter pins (H).

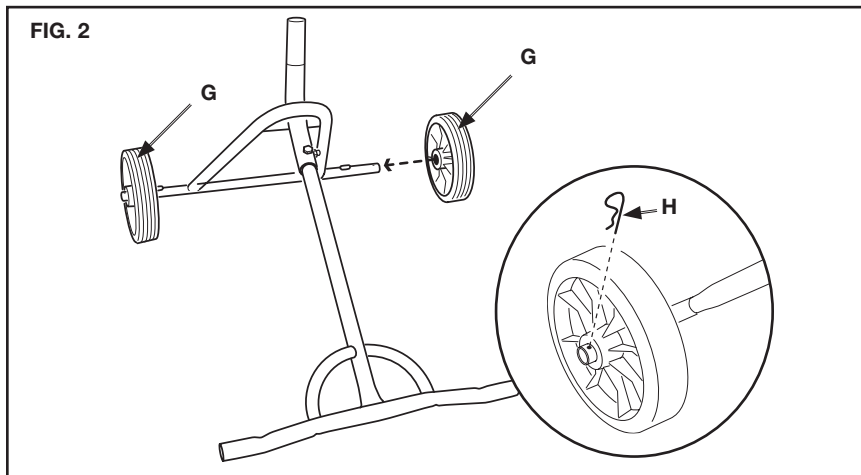

GEARBOX AND MOTOR (FIG. 3, 4)

1. Place gearbox frame with motor/gearbox assembly (I) into the swivel bracket (J).
IMPORTANT: The narrow side of the swivel bracket with the pivot axle hole (K) MUST be positioned on the side of the motor/gearbox assembly as shown in Figure 3.
2. Secure gearbox frame with motor/gearbox assembly (I) to swivel bracket with pivot axle (L) and small cotter pin (M).

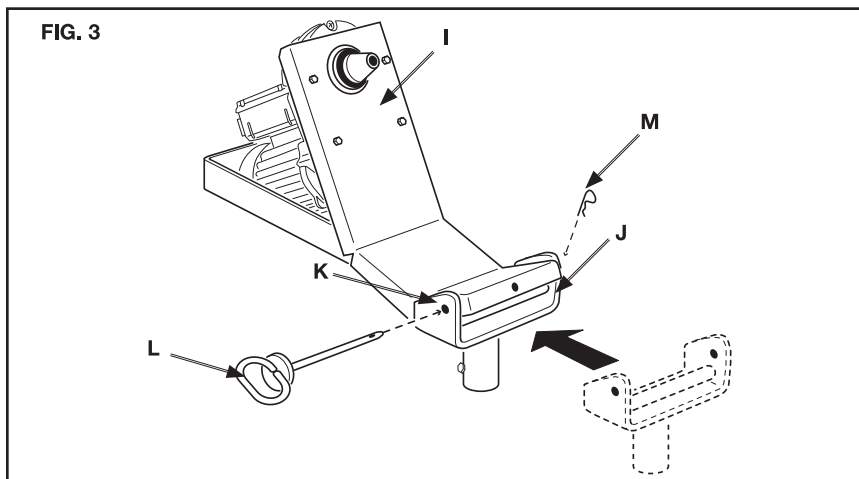

3. Slide swivel bracket (J) onto main frame (A).
4. Tighten stability bolt (N) to prevent motor/gearbox assembly (I) from swiveling.

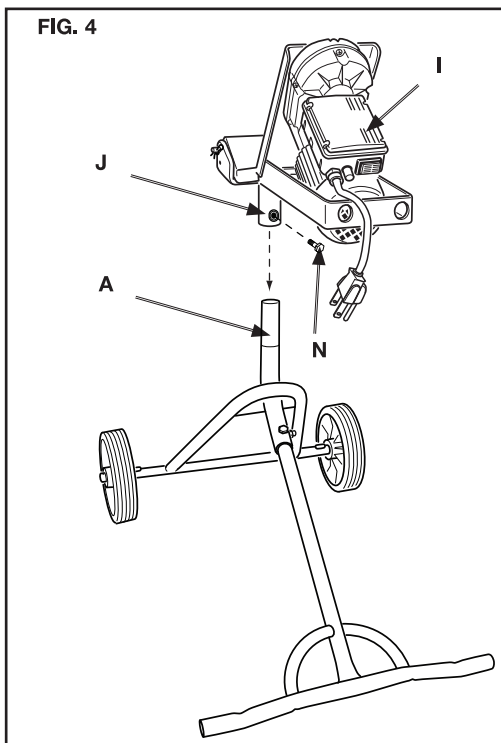

MIXING DRUM (FIG. 5)

1. Align the guide notch (O) on the mixing drum with the gearbox shaft alignment pin (P).
2. Secure mixing drum (Q) to the gearbox shaft with the T-handle bolt (R). Tighten using provided wrench pipe (S).

NOTE: A second replacement T-handle bolt is provided, place it in a safe place to be used if needed.

3. Orient mixing blades (T) with the angled end of blade (U) to the inside of the mixing drum. Secure mixing blades to mixing drum using supplied bolts and nuts.

NOTE: Bolt heads are assembled to the outside of the mixing drum with nuts on the inside. Tighten securely.

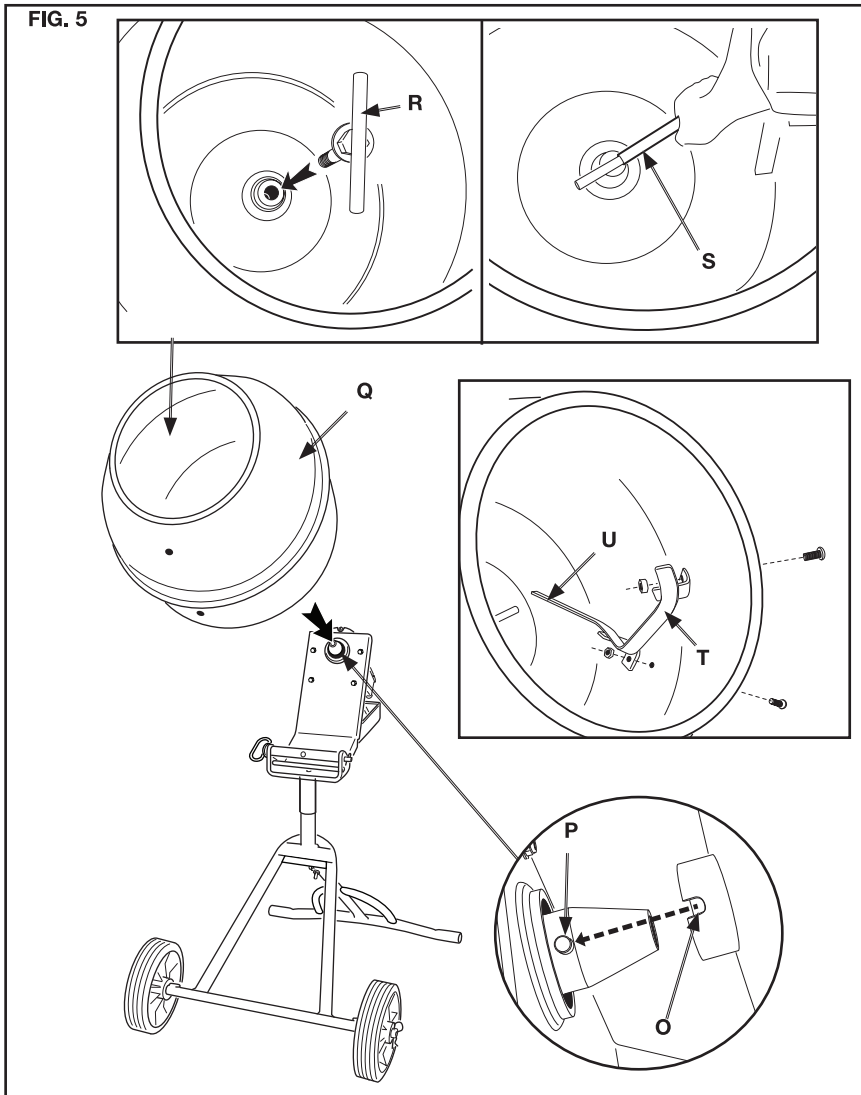

HANDLE (FIG. 6)

1. Slide handle (V) through hole (W) in gear box frame onto the notches (X).
2. Secure with large cotter pin (H).
3. Repeat on other side.

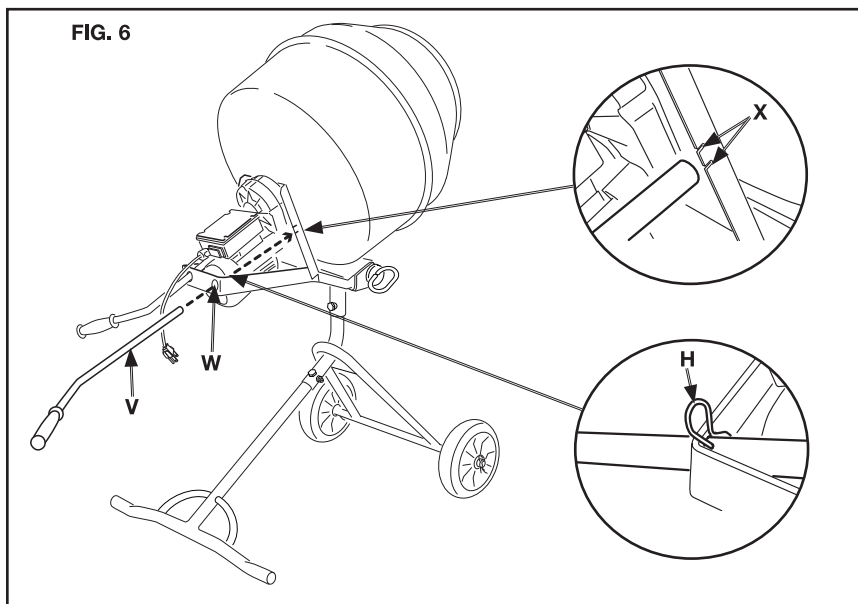

TRANSPORTING

⚠WARNING: To reduce the risk of injury, turn unit off and disconnect it from power source before transporting.

⚠CAUTION: To reduce the risk of injury.

- Ensure drum is empty before moving or transporting cement mixer.
 - Ensure proper footing and use caution when rolling cement mixer so unit does not tip or cause loss of balance.
 - The wheels and handle do not provide adequate clearance, stability, or support for pulling the cement mixer up and down stairs or steps. The unit must be lifted or pushed up a ramp.
 - ALWAYS ensure stability bolt (N, Fig. 8) is tightened securely so the mixing drum does not swivel during transporting.
 - Avoid placing hands between gearbox frame and swivel bracket when transporting to prevent pinching.
1. Hold handle (V) and lift drawbar (B) as shown in Figure 7. Cement mixer can now be moved.
 2. When location is reached slowly lower drawbar to the ground.

FIG. 7

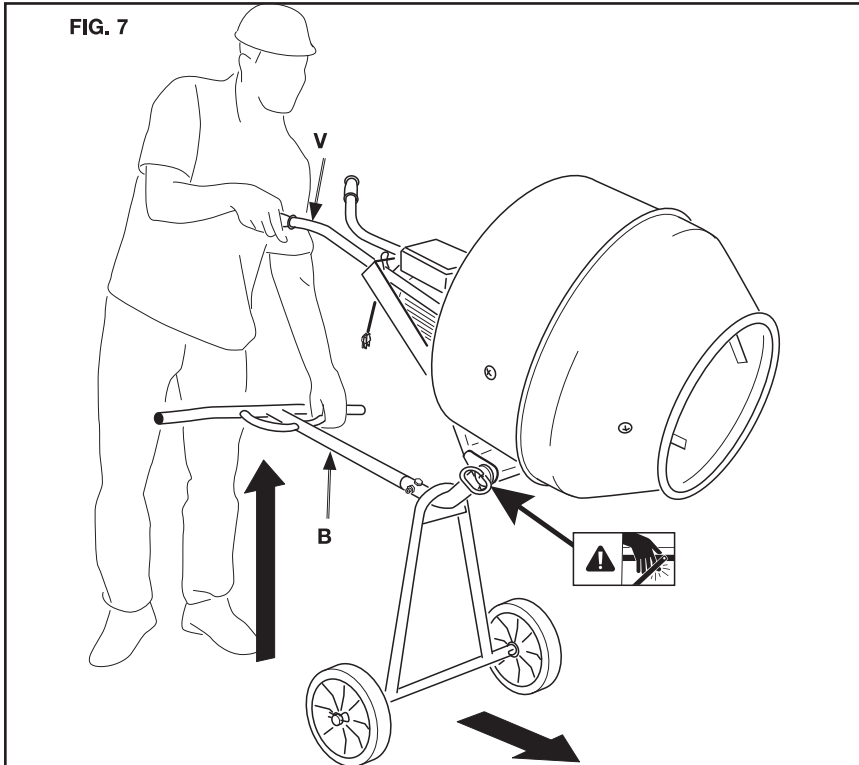

OPERATION

⚠WARNING: Do not operate this unit until you read this instruction manual for safety, operation and maintenance instructions.

⚠CAUTION: To reduce the risk of injury.

- DO NOT place hands in or around the drum while operating.
- DO NOT attempt to move the cement mixer when it is full of cement and/or in operation.
- DO NOT leave the cement mixer running while unattended. Always unplug when not in use.

NOTICE: To reduce the risk of property damage.

- Do not turn the cement mixer off when it is full of cement.
- Do not allow cement to harden in drum. Read the concrete manufacturer's instructions before mixing.
- When tilting the drum to pour the concrete, do so slowly to keep the cement mixer balanced and upright.

NOTE: Water, cement, aggregate (gravel) and sand ratios vary depending on job specifications. Always read the concrete manufacturer's instructions.

MIXING

- Place the cement mixer on a level surface.
NOTE: Maximum slope the cement mixer may be placed on is 5 degrees, see figure 8.
- Loosen stability bolt (N) and rotate mixing drum (Q) to the position the concrete is to be poured. Tighten stability bolt (N).

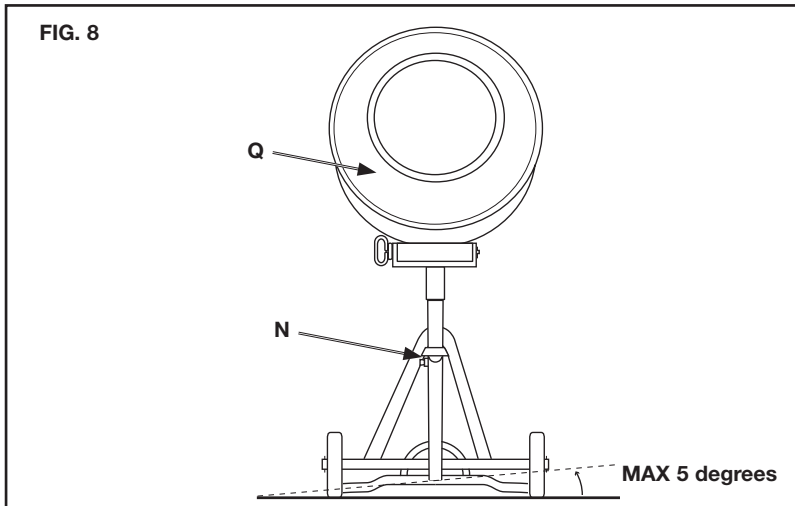

- Connect to power source.
 The extension cord should be plugged into a 3 prong, grounded, 110/120 V power connection. Although minimum gauges are listed in the **Extension Cord Chart**, 14 gauge (AWG) is recommended for all cord lengths.

Extension Cord Chart						
Minimum Gauge for Cord Sets						
Ampere Rating		Volts	Total Length of Cord in Feet (meters)			
		120V	25 (7.6)	50 (15.2)	100 (30.5)	150 (45.7)
More Than	Not More Than	AWG				
0	6		18	16	16	14
NOTICE: Risk of Property Damage. The use of an undersized extension cord will cause voltage to drop resulting in power loss to the motor and overheating.						

▲CAUTION: To reduce the risk of injury. Before each use, ensure T-handle bolt is tight.

- Place the ON/OFF switch to the ON (I) position to start.
NOTE: Run the cement mixer 3–5 minutes before loading the first time.
- With drum rotating add water, one shovel full of aggregate (gravel) and cement.
NOTE: The aggregate will break up lumps in the cement.
- Add remaining aggregate (gravel) and sand.
- Mix cement for one minute.

UNLOADING

1. With drum rotating, hold the tilt handles and tilt drum to pour concrete.

MOTOR OVERLOAD PROTECTOR

The motor has a thermal overload protector. If the motor overheats for any reason, the overload protector will shut off the motor. The motor must be allowed to cool down before restarting. To restart:

1. Place the ON/OFF switch in the OFF (O) position and unplug unit.
2. Allow the motor to cool.

NOTICE: If using a quick set concrete, read the concrete manufacturer's instructions for setting time.

3. Plug in the unit and press the manual reset thermal protection button.
4. Place ON/OFF switch in the ON (I) position.

TO CLEAN (FIG. 8)

▲WARNING: DO NOT spray water in or around the motor assembly.

NOTICE: To reduce the risk of property damage. Do not allow cement to harden in drum or any part of the cement mixer.

Between batches

1. Place ON/OFF switch in the OFF (O) position.
2. Loosen stability bolt (N). Rotate mixing drum (Q) to the position where debris from drum can be dumped. Tighten stability bolt (N).
3. Place ON/OFF switch in the ON (I) position.
4. Pour a bucket of water into the drum and allow to run until the drum is clean.
5. With drum rotating, hold the tilt handles, tilt the drum and dump the debris. Cement mixer is ready to be used again.

After each use

1. Place ON/OFF switch in the OFF (O) position.
2. Loosen stability bolt (N). Rotate mixing drum (Q) to the position where debris from drum can be dumped. Tighten stability bolt (N).
3. Place ON/OFF switch in the ON (I) position.
4. Spray water into the drum permitting it to run inside and outside of drum. Be careful not to spray the gearbox/motor assembly area.
5. Add a shovel full of aggregate (gravel) into the drum. Allow the drum to rotate for two minutes, this will scour the inside of the drum.
6. With drum rotating, hold the tilt handles, tilt the drum and dump the debris.

STORAGE

▲WARNING: To reduce the risk of injury, turn unit off and disconnect it from power source before storing.

▲WARNING: DO NOT spray water in or around the motor/gearbox assembly. Protect this area from rain.

1. Clean the cement mixer after each use. See **To Clean** under **Operation**.
2. Wipe the ON/OFF switch and motor/gearbox assembly with a damp cloth. Keep the electric motor cooling fins clean and free from debris build-up.
3. Lubricate pivot axle with light oil.

TROUBLESHOOTING

Type	Problems	Problem Resolution
Electrical	Motor does not run before loading concrete	Check power connection. Connect if needed. <hr/> Ensure the ON/OFF switch is in the ON (I) position. Motor overload protector tripped. See Motor overload protect paragraph under Operation .
	Motor does not run with concrete loaded	Check power connection. Connect if needed. <hr/> Ensure power connection voltage is 110 V – 120 V. Ensure the ON/OFF switch is in the ON (I) position. Motor overload protector tripped. See Motor overload protect paragraph under Operation .
	Mixer shuts down suddenly while mixing	Check power connection. Connect if needed. <hr/> Motor overload protector tripped. See Motor overload protect paragraph under Operation .
Mechanical	Drum does not turn when motor is running	Ensure alignment pin is properly placed in guide notch on drum. See Assembly . <hr/> Ensure T-handle bolt inside drum is tight. Tighten if needed.
	Irregular noise when drum is spinning	Ensure T-handle bolt inside drum is tight. Tighten if needed. <hr/> Remove the drum and clean the gearbox drive shaft and drum with soft clean cloth. See Assembly to reassemble drum.
	The drum suddenly drops down during operation	Ensure T-handle bolt is not broken. An extra T-handle bolt is included. If T-handle bolt is broken: Remove the drum and clean the gearbox drive shaft and drum with soft clean cloth. See Assembly to reassemble drum with new T-handle bolt.

LIMITED WARRANTY

Midwest Air Technologies, Inc. warrants to the original purchaser that each Cement Mixer to be free from defects in material and workmanship and agrees to replace under this warranty any defective products or part under one year warranty from the original date of purchase.

Warranty Disclaimers: This warranty does not cover defects or damage of the Cement Mixer, which result from repairs or alterations outside our factory. Nor shall it apply to any Cement Mixer, which has been subject to abuse, or used in violation of written instructions furnished by Midwest Air Technologies, Inc., neither by the use of voltages other than indicated on this product, negligence, cosmetic defects that do not interfere with function, accidents, damaged caused by fire or an act of God, or freight cost from the customer to Midwest Air Technologies, Inc.

Getting Service: If replacement becomes necessary or spare parts are needed, please contact:

Midwest Air Technologies, Inc.

Customer Service: 847-821-9646

Monday through Friday 9:00 am to 4:00 pm CST

Midwest Air Technologies, Inc.'s liability for damages to you for any costs whatsoever arising out of this statement of limited warranty shall be limited to the amount paid for this product at the time of original purchase, and Midwest Air Technologies, Inc. shall not be liable for any direct, indirect, consequential or incidental damages arising out of the use or inability to use this product. Some states do not allow the exclusion or limitation of incidental or consequential damages, so the above limitation or exclusion may not apply to you.

Implied warranties, including those of merchantability and fitness for a particular purpose, are limited to one year from the date of the original purchase. Some states do not allow limitations on how long an implied warranty lasts, so the above limitations may not apply to you.

PROFORCE™					 C US	
Model No. Modelo GHM-105890DPT		Serial No. Número de serie 220431				
Volts Voltios 110-120	Hz 60	HP .50	Amps Amperios 5.3	rpm 25-27	Lb 110	kg 50
Made in China			Fabricado en China		M100110	

REPAIR PARTS

FRAME/DRUM ASSEMBLY

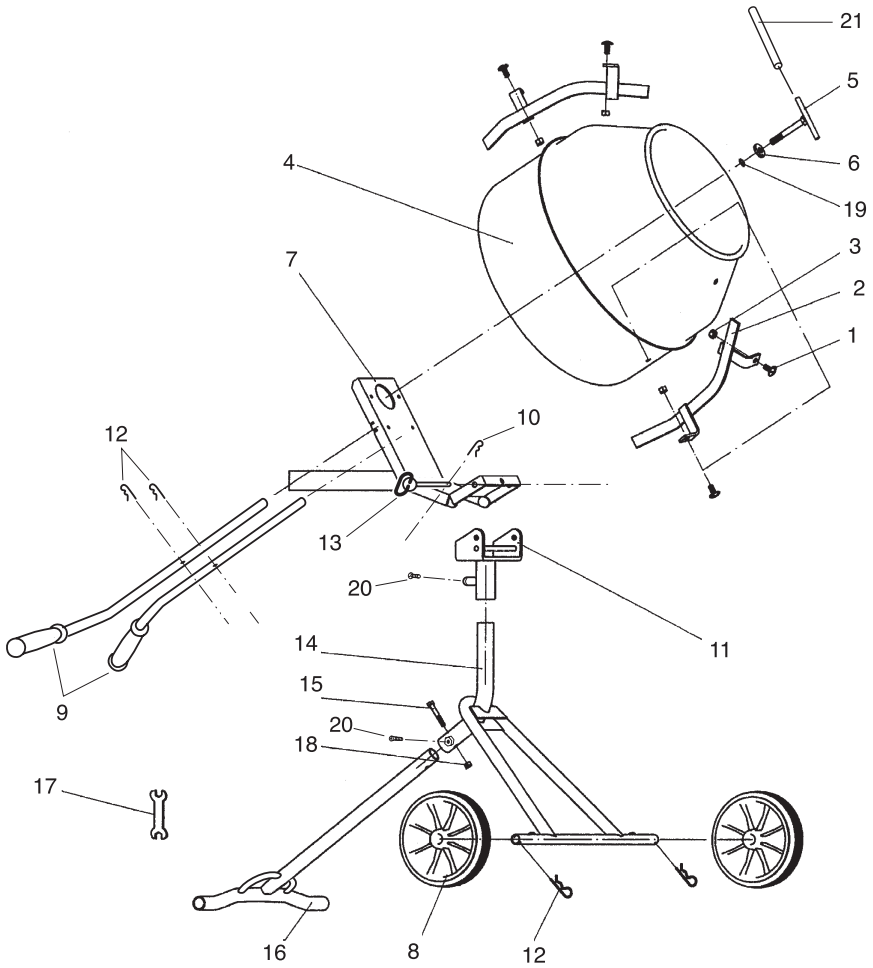

REPAIR PARTS

Reference #	Part #	Description	Note
1	105890DF01	Bolt	Ø12 mm x 25 mm L
2	105890DF02	Mixing Blade	
3	105890DF03	Nut	Ø12 mm x 25 mm L
4	105890DF04	Drum	
5	105890DF05	T-Handle Bolt	
6	105890DF06	Washer	15 mm
7	105890DF07	Gearbox Frame	
8	105890DF08	Wheel	
9	105890DF09	Dump Handle	
10	105890DF10	Cotter Pin	Ø1.8 mm x 37 mm L
11	105890DF11	Swivel Bracket	
12	105890DF12	Cotter Pin	Ø3.5 mm x 72 mm L
13	105890DF13	Pivot Axle	
14	105890DF14	Main Frame	
15	105890DF15	Bolt	Ø10 mm x 65 mm L
16	105890DF16	Draw-Bar	
17	105890DF17	Wrench	
18	105890DF18	Nut	10 mm
19	105890DF19	Indented Washer	
20	105890DF20	Locking Bolt	Ø10 mm x 16 mm L
21	105890DF21	Wrench Pipe	

REPAIR PARTS

GEARBOX/MOTOR ASSEMBLY

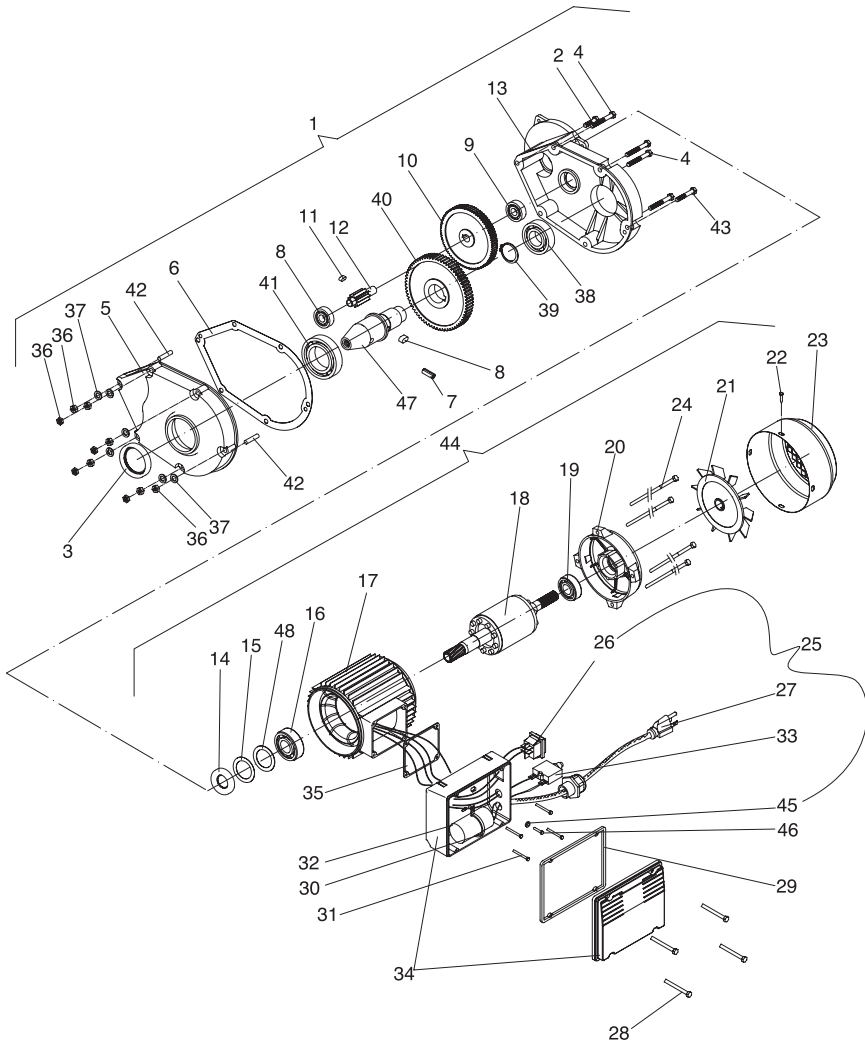

REPAIR PARTS

Reference #	Part #	Description	Note
1	105890DM01	Motor and Gearbox Assembly	110 V-60 Hz
2	105890DM02	Screw	Ø6 mm x 25 mm L
3	105890DM03	Seal	40 mm
4	105890DM04	Screw	Ø6 mm x 50 mm L
5	105890DM05	Gearbox Case Front Half	
6	105890DM06	Gearbox Gasket	
7	105890DM07	Pin	Ø8 mm x 20 mm L
8	105890DM08	Locking Key for Gear and Axle	8 mm D x 7 mm W x 15 mm L
9	105890DM09	Gearbox Ball Bearing	36201
10	105890DM10	Gear	Z79
11	105890DM11	Locking Key for Gear and Axle	5 mm D x 5 mm W x 12 mm L
12	105890DM12	Pinion	Z9
13	105890DM13	Gearbox Case Back Half	
14	105890DM14	Motor Seal	20 mm
15	105890DM15	Space Washer	30 mm
16	105890DM16	Motor Bearing	6004z
17	105890DM17	Motor Casing	
18	105890DM18	Motor Rotor	
19	105890DM19	Motor Bearing	6003z
20	105890DM20	Bell Housing	
21	105890DM21	Fan	
22	105890DM22	Screw	Ø4 mm x 10 mm L
23	105890DM23	Fan Cover	
24	105890DM24	Bolt	Ø5 mm x 135 mm L
25	105890DM25	Electric Panel	110 V-60 Hz
26	105890DM26	On/Off Switch	
27	105890DM27	Power Cord with Plug	
28	105890DM28	Screw	Ø4 mm x 22 mmL
29	105890DM29	Electric Panel Gasket	
30	105890DM30	Support	
31	105890DM31	Screw	Ø4 mm x 15 mm L
32	105890DM32	Condenser	30 µ F
33	105890DM33	Manual Reset Thermal Protector	
34	105890DM34	Electric Box Assembly	
35	105890DM35	Motor Gasket	
36	105890DM36	Gearbox Nut	6 mm
37	105890DM37	Gearbox Washer	6 mm
38	105890DM38	Gearbox Bearing	36205
39	105890DM39	Space Washer	30 mm
40	105890DM40	Gear	Z68
41	105890DM41	Gearbox Bearing	36108
42	105890DM42	Locating Pin	Ø6 mm x 10 mm L
43	105890DM43	Bolt	Ø6 mm x 40 mm L
44	105890DM44	Motor	110V-60 Hz
45	105890DM45	Gearbox Washer	4 mm
46	105890DM46	Screw	Ø4 mm x 6 mm L
47	105890DM47	Gearbox Drive Shaft	
48	105890DM48	Stop Ring	30 mm

TABLE DES MATIÈRES

Spécifications.....	18	Fonctionnement	26
Directives en matière de sécurité –		Entreposage.....	29
Définitions	18	Dépannage	29
Informations importantes relatives		Garantie limitée	31
à la sécurité.....	18	Pièces de rechange	32
Consignes de sécurité importantes...	19	Anglais	2
Assemblage	22	Espanol	36
Transport.....	25		

SPÉCIFICATIONS

Numéro de modèle	GHM-105890DPT
Volts	110–120
Hertz	60
Puissance (HP)	0,50
Ampères	5,3
tr/mn	25–27
Capacité maximum d'un lot	2,5 pieds cubes (0,07 m ³) ou 270 lbs. (122,4 kg)

DIRECTIVES EN MATIÈRE DE SÉCURITÉ - DÉFINITIONS

Les définitions ci-dessous décrivent le niveau de gravité de chaque terme relatif à la sécurité. Veuillez lire le mode d'emploi et faire attention à ces symboles.

▲ DANGER : Indique une situation présentant un danger imminent et qui, si elle n'est pas évitée, **causera la mort ou le décès d'une ou de plusieurs personnes.**

▲ AVERTISSEMENT : Indique une situation pouvant être dangereuse et qui, si elle n'est pas évitée, **risquerait de causer la mort ou le décès d'une ou de plusieurs personnes.**

▲ ATTENTION : Indique une situation pouvant être dangereuse et qui, si elle n'est pas évitée, **risquerait de causer des blessures mineures ou modérées.**

▲ AVIS : Indique une pratique **ne risquant pas de causer des blessures aux personnes** mais qui, si elle n'est pas évitée, **risquerait de causer des dommages aux biens.**

INFORMATIONS IMPORTANTES RELATIVES À LA SÉCURITÉ

▲ AVERTISSEMENT : Ce produit contient un ou plusieurs produits chimiques qui, selon l'État de Californie, causent des cancers, des malformations congénitales ou d'autres effets nocifs sur la reproduction. **Se laver les mains après l'avoir manipulé.**

CONSIGNES DE SÉCURITÉ IMPORTANTES



⚠ AVERTISSEMENT : Lisez le mode d'emploi pour réduire le risque de blessures.

CONSERVER TOUS LES AVERTISSEMENTS ET TOUTES LES INSTRUCTIONS POUR RÉFÉRENCE FUTURE

CONSIGNES DE SÉCURITÉ GÉNÉRALES

⚠ AVERTISSEMENT : Lisez tous les avertissements relatifs à la sécurité et toutes les consignes de sécurité. Le non-respect des avertissements et des consignes de sécurité risquerait de causer des chocs électriques, des incendies et/ou des blessures graves.

Ce produit n'est pas conçu pour emploi par des personnes (notamment des enfants) souffrant de capacités physiques, sensorielles ou mentales réduites, ou ayant une expérience, des connaissances ou des compétences insuffisantes, à moins qu'elles ne soient sous la supervision d'une personne responsable de leur sécurité. Il ne faut jamais laisser les enfants seuls à proximité de ce produit.

OBSERVEZ CES PRÉCAUTIONS CONCERNANT LE LIEU DE TRAVAIL

- **Il ne doit pas y avoir de débris ou d'obstructions sur le lieu de travail.** Un lieu de travail encombré invite les accidents.
- **Assurez-vous que tous les outils et autres équipements ont été retirés du lieu de travail et de la cuve de la bétonnière avant de mettre celle-ci en service.**
- **La bétonnière doit être placée sur une surface** horizontale pour ne pas risquer qu'elle se renverse, qu'elle roule ou qu'elle tombe.
- **N'utilisez pas cette machine dans des conditions humides.**
- **Ne mettez pas la bétonnière en marche dans des atmosphères explosives, comme en présence de liquides, de gaz ou de poussières inflammables.** Les moteurs électriques produisent des étincelles qui risqueraient de mettre feu aux poussières et fumées.
- **Demandez aux enfants et autres personnes dont la présence n'est pas nécessaire sur le lieu de travail de se tenir à bonne distance de la bétonnière en fonctionnement.**

SÉCURITÉ ÉLECTRIQUE

- **Ne modifiez jamais la fiche de quelque manière que ce soit.** L'utilisation de fiches non modifiées et de prises de courant appropriées réduira le risque de choc électrique.
- **Évitez tout contact du corps avec des surfaces mises à la terre ou à la masse telles que des tuyaux, des radiateurs, des cuisinières ou des réfrigérateurs.** Le risque de choc électrique est accru si votre corps est relié à la terre ou à la masse.
- **Do not expose la bétonnière à la pluie ou à des conditions humides.** L'infiltration d'eau dans un moteur électrique augmentera le risque de choc électrique.

- **Ne manipulez pas le cordon d'alimentation de façon abusive. Ne vous servez jamais de celui-ci pour porter, tirer ou débrancher le produit. Tenez le cordon à distance de sources de chaleur, d'huile, de bords tranchants ou de pièces en mouvement. Vérifiez que le cordon d'alimentation est en bon état avant chaque utilisation.** Les cordons d'alimentation endommagés ou enchevêtrés augmentent le risque de choc électrique.
- **Si le cordon d'alimentation est endommagé, il faut le faire remplacer par le fabricant,** son agent de service ou une personne similairement qualifiée afin d'éviter tout danger.
- **Lorsque vous utilisez la bétonnière à l'extérieur, utilisez un cordon de rallonge approprié pour emploi à l'extérieur.** L'utilisation d'un cordon d'alimentation approprié pour emploi à l'extérieur réduit le risque de choc électrique.
- **Lorsque vous utilisez la bétonnière à l'extérieur ou dans un endroit humide, utilisez une source d'alimentation protégée par un disjoncteur de fuite à la terre.** L'utilisation d'un tel disjoncteur réduit le risque de choc électrique.

SÉCURITÉ PERSONNELLE

- **Restez vigilant(e), regardez ce que vous faites et faites preuve de bon sens lorsque vous travaillez avec la bétonnière. N'utilisez pas la bétonnière lorsque vous êtes fatigué(e) ou sous l'influence de drogues, d'alcool ou de médicaments.** Un simple moment d'inattention pendant que vous utilisez une bétonnière risquerait de causer des blessures corporelles graves.
- **Utilisez des équipements de protection personnelle. Portez toujours des lunettes de sécurité. Des équipements de sécurité personnelle tels qu'un masque contre la poussière, des chaussures de sécurité antidérapantes, un casque de chantier ou un dispositif de protection des oreilles utilisés dans les circonstances appropriées réduisent les risques de blessures personnelles.**
- **Portez des vêtements appropriés. Ne portez pas de vêtements lâches ou de bijoux ne collant pas au corps. Gardez vos cheveux, vêtements et gants à bonne distance des pièces en mouvement.** Les vêtements lâches, les bijoux ne collant pas au corps ou les cheveux longs risqueraient d'être happés par des pièces en mouvement.
- **Ne mettez pas les mains ou des outils (comme une pelle) dans la cuve ou près de celle-ci pendant que la machine est en marche.** Ceci risquerait de causer des blessures.
- **Assurez-vous que l'ouverture de la cuve est visible lorsque vous ajoutez des agrégats (gravier), du ciment et du sable. Des sacs de mélange de béton et d'autres matériels peuvent bloquer la vue de l'ouverture de la cuve, ce qui risquerait de causer des blessures.**

UTILISATION ET ENTRETIEN DE LA BÉTONNIÈRE

- **Débranchez la fiche de la source d'alimentation avant toute opération d'entretien, de réglage ou d'installation d'accessoires ou de compléments.** De telles mesures de sécurité à titre préventif réduisent le risque de mise en marche accidentelle.
- **Gardez la bétonnière propre.** Nettoyez-la après chaque utilisation.
- **Assurez-vous que la cuve est vide avant de la transporter.**
- **Ne transportez la bétonnière pendant qu'elle est en marche.** Ceci risquerait de causer des blessures aux personnes ou des dommages à la bétonnière.

- **Assurez-vous que la cuve tourne pendant que vous remplissez ou videz la bétonnière.** Ceci garantit que le mélange sera effectué de façon appropriée et protège le moteur contre tout risque d'endommagement.
- **Ne surchargez pas la bétonnière. Cf. Spécifications pour la capacité de charge.** Une surcharge risquerait de causer des dommages à bétonnière.
- **Ne laissez jamais la bétonnière en marche sans surveillance.**
- **Entreposez la bétonnière hors de portée des enfants.**
- **Ne permettez pas à des personnes ne connaissant pas bien le fonctionnement de la bétonnière ou n'ayant pas lu ces instructions de se servir de la bétonnière.** Les bétonnières sont dangereuses entre les mains d'utilisateurs n'ayant pas reçu la formation nécessaire.
- **Entretenez la bétonnière.** Assurez-vous qu'il n'y a pas de pièces usées ou endommagées. Vérifiez que la bétonnière fonctionne correctement avant chaque utilisation. Tous les composants brisés ou manquants doivent être réparés ou remplacés avant de réutiliser la machine. De nombreux accidents sont causés par des bétonnières mal entretenues.
- **Familiarisez-vous avec le mélange de béton utilisé, en particulier en cas d'emploi de formules à prise rapide.** Ceci est important lorsque le système de protection du moteur en cas de surcharge se déclenche et arrête le moteur pour éviter qu'il ne soit endommagé.
- **N'utilisez que des accessoires recommandés par le fabricant.**
- **Appliquez toujours des procédures limitant au maximum la pollution de l'environnement.** Nettoyez la bétonnière dans un endroit désigné à cet effet, où il est possible de contrôler l'évacuation du béton et de l'eau de rinçage. Le béton et l'eau de rinçage risquent de polluer les collecteurs d'eau pluviale et l'eau de surface.
- **Utilisez la bétonnière conformément à ces instructions, en tenant compte des conditions de travail et des tâches à accomplir.** L'emploi de la bétonnière pour des opérations différentes de celles qui sont prévues pourrait entraîner des situations dangereuses.

RÉPARATION

- **Faites réparer la bétonnière par un réparateur qualifié et assurez-vous qu'il n'utilise que des pièces de rechange identiques.** Ceci permettra de garantir la sécurité de la bétonnière.

**CONSERVER CES INSTRUCTIONS
POUR RÉFÉRENCE FUTURE**

ASSEMBLAGE

⚠ AVERTISSEMENT : Il ne faut jamais modifier cette machine ou un composant quelconque de celles-ci. Ceci risquerait de causer des blessures corporelles ou des dommages matériels.

CHÂSSIS PRINCIPAL (FIG. 1)

1. Placez le châssis principal (A) sur une surface de niveau.
2. Insérez la barre de tirage (B) dans le châssis principal et assujettissez-la au moyen d'un boulon à tête six pans de 3 po (76,2 mm) (C) et un écrou (D) assorti. Utilisez la clé à fourche (E) fournie pour serrer.
3. Serrez le boulon de verrouillage (F). Utilisez la clé à fourche (E) fournie pour serrer.

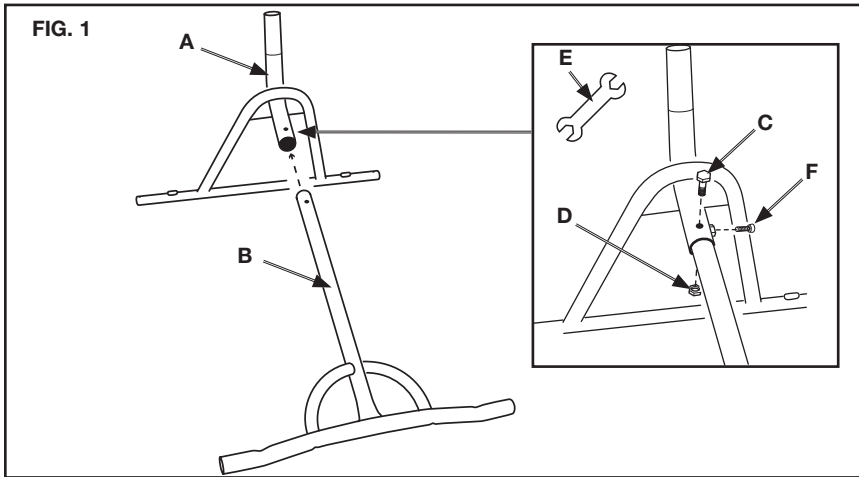

ROUES (FIG. 2)

Faites glisser les roues (G) sur les essieux du châssis principal et assujettissez-les au moyen de grandes goupilles cylindriques fendues (H).

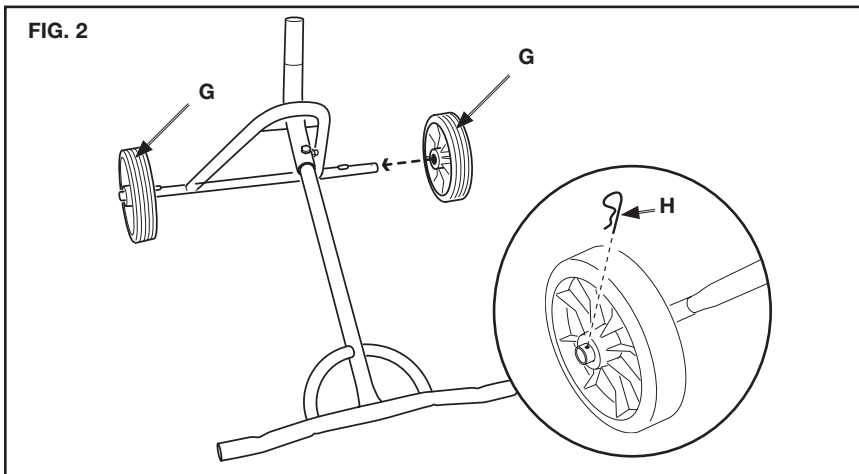

BOÎTE DE VITESSES ET MOTEUR (FIG. 3, 4)

1. Placez le carter de la boîte de vitesses avec l'ensemble de moteur/boîte de vitesses (I) dans le support pivotant (J). **IMPORTANT** : le côté le plus étroit du support pivotant avec le trou de l'axe de pivotement (K) DOIT être positionné sur le côté de l'ensemble de moteur/boîte de vitesses comme illustré sur la Figure 3.
2. Assujettissez le carter de la boîte de vitesse avec l'ensemble de moteur/boîte de vitesse (I) sur le support pivotant avec l'axe de pivotement (L) et la petite goupille cylindrique fendue (M).

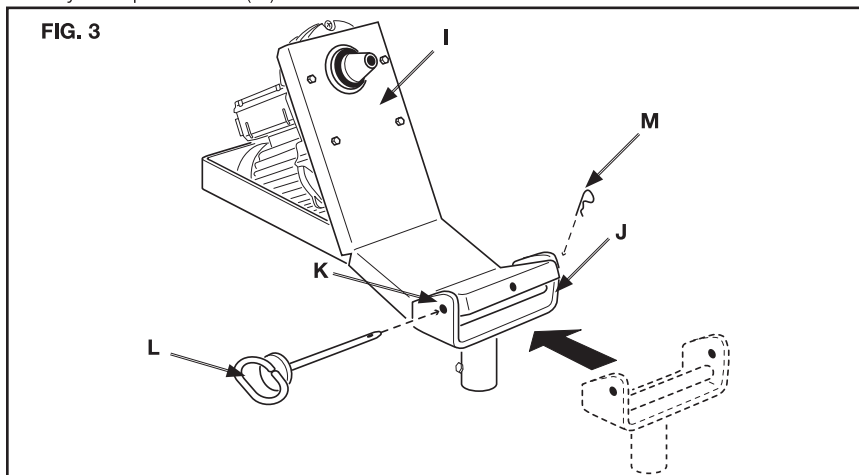

3. Faites glisser le support pivotant (J) sur le châssis principal (A).
4. Serrez le boulon de stabilisation (N) pour empêcher l'ensemble de moteur/boîte de vitesses (I) de pivoter.

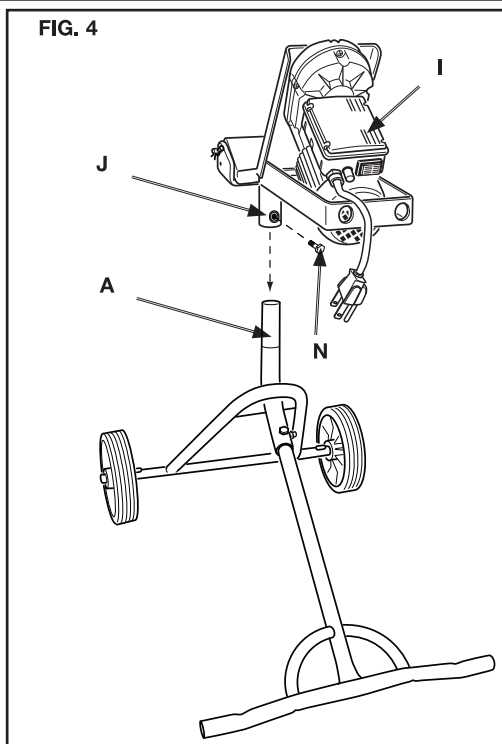

CUVE DE MÉLANGE (FIG. 5)

1. Alignez l'encoche de guidage (O) sur la cuve de mélange au moyen de la goupille d'alignement de l'arbre de la boîte de vitesse (P).

2. Assujettissez la cuve de mélange (Q) à l'arbre de la boîte de vitesse au moyen du boulon à poignée en forme de T (R). Serrez en utilisant la clé à tuyaux fournie (S).

REMARQUE : Un deuxième boulon de rechange à poignée en forme de T est fourni ; placez-le dans un endroit sûr pour qu'il puisse être utilisé en cas de besoin.

3. Orientez les lames de mélange (T) de telle sorte que les extrémités coudées de ces lames (U) soient à l'intérieur de la cuve de mélange. Assujettissez les lames de mélange sur la cuve de mélange en utilisant les boulons et écrous fournis.

REMARQUE : Les têtes de boulons sont assemblées à l'extérieur de la cuve de mélange et les écrous à l'intérieur. Serrez fermement.

FIG. 5

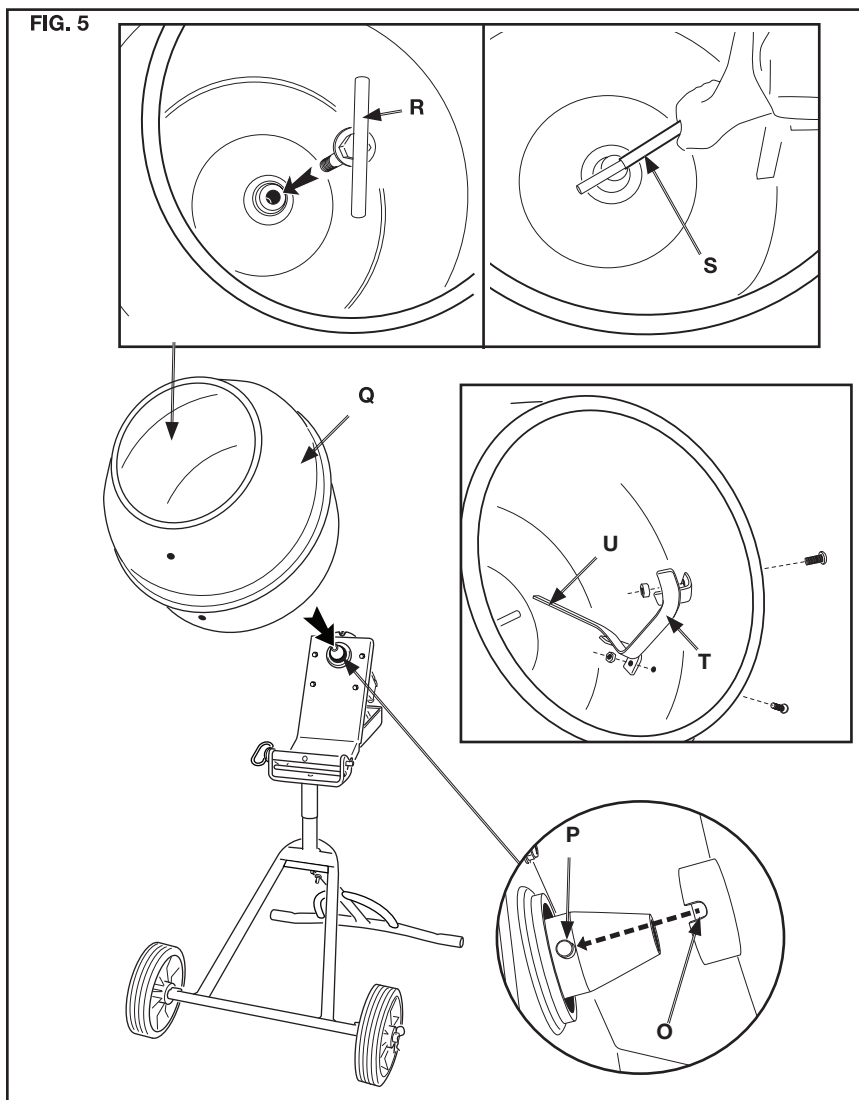

POIGNÉE (FIG. 6)

1. Faites glisser la poignée (V) à travers le trou (W) du carter de la boîte de vitesses et accrochez-la dans les encoches (X).
2. Assujettissez avec une grande goupille cylindrique fendue (H).
3. Suivez la même procédure de l'autre côté.

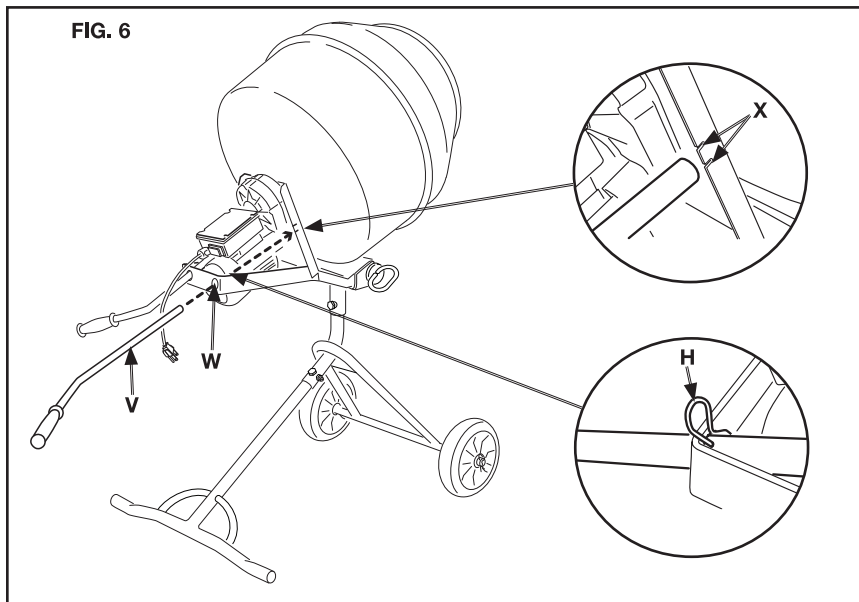

TRANSPORT

⚠ AVERTISSEMENT : Pour réduire le risque de blessure, mettez la machine hors tension et débranchez-la de la source d'alimentation avant de la transporter.

⚠ ATTENTION : Pour réduire le risque de blessure.

- Vérifiez que la cuve est vide avant de déplacer ou de transporter la bétonnière.
- Assurez la stabilité de la bétonnière et prenez les précautions nécessaires lorsque vous la faites rouler afin qu'elle ne bascule pas et ne vous fasse pas perdre l'équilibre.
- Les roues et la poignée ne fournissent pas le dégagement, la stabilité ou le support adéquat pour tirer la bétonnière en haut ou en bas d'un escalier ou même de quelques marches. Il faut soulever complètement la machine ou la pousser le long d'un plan incliné.
- Vérifiez TOUJOURS que le boulon de stabilisation (N, Fig. 8) est fermement serré de façon à ce que la cuve de mélange ne tourne pas pendant le transport.
- Évitez de mettre les mains entre le carter de la boîte de vitesses et le support pivotant pendant le transport afin de ne pas risquer de vous faire pincer.

1. Tenez la poignée (V) et la barre de levage/tirage (B) comme illustré à la Figure 7. Il sera dès lors possible de déplacer la bétonnière.
2. Lorsque vous aurez atteint votre destination pour la machine, abaissez lentement la barre de tirage pour la poser au sol.

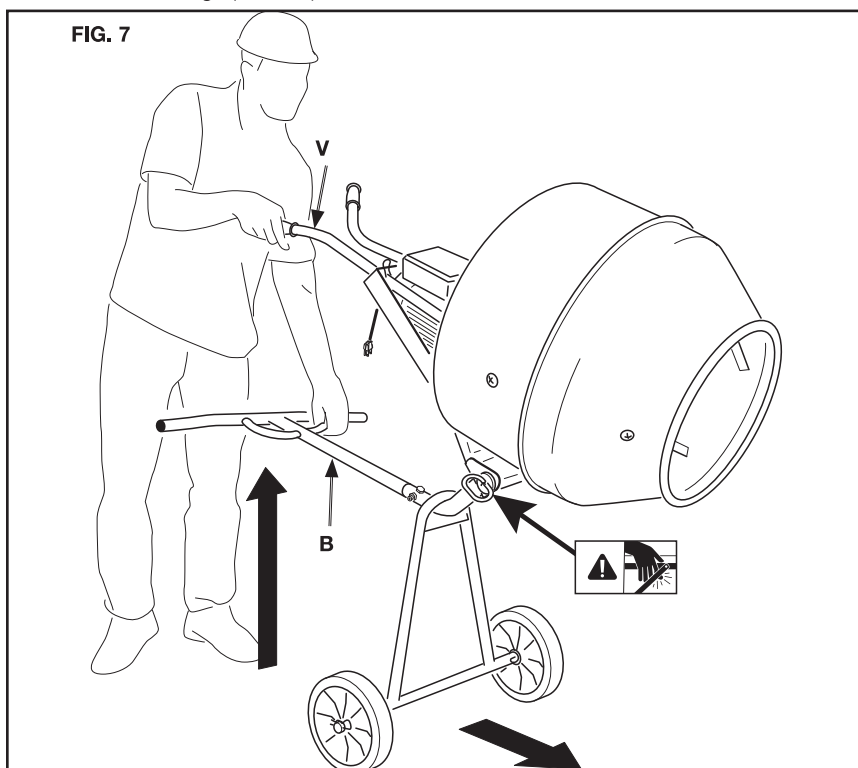

FONCTIONNEMENT

⚠ AVERTISSEMENT : N'utilisez pas cette machine avant d'avoir lu ce mode d'emploi et compris les consignes de sécurité et les instructions de fonctionnement et de maintenance.

⚠ ATTENTION : Pour réduire le risque de blessures.

- NE mettez PAS les mains à l'intérieur de la cuve ou à proximité de celle-ci pendant que la machine est en marche.
- NE tentez PAS de déplacer la bétonnière quand elle est remplie de ciment et/ou pendant qu'elle est en marche.
- NE laissez PAS la bétonnière en marche sans surveillance. Débranchez-la toujours quand elle n'est pas utilisée.

⚠ AVIS : Pour réduire le risque d'endommagement du matériel.

- Ne mettez pas la bétonnière hors tension quand elle est remplie de ciment.
- Ne laissez pas le ciment durcir dans la cuve. Lisez le mode d'emploi fourni par le fabricant du béton avant de commencer à mélanger.

- Lorsque vous inclinez la cuve pour y verser le béton, procédez lentement afin de maintenir la bétonnière en équilibre et en position verticale.

REMARQUE : Les rapports entre l'eau, le ciment, l'agrégat (gravier) et le sable varient en fonction des spécifications du projet. Lisez toujours le mode d'emploi fourni par le fabricant du béton.

MÉLANGE

1. Placez la bétonnière sur une surface de niveau.

REMARQUE : L'inclinaison maximum de la bétonnière est de 5 degrés; voir Figure 8.

2. Desserrez le boulon de stabilisation (N) et faites tourner la cuve de mélange (Q) afin de la mettre dans la position dans laquelle elle doit être lorsque le béton y sera versé. Serrez le boulon de stabilisation (N).

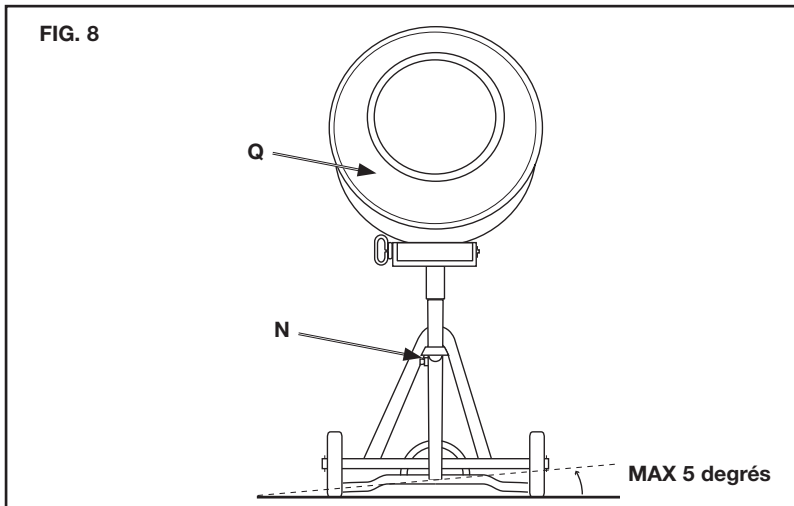

3. Connectez à la source d'alimentation.

Le cordon de rallonge doit être branché dans une prise de courant mise à la terre à trois fiches de 110/120 V. Bien que les diamètres minimum soient indiqués dans le **Tableau des cordons de rallonge**, le diamètre 14 (AWG) est recommandé quelle que soit la longueur du cordon.

Tableau des cordons de rallonge						
Diamètre minimum pour les cordons						
Intensité nominale (A)		Volts	Longueur totale du cordon en pieds (mètres)			
		120 V	25 (7.6)	50 (15.2)	100 (30.5)	150 (45.7)
Plus de	Pas plus de	AWG				
0	6		18	16	16	14
<p>▲ AVIS : Risque d'endommagement des équipements. L'utilisation d'un cordon d'alimentation de calibre inférieur aux spécifications entraînera une chute de tension qui causera une perte de puissance du moteur et sa surchauffe.</p>						

⚠ ATTENTION : Pour réduire le risque de blessure, assurez-vous que le boulon à poignée en forme de T est bien serré.

4. Mettez l'interrupteur marche/arrêt dans la position de marche (I) pour faire démarrer la machine.

REMARQUE : Mettez la bétonnière en marche pendant 3 à 5 minutes avant de la charger pour la première fois.

5. Lorsque la cuve tourne, ajoutez de l'eau, une pelletée d'agrégat (gravier) et le ciment. **REMARQUE :** L'agrégat dissoudra les grumeaux dans le ciment.
6. Ajoutez ensuite le reste de l'agrégat (gravier) et le sable.
7. Mélangez le ciment pendant une minute.

DÉCHARGEMENT

1. Lorsque la cuve tourne, saisissez les poignées d'inclinaison et inclinez la cuve pour y verser le béton.

PROTECTEUR DE SURCHARGE THERMIQUE DU MOTEUR

Le moteur est muni d'un protecteur contre les surcharges thermiques. Si le moteur surchauffe pour quelque raison que ce soit, le protecteur de surcharge thermique éteindra le moteur. Il faut alors laisser le moteur refroidir avant de le remettre en marche. Pour le remettre en marche :

1. Mettez l'interrupteur marche/arrêt dans la position d'arrêt (O) et débranchez la machine.
2. Laissez le moteur refroidir.

⚠ AVIS : Si vous utilisez un béton à prise rapide, lisez le mode d'emploi fourni par le fabricant du béton pour déterminer la durée.

3. Branchez la machine et appuyez sur le bouton de réinitialisation manuelle de la protection thermique.
4. Mettez l'interrupteur marche/arrêt dans la position de marche (I).

NETTOYAGE (FIG. 8)

⚠ AVERTISSEMENT : NE PAS vaporiser d'eau sur le bloc moteur ou autour de celui-ci.

⚠ AVIS : Pour ne pas risquer d'endommager la machine, ne laissez pas de ciment durcir dans la cuve ou dans toute autre partie de la bétonnière.

Entre lots

1. Mettez l'interrupteur marche/arrêt dans la position d'arrêt (O).
2. Desserrez le boulon de stabilisation (N). Faites tourner la cuve de mélange (Q) dans une position permettant de retirer les débris de la cuve. Serrez le boulon de stabilisation (N).
3. Mettez l'interrupteur marche/arrêt dans la position de marche (I).
4. Versez un seau d'eau dans la cuve et laissez-la remuer l'eau jusqu'à ce que la cuve soit propre.
5. Lorsque la cuve tourne, saisissez les poignées d'inclinaison et inclinez la cuve, de façon à vider les débris. La bétonnière est à nouveau prête à être utilisée.

Après chaque utilisation

1. Mettez l'interrupteur marche/arrêt dans la position d'arrêt (O).
2. Desserrez le bouton de stabilisation (N). Faites tourner la cuve de mélange (Q) pour la mettre dans une position permettant de retirer les débris de la cuve. Serrez le boulon de stabilisation t (N).
3. Mettez l'interrupteur marche/arrêt dans la position de marche.

4. Vaporisez de l'eau dans la cuve et laissez-la circuler à l'intérieur comme à l'extérieur de la cuve. Faites attention de ne pas vaporiser la région de la boîte de vitesses et du bloc moteur.
5. Ajoutez une pelletée bien remplie d'agrégat (gravier) dans la cuve. Laissez la cuve tourner pendant deux minutes afin de récurer l'intérieur de la cuve.
6. Lorsque la cuve tourne, saisissez les poignées d'inclinaison et inclinez la cuve, de façon à vider les débris.

ENTREPOSAGE

⚠ AVERTISSEMENT : Pour réduire le risque de blessures, arrêtez la machine et débranchez-la de la prise de courant avant de la ranger.

⚠ AVERTISSEMENT : NE PAS vaporiser d'eau sur le bloc moteur ou autour de celui-ci. Il faut aussi protéger cette partie de la machine de la pluie.

1. Nettoyez la bétonnière après chaque utilisation. Voir la rubrique **Nettoyage** dans la section **Fonctionnement**.
2. Essuyez l'interrupteur marche/arrêt et l'ensemble de bloc moteur/boîte de vitesses avec un chiffon humide. Gardez toujours les ailettes de refroidissement du moteur électrique propre, sans accumulation de débris.
3. Lubrifiez l'essieu pivotant avec une huile fluide.

DÉPANNAGE

Type	Problèmes	Résolution des problèmes
Électrique	Le moteur ne se met pas en marche avant le chargement du béton.	<p>Inspectez le raccordement électrique. Branchez la machine si nécessaire.</p> <p>Vérifiez que l'interrupteur marche/arrêt est dans la position de marche (I).</p> <p>Le protecteur de surcharge thermique du moteur s'est déclenché. Voir le paragraphe Protecteur de surcharge thermique du moteur dans la section Fonctionnement.</p>
	Le moteur ne fonctionne pas quand le béton est chargé.	<p>Inspectez le raccordement électrique. Branchez la machine si nécessaire.</p> <p>Assurez-vous que la tension du courant électrique est de 110 V – 120 V.</p> <p>Assurez-vous que l'interrupteur marche/arrêt est dans la position de marche (I).</p> <p>Le protecteur de surcharge thermique du moteur s'est déclenché. Voir le paragraphe Protecteur de surcharge thermique du moteur dans la section Fonctionnement.</p>
	Le mélangeur cesse de fonctionner subitement pendant l'opération de mélange.	<p>Inspectez le raccordement électrique. Branchez la machine si nécessaire.</p> <p>Le protecteur de surcharge thermique du moteur s'est déclenché. Voir le paragraphe Protecteur de surcharge thermique du moteur dans la section Fonctionnement.</p>

Type	Problèmes	Résolution des problèmes
Mécanique	La cuve ne tourne pas alors que le moteur est en marche.	Assurez-vous que la broche d'alignement est placée correctement dans l'encoche de guidage sur la cuve. Voir la section Assemblage .
	Bruit irrégulier pendant que la cuve tourne	Assurez-vous que le boulon de la poignée en forme de T à l'intérieur de la cuve est bien serré. Serrez si nécessaire. Retirez la cuve et nettoyez l'arbre d'entraînement de la boîte de vitesses et la cuve avec un chiffon doux propre. Voir la section Assemblage pour effectuer le réassemblage de la cuve.
	Chute subite de la cuve pendant le fonctionnement	Assurez-vous que le boulon de la poignée en forme de T n'est pas cassé. Un boulon de poignée en forme de T supplémentaire est inclus. Si le boulon de la poignée en forme de T est cassé : retirez la cuve et nettoyez l'arbre d'entraînement de la boîte de vitesses et la cuve avec un chiffon doux propre. Voir la section Assemblage pour effectuer le réassemblage de la cuve avec le nouveau boulon en forme de T.

GARANTIE LIMITÉE

Midwest Air Technologies, Inc. garantit à l'acheteur original que sa bétonnière ne comprend pas de défauts de matériaux ou de vices de fabrication et s'engage à remplacer dans le cadre de la présente garantie tous produits ou composants défectueux couverts par la garantie d'un an à compter de la date de l'achat original.

Rejets de garanties : la présente garantie ne couvre pas les défauts ou dommages de la Bétonnière qui sont la conséquence de réparations ou d'altérations effectuées en dehors de notre usine. Et elle ne s'applique pas à toute Bétonnière ayant été soumise à une utilisation abusive ou ayant été utilisée en violation d'instructions écrites fournies par Midwest Air Technologies, Inc., ou qui aurait été utilisée à des tensions autres que celles qui sont indiquées sur ce produit, ou à tout dommage causé par une négligence, à des défauts superficiels n'affectant pas le fonctionnement, ou à des dommages causés par un incendie ou un cas de force majeure, accidents, et elle ne couvre pas les frais d'expédition depuis les locaux du client jusqu'à ceux de Midwest Air Technologies, Inc.

Obtention de pièces de rechange : s'il est nécessaire d'obtenir des pièces de remplacement ou de rechange, veuillez contacter :

Midwest Air Technologies, Inc.

Service à la clientèle : 847-821-9646

Du lundi au vendredi de 9h00 à 16h00 HNC

La responsabilité de Midwest Air Technologies, Inc. en termes de dommages et intérêts envers vous pour tous les coûts encourus pour quelque raison que ce soit et couverts par la présente déclaration de garantie limitée est limitée au montant payé pour acheter ce produit au moment de l'achat original, et Midwest Air Technologies, Inc. n'assumera aucune responsabilité pour tous préjudices directs, indirects, secondaires ou accessoires résultant de l'utilisation de ce produit ou du fait que ce produit n'aurait pas pu être utilisé. Étant donné que certains États et certaines provinces ne permettent pas l'exclusion ou la limitation des préjudices secondaires ou accessoires, Il est possible que la limitation ou l'exclusion susmentionnée ne s'applique pas à vous.

Les garanties implicites, y compris les garanties de qualité marchande et d'adéquation à un but particulier, sont limitées à un an à compter de la date de l'achat original. Étant donné que certains États et certaines provinces ne permettent pas les limitations de la durée d'une garantie implicite, il est possible que ces limitations ne s'appliquent pas à vous.

PRO FORCE™					
Model No. Modelo GHM-105890DPT		Serial No. Número de serie		C	US 220431
Volts Voltios 110-120	Hz 60	HP .50	Amps Amperios 5.3	rpm 25-27	Lb kg 110 50
Made in China		Fabricado en China		M100110	

PIÈCE DE RECHANGE

ENSEMBLE DE CHÂSSIS/CUVE

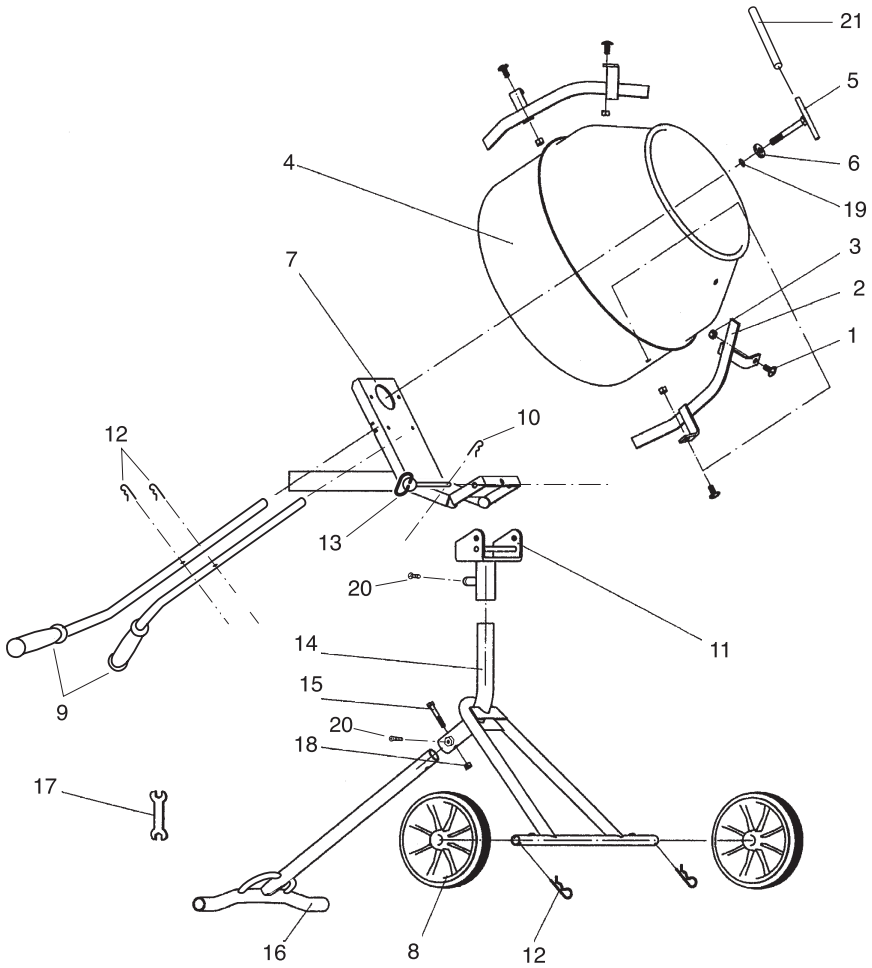

PIÈCE DE RECHANGE

Référence n°	Pièce N°	Description	Note
1	105890DF01	Boulon	Ø12 mm x 25 mm L
2	105890DF02	Lame de mélange	
3	105890DF03	Écrou	Ø12 mm x 25 mm L
4	105890DF04	Cuve	
5	105890DF05	Boulon de poignée en forme de T	
6	105890DF06	Rondelle	15 mm
7	105890DF07	Carter de boîte de vitesses	
8	105890DF08	Roue	
9	105890DF09	Poignée de vidage	
10	105890DF10	Goupille cylindrique fendue	Ø1.8 mm x 37 mm L
11	105890DF11	Support pivotant	
12	105890DF12	Axe pivotant	Ø3.5 mm x 72 mm L
13	105890DF13	Goupille	
14	105890DF14	Châssis principal	
15	105890DF15	Barre de tirage	Ø10 mm x 65 mm L
16	105890DF16	Boulon	
17	105890DF17	Clé	
18	105890DF18	Écrou	10 mm
19	105890DF19	Rondelle alvéolée	
20	105890DF20	Boulon de verrouillage	Ø10 mm x 16 mm L
21	105890DF21	Clé à tuyaux	

PIÈCE DE RECHANGE

ENSEMBLE DE BOÎTE DE VITESSES/MOTEUR

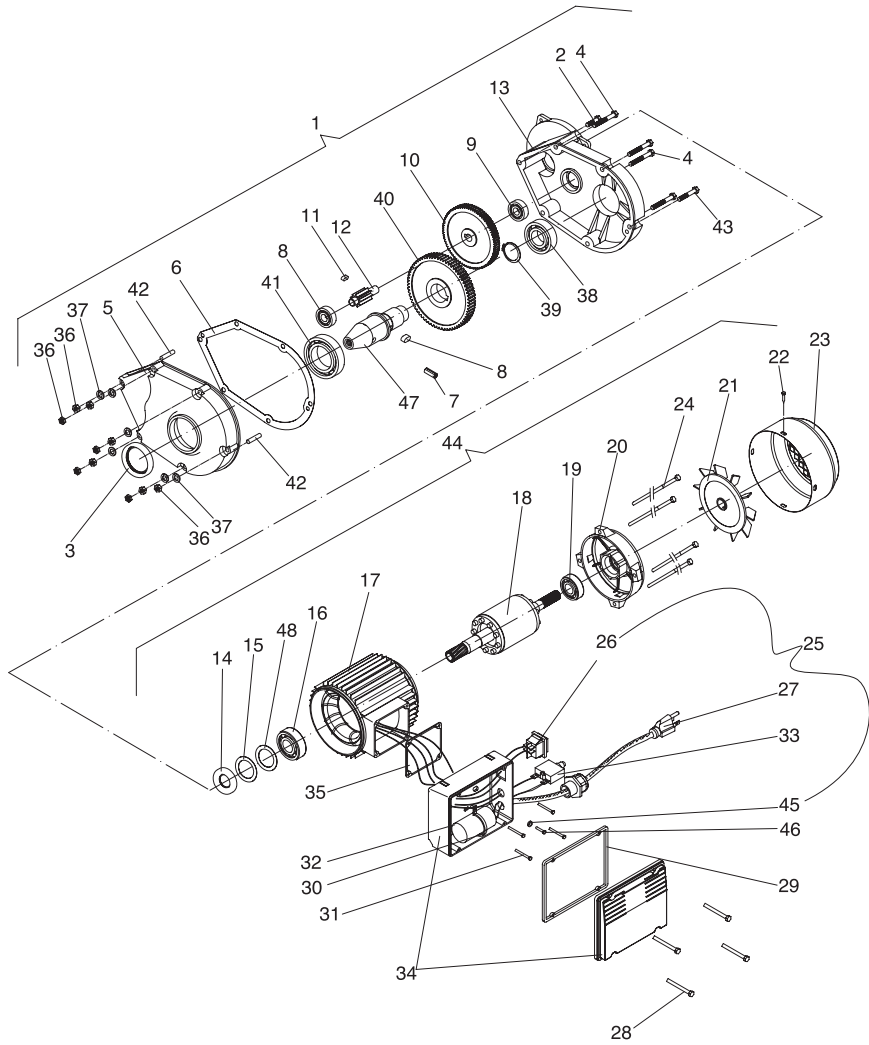

PIÈCE DE RECHANGE

Reference #	Part #	Description	Note
1	105890DM01	Ensemble de moteur et de boîte de vitesses	110 V-60 Hz
2	105890DM02	Vis	Ø6 mm x 25 mm L
3	105890DM03	Joint d'étanchéité	40 mm
4	105890DM04	Vis	Ø6 mm x 50 mm L
5	105890DM05	Moitié avant de carter de boîte de vitesses	
6	105890DM06	Joint d'étanchéité de boîte de vitesses	
7	105890DM07	Goujon	Ø8 mm x 20 mm L
8	105890DM08	Clé de verrouillage pour boîte de vitesses et essieu	8 mm P x 7 mm I x 15 mm L
9	105890DM09	Roulement à billes de boîte de vitesses	36201
10	105890DM10	Engrenage	Z79
11	105890DM11	Clé de verrouillage pour boîte de vitesses et essieu	5 mm P x 5 mm I x 12 mm L
12	105890DM12	Pignon	Z9
13	105890DM13	Moitié arrière de carter de boîte de vitesses	
14	105890DM14	Joint d'étanchéité du moteur	20 mm
15	105890DM15	Rondelle d'espacement	30 mm
16	105890DM16	Palier de moteur	6004z
17	105890DM17	Carter de moteur	
18	105890DM18	Rotor de moteur	
19	105890DM19	Palier de moteur	6003z
20	105890DM20	Carter d'embrayage	
21	105890DM21	Ventilateur	
22	105890DM22	Vis	Ø4 mm x 10 mm L
23	105890DM23	Cache du ventilateur	
24	105890DM24	Boulon	Ø5 mm x 135 mm L
25	105890DM25	Panneau électrique	110 V-60 Hz
26	105890DM26	Interrupteur marche/arrêt	
27	105890DM27	Cordon d'alimentation avec fiche	
28	105890DM28	Vis	Ø4 mm x 22 mmL
29	105890DM29	Joint d'étanchéité du panneau électrique	
30	105890DM30	Support	
31	105890DM31	Vis	Ø4 mm x 15 mm L
32	105890DM32	Condensateur	30 µ F
33	105890DM33	Protecteur thermique à réinitialisation manuelle	
34	105890DM34	Ensemble de boîtier électrique	
35	105890DM35	Joint d'étanchéité de moteur	
36	105890DM36	Écrou de boîte de vitesses	6 mm
37	105890DM37	Rondelle de boîte de vitesses	6 mm
38	105890DM38	Palier de boîte de vitesses	36205
39	105890DM39	Rondelle d'espacement	30 mm
40	105890DM40	Engrenage	Z68
41	105890DM41	Palier de boîte de vitesses	36108
42	105890DM42	Broche de localisation	Ø6 mm x 10 mm L
43	105890DM43	Boulon	Ø6 mm x 40 mm L
44	105890DM44	Moteur	110V-60 Hz
45	105890DM45	Rondelle de boîte de vitesses	4 mm
46	105890DM46	Vis	Ø4 mm x 6 mm L
47	105890DM47	Arbre d'entraînement de la boîte de vitesses	
48	105890DM48	Bague de butée	30 mm

ÍNDICE DE MATERIAS

Especificaciones	36	Utilización	44
Pautas de seguridad - Definiciones ..	36	Almacenamiento	47
Información de seguridad importante.....	36	Localización y resolución de problemas.....	47
Instrucciones de seguridad importantes	37	Garantía limitada	49
Ensamblaje	40	Piezas de repuesto	50
Transporte.....	43	Inglés	2
		Francés	18

ESPECIFICACIONES

Número de modelo	GHM-105890DPT
Voltios	110-120
Hz	60
Caballos de fuerza	0,50
Amperios	5,3
RPM	25-27
Máxima capacidad por tanda	2,5 pies cúbicos (0,07 m ³) o 270 lb (122,4 kg)

PAUTAS DE SEGURIDAD – DEFINICIONES

Las definiciones que se dan a continuación describen el nivel de severidad para cada palabra de señal. Sírvase leer el manual y prestar atención a estos símbolos.

▲ PELIGRO: Indica una situación de peligro inminente que, si no se evita, **causará la muerte o lesiones graves.**

▲ ADVERTENCIA: Indica una situación potencialmente peligrosa que, si no se evita, **podría** causar la **muerte o lesiones graves.**

▲ ATENCIÓN: Indica una situación potencialmente peligrosa que, si no se evita, **es posible que** cause una lesión **menor o moderada.**

▲ AVISO: Indica una práctica **no relacionada con las lesiones corporales** que, si no se evita, **es posible que** cause **daños materiales.**

INFORMACIÓN DE SEGURIDAD IMPORTANTE

▲ ADVERTENCIA: Este producto contiene una o más sustancias químicas que el estado de California sabe que causan cáncer y defectos de nacimiento u otros daños sobre la reproducción. **Lávese las manos después de manejar el producto.**

INSTRUCCIONES DE SEGURIDAD IMPORTANTES



▲ ADVERTENCIA: Para reducir el riesgo de lesiones, lea el manual de instrucciones.

GUARDE TODAS LAS ADVERTENCIAS E INSTRUCCIONES PARA REFERENCIA FUTURA

ADVERTENCIAS GENERALES DE SEGURIDAD

▲ ADVERTENCIA: Lea todas las advertencias de seguridad y todas las instrucciones. Si no se siguen las advertencias e instrucciones, el resultado podrá ser descargas eléctricas, incendio y/o lesiones graves.

Este producto no está diseñado para ser utilizado por personas (incluyendo niños) que sufran de capacidades físicas, sensoriales o mentales disminuidas, o que carezcan de experiencia, conocimientos o destrezas, a menos que estén supervisadas por una persona responsable de su seguridad. No se debe dejar nunca solos a los niños con este producto.

OBSERVE LAS CONDICIONES DEL ÁREA DE TRABAJO

- **El área de trabajo debería estar despejada de residuos y obstrucciones.** Un área de trabajo desordenada invita a que ocurran accidentes.
- **Asegúrese de que todas las herramientas y otros equipos se hayan retirado del área y del tambor de la mezcladora de cemento antes de utilizar la unidad.**
- **La mezcladora de cemento debería estar en una superficie nivelada** para evitar que se voltee, ruede o se caiga.
- **No utilice la unidad en condiciones mojadas.**
- **No utilice la mezcladora de cemento en atmósferas explosivas, tales como las existentes en presencia de líquidos, gases o polvos inflamables.** Los motores eléctricos generan chispas que podrían incendiar los polvos o los vapores.
- **Mantenga a los niños y las personas que estén presentes alejados del área mientras se esté utilizando la mezcladora de cemento.**

SEGURIDAD ELÉCTRICA

- **No modifique nunca el enchufe de ninguna manera.** Los enchufes no modificados y los tomacorrientes coincidentes reducirán el riesgo de descargas eléctricas.
- **Evite el contacto del cuerpo con las superficies conectadas a tierra, tales como tuberías, radiadores, estufas de cocina y refrigeradores.** Hay un mayor riesgo de descargas eléctricas si el cuerpo del operador está conectado a tierra.
- **No exponga la mezcladora de cemento a la lluvia o a condiciones mojadas.** La entrada de agua en un motor eléctrico aumentará el riesgo de descargas eléctricas.
- **No abuse del cable de alimentación. No use nunca el cable de alimentación para transportar, jalar o desenchufar la unidad. Mantenga el cable de alimentación alejado del calor, el aceite, los bordes afilados o las piezas móviles. Asegúrese de que el cable de alimentación esté en buen estado antes de cada uso.** Los cables dañados o enredados aumentan el riesgo de descargas eléctricas.

- **Si el cable de alimentación está dañado, debe ser reemplazado por el fabricante**, su agente de servicio o una persona similarmente calificada, con el fin de evitar un peligro.
- **Cuando utilice la mezcladora de cemento a la intemperie, use un cable de extensión adecuado para uso a la intemperie.** El uso de un cable de extensión adecuado para uso a la intemperie reduce el riesgo de descargas eléctricas.
- **Cuando utilice la mezcladora de cemento a la intemperie o en un lugar húmedo, use una fuente de alimentación protegida con un interruptor de circuito accionado por corriente de pérdida a tierra (GFCI).** El uso de un GFCI reduce el riesgo de descargas eléctricas.

SEGURIDAD PERSONAL

- **Manténgase alerta, fíjese en lo que está haciendo y use el sentido común cuando utilice la mezcladora de cemento. No utilice la mezcladora de cemento mientras esté cansado o bajo la influencia de las drogas, el alcohol o medicamentos.** Es posible que un momento de descuido mientras se esté utilizando la mezcladora de cemento cause lesiones personales graves.
- **Use equipo de protección personal. Use siempre protección de los ojos.** El equipo protector, como por ejemplo una máscara antipolvo, zapatos de seguridad antideslizantes, casco o protección de la audición, utilizado para las condiciones apropiadas reducirá las lesiones corporales.
- **Vista apropiadamente. No use ropa holgada ni joyas. Mantenga el pelo, la ropa y los guantes alejados de las piezas móviles.** La ropa holgada, las joyas o el pelo largo pueden quedar atrapados en las piezas móviles.
- **No ponga las manos ni las herramientas (la pala) dentro o alrededor del tambor mientras esté utilizando la mezcladora.** Si lo hace, el resultado podría ser lesiones graves.
- **Mantenga la abertura del tambor a la vista cuando añada agregado (grava), cemento y arena.** Los sacos de mezcla de concreto y otros materiales pueden bloquear la vista de la abertura del tambor y como consecuencia de ello podrían ocurrir lesiones personales.

USO Y CUIDADO DE LA MEZCLADORA DE CEMENTO

- **Desconecte el enchufe de la fuente de alimentación antes de hacer servicio de mantenimiento, realizar ajustes o instalar accesorios o aditamentos.** Dichas medidas preventivas de seguridad reducen el riesgo de un arranque accidental.
- **Mantenga limpia la mezcladora de cemento.** Límpiela después de cada uso.
- **Asegúrese de que el tambor esté vacío de todo material antes de transportar la unidad.**
- **No transporte la mezcladora de cemento mientras esté en funcionamiento.** Si lo hace, el resultado podría ser lesiones corporales o daños a la mezcladora de cemento.
- **Asegúrese de que el tambor esté rotando cuando esté llenando o vaciando la mezcladora.** Esto asegura una buena mezcla y previene los daños al motor.
- **No sobrecargue la mezcladora. Consulte *Especificaciones para conocer la capacidad de carga*.** Una sobrecarga podría causar daños a la mezcladora de cemento.
- **No deje nunca la mezcladora de cemento funcionando desatendida.**

- **Almacene la mezcladora de cemento fuera del alcance de los niños.**
- **No deje que las personas que no estén familiarizadas con la mezcladora de cemento o con estas instrucciones utilicen la mezcladora de cemento.** Las mezcladoras de cemento son peligrosas en las manos de usuarios que no hayan recibido capacitación.
- **Mantenga la mezcladora de cemento.** Compruebe si hay desgaste y piezas dañadas. Antes de cada uso, asegúrese de que la mezcladora de cemento funcione apropiadamente. Cualquier pieza rota o que falte debe ser reparada o reemplazada antes de usar la mezcladora. Muchos accidentes son causados por mezcladoras de cemento mantenidas deficientemente.
- **Familiarícese con la mezcla de concreto que se esté usando, en particular con las fórmulas de fraguado rápido.** Esto es importante cuando la protección contra sobrecargas del motor apaga el motor para prevenir daños al mismo.
- **Utilice únicamente accesorios recomendados por el fabricante.**
- **Ponga siempre en práctica los procedimientos para evitar la contaminación ambiental.** Limpie la mezcladora de cemento en un área designada donde el concreto y el agua de enjuague se puedan contener. El concreto y el agua de enjuague pueden contaminar los desagües de alcantarilla y el agua superficial.
- **Utilice la mezcladora de cemento de acuerdo con estas instrucciones, teniendo en cuenta las condiciones de trabajo y el trabajo que se vaya a realizar.** El uso de la mezcladora de cemento para operaciones distintas a aquellas para las cuales está diseñada podría causar una situación peligrosa.

SERVICIO DE AJUSTES Y REPARACIONES

- **Haga que la mezcladora de cemento reciba servicio de ajustes y reparaciones por una persona de reparaciones calificada, utilizando únicamente piezas de repuesto idénticas.** Esto asegurará que se mantenga la seguridad de la mezcladora de cemento.

GUARDE ESTAS INSTRUCCIONES PARA USO FUTURO

ENSAMBLAJE

⚠ ADVERTENCIA: No modifique nunca la herramienta eléctrica ni ninguna parte de la misma. Si lo hace, el resultado podría ser daños o lesiones corporales.

ARMAZÓN PRINCIPAL (FIG. 1)

1. Ponga el armazón principal (A) en una superficie nivelada.
2. Inserte la barra de tracción (B) en el armazón principal y sujétela firmemente con un perno de cabeza hexagonal de 3 pulgadas (76,2 mm) (C) y una tuerca (D). Utilice la llave de boca abierta (E) suministrada para apretar la tuerca.
3. Apriete el perno de fijación (F). Utilice la llave de boca abierta (E) suministrada para apretar el perno.

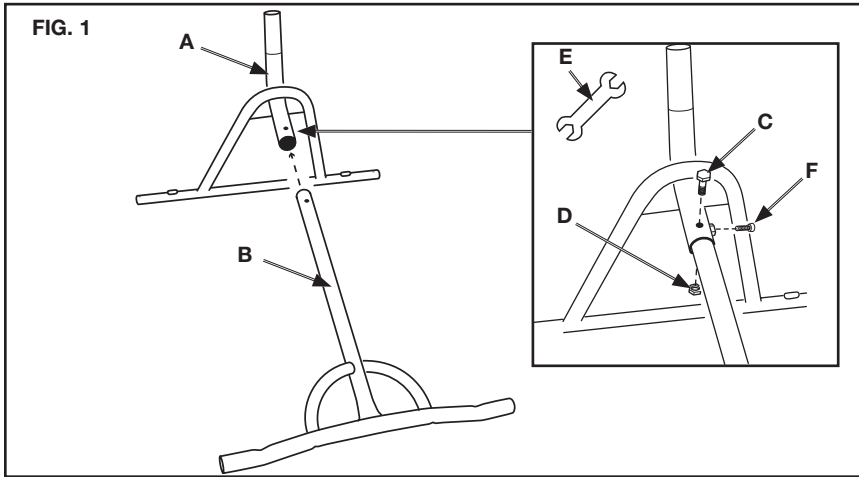

RUEDAS (FIG. 2)

Deslice las ruedas (G) sobre los ejes del armazón principal y sujételas firmemente con los pasadores de chaveta grandes (H).

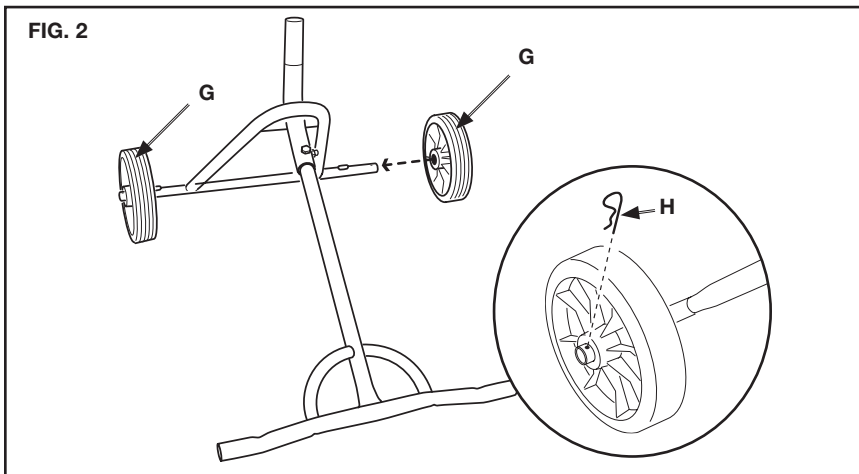

CAJA DE ENGRANAJES Y MOTOR (FIG. 3, 4)

1. Coloque el armazón de la caja de engranajes con el ensamblaje del motor/caja de engranajes (I) en el interior del soporte giratorio (J). **IMPORTANTE:** El lado angosto del soporte giratorio con el agujero del eje pivote (K) se DEBE posicionar en el lado del ensamblaje del motor/caja de engranajes de la manera que se muestra en la Figura 3.
2. Sujete firmemente el armazón de la caja de engranajes con el ensamblaje del motor/caja de engranajes (I) al soporte giratorio con el eje pivote (L) y el pasador de chaveta pequeño (M).

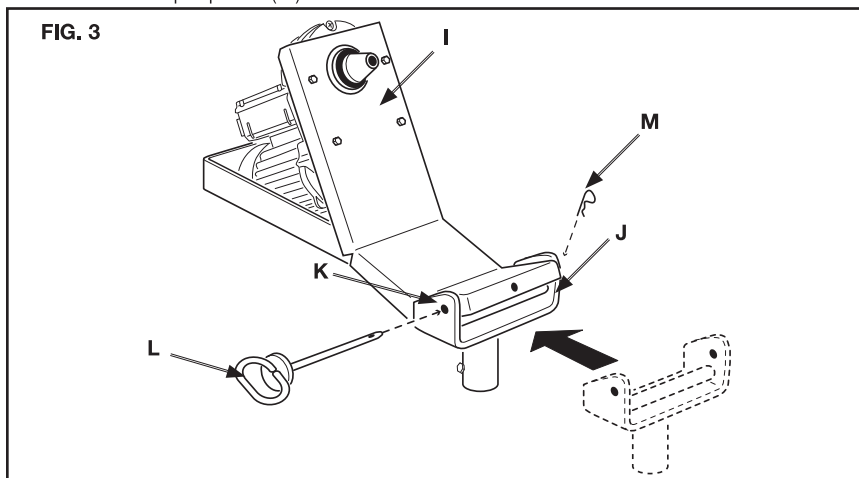

3. Deslice el soporte giratorio (J) sobre el armazón principal (A).
4. Apriete el perno de estabilidad (N) para evitar que el ensamblaje del motor/caja de engranajes (I) gire.

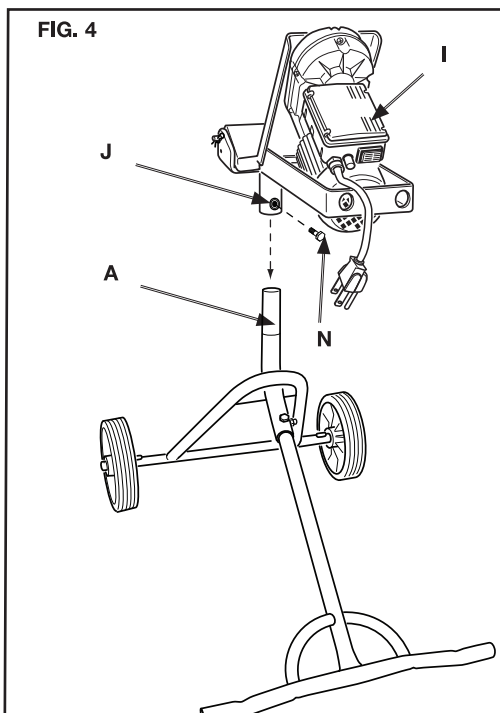

TAMBOR MEZCLADOR (FIG. 5)

1. Alinee la muesca de guía (O) ubicada en el tambor mezclador con el pasador de alineación del eje de la caja de engranajes (P).
2. Sujete firmemente el tambor mezclador (Q) al eje de la caja de engranajes con el perno de mango en T (R). Apriételo utilizando la llave de tubo (S) suministrada.
NOTA: Se suministra un segundo perno de mango en T de repuesto; póngalo en un lugar seguro para utilizarlo en caso de que sea necesario.
3. Oriente las paletas mezcladoras (T) con el extremo angulado de la paleta (U) hacia el interior del tambor mezclador. Sujete firmemente las paletas mezcladoras al tambor mezclador utilizando los pernos y tuercas suministrados.
NOTA: Las cabezas de los pernos se ensamblan en el exterior del tambor mezclador con las tuercas en el interior. Apriételas firmemente.

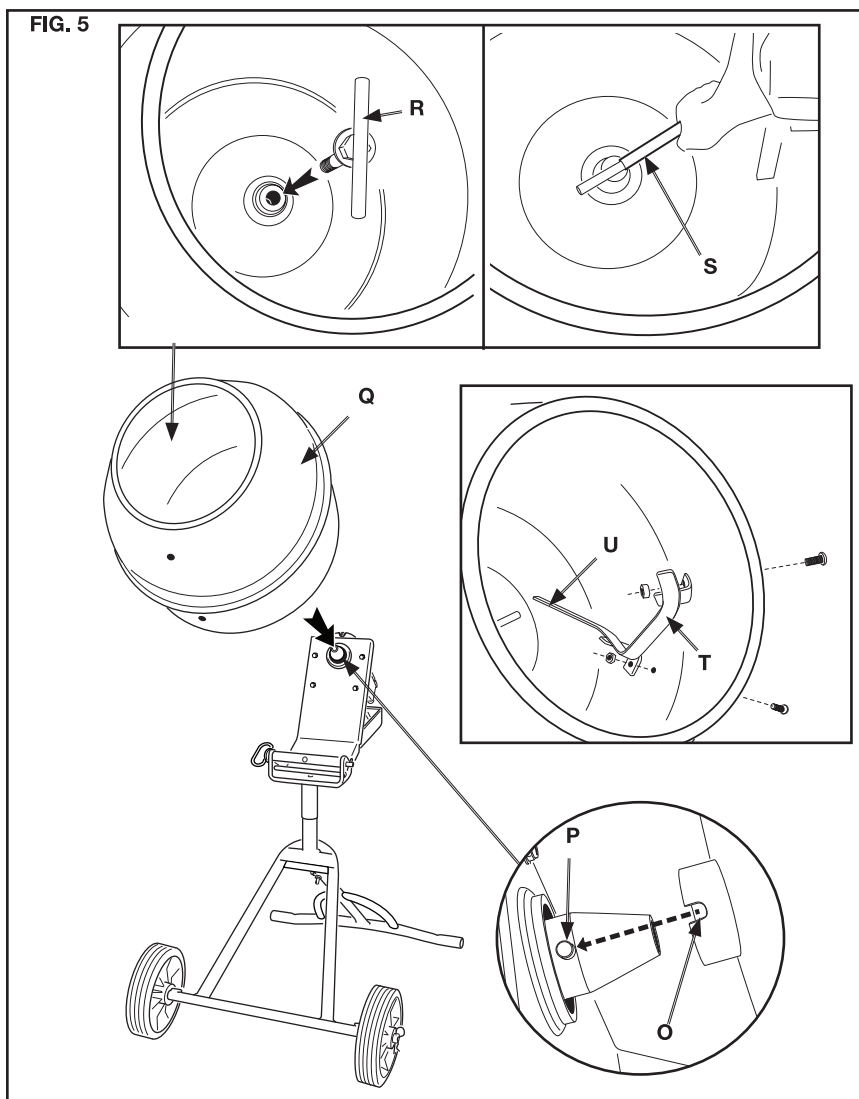

MANGO (FIG. 6)

1. Deslice el mango (V) a través del agujero (W) ubicado en el armazón de la caja de engranajes sobre las muescas (X).
2. Sujételo firmemente con el pasador de chaveta grande (H).
3. Repita el procedimiento en el otro lado.

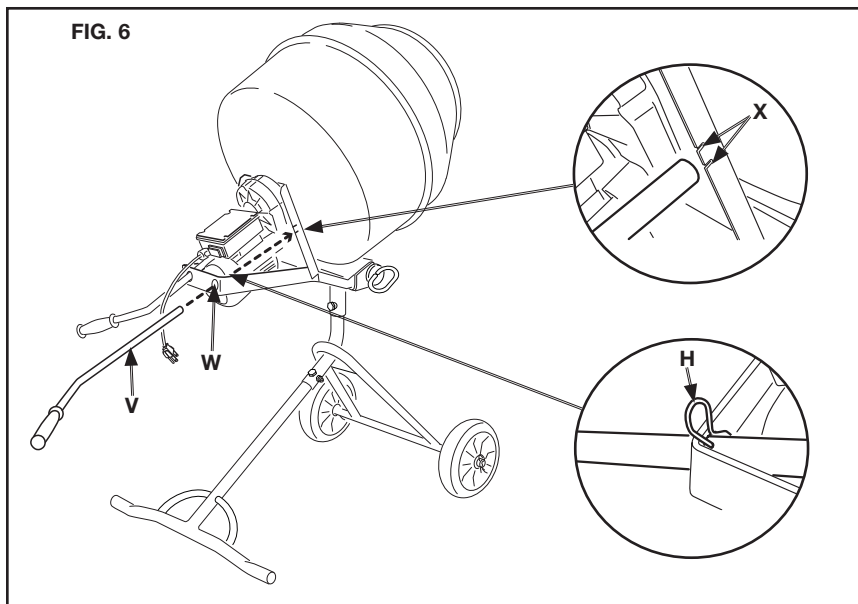

TRANSPORTE

▲ ADVERTENCIA: Para reducir el riesgo de lesiones, apague la unidad y desconéctela de la fuente de alimentación antes de transportarla.

▲ ATENCIÓN: Para reducir el riesgo de lesiones.

- Asegúrese de que el tambor esté vacío antes de mover o transportar la mezcladora de cemento.
- Asegúrese de apoyar apropiadamente los pies y tenga precaución cuando haga rodar la mezcladora de cemento, para que la unidad no se voltee ni cause una pérdida de equilibrio.
- Las ruedas y el mango no proveen holgura, estabilidad ni soporte adecuados para jalar la mezcladora de cemento hacia arriba y hacia abajo por escaleras o escalones. La unidad se debe elevar o empujar hacia arriba por una rampa.
- Asegúrese SIEMPRE de que el perno de estabilidad (N, Fig. 8) esté firmemente apretado para que el tambor mezclador no gire durante el transporte.
- Evite poner las manos entre el armazón de la caja de engranajes y el soporte giratorio cuando transporte la unidad, para evitar pellizcarse.

1. Agarre el mango (V) y levante la barra de tracción (B) de la manera que se muestra en la Figura 7. La mezcladora de cemento se puede mover ahora.
2. Cuando se llegue al lugar de destino, baje lentamente la barra de tracción hasta el piso.

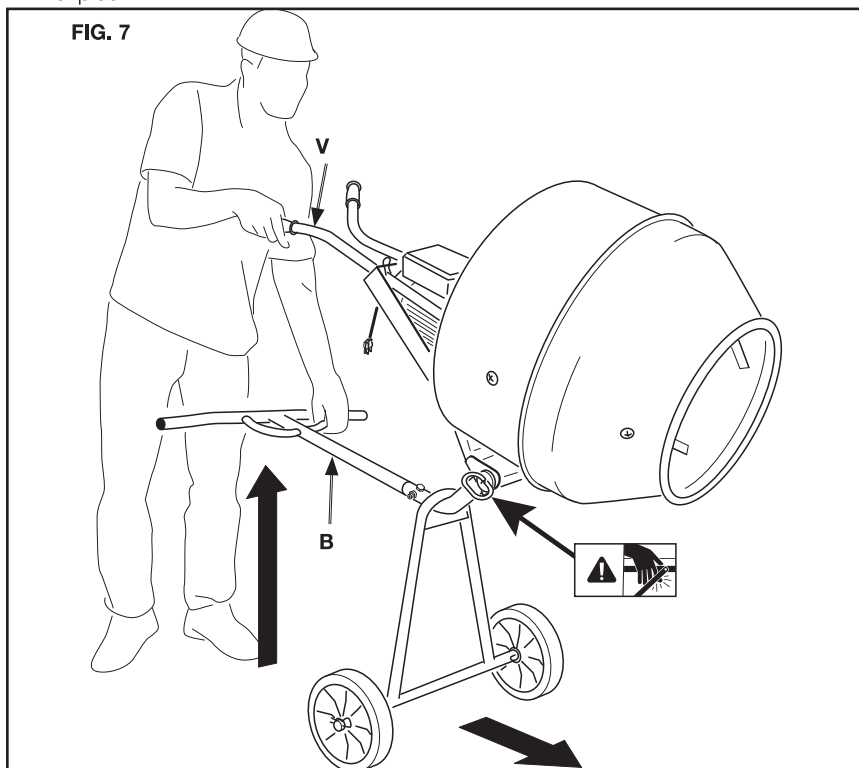

UTILIZACIÓN

⚠ ADVERTENCIA: No utilice esta unidad hasta que haya leído este manual de instrucciones para obtener instrucciones de seguridad, utilización y mantenimiento.

⚠ ATENCIÓN: Para reducir el riesgo de lesiones.

- NO ponga las manos dentro ni alrededor del tambor mientras esté utilizando la unidad.
- NO intente mover la mezcladora de cemento cuando esté llena de cemento y/o en funcionamiento.
- NO deje la mezcladora de cemento en marcha mientras esté desatendida. Desenchúfela siempre cuando no esté en uso.

⚠ AVISO: Para reducir el riesgo de daños materiales.

- No apague la mezcladora de cemento cuando esté llena de cemento.
- No deje que el cemento se endurezca dentro del tambor. Lea las instrucciones del fabricante de concreto antes de mezclarlo.

- Cuando incline el tambor para verter el concreto, hágalo lentamente para mantener la mezcladora de cemento equilibrada y hacia arriba.

NOTA: Las proporciones de agua, cemento, agregado (grava) y arena varían dependiendo de las especificaciones del trabajo. Lea siempre las instrucciones del fabricante de concreto.

MEZCLADO

1. Ponga la mezcladora de cemento en una superficie nivelada.
NOTA: La máxima pendiente sobre la cual se puede colocar la mezcladora de cemento es de 5 grados, vea la figura 8.
2. Afloje el perno de estabilidad (N) y rote el tambor mezclador (Q) hasta la posición en la que se vaya a verter el concreto. Apriete el perno de estabilidad (N).

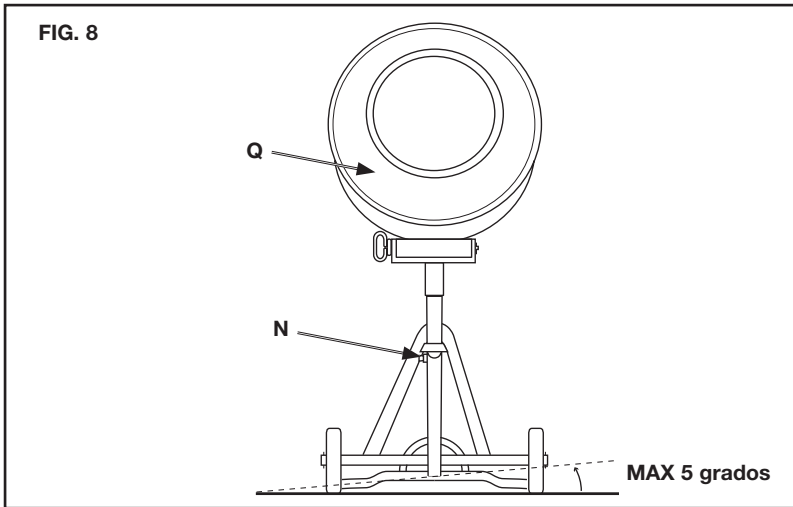

3. Conecte la unidad a la fuente de alimentación.
El cable de extensión se debe enchufar en una conexión de alimentación de 3 terminales conectada a tierra de 110/120 V. Aunque los calibres mínimos se indican en el **Cuadro de cables de extensión**, se recomienda un calibre (AWG) 14 para todas las longitudes de cable.

Cuadro de cables de extensión						
Calibre mínimo de los conjuntos de cable						
Amperaje nominal		Voltios	Longitud total del cable en pies (metros)			
		120 V	25 (7,6)	50 (15,2)	100 (30,5)	150 (45,7)
Más de	No más de	AWG				
0	6		18	16	16	14
⚠ AVISO: Riesgo de daños materiales. El uso de un cable de extensión de tamaño insuficiente hará que la tensión eléctrica descienda, lo cual causará una pérdida de la potencia suministrada al motor y sobrecalentamiento.						

⚠ ATENCIÓN: Para reducir el riesgo de lesiones. Antes de cada uso, asegúrese de que el perno de mango en T esté apretado.

4. Ponga el interruptor de ENCENDIDO Y APAGADO en la posición de ENCENDIDO (I) para arrancar la unidad.

NOTA: Haga funcionar la mezcladora de cemento de 3 a 5 minutos antes de cargarla por primera vez.

5. Con el tambor rotando, añada agua, una pala llena de agregado (grava) y cemento. **NOTA:** El agregado romperá los grumos en el cemento.
6. Añada el agregado (grava) restante y la arena.
7. Mezcle el cemento durante un minuto.

DESCARGA

1. Con el tambor rotando, agarre los mangos de inclinación e incline el tambor para verter el concreto.

PROTECTOR CONTRA SOBRECARGAS DEL MOTOR

El motor tiene un protector contra sobrecargas térmicas. Si el motor se sobrecalienta por cualquier motivo, el protector contra sobrecargas lo apagará. Se debe dejar que el motor se enfríe antes de reancarlo. Para reancarlo:

1. Ponga el interruptor de ENCENDIDO Y APAGADO en la posición de APAGADO (O) y enchufe la unidad.
2. Deje que el motor se enfríe.

▲ AVISO: Si está usando un concreto de fraguado rápido, lea las instrucciones del fabricante de concreto para conocer el tiempo de fraguado.

3. Enchufe la unidad y presione el botón de protección térmica de restablecimiento manual.
4. Ponga el interruptor de ENCENDIDO Y APAGADO en la posición de ENCENDIDO (I).

LIMPIEZA (FIG. 8)

▲ ADVERTENCIA: NO rocíe agua dentro ni alrededor del ensamblaje del motor.

▲ AVISO: Para reducir el riesgo de daños materiales. No deje que el cemento se endurezca dentro del tambor ni en cualquier parte de la mezcladora de cemento.

Entre tandas

1. Ponga el interruptor de ENCENDIDO Y APAGADO en la posición de APAGADO (O).
2. Afloje el perno de estabilidad (N). Rote el tambor mezclador (Q) hasta la posición en la cual los residuos del tambor se puedan verter. Apriete el perno de estabilidad (N).
3. Ponga el interruptor de ENCENDIDO Y APAGADO en la posición de ENCENDIDO (I).
4. Vierta un cubo de agua al interior del tambor y deje que funcione hasta que el tambor esté limpio.
5. Con el tambor rotando, agarre los mangos de inclinación, incline el tambor y vierta los residuos. Una vez hecho esto, la mezcladora de cemento estará lista para ser usada de nuevo.

Después de cada uso

1. Ponga el interruptor de ENCENDIDO Y APAGADO en la posición de APAGADO (O).
2. Afloje el perno de estabilidad (N). Rote el tambor mezclador (Q) hasta la posición en la cual los residuos del tambor se puedan verter. Apriete el perno de estabilidad (N).
3. Ponga el interruptor de ENCENDIDO Y APAGADO en la posición de ENCENDIDO (I).
4. Rocíe agua al interior del tambor y deje que el agua corra dentro y fuera del tambor. Tenga cuidado de no rociar el área del ensamblaje de la caja de engranajes/motor.

5. Añada una pala llena de agregado (grava) al interior del tambor. Deje que el tambor rote durante dos minutos; Esto restregará el interior del tambor.
6. Con el tambor rotando, agarre los mangos de inclinación, incline el tambor y vierta los residuos.

ALMACENAMIENTO

▲ ADVERTENCIA: Para reducir el riesgo de lesiones, apague la unidad y desconéctela de la fuente de alimentación antes de almacenarla.

▲ ADVERTENCIA: NO rocíe agua dentro ni alrededor del ensamblaje del motor/caja de engranajes. Proteja esta área contra la lluvia.

1. Limpie la mezcladora de cemento después de cada uso. Consulte **Limpieza** bajo **Utilización**.
2. Limpie el interruptor de ENCENDIDO Y APAGADO y el ensamblaje del motor/caja de engranajes con un paño húmedo. Mantenga las aletas de enfriamiento del motor eléctrico limpias y libres de acumulación de residuos.
3. Lubrique el eje pivote con aceite ligero.

LOCALIZACIÓN Y RESOLUCIÓN DE PROBLEMAS

Tipo	Problemas	Resolución de problemas
Eléctrico	El motor no funciona antes de cargar concreto	<p>Compruebe la conexión de alimentación. Si es necesario, conéctela.</p> <p>Asegúrese de que el interruptor de ENCENDIDO Y APAGADO esté en la posición de ENCENDIDO (I).</p> <p>Protector contra sobrecargas del motor disparado. Consulte el párrafo Protector contra sobrecargas del motor bajo Utilización.</p>
	El motor no funciona con el concreto cargado	<p>Compruebe la conexión de alimentación. Si es necesario, conéctela.</p> <p>Asegúrese de que la tensión eléctrica de la conexión de alimentación sea de 110 V – 120 V.</p> <p>Asegúrese de que el interruptor de ENCENDIDO Y APAGADO esté en la posición de ENCENDIDO (I).</p> <p>Protector contra sobrecargas del motor disparado. Consulte el párrafo sobre Protector contra sobrecargas del motor bajo Utilización.</p>
	El motor se apaga repentinamente durante la operación de mezclado	<p>Compruebe la conexión de alimentación. Si es necesario, conéctela.</p> <p>Protector contra sobrecargas del motor disparado. Consulte el párrafo sobre Protector contra sobrecargas del motor bajo Utilización.</p>

Tipo	Problemas	Resolución de problemas
Mecánico	El tambor no gira cuando el motor está en marcha	Asegúrese de que el pasador de alineación esté colocado apropiadamente en la muesca de guía ubicada en el tambor. Consulte Ensamblaje . <hr/> Asegúrese de que el perno de mango en T ubicado dentro del tambor esté apretado. Si es necesario, apriételo.
	Ruido irregular cuando el tambor está girando	Asegúrese de que el perno de mango en T ubicado dentro del tambor esté apretado. Si es necesario, apriételo. <hr/> Retire el tambor y limpie el eje de transmisión de la caja de engranajes y el tambor con un paño suave y limpio. Consulte Ensamblaje para reensamblar el tambor.
	El tambor desciende repentinamente durante la utilización	Asegúrese de que el perno de mango en T no esté roto. Se incluye un perno de mango en T adicional. Si el perno de mango en T está roto: Retire el tambor y limpie el eje de transmisión de la caja de engranajes y el tambor con un paño suave y limpio. Consulte Ensamblaje para reensamblar el tambor con un perno de mango en T nuevo.

GARANTÍA LIMITADA

Midwest Air Technologies, Inc., garantiza al comprador original que cada mezcladora de cemento estará libre de defectos de material y de fabricación, y acepta reemplazar bajo esta garantía todos los productos defectuosos o piezas defectuosas bajo una garantía de un año a partir de la fecha de compra original.

Descargos de responsabilidad de la garantía: Esta garantía no cubre los defectos de la mezcladora de cemento ni los daños a la misma que resulten de reparaciones o alteraciones fuera de nuestra fábrica. Ni se aplicará a cualquier mezcladora de cemento que haya sido sometida a abuso o se haya utilizado en violación de las instrucciones por escrito suministradas por Midwest Air Technologies, Inc., ni por el uso de tensiones eléctricas que no sean las indicadas en este producto, negligencia, defectos cosméticos que no interfieran con la función, accidentes, daños causados por fuego o un acto de fuerza mayor, o el costo de flete desde del cliente hasta Midwest Air Technologies, Inc.

Obtención de servicio: Si llega a ser necesario reemplazar la unidad o si se necesitan piezas de repuesto, sírvase contactar a:

Midwest Air Technologies, Inc.

Servicio al Cliente: 847-821-9646

Lunes a viernes de 9:00 am a 4:00 pm Hora Central (CST)

La responsabilidad de Midwest Air Technologies, Inc., por los daños a usted por todos aquellos costos que surjan de esta declaración de garantía limitada estará limitada a la cantidad pagada por este producto en el momento de la compra original y Midwest Air Technologies, Inc., no será responsable por ninguno de los daños directos, indirectos, emergentes o incidentales que surjan del uso o de la incapacidad para usar este producto. Algunos estados no permiten la exclusión o limitación de los daños incidentales o emergentes, por lo que es posible que la limitación o exclusión que antecede no tenga aplicación en el caso de usted.

Las garantías implícitas, incluyendo las de comerciabilidad e idoneidad para un propósito específico, están limitadas a un año a partir de la fecha de la compra original. Algunos estados no permiten limitaciones en cuanto a la duración de una garantía implícita, por lo que es posible que las limitaciones que anteceden no tengan aplicación en el caso de usted.

PRO				FORCE™				C		US	
Model No. Modelo				Serial No. Número de serie				220431			
GHM-105890DPT											
Volts Voltios	Hz	HP	Amps Amperios	rpm	Lb	kg					
110-120	60	.50	5.3	25-27	110	50					
Made in China				Fabricado en China				M100110			

PIEZAS DE REPUESTO
ENSAMBLAJE DEL ARMAZÓN/TAMBOR

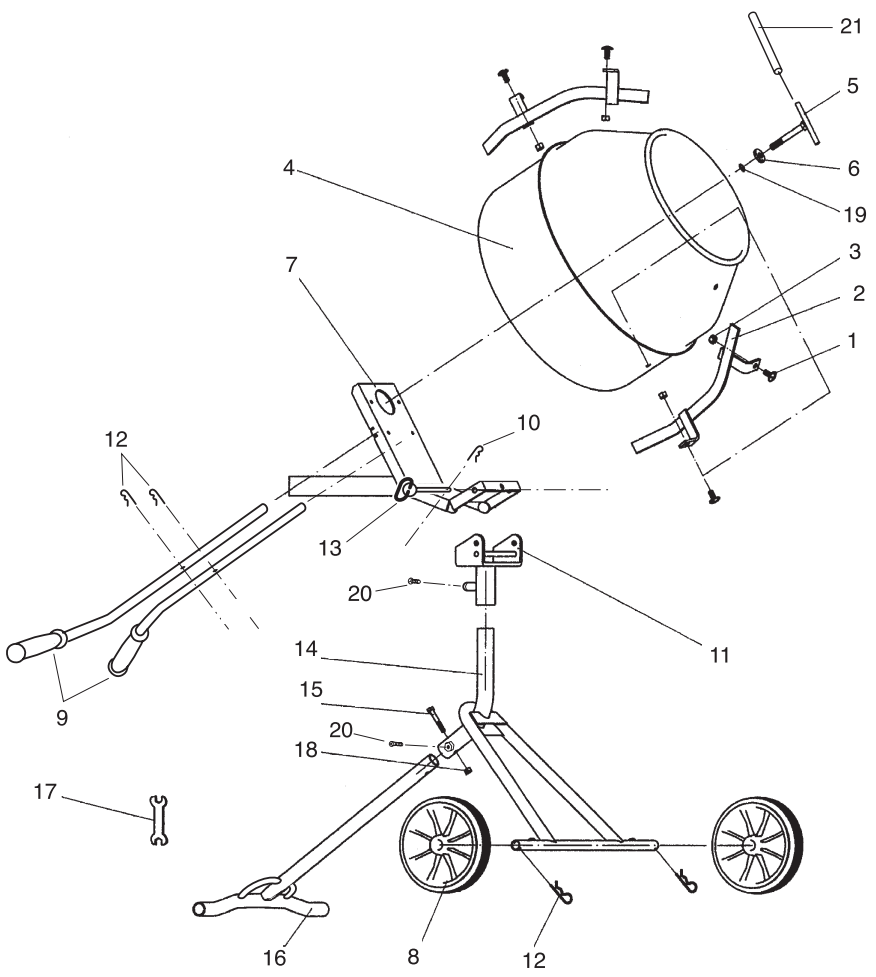

PIEZAS DE REPUESTO

No. de referencia	No. de pieza	Descripción	Nota
1	105890DF01	Perno	Ø12 mm x 25 mm L
2	105890DF02	Paleta mezcladora	
3	105890DF03	Tuerca	Ø12 mm x 25 mm L
4	105890DF04	Tambor	
5	105890DF05	Perno de mango en T	
6	105890DF06	Arandela	15 mm
7	105890DF07	Armazón de la caja de engranajes	
8	105890DF08	Rueda	
9	105890DF09	Mango de vertido	
10	105890DF10	Pasador de chaveta	Ø1.8 mm x 37 mm L
11	105890DF11	Soporte giratorio	
12	105890DF12	Pasador de chaveta	Ø3.5 mm x 72 mm L
13	105890DF13	Eje pivote	
14	105890DF14	Armazón principal	
15	105890DF15	Perno	Ø10 mm x 65 mm L
16	105890DF16	Barra de tracción	
17	105890DF17	Llave de tuerca	
18	105890DF18	Tuerca	10 mm
19	105890DF19	Arandela indentada	
20	105890DF20	Perno de fijación	Ø10 mm x 16 mm L
21	105890DF21	Llave de tubo	

PIEZAS DE REPUESTO

ENSAMBLAJE DE LA CAJA DE ENGRANAJES/MOTOR

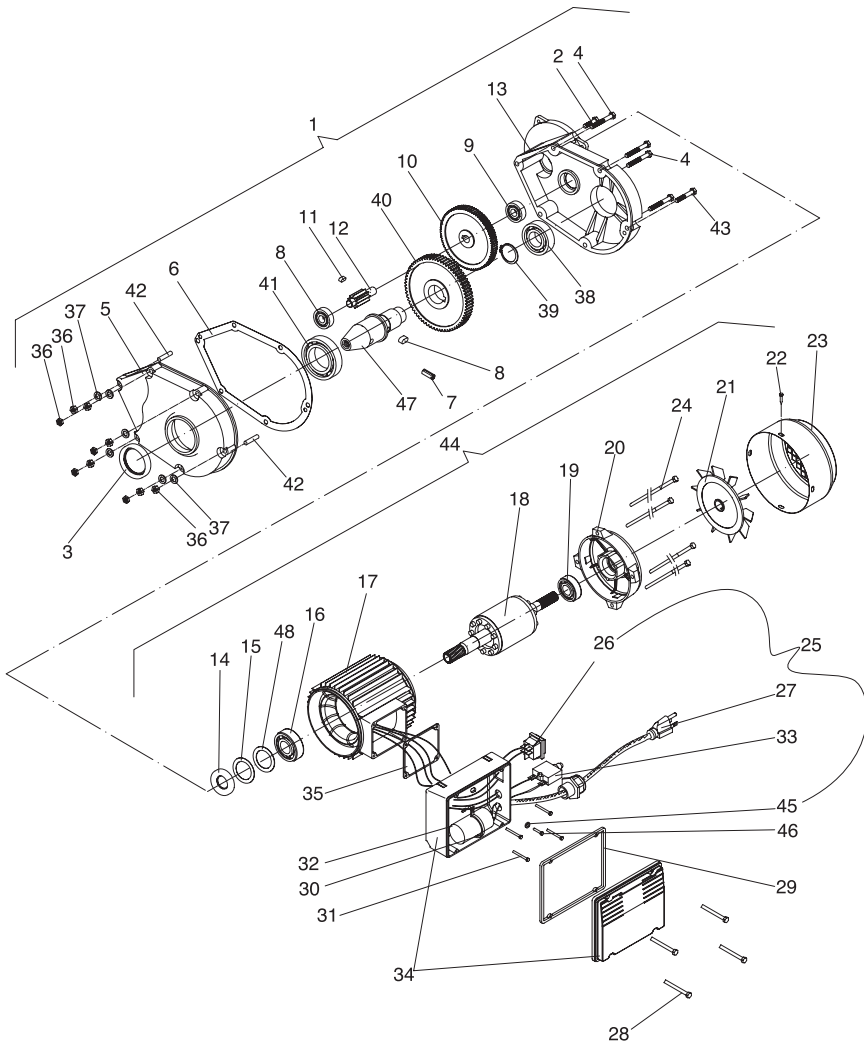

PIEZAS DE REPUESTO

No. de referencia	No. de pieza	Descripción	Nota
1	105890DM01	Ensamblaje del motor y la caja de engranajes	110 V-60 Hz
2	105890DM02	Tornillo	Ø6 mm x 25 mm L
3	105890DM03	Sello	40 mm
4	105890DM04	Tornillo	Ø6 mm x 50 mm L
5	105890DM05	Carcasa de la caja de engranajes, mitad delantera	
6	105890DM06	Empaquetadura de la caja de engranajes	
7	105890DM07	Pasador	Ø8 mm x 20 mm L
8	105890DM08	Llave de fijación para el engranaje y el eje	8 mm P x 7 mm A x 15 mm L
9	105890DM09	Cojinete de bolas de la caja de engranajes	36201
10	105890DM10	Engranaje	Z79
11	105890DM11	Llave de fijación para el engranaje y el eje	5 mm P x 5 mm A x 12 mm L
12	105890DM12	Piñón	Z9
13	105890DM13	Carcasa de la caja de engranajes, mitad trasera	
14	105890DM14	Sello del motor	20 mm
15	105890DM15	Arandela de espaciamento	30 mm
16	105890DM16	Cojinete del motor	6004z
17	105890DM17	Carcasa del motor	
18	105890DM18	Rotor del motor	
19	105890DM19	Cojinete del motor	6003z
20	105890DM20	Carcasa acampanada	
21	105890DM21	Ventilador	
22	105890DM22	Tornillo	Ø4 mm x 10 mm L
23	105890DM23	Cubierta del ventilador	
24	105890DM24	Perno	Ø5 mm x 135 mm L
25	105890DM25	Panel eléctrico	110 V-60 Hz
26	105890DM26	Interruptor de encendido y apagado	
27	105890DM27	Cable de alimentación con enchufe	
28	105890DM28	Tornillo	Ø4 mm x 22 mmL
29	105890DM29	Empaquetadura del panel eléctrico	
30	105890DM30	Soporte	
31	105890DM31	Tornillo	Ø4 mm x 15 mm L
32	105890DM32	Condensador	30 µ F
33	105890DM33	Protector térmico de restablecimiento manual	
34	105890DM34	Ensamblaje de la caja eléctrica	
35	105890DM35	Empaquetadura del motor	
36	105890DM36	Tuerca de la caja de engranajes	6 mm
37	105890DM37	Arandela de la caja de engranajes	6 mm
38	105890DM38	Cojinete de la caja de engranajes	36205
39	105890DM39	Arandela de espaciamento	30 mm
40	105890DM40	Engranaje	Z68
41	105890DM41	Cojinete de la caja de engranajes	36108
42	105890DM42	Pasador de posicionamiento	Ø6 mm x 10 mm L
43	105890DM43	Perno	Ø6 mm x 40 mm L
44	105890DM44	Motor	110V-60 Hz
45	105890DM45	Arandela de la caja de engranajes	4 mm
46	105890DM46	Tornillo	Ø4 mm x 6 mm L
47	105890DM47	Eje de transmisión de la caja de engranajes	
48	105890DM48	Anillo de tope	30 mm





Made in China
Fabriqué en Chine
Fabricado en China