

# Installation Guide

## Intelligent Toilet

Français, page "Français-1"  
Español, página "Español-1"

THE BOLD LOOK  
OF **KOHLER**®

# Important Information

**NOTE:** This product is designed for installation with the electrical and water supplies located through the wall.

## Grounding Instructions

- This product should be grounded. In the event of an electrical short circuit, grounding reduces the risk of electric shock by providing an escape wire for the electric current. This product is equipped with a cord having a grounding wire with a grounding plug. The plug must be plugged into an outlet that is properly installed and grounded.



**WARNING: Risk of electric shock.** Improper use of the grounding plug can result in a risk of electric shock.

- If repair or replacement of the cord or plug is necessary, do not connect the grounding wire to either flat blade terminal. The wire with insulation having an outer surface that is green with or without yellow stripes is the grounding wire.
- Check with a qualified electrician or service personnel if the grounding instructions are not completely understood, or if in doubt as to whether the product is properly grounded.
- This product is factory equipped with a specific electric cord and plug to permit connection to a proper electric circuit. Make sure that the product is connected to an outlet having the same configuration as the plug. No adapter should be used with this product. Do not modify the plug provided — if it will not fit the outlet, have the proper outlet installed by a qualified electrician. If the product must be reconnected for use on a different type of electric circuit, the connection should be made by qualified service personnel.

## Tools and Materials

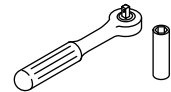
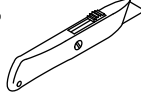
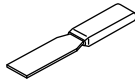
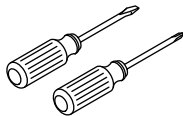
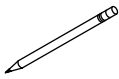
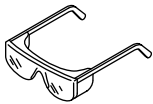

Socket Wrench

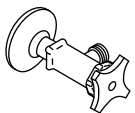

Supply Stop

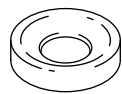

Wax Seal

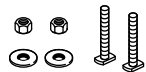

5/16" x 2-1/4"  
T-Bolts



1/4" Lag Bolts  
and Washers

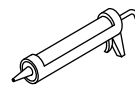

100% Silicone Sealant

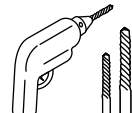

Drill and 3/16" and  
1/4" Bits

## Before You Begin



**DANGER: Risk of electrocution.** Disconnect the electricity to the working area at the main breaker panel before performing the installation steps for hardwiring.



**WARNING: Risk of electric shock.** Connect only to a dedicated circuit protected by a Ground-Fault Circuit-Interrupter (GFCI)\*, which protects against line-to-ground shock hazard. Use a 120 V, 15A, 60 Hz service.



**WARNING: Risk of electric shock.** Grounding is required. A qualified electrician should make all electrical connections.



**WARNING: Risk of electric shock.** Disconnect the power before servicing.

## Before You Begin (cont.)



**WARNING: Risk of electrical shock.** Connect only to a properly grounded, grounding-type receptacle which is protected by a Ground-Fault Circuit-Interrupter (GFCI)\*, which protects against line-to-ground shock hazard. Do not remove the grounding pin or use a grounding adapter.



**CAUTION: Risk of hazardous gases.** If a new toilet is not installed immediately, temporarily place a rag in the floor flange opening.

\*Outside North America, this device may be known as a Residual Current Device (RCD).

**NOTICE:** The Canadian Electric Code requires receptacles installed in bathrooms to be located at least 39-3/8" (1000 mm) from a bath or shower if practical, but in no case less than 19-11/16" (500 mm). If the installation is in Canada, install this unit in accordance with the Canadian Electrical Code, Part 1.

- Observe all local plumbing and building codes.
- Carefully inspect the new toilet for any damage.
- There is a wiring schematic on the inside of the access cover.
- Consult the Homeowners Guide for user directions.
- Consult the Homeowners Guide for troubleshooting instructions.

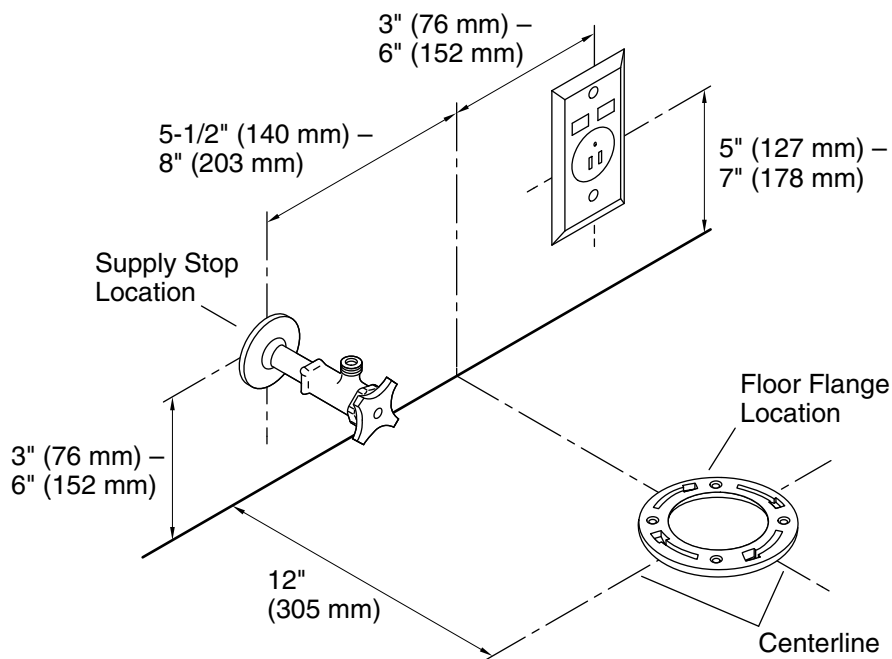

## 1. Roughing-In, Plug-In



**WARNING: Risk of electrical shock. For plug-in installations/wall-mounted electrical supply:** Connect only to a dedicated circuit protected by a Ground-Fault Circuit-Interrupter (GFCI)\*, which protects against line-to-ground shock hazard. Use a 120 V, 15A, 60 Hz service.



**CAUTION: Risk of hazardous gases.** If a new toilet is not installed immediately, temporarily place a rag in the floor flange opening.

**IMPORTANT!** Do not install any items behind the toilet that will interfere with the cover when it is raised. All decorative items should be at least 42" (1067 mm) high to allow clearance for the cover.

\*Outside North America, this device may be known as a Residual Current Device (RCD).

- For hardwired installations, see the "Roughing-In, Hardwired" section.
- Make sure that the supply stop and electrical outlet are located within the supplied dimensions.
- Install the electrical outlet at the location shown.

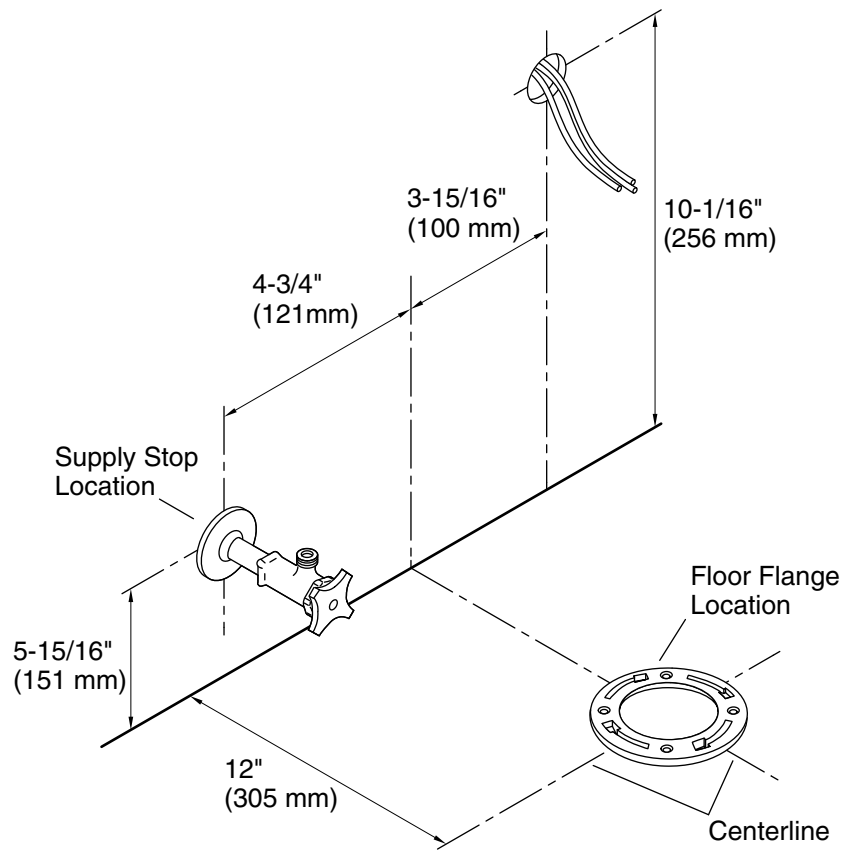

## 2. Roughing-In, Hardwired



**WARNING: Risk of electrical shock. For plug-in installations/wall-mounted electrical supply:** Connect only to a dedicated circuit protected by a Ground-Fault Circuit-Interrupter (GFCI)\*, which protects against line-to-ground shock hazard. Use a 120 V, 15A, 60 Hz service.



**CAUTION: Risk of hazardous gases.** If a new toilet is not installed immediately, temporarily place a rag in the floor flange opening.

**IMPORTANT!** Do not install any items behind the toilet that will interfere with the cover when it is raised. All decorative items should be at least 42" (1067 mm) high to allow clearance for the cover.

\*Outside North America, this device may be known as a Residual Current Device (RCD).

- Follow the dimensional information exactly when installing a hardwired electrical supply.
- Make sure that the supply stop and electrical supply are located within the supplied dimensions.

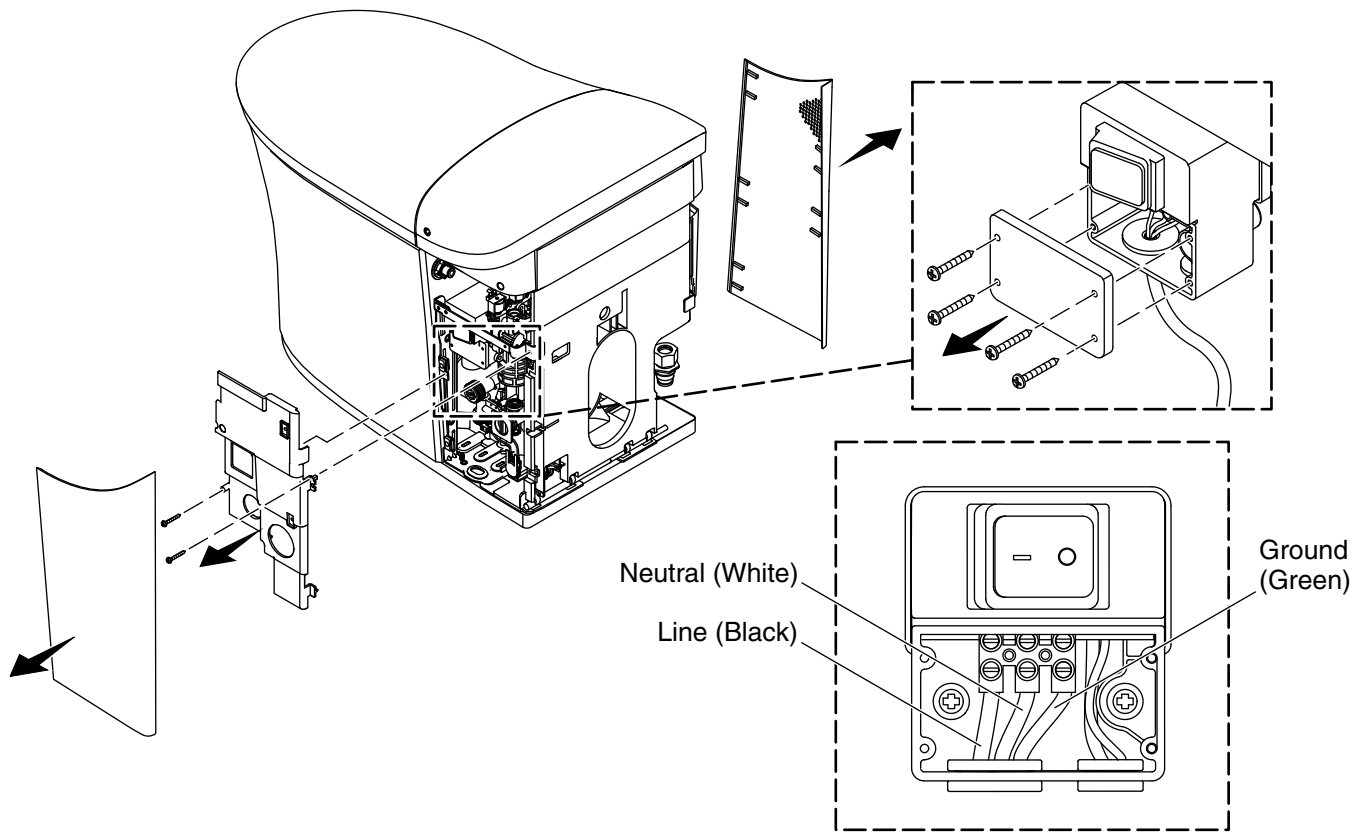

### 3. Remove the Cord

**NOTE:** Follow this step when hardwiring your toilet. If you are using the plug-in cord, continue to the "Prepare the Site" section.

- Remove the access panels from the toilet.
- Remove the two screws and remove the electrical access panel.
- Remove the four screws and remove the electrical connections cover.
- Disconnect the line (black), neutral (white), and ground (green) wires from the connections.
- Remove the cord from the toilet.
- Retain all screws and panels for reinstallation.

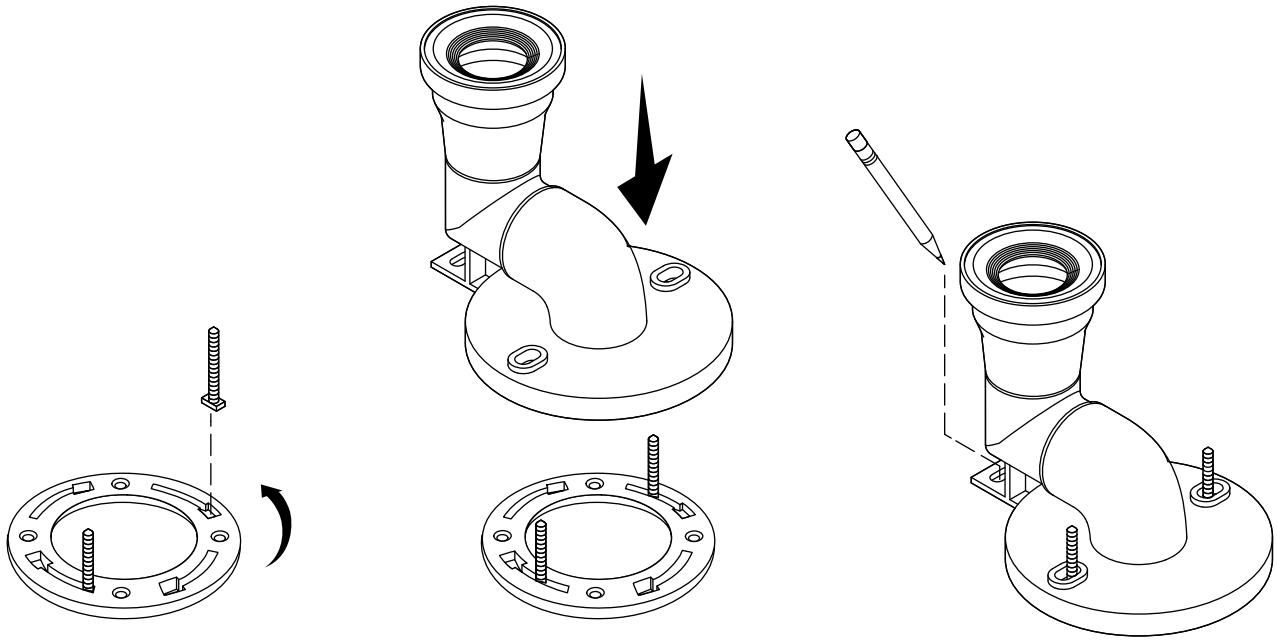

## 4. Prepare the Site



**CAUTION: Risk of hazardous gases.** If the new toilet is not installed immediately, temporarily place a rag in the closet flange.

**NOTE:** If the rough-in distance is less than 12" (305 mm) the seat may strike the wall when it is opened. Confirm the rough-in is 12" (305 mm) before installing the toilet.

- Remove the old toilet.
- Remove the wax residue from the flange.

**NOTE:** Do not install the wax ring at this time.

- Install two 5/16" diameter x 2-1/4" long T-bolts into the floor flange.
- Set the adapter in place over the flange as shown.
- Mark the adapter rear mounting hole.

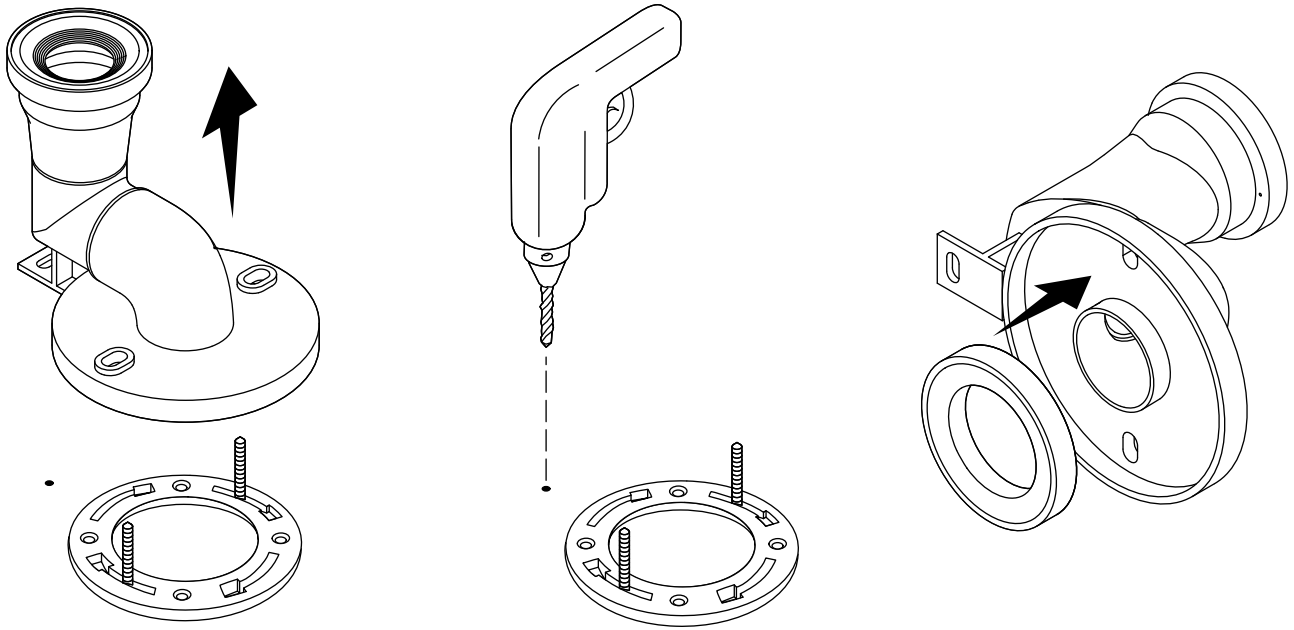

## 5. Prepare the Adapter

- Remove the adapter from the flange.
- Drill a 3/16" hole at the mark.
- Press the wax ring onto the bottom of the adapter as shown.



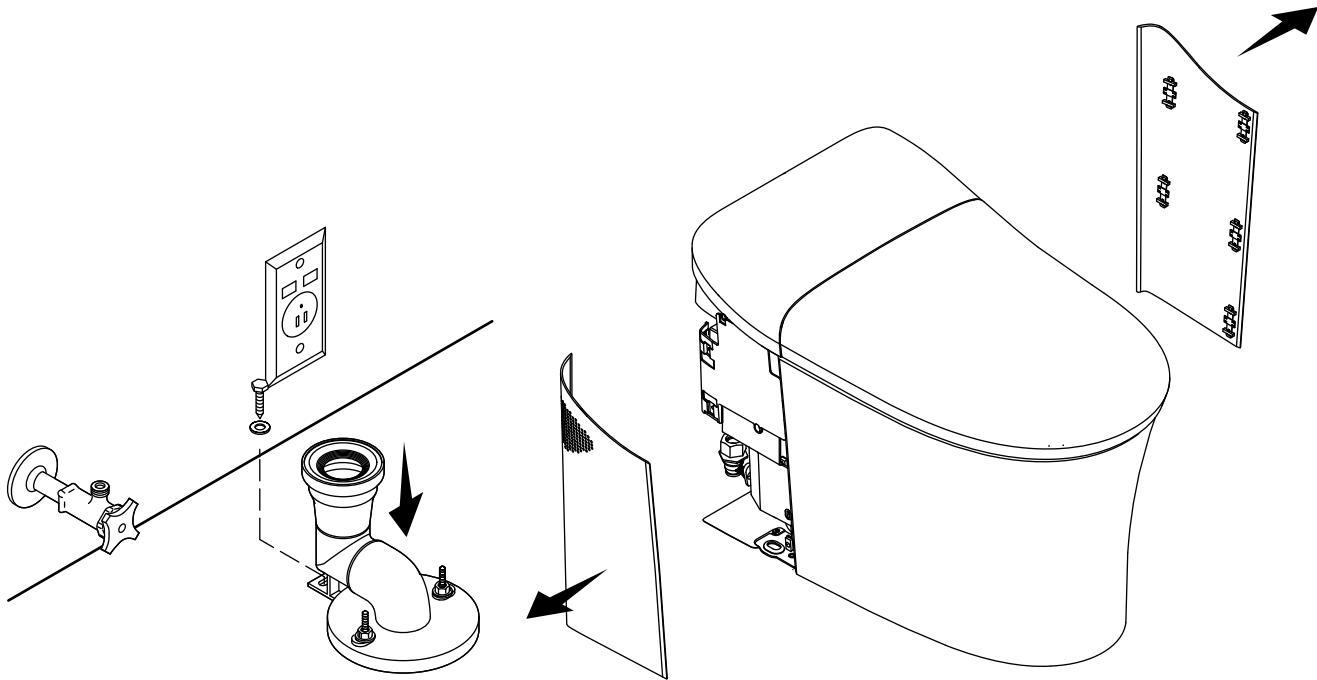

## 6. Install the Adapter

- Align and lower the adapter over the floor flange and T-bolts.
- Install a washer and nut on each T-bolt.
- Secure the rear of the adapter with a 1/4" lag bolt and washer.
- If not already done, remove the access panels from the toilet.

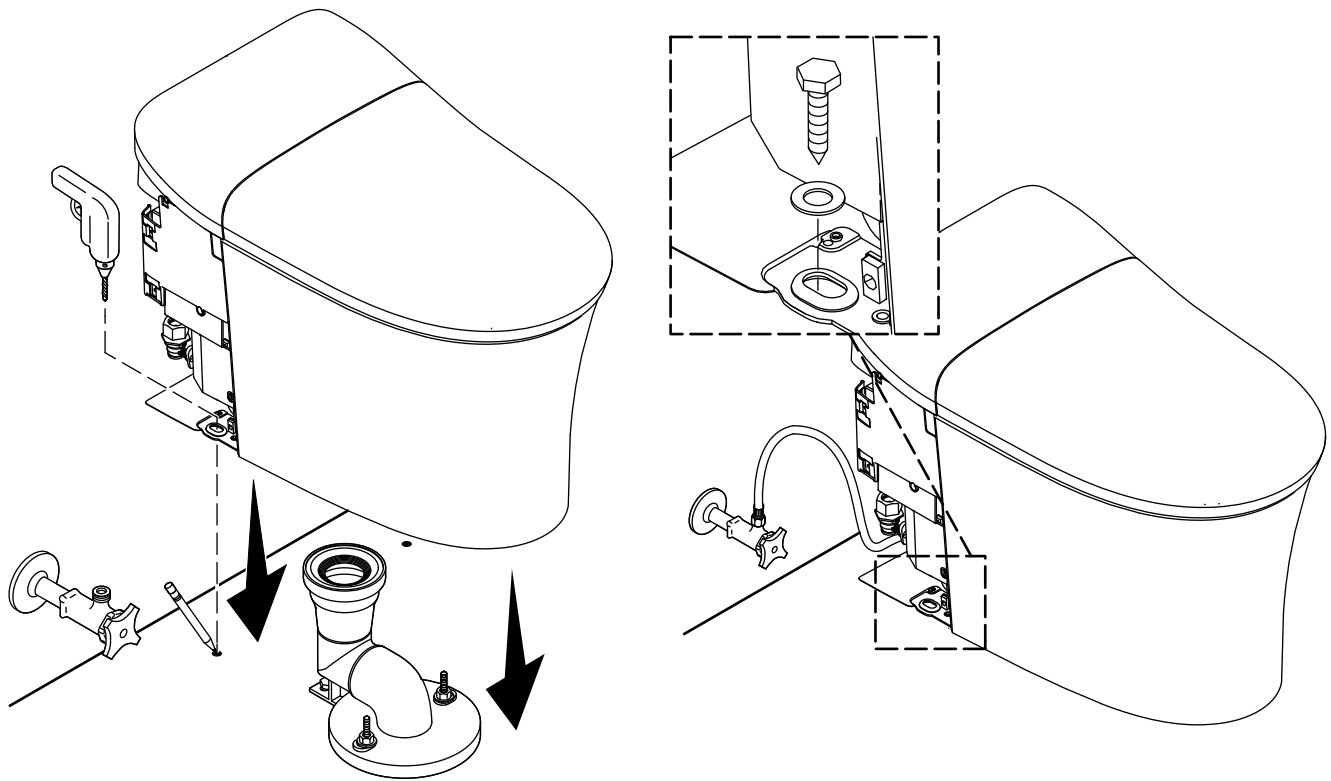

## 7. Mount the Toilet



**WARNING: Risk of personal injury.** The vitreous shell weighs 105 lbs (36 kg). Use proper lifting technique when handling the vitreous shell. Lift and position the vitreous shell with a partner.

**CAUTION: Risk of product damage.** Do not set the shell down hard. Gently lift and move the shell if it is not placed correctly. If handled carelessly, the shell may chip or break.

- Position the toilet on the adapter.
- Mark the two mounting holes on the floor.
- Remove the toilet.
- Drill a 3/16" hole at each mark.
- Replace the toilet.
- Secure the toilet with a 1/4" lag bolt and washer in each hole.
- Connect the supply stop.

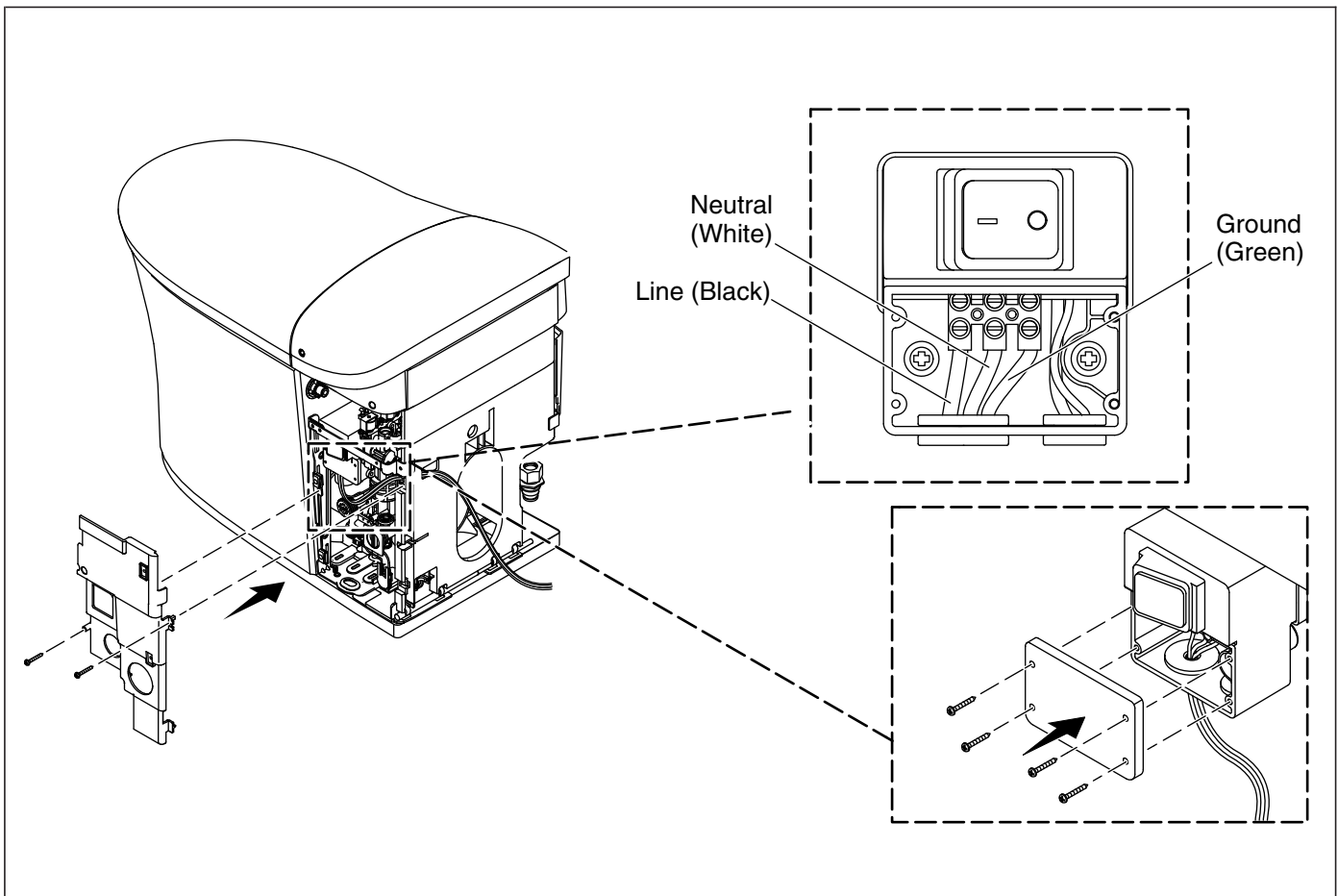

## 8. Connect the Wiring

**NOTE:** Follow this step when hardwiring your toilet. If you are using the plug-in cord, continue to the "Check Operation" section.

- Connect the Line, Neutral, and Ground wires to the electrical connections as shown.
- Install the electrical connection cover with the four screws.
- Install the electrical panel cover with the two screws.

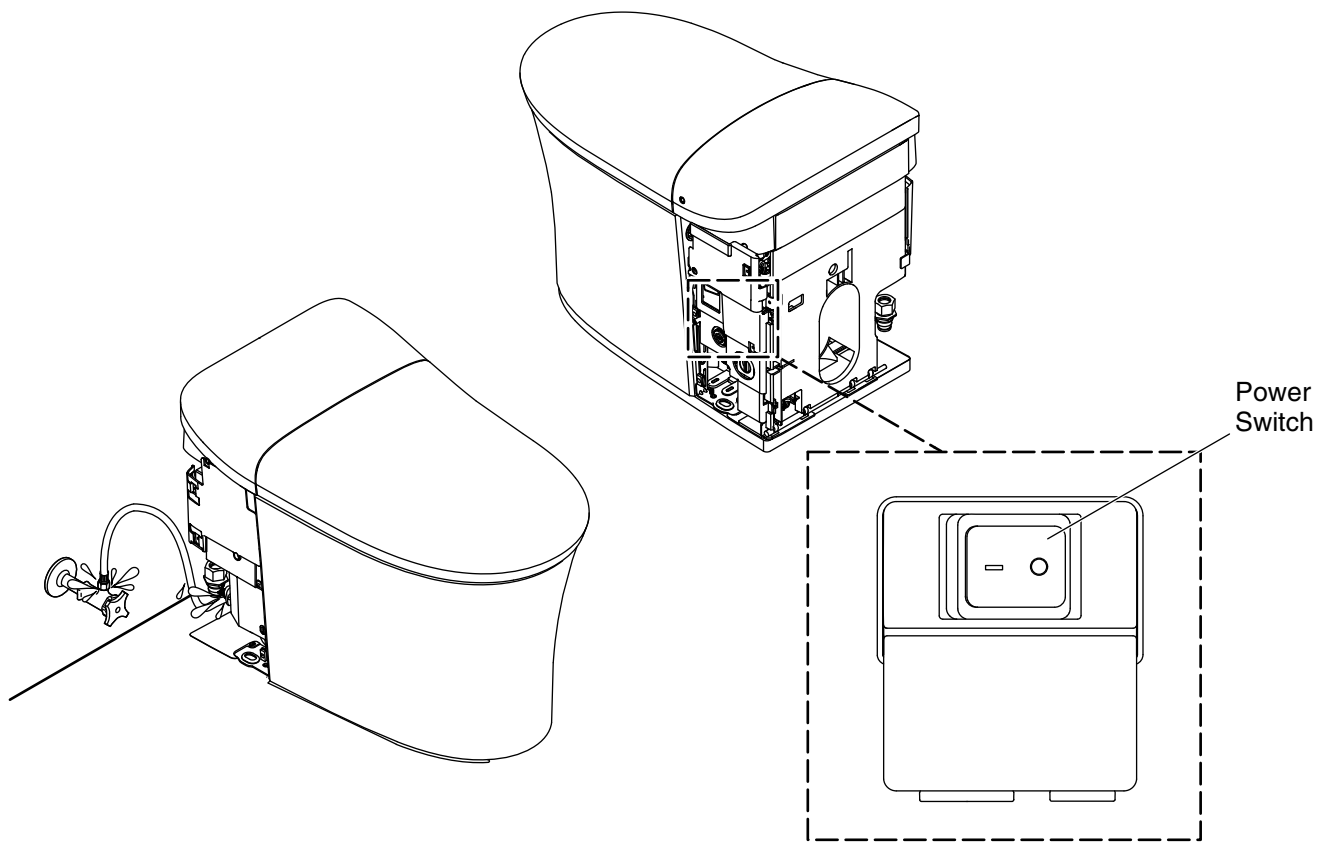

## 9. Check Operation

- Open the supply stop.
- Check for leaks.
- For plug-in installations, plug the power cord into the outlet.
- For hardwired installations, turn on the electricity to the circuit.
- Press the power switch to turn the toilet on. The toilet will complete a startup cycle.

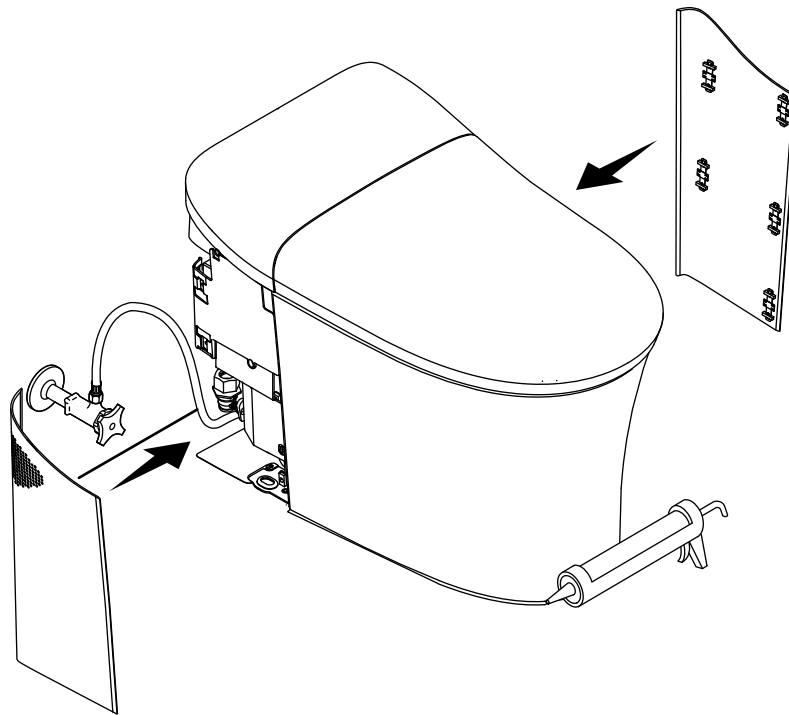

## 10. Complete the Installation

**IMPORTANT!** Do not install the access covers until the 100% silicone sealant has cured.

- Apply 100% silicone sealant around the base of the toilet as shown. Do not apply sealant where the access covers meet the floor.
- Attach the access covers.

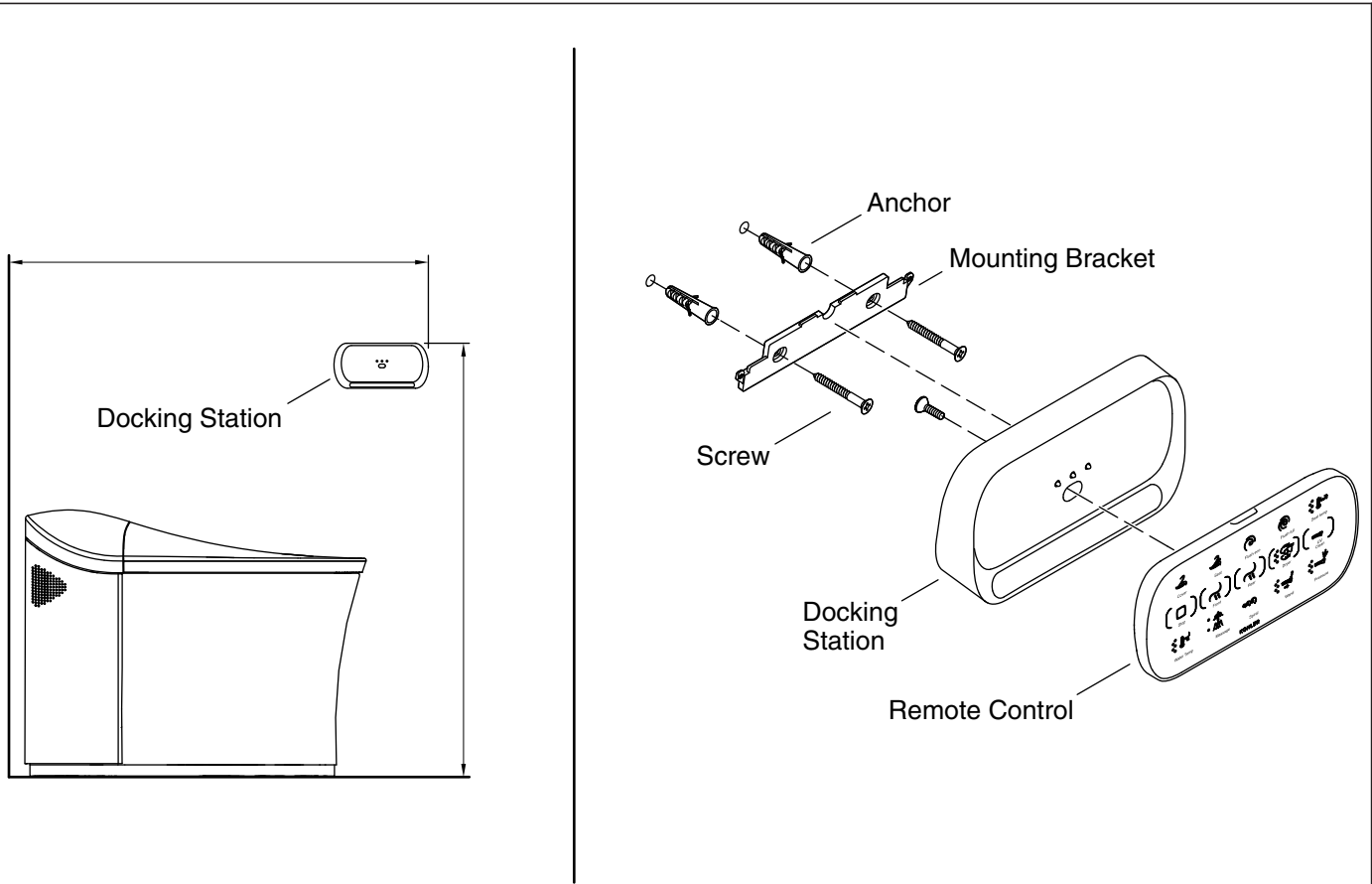

## 11. Install the Remote Control - Residential

**NOTE:** A screw and washer designed to make the docking station tamper resistant are provided. Go to the "Install the Remote Control - Commercial" section for instructions.

- Determine the desired location of the remote control docking station.
- Position the mounting bracket in the desired location and mark the location of the screw holes. Remove the mounting bracket.
- Drill 1/4" holes at each of the screw locations.
- Install an anchor in each of the holes.
- Attach the mounting bracket to the wall using the two supplied screws.
- Place the remote control on the docking station.
- Install the batteries in the docking station (consult the Homeowners Guide for instructions if needed).
- Attach the docking station to the mounting bracket.
- To pair the remote control to the toilet, consult the Homeowners Guide for instructions.

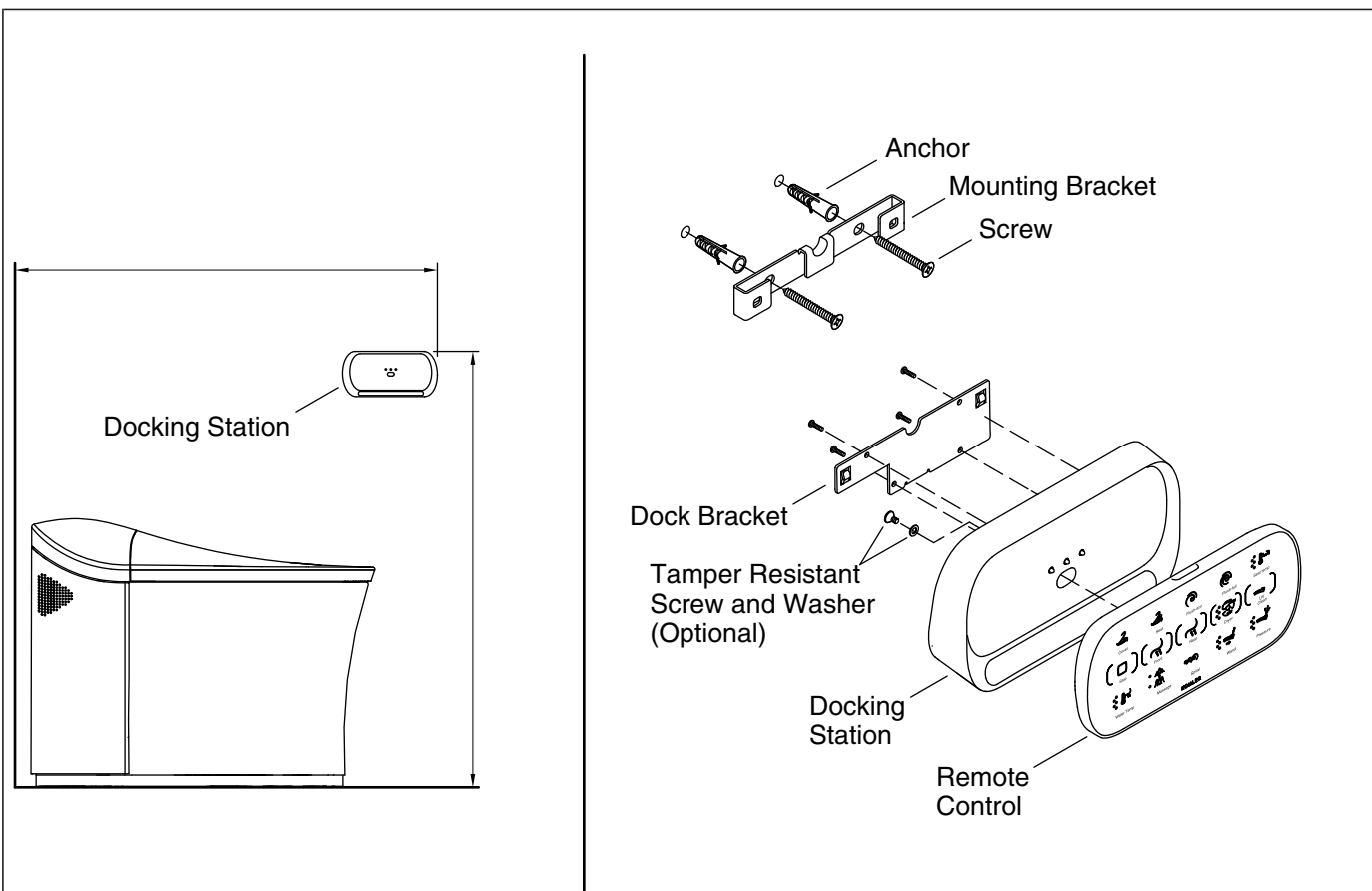

## 12. Install the Remote Control - Commercial

- Install the commercial dock bracket with the four screws.
- Determine the desired location of the remote control docking station.
- Position the mounting bracket in the desired location and mark the location of the screw holes. Remove the mounting bracket.
- Drill 1/4" holes at each of the screw locations.
- Install an anchor in each of the holes.
- Attach the mounting bracket to the wall using the two supplied screws.
- Place the remote control on the docking station.
- To make the remote control tamper resistant, install the supplied screw through docking station into the remote control.
- Install the batteries into the docking station (consult the Homeowners Guide for instructions if needed).
- Position the mounting bracket into docking station, which will be offset to the left.
- Slide the docking station to the right.
- Firmly push down on the docking station to fully seat the docking station onto mounting bracket.
- To pair the remote control to the toilet, consult the Homeowners Guide for instructions.

# Guide d'installation

## Toilette intelligente

### Informations importantes





**REMARQUE:** Ce produit est conçu pour une installation avec l'alimentation électrique et l'arrivée d'eau positionnées à travers le mur.

#### Instructions de mise à la terre

- Ce produit doit être mis à la terre. En cas de court-circuit électrique, la mise à la terre réduit le risque de choc électrique en fournissant un câble d'échappement pour le courant électrique. Ce produit est équipé d'un cordon muni d'un câble de mise à la terre avec une fiche de mise à la terre. Cette fiche doit être branchée dans une prise installée et mise à la terre de manière adéquate.  
 **AVERTISSEMENT: Risque de choc électrique.** L'utilisation incorrecte de la fiche de mise à la terre peut résulter en risque de choc électrique.
- S'il est nécessaire de remplacer le cordon ou la fiche, ne pas brancher le câble de mise à la terre à l'une des bornes à lame plate. Le câble avec isolation dont l'extérieur est vert avec ou sans rayures jaunes est le câble de mise à la terre.
- Vérifier auprès d'un électricien qualifié ou d'un dépanneur si les instructions de mise à la terre ne sont pas bien comprises ou en cas de doute sur la mise à la terre adéquate du produit.
- Ce produit est équipé en usine avec un cordon et une fiche électriques spécifiques pour permettre le branchement à un circuit électrique adéquat. S'assurer que le produit est connecté à une prise ayant la même configuration que celle de la fiche. Aucun adaptateur ne doit être utilisé avec ce produit. Ne pas modifier la fiche fournie — si elle ne s'adapte pas à la prise, faire installer une prise adéquate par un électricien qualifié. Si le produit doit être rebranché pour être utilisé sur un circuit électrique différent, le branchement doit être effectué par un personnel qualifié.

### Outils et matériel

#### Avant de commencer

-  **DANGER: Risque d'électrocution.** Déconnecter l'alimentation électrique pour la zone de travail au niveau du disjoncteur principal avant d'exécuter les étapes d'installation pour le câblage.
-  **AVERTISSEMENT: Risque de choc électrique.** Seulement raccorder à un circuit dédié qui est protégé par un disjoncteur de fuite de terre (GFCI)\*, qui protège contre les risques d'électrocution de tension phase-terre. Utiliser un service de 120 V, 15 A, 60 Hz.
-  **AVERTISSEMENT: Risque de choc électrique.** Une mise à la terre est requise. Un électricien qualifié doit effectuer toutes les connexions électriques.
-  **AVERTISSEMENT: Risque de choc électrique.** Débrancher l'alimentation électrique avant un entretien.
-  **AVERTISSEMENT: Risque d'électrocution.** Seulement raccorder à une prise mise à la terre de manière adéquate et protégée par un disjoncteur de fuite de terre (GFCI)\*, qui protège contre les risques d'électrocution de tension phase-terre. Ne pas retirer la cosse de masse ni utiliser un adaptateur de mise à la terre.



### Avant de commencer (cont.)



**ATTENTION: Risque d'émanation de gaz nocifs.** Si l'installation d'une nouvelle toilette n'est pas immédiate, recouvrir temporairement la bride avec un chiffon.

\*Hors de l'Amérique du Nord, ce dispositif peut être connu sous le nom de dispositif à courant résiduel (RCD).

**AVIS:** Le Code canadien de l'électricité exige que les prises installées dans les salles de bain soient placées à 39-3/8 po (1000 mm) au moins d'une baignoire ou d'une douche, si cela est pratique, mais en aucun cas à moins de 19-11/16 po (500 mm). Si l'installation se trouve au Canada, installer cette unité conformément au Code canadien de l'électricité, Partie 1.

- Respecter tous les codes de plomberie et de bâtiment locaux.
- Inspecter soigneusement la nouvelle toilette afin de s'assurer de l'absence de dommages.
- Un diagramme de câblage se trouve sur l'intérieur du couvercle d'accès.
- Consulter le guide du propriétaire pour obtenir des instructions d'utilisation.
- Consulter le guide du propriétaire pour obtenir des instructions de dépannage.

## 1. Raccordement, branchement



**AVERTISSEMENT: Risque de choc électrique. Pour une alimentation électrique d'installations enfichables/à montage mural :** Seulement raccorder à un circuit dédié qui est protégé par un disjoncteur de fuite de terre (GFCI)\*, qui protège contre les risques d'électrocution de tension phase-terre. Utiliser un service de 120 V, 15A, 60 Hz.



**ATTENTION: Risque d'émanation de gaz nocifs.** Si l'installation d'une nouvelle toilette n'est pas immédiate, recouvrir temporairement la bride avec un chiffon.

**IMPORTANT!** Ne rien installer à l'arrière de la toilette qui pourrait interférer avec le couvercle lorsque celui-ci est relevé. Tous les objets de décoration doivent être à une hauteur de 42 po (1067 mm) au moins, afin de permettre un dégagement du couvercle.

\*Hors de l'Amérique du Nord, ce dispositif peut être connu sous le nom de dispositif à courant résiduel (RCD).

- Pour les installations câblées, consulter la section « Raccordement, câblé ».
- S'assurer que le robinet d'arrêt d'arrivée et la prise électrique sont compris dans les dimensions fournies.
- Installer la prise électrique à l'emplacement indiqué.

## 2. Raccordement, câblé



**AVERTISSEMENT: Risque de choc électrique. Pour une alimentation électrique d'installations enfichables/à montage mural :** Seulement raccorder à un circuit dédié qui est protégé par un disjoncteur de fuite de terre (GFCI)\*, qui protège contre les risques d'électrocution de tension phase-terre. Utiliser un service de 120 V, 15A, 60 Hz.



**ATTENTION: Risque d'émanation de gaz nocifs.** Si l'installation d'une nouvelle toilette n'est pas immédiate, recouvrir temporairement la bride avec un chiffon.

**IMPORTANT!** Ne rien installer à l'arrière de la toilette qui pourrait interférer avec le couvercle lorsque celui-ci est relevé. Tous les objets de décoration doivent être à une hauteur de 42 po (1067 mm) au moins, afin de permettre un dégagement du couvercle.

\*Hors de l'Amérique du Nord, ce dispositif peut être connu sous le nom de dispositif à courant résiduel (RCD).

- Suivre avec exactitude les informations dimensionnelles lors de l'installation d'une alimentation électrique câblée.
- S'assurer que le robinet d'arrêt d'arrivée et l'alimentation électrique sont compris dans les dimensions fournies.

### 3. Retirer le cordon

**REMARQUE:** Suivre cette étape lors du câblage de la toilette. En cas d'utilisation du cordon enfichable, continuer jusqu'à la section « Préparer le site ».

- Retirer les panneaux d'accès de la toilette.
- Retirer les deux vis et retirer le panneau d'accès électrique.
- Retirer les quatre vis et retirer le couvercle des connexions électriques.
- Déconnecter les fils de la ligne (noir), neutre (blanc) et de la masse (vert) des connexions.
- Retirer le cordon de la toilette.
- Conserver les vis et les panneaux pour la réinstallation.

## 4. Préparer le site



**ATTENTION: Risque d'émanation de gaz nocifs.** Si la nouvelle toilette n'est pas installée immédiatement, placer temporairement un chiffon dans la bride de sol.

**REMARQUE:** Si la distance de raccordement est inférieure à 12 po (305 mm), le siège peut frapper le mur lorsqu'il est ouvert. Confirmer que le raccordement se trouve à 12 po (305 mm) avant d'installer la toilette.

- Déposer l'ancienne toilette.
- Retirer le résidu de cire de la bride.

**REMARQUE:** Ne pas installer l'anneau de cire pour l'instant.

- Installer deux boulons en T d'un diamètre de 5/16 po x 2-1/4 po de longueur dans la bride de sol.
- Mettre l'adaptateur en place par-dessus la bride comme sur l'illustration.
- Marquer le trou de fixation arrière de l'adaptateur.

## 5. Préparer l'adaptateur

- Retirer l'adaptateur de la bride.
- Percer un trou de 3/16 po au niveau du repère.
- Enfoncer l'anneau de cire sur le fond de l'adaptateur comme sur l'illustration.

## 6. Installer l'adaptateur

- Aligner et adapter l'adaptateur par-dessus la bride de sol et les boulons en T.
- Installer une rondelle et un écrou sur chaque boulon en T.
- Fixer l'arrière de l'adaptateur avec un tire-fond de 1/4 po et une rondelle.
- Si cela n'a pas encore été effectué, retirer les panneaux d'accès de la toilette.

## 7. Monter la toilette



**AVERTISSEMENT: Risque de blessures.** La coque vitrifiée pèse 36 kg (105 lbs). Utiliser une méthode de soulèvement appropriée lors de la manipulation de la coque vitrifiée. Lever et positionner la coque vitrifiée avec un partenaire.

**ATTENTION: Risque d'endommagement du produit.** Ne pas poser la coque avec force. Lever et déplacer doucement la coque si elle n'est pas placée correctement. Si elle est manipulée sans précaution, la coque pourrait s'écailler ou se briser.

- Positionner la toilette sur l'adaptateur.
- Marquer les deux trous de fixation sur le plancher.
- Retirer la toilette.
- Percer un trou de 3/16 po au niveau de chaque repère.
- Remettre la toilette en place.
- Fixer la toilette avec un tire-fond de 1/4 po et une rondelle dans chaque trou.
- Connecter le robinet d'arrêt d'arrivée.



## 8. Connecter le câblage

**REMARQUE:** Suivre cette étape lors du câblage de la toilette. En cas d'utilisation du cordon d'alimentation, continuer jusqu'à la section « Vérifier le fonctionnement ».

- Connecter les fils de ligne, neutre et de masse aux connexions électriques comme sur l'illustration.
- Installer le couvercle des connexions électriques avec les quatre vis.
- Installer le couvercle du panneau électrique avec les deux vis.

## 9. Vérifier le fonctionnement

- Ouvrir le robinet d'arrêt d'arrivée.
- Rechercher des fuites éventuelles.
- Pour les installations à brancher, brancher le cordon d'alimentation dans la prise.
- Pour les installations câblées, mettre le circuit sous tension électrique.
- Appuyer sur l'interrupteur d'alimentation pour mettre la toilette en marche. La toilette effectuera un cycle de démarrage.

## 10. Terminer l'installation

**IMPORTANT!** Ne pas installer les couvercles d'accès avant que le mastic à la silicone à 100% n'ait séché.

- Appliquer du mastic à la silicone à 100% autour de la base de la toilette comme sur l'illustration. Ne pas appliquer de mastic à l'emplacement où les couvercles d'accès entrent en contact avec le plancher.
- Attacher les couvercles d'accès.

## 11. Installer la télécommande - Résidentiel

**REMARQUE:** Une vis et une rondelle destinées à assurer l'anti-sabotage de la station d'accueil sont fournies. Aller à la section « Installer la télécommande - Commercial » pour obtenir des instructions.

- Déterminer l'emplacement souhaité de la station d'accueil de la télécommande.
- Positionner le support de fixation à l'emplacement souhaité et marquer l'emplacement des trous de vis. Retirer le support de fixation.
- Percer des trous de 1/4 po à chacun des emplacements de vis.
- Installer une cheville d'ancrage dans chaque trou.
- Attacher le support de fixation sur le mur avec les deux vis fournies.
- Placer la télécommande sur la station d'accueil.
- Installer les batteries dans la station d'accueil (consulter le guide du propriétaire pour obtenir des instructions si nécessaire).
- Attacher la station d'accueil sur le support de fixation.
- Pour appairer la télécommande à la toilette, consulter le guide du propriétaire afin d'obtenir des instructions.

## 12. Installer la télécommande - Commercial

- Installer le support de la station dans un environnement commercial avec les quatre vis.
- Déterminer l'emplacement souhaité de la station d'accueil de la télécommande.
- Positionner le support de fixation à l'emplacement souhaité et marquer l'emplacement des trous de vis. Retirer le support de fixation.
- Percer des trous de 1/4 po à chacun des emplacements de vis.
- Installer une cheville d'ancrage dans chaque trou.
- Attacher le support de fixation sur le mur avec les deux vis fournies.
- Placer la télécommande sur la station d'accueil.
- Pour que la télécommande soit infalsifiable, installer la vis fournie dans la télécommande en la faisant passer par la station d'accueil.
- Installer les batteries dans la station d'accueil (consulter le guide du propriétaire pour obtenir des instructions si nécessaire).
- Positionner le support de fixation dans la station d'accueil qui sera décalée vers la gauche.
- Faire glisser la station d'accueil vers la droite.
- Appuyer fermement sur la station d'accueil afin de faire complètement siéger la station d'accueil sur le support de fixation.
- Pour apparier la télécommande à la toilette, consulter le guide du propriétaire afin d'obtenir des instructions.





USA/Canada: 1-800-4KOHLER

México: 001-800-456-4537

[kohler.com](http://kohler.com)

THE BOLD LOOK  
OF **KOHLER**®

©2019 Kohler Co.

1295780-2-A