EC260 - 265

ESPRESSO MAKER

Instructions for use. Keep these instructions

Visit www.delonghi.com for a list of service

centers near you.

ELECTRIC CHARACTERISTICS

120V~ 60 Hz 1100 W

MACHINE À CAFÉ

Mode d'emploi . Conservez cette notice

Visitez www.delonghi.com pour y voir une

liste des centres de réparation proches de

chez vous.

CARACTÉRISTIQUES ÉLECTRIQUES

120V~ 60 Hz 1100 W



CAFETERA

Repase y guarde estas instrucciones.

Lea cuidadosamente este instructivo antes de

usar su aparato.

Visite www.delonghi.com para ver la lista de

centros de servicios cercanos a usted.

CARACTERISTICAS ELECTRICAS:

120V~ 60 Hz 1100 W

DeLonghi

EN - CONTENTS

IMPORTANT SAFEGUARDS	3
SHORT CORD INSTRUCTIONS.....	3
1. DESCRIPTION OF THE APPLIANCE.....	4
2. DESCRIPTION OF THE CONTROL PANEL	5
3. DESCRIPTION OF THE ACCESSORIES	5
4. FIRST USE.....	6
5. MAKE ESPRESSO COFFEE	7
5.1 Tips for a hotter coffee.....	8
6. HOW TO MAKE CAPPUCCINO	9
6.1 Tips for milk beverages.....	9
6.2 Cleaning the cappuccino maker after use	9
7. HOT WATER	10
8. CLEANING.....	10
8.1 Cleaning the drip tray	10
8.2 Cleaning the coffee filters.....	10
9. DESCALING.....	11
10. TROUBLESHOOTING	12

IMPORTANT SAFEGUARDS

When using electrical appliances, basic safety precautions should always be followed, including the following:

- Read all instructions.
- Do not touch hot surfaces. Use handles and knobs.
- To protect against fire, electrical shock and personal injury, do not immerse cord, plug or appliance in water or other liquid.
- Never allow the appliance to be used by children.
- Unplug from the outlet when not in use and before cleaning. Allow to cool before fitting or taking off parts, and before cleaning the appliance.
- Do not operate with a damaged cord or plug, or after the appliance malfunctions, or has been damaged in any manner. Return the appliance to the nearest authorized service facility for examination, repair or adjustment.
- The use of accessory attachments or spare parts not recommended by the appliance manufacturer may result in fire, electrical shock or personal injury.
- Do not use outdoors.
- Do not let the cord hang over the edge of the table or counter, or touch hot surfaces.
- Do not place on or near a hot gas or electrical burner, or in a heated oven.
- Plug cord into the wall outlet. To disconnect, turn any control to "off", then remove plug from wall outlet.
- Do not use the appliance for other than the intended use. This appliance is to be utilized for domestic use only. Any other use is to be considered improper and therefore, dangerous.

WARNING: To reduce the risk of fire or electric shock, do not remove the exterior of the unit or the cover. Don't attempt to repair or modify the machine, doing so will void the warranty. Repair should be done by authorized service personnel only!

SAVE THESE INSTRUCTIONS

THIS PRODUCT IS FOR HOUSEHOLD USE ONLY

SHORT CORD INSTRUCTIONS

- A short power cord is provided to reduce risks resulting from becoming entangled in or tripping over a longer cord.
- Longer, detachable power supply cords or extension cords are available and may be used if care is exercised in their use.
- If an extension cord is used, the marked electrical rating should be at least as great as the electrical rating of the appliance. If the appliance is provided with 3- wire, grounding type cord, the extension should be a GROUNDING TYPE 3 - WIRE CORD. The longer cord should be arranged so that it will not drape over the counter-top or table top where it can be pulled on by children or tripped over.
- Your product is equipped with a polarized alternating current line plug (a plug having one blade wider than the other). This plug will fit into the power outlet only one way. This is a safety feature. If you are unable to insert the plug fully into the outlet, try reversing the plug. If the plug should still fail to fit, contact your electrician to replace your obsolete outlet. Do not defeat the safety purpose of the polarized plug.

1. DESCRIPTION OF THE APPLIANCE

A

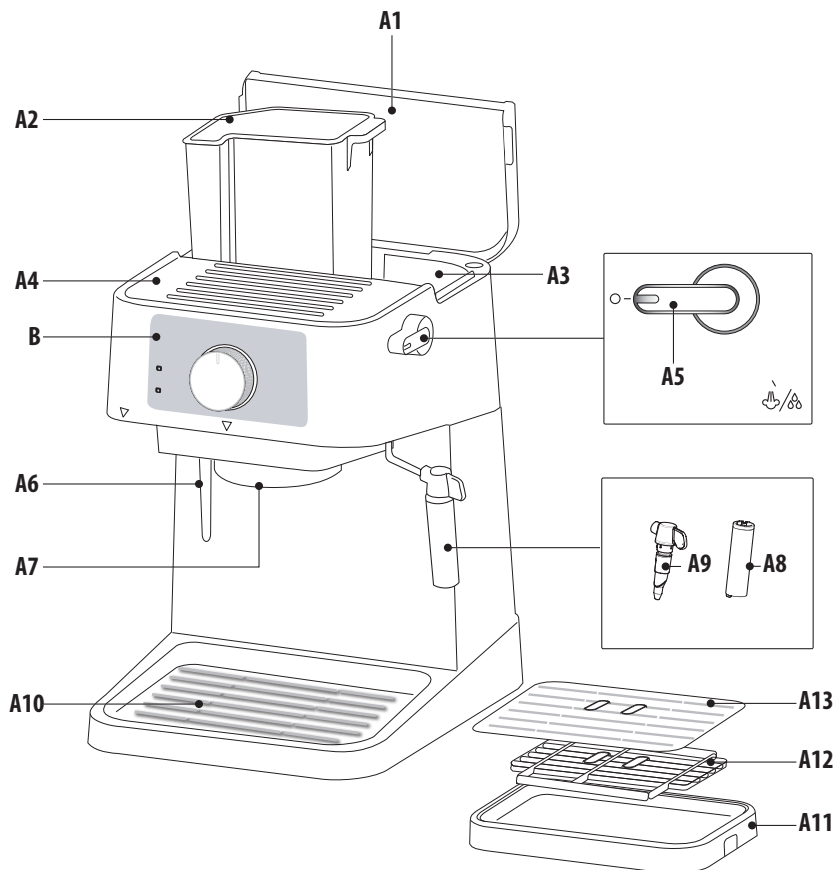

- A1. Lid
- A2. Removable water tank
- A3. Accessories holder (coffee filters)
- A4. Cup shelf
- A5. Steam/hot water delivery knob
- A6. Water level display
- A7. Boiler outlet

- A8. Cappuccino maker
- A9. Cappuccino maker nozzle
- A10. Drip tray housing
- A11. Drip tray
- A12. Drip tray full grille
- A13. Cup tray

2. DESCRIPTION OF THE CONTROL PANEL

B

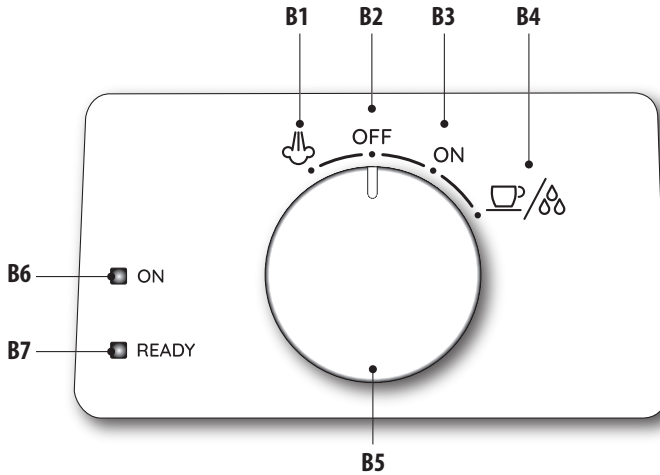

B1. Steam function

B2. Machine OFF

B3. Machine ON

B4. Coffee/Hot water delivery

B5. Selector dial

B6. ON pilot light

B7. READY pilot light

3. DESCRIPTION OF THE ACCESSORIES

C



C1. Portafilter

C2. Measuring spoon/tamper

C3. Filter 1 shot (suitable for ESE pod)

C4. Filter 2 shots

C5. Descaler (*not included - purchase separately)



Important!

Carefully clean with warm water all the accessories before use.

4. FIRST USE

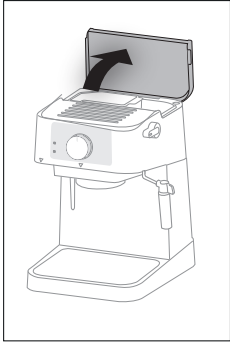

1. Open the lid.

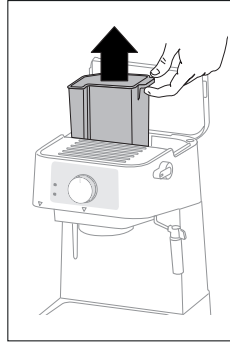

2. Remove the water tank.

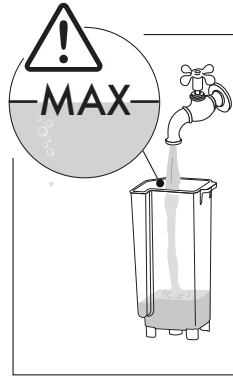

3. Fill the water tank up to the max level.

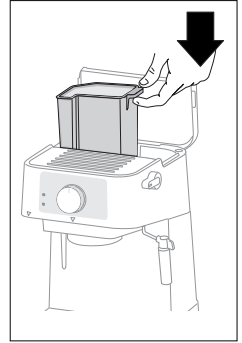

4. Insert the water tank in its housing.

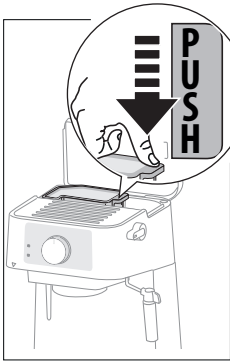

5. Push the water tank down.

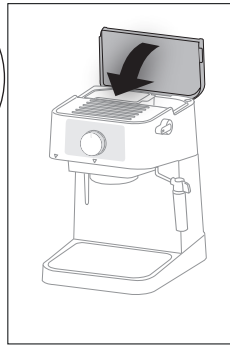

6. Close the lid.

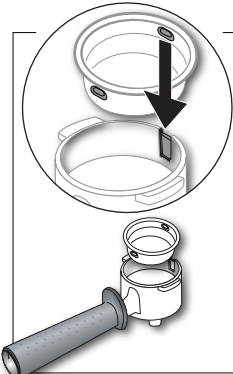

7. Insert the required coffee filter (1 or 2 cups) in the portafilter.

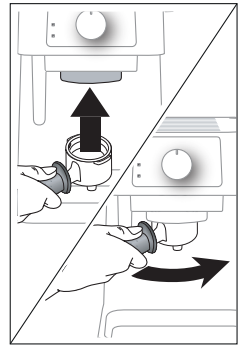

8. Attach the empty portafilter onto the machine.



9. Place a container under the spouts (33.81 fl oz / 1l capacity).

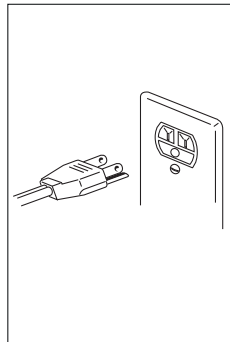

10. Plug the appliance in.

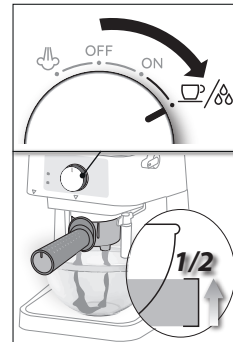

11. Turn the selector dial to ☕/☕ and discharge half the tank from the boiler outlet.

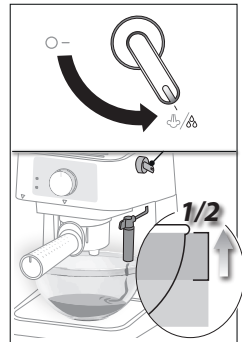

12. Turn the steam dial to ⚡/☕ and discharge the remaining water from the cappuccino maker.

4. FIRST USE

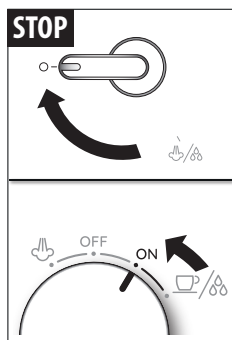

13. Turn the steam dial back to 0 and the selector dial to ON.



14. Empty the container and put it back under the spouts (step 9).

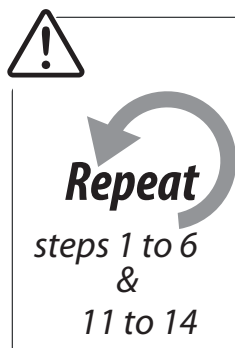

15. Proceed with a second rinsing.

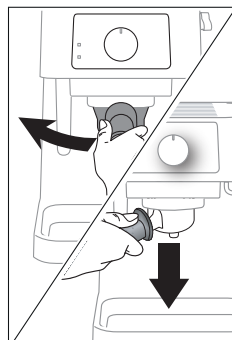

16. Remove the portafilter.

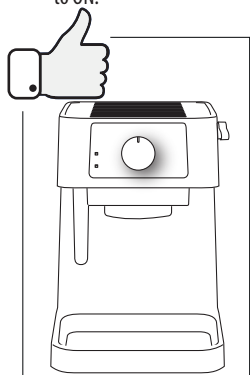

Please note:

- **No water is delivered or the pump is too noisy:** make sure the tank is filled and placed correctly and repeat the operation until water is delivered. Make sure the water tank is pushed all the way down
- Never operate the appliance without water in the tank or without the tank. Check the water level in the water tank by the display (A6).
- **Refilling the water tank:** the water tank can also be filled without extracting it, by pouring the water directly from a jug.
- When making several coffees in a row, wait about 6 minutes every 6 preparations.

5. MAKE ESPRESSO COFFEE

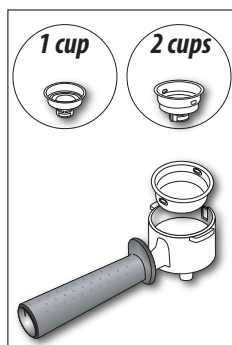

1. Place the ground coffee filter (C3) or (C4) in the portafilter.

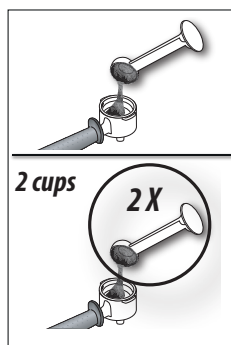

2. Fill the filter slowly to prevent the coffee from overflowing.

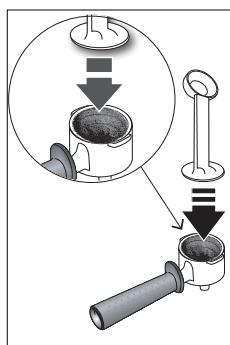

3. Distribute the coffee evenly and press it with the tamper.

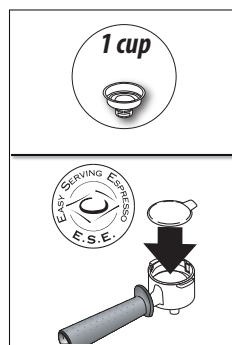

4. If you use pods: use the coffee filter (C3) and insert the pod, centring it as far as possible.

5. MAKE ESPRESSO COFFEE

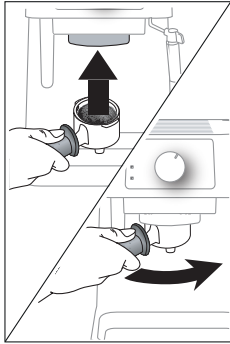

5. Attach the portafilter to the appliance and turn it counterclockwise (always turn as far as it will go).

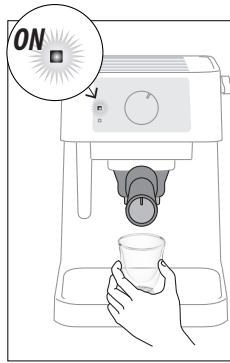

6. Place the cup or cups under the portafilter spouts.

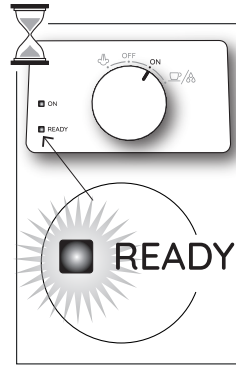

7. Wait until the READY light turns on.

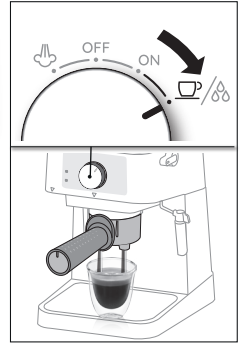

8. Turn the selector to .

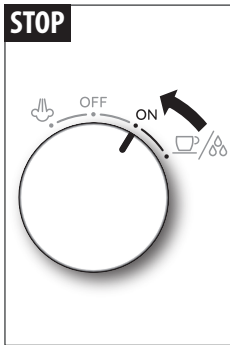

9. When the desired coffee has been delivered, turn to **ON** to stop the flow. Coffee is ready!

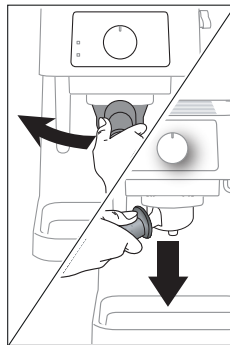

10. To remove the portafilter, turn the handle clockwise.

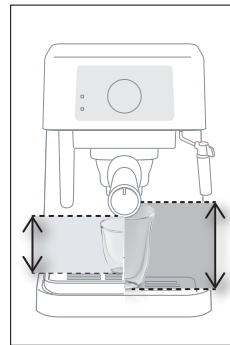

If you want to use tall cups (max 4.21 in/ 10,7 cm) simply remove the drip tray assembly (A11), (A12), (A13).



5.1 Tips for a hotter coffee

To make espresso coffee at the right temperature, the coffee maker should be preheated as follows:

- Turn the appliance on by turning the selector dial to ON (the ON light turns on) and attach the portafilter onto the appliance without adding pre-ground coffee;
 - Place a cup under the portafilter. Use the same cup to be used later to prepare the coffee, in order to preheat it;
 - Wait until the READY light turns on and immediately afterwards turn the selector dial to  and deliver water until the READY light turns off, then stop it by turning the dial to ON.
 - Empty the cup, wait until the READY light turns on again and then repeat the operation.
- (It is normal for a small and harmless puff of steam to be given off when removing the portafilter).

6. MAKE CAPPUCCINO



1. Prepare the espresso coffee as described in the previous sections.

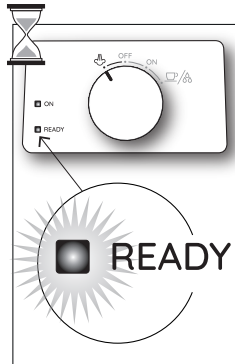

2. Turn the selector to ☞ and wait until the READY light turns on.

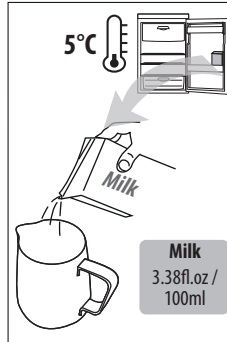

3. Fill a jug with about 3.38 fl.oz. of milk for each cappuccino to be prepared.

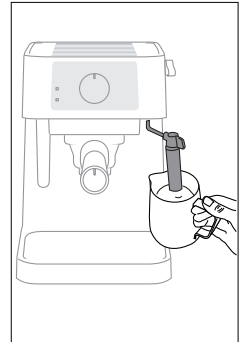

4. Place the jug under the cappuccino maker.

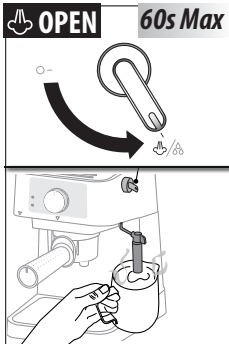

5. Turn the steam dial to ☞. The milk now starts to increase its volume and becomes creamy.

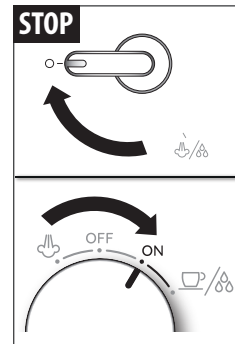

6. Interrupt steam delivery by turning the dial to 0 and turn the selector to ON.

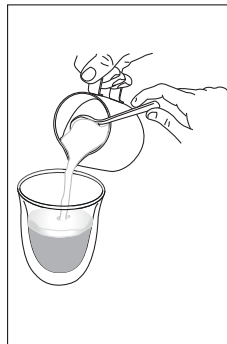

7. Pour the frothed milk into the cups containing the espresso prepared previously.

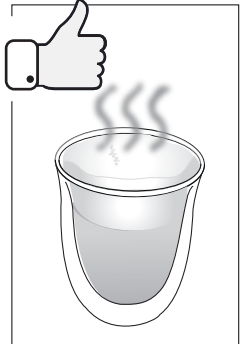

8. Cappuccino is ready.

6.1 Tips for milk beverages

- For best results, the milk must be at refrigerator temperature (not hot!). You are recommended to use 2% milk.
- In choosing the size of the jug, bear in mind that the milk doubles or triples in volume once steamed.
- To prepare more than one cappuccino, make all the coffees first then at the end froth the milk for all the cappuccinos.
- To make coffee again after the milk has been frothed, first cool down the boiler, or the coffee will be burnt. To cool it down place a container under the boiler outlet, turn the selector to ☞ and discharge water until the READY light goes off. Return the selector to ON and then proceed making coffee.

6.2 Cleaning the cappuccino maker after use

- Discharge a little of hot water from the cappuccino maker (step 5 of section "6. HOW TO MAKE CAPPUCCINO").
- Wait for a few minutes to allow the steam spout to cool down.
- Unscrew the cappuccino maker by turning it clockwise and wash it thoroughly with warm water.
- Remove the nozzle by pulling it downwards.
- Make sure the holes are not clogged. If necessary, clean them with a pin.
- Reposition the nozzle and the cappuccino maker back on the steam nozzle, turning it and pushing it upwards until it is attached.

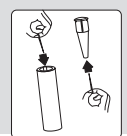
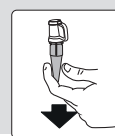

7. HOT WATER

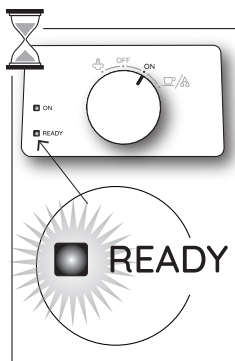

1. Turn the selector dial to ON. Wait for the **READY** indicator light to turn on.

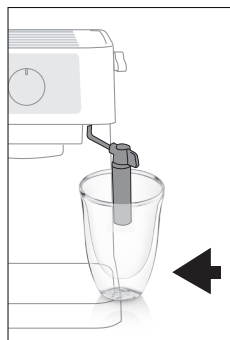

2. Place a cup under the cappuccino maker.

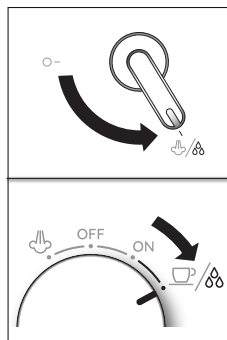

3. Turn the dial to ☕/☕ and at the same time, rotate the steam dial to ☕/☕.

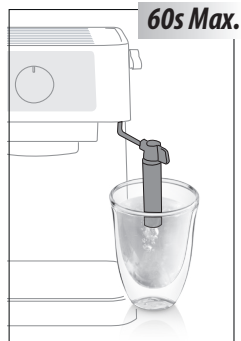

4. Hot water is delivered from the cappuccino maker.

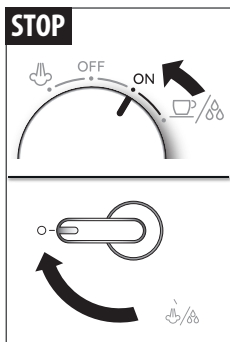

5. To stop delivery, turn the selector to OFF and rotate the steam dial to 0.



6. Hot water is ready.



You should not deliver hot water for more than 60 seconds.

8. CLEANING



- Do not use solvents, abrasive detergents or alcohol to clean the coffee machine.
- Do not use metal objects to remove encrustations or coffee deposits as they could scratch metal or plastic surfaces.
- **Danger!** While cleaning, never immerse the coffee maker in water. It is an electrical appliance.
- If the appliance is not used for more than 3/4 days, before using it again, we strongly recommend you to rinse the internal circuits through, as described in section "4. FIRST USE".

8.1 Cleaning the drip tray

- Remove the tray.
- Remove the cup grille, empty the water and clean the tray with a cloth, then reassemble the drip tray.
- Put the drip tray assembly back in place.

8.2 Cleaning the coffee filters

Rinse the filters after each use. Clean the filters thoroughly every 200 cups of coffee.

- Remove the filter from the portafilter.
1. Remove the filter cap by unscrewing in the direction indicated by the arrow on the cap.



1

2. Disassemble all the components and rinse them with fresh water.
3. Rinse the filters under running water.
4. Clean the perforated filter with a brush. Make sure the holes are not clogged. If necessary, clean with a pin.
5. Reassemble the components making sure to insert the pin on the plastic disk into the hole in the gasket indicated by the arrow.
6. Screw the cap on.
7. Clean with a cloth. The filter is ready.

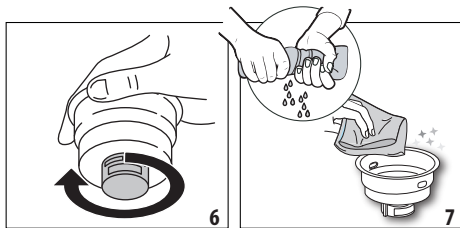
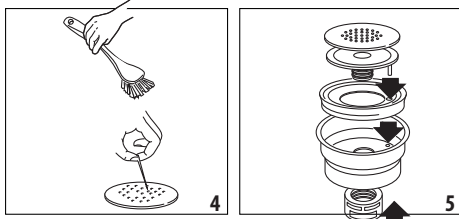
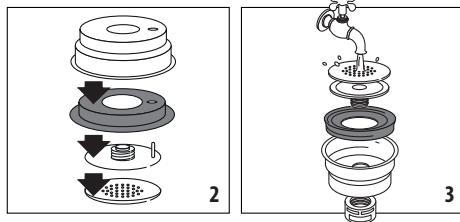

9. DESCALING

We recommend descaling the coffee maker about every 200 coffees using the De'Longhi descaler (purchase separately).

1. Fill the tank with the descaler solution, dilute the descaler with water up to the max level of the tank.
 2. Turn the selector dial to **ON**.
 3. Make sure the portafilter is not attached, and place a container under the cappuccino maker (1l capacity).
 4. Wait until the **READY** light turns on.
 5. Turn the selector to ☕/☕.
 6. Descaling starts: deliver about 1/4 of descaling solution (up to the first mark on the water level display).
 7. From time to time, turn the steam dial to ☁/☕ to discharge steam.
 8. Then interrupt delivery by turning the steam dial back to **0** and the selector dial to ON.
- Repeat points 5 to 8 another 3 times, until the tank is empty;

Then proceed rinsing the circuits:

- To eliminate residues of descaler solution, carefully rinse the tank and fill it with clean water (without descaler);
- Turn the selector to ☁/☕ and deliver water until the tank is empty: from time to time turn the steam dial to ☁/☕ to discharge steam.
- Repeat rinsing again: now the machine is ready for use.

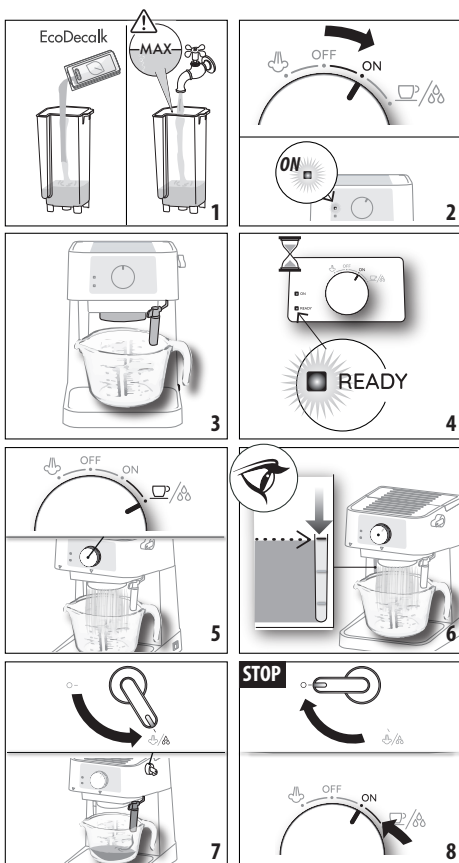

10. TROUBLESHOOTING

PROBLEM	POSSIBLE CAUSE	SOLUTION
The grounds are very damp	You haven't added enough ground coffee	Add more coffee
	Ground coffee is not tamped enough	Press the ground coffee more
No coffee is delivered	No water in the tank	Fill the tank with water
	Filter is dirty	Clean the filter ("8.2 Cleaning the coffee filters")
	Limescale in the water circuit	Descale as described in section "9. Descaling"
The coffee drips from the edges of the portafilter rather than from the holes	The portafilter has been inserted incorrectly or it is dirty	Attach the portafilter correctly and rotate firmly as far as it will go
	The holes of the portafilter spouts are clogged	Clean the portafilter spout holes
	The espresso boiler gasket has lost elasticity or it is dirty	Have the espresso boiler gasket replaced by Customer Services
The coffee is cold	The READY light is not on when coffee delivery is selected	Wait until the READY light turns on
	No preheating was done	Pre-heat the machine as indicated in section "5.1 Tips for a hotter coffee"
	The cups were not preheated	Pre-heat the cups as indicated in section "5.1 Tips for a hotter coffee"
	Limescale in the water circuit	Descale as described in section "9. Descaling"
No crema on the espresso	The coffee is too old	Use freshly ground coffee
	The coffee is not suitable for espresso	Use finer ground coffee
	There is too little coffee in the filter	Add ground coffee
	Ground coffee is not tamped enough	Press the ground coffee more
The pump is excessively noisy	The water tank is empty	Fill the tank
	The tank is not correctly positioned	Press the tank down lightly to open the valve on the bottom
	There are air bubbles in the tank connector	Follow the instructions of section "7. Hot water" until water is delivered
The water tank leaks when carried	The valve at the bottom of the tank is dirty or defective	Clean the water tank
	The valve is blocked by limescale	Descale your machine according to the instructions in the user manual
		→

PROBLEM	POSSIBLE CAUSE	SOLUTION
The espresso leaks over the edges of the filter	The portafilter is not positioned correctly	Put the portafilter in place and lock it (turning it counterclockwise as far as it will go)
	The rim of the portafilter is encrusted with coffee grounds	Remove excessive coffee grounds and clean the grid through which water passes with a damp sponge
	The soft capsule is positioned incorrectly	Check that the soft capsule has been inserted correctly: the paper must not protrude out of the filter
The coffee is dripping too slowly (delivered from the spout too slowly)	The coffee is pressed down too firmly	Press the coffee down less firmly
	There is too much coffee	Reduce the quantity of coffee
	The filter is clogged	Clean the filter ("8.2 Cleaning the coffee filters")
	The coffee is too fine or damp	Use only pre-ground coffee for espresso coffee makers and make sure it is not damp
	The wrong type of pre-ground coffee is being used	Use a different type of pre-ground coffee
The coffee has an acid taste	Inadequate rinsing after descaling	After descaling rinse the appliance as indicated in section "9. Descaling"
No milk froth is formed when making cappuccino	Milk not cold enough	Always use 2% milk at refrigerator temperature.
	Cappuccino maker dirty	Clean the cappuccino maker ("6.2 Cleaning the cappuccino maker after use")
	Limescale in the water circuit	Descale as described in section "9. Descaling"

CONTENUS

INSTRUCTIONS RELATIVES AU CORDON COURT..	14
MESURES DE PROTECTION IMPORTANTES.....	15
1. DESCRIPTION DE L'APPAREIL	16
2. DESCRIPTION DU PANNEAU DE COMMANDE	17
3. DESCRIPTION DES ACCESSOIRES.....	17
4. PREMIÈRE UTILISATION	18
5. FAIRE DU CAFÉ EXPRESSO	19
5.1 Astuces pour un café plus chaud	20
6. FAIRE UN CAPPUCCINO.....	21
6.1 Conseils pour boissons à base de lait	21
6.2 Nettoyage de la buse à cappuccino après utilisation.....	21
7. EAU CHAUDE.....	22
8. NETTOYAGE	22
8.1 Nettoyage du bac d'égouttement	22
8.2 Nettoyer les filtres à café.....	22
9. DÉTARTRAGE	23
10. DÉPANNAGE	24

INSTRUCTIONS RELATIVES AU CORDON COURT

- Un cordon d'alimentation court est fourni pour réduire les risques de s'emmêler ou de trébucher sur un cordon plus long.
- Des cordons d'alimentation ou rallonges électriques plus longs et détachables sont disponibles et peuvent être utilisés si la plus grande prudence est exercée.
- Si une rallonge est utilisée, la puissance électrique indiquée doit être au moins aussi grande que la puissance électrique de l'appareil. Si l'appareil est fourni avec un cordon de mise à la terre à 3 fils, la rallonge doit être un CORDON DE MISE À LA TERRE DE TYPE 3. Le cordon plus long doit être disposé de manière à ne pas recouvrir le plan de travail ou le dessus de la table où des enfants peuvent le tirer ou trébucher dessus.
- Votre produit est équipé d'une prise de ligne à courant alternatif polarisée (une prise ayant une lame plus large que l'autre). Cette fiche ne pourra être introduite dans la prise de courant que dans un sens. C'est un dispositif de sécurité. Si vous ne parvenez pas à introduire complètement la fiche dans la prise, essayer d'inverser la fiche. Si la fiche ne parvient toujours pas à entrer, contactez un électricien pour remplacer la prise obsolète. Ne pas négliger l'objectif de sécurité de la fiche polarisée.

MESURES DE PROTECTION IMPORTANTES

Lors de l'utilisation d'appareils électriques, des précautions de sécurité de base doivent toujours être suivies, notamment les suivantes :

- Lire toutes les instructions.
- Ne pas toucher les surfaces chaudes. Utiliser les poignées et les boutons.
- Pour se protéger contre le feu, les chocs électriques et les blessures, ne pas immerger le cordon, la fiche ou l'appareil dans l'eau ou tout autre liquide.
- Ne jamais laisser l'appareil être utilisé par des enfants.
- Le débrancher de la prise de courant lorsqu'il n'est pas utilisé et avant le nettoyage. Laisser l'appareil refroidir avant de monter ou de retirer des pièces et avant de le nettoyer.
- Ne pas utiliser avec un cordon ou une fiche endommagée, ou après un dysfonctionnement de l'appareil, ou s'il a été endommagé de quelque manière que ce soit. Retourner l'appareil au service après-vente agréé le plus proche pour qu'il soit contrôlé, réparé ou réglé.
- L'utilisation d'accessoires ou de pièces de rechange non recommandés par le fabricant de l'appareil peut entraîner un incendie, un choc électrique ou des blessures.
- Ne pas utiliser à l'extérieur.
- Ne pas laisser le cordon pendre sur le bord de la table ou du comptoir, ni toucher aux surfaces chaudes.
- Ne pas le placer sur ou près d'un brûleur à gaz ou électrique chaud, ou dans un four chauffé.
- Brancher le cordon dans la prise murale. Pour déconnecter, régler toutes les commandes sur « off » puis retirer la fiche de la prise murale.
- Ne pas utiliser pas l'appareil à des fins autres que celles prévues. Cet appareil est destiné à un usage domestique uniquement. Toute autre utilisation doit être considérée comme impropre et donc dangereuse.

AVERTISSEMENT : Pour réduire le risque d'incendie ou de choc électrique, ne pas retirer l'extérieur de l'appareil ou le couvercle. Ne pas essayer de réparer ni de modifier la machine, cela annulerait la garantie. La réparation doit être effectuée uniquement par du personnel de maintenance autorisé !

CONSERVEZ CES INSTRUCTIONS

CE PRODUIT EST DESTINÉ À UN USAGE DOMESTIQUE
UNIQUEMENT

1. DESCRIPTION DE L'APPAREIL

A

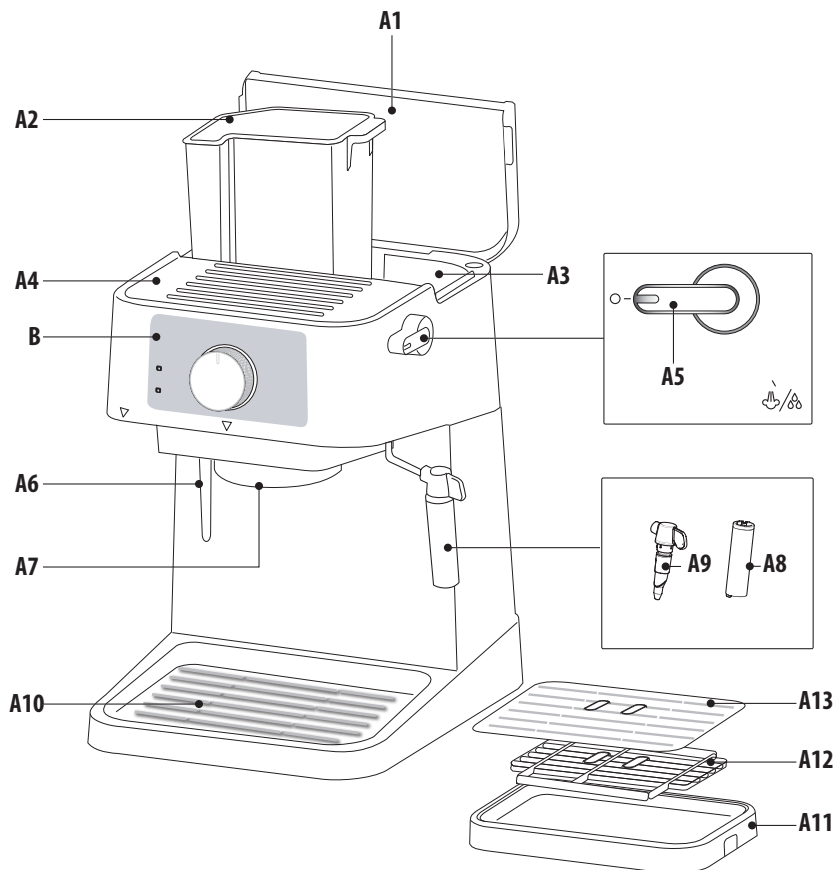

- A1. Couverture
- A2. Réservoir d'eau amovible
- A3. Porte-accessoires (filtres à café)
- A4. Étagère à tasses
- A5. Bouton de distribution de vapeur/eau chaude
- A6. Affichage du niveau d'eau
- A7. Sortie chaudière

- A8. Machine à cappuccino
- A9. Buse de machine à cappuccino
- A10. Boîtier du bac d'égouttement
- A11. Bac d'égouttement
- A12. Grille du bac d'égouttement plein
- A13. Plateau de tasse

2. DESCRIPTION DU PANNEAU DE COMMANDE

B

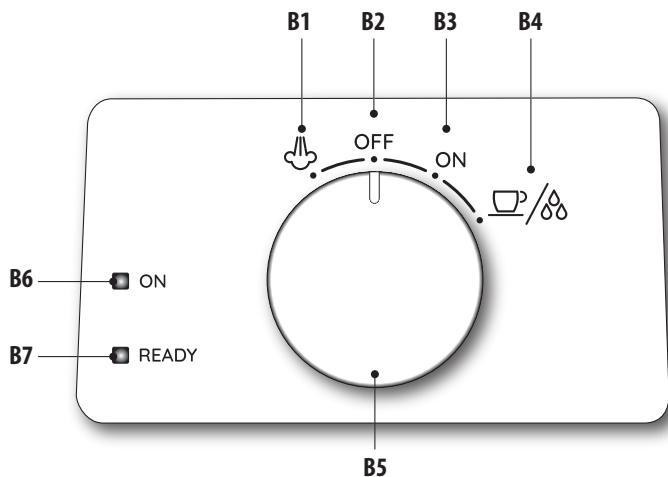

- B1. Fonction vapeur
- B2. Machine éteinte OFF
- B3. Machine en marche ON
- B4. Distribution Café/Eau chaude

- B5. Molette de sélection
- B6. Veilleuse activée ON
- B7. Veilleuse PRÊTE

3. DESCRIPTION DES ACCESSOIRES

C

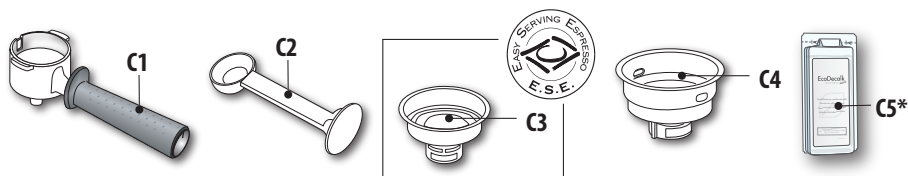

- C1. Porte-filtre
- C2. Cuillère doseuse/bourreur
- C3. Filtre 1 dose (adapté pour dosette ESE)
- C4. Filtre 2 doses
- C5. Détartrant (*non inclus - à acheter séparément)



Important !

Nettoyez soigneusement à l'eau tiède tous les accessoires avant utilisation.

4. PREMIÈRE UTILISATION

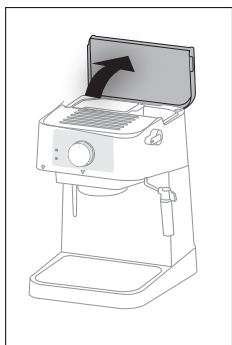

1. Ouvrir le couvercle.

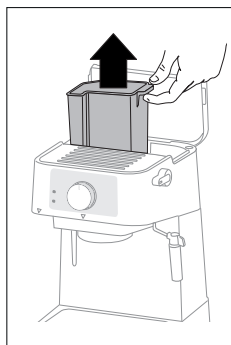

2. Enlever le réservoir d'eau.

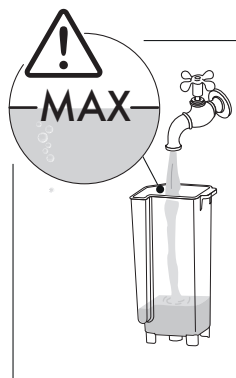

3. Remplir le réservoir d'eau jusqu'au niveau maximum.

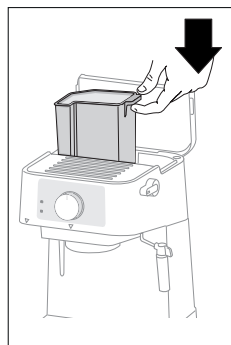

4. Insérer le réservoir d'eau dans son logement.

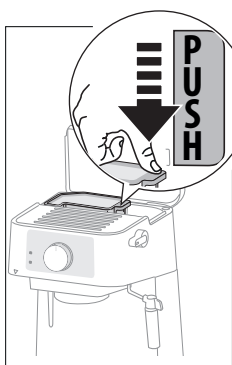

5. Pousser le réservoir d'eau vers le bas.

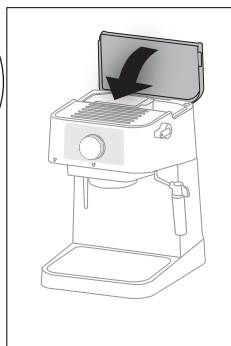

6. Fermer le couvercle.

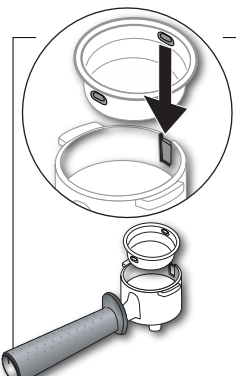

7. Insérer le filtre à café requis (1 ou 2 tasses) dans le porte-filtre.

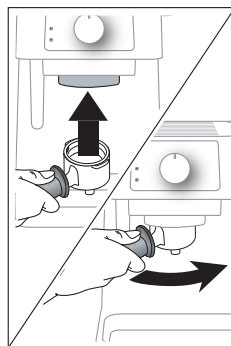

8. Fixer le porte-filtre vide sur la machine.

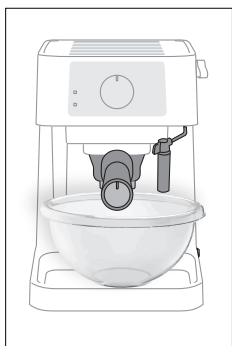

9. Placer un récipient sous les buses (capacité de 33,81 fl oz / 1l).

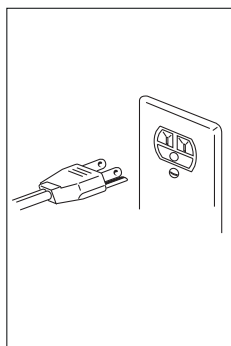

10. Brancher l'appareil.

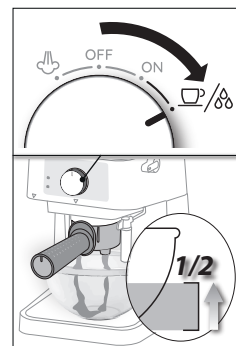

11. Tourner le sélecteur sur ☕/☕ et décharger la moitié du réservoir de la sortie de la chaudière.

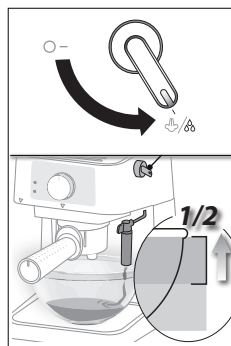

12. Tourner le cadran de vapeur ☁/☁ et évacuer l'eau restante de la buse à cappuccino.

4. PREMIÈRE UTILISATION

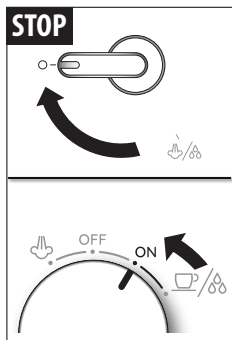

13. Remettre le cadran vapeur sur 0 et le cadran sélecteur sur ON.



14. Vider le récipient et le remettre sous les buses (étape 9).



15. Procéder à un deuxième rinçage.

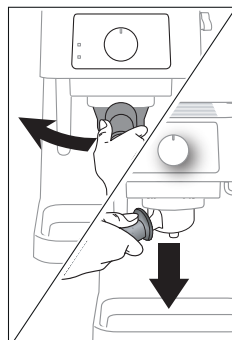

16. Retirer le porte-filtre.

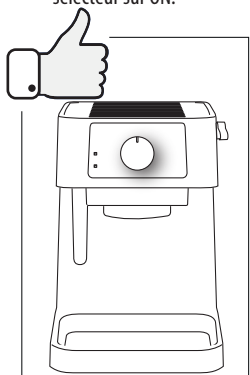

Veillez noter :

- **Aucune eau n'est distribuée ou la pompe est trop bruyante** : s'assurer que le réservoir est rempli et placé correctement et répéter l'opération jusqu'à ce que l'eau soit distribuée. S'assurer que le réservoir d'eau est enfoncé à fond
- Ne jamais utiliser l'appareil sans eau dans le réservoir ou sans le réservoir. Vérifier le niveau d'eau dans le réservoir d'eau à travers l'écran (A6).
- **Remplir le réservoir d'eau** : le réservoir d'eau peut aussi être rempli sans l'extraire, en versant l'eau directement d'une cruche.
- Lorsque vous préparez plusieurs cafés de suite, attendre environ 6 minutes toutes les 6 préparations.

5. FAIRE DU CAFÉ EXPRESSO

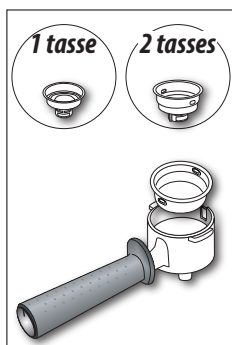

1. Placer le filtre à café moulu (C3) ou (C4) dans le porte-filtre.

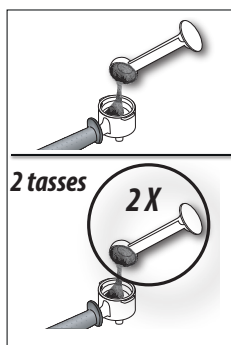

2. Remplir lentement le filtre pour éviter que le café ne déborde.

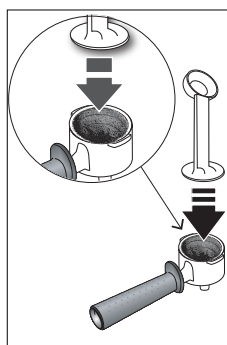

3. Répartir le café uniformément et le presser avec le burreur.

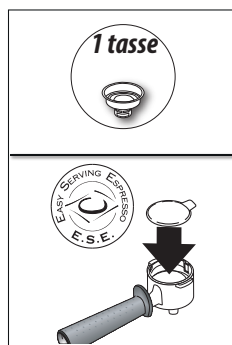

4. Si vous utilisez des dosettes : utiliser le filtre à café (C3) et insérer la dosette en la centrant le plus possible. . . ➤

5. FAIRE UN CAFÉ EXPRESSO

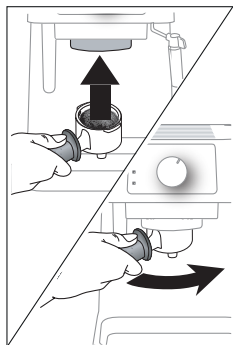

5. Fixer le porte-filtre à l'appareil et le tourner dans le sens antihoraire (tourner

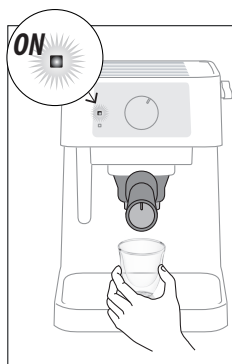

toujours aussi loin que possible).

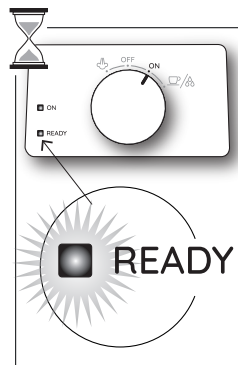

6. Placer la ou les tasses sous les buses du porte-filtre.

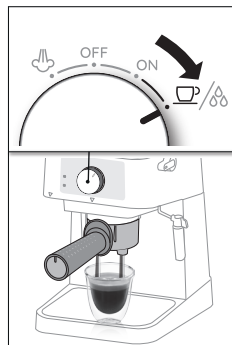

7. Attendre que le voyant PRÊT s'allume.

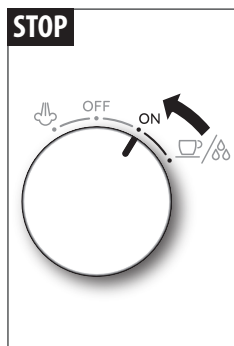

8. Tourner le sélecteur sur ☕/☕.

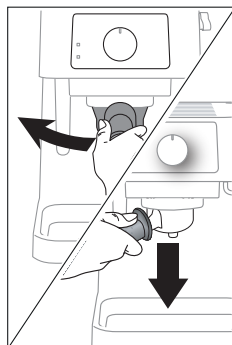

9. Une fois le café désiré distribué, tourner sur ON

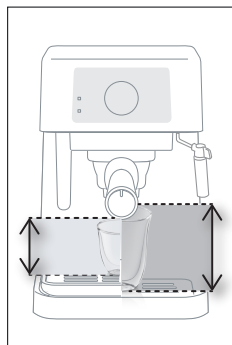

10. Pour retirer le porte-filtre, tirer le porte-filtre vers le haut et le pousser dans le sens des aiguilles d'une montre.

Si vous souhaitez utiliser des tasses hautes (max 4.21 in/ 10,7 cm), retirer simplement l'ensemble du bac d'égouttement (A11), (A12), (A13).

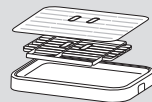

5.1 Astuces pour un café plus chaud

Pour faire du café expresso à la bonne température, la machine à café doit être préchauffée comme suit :

- Allumer l'appareil en tournant le sélecteur sur ON (le voyant ON s'allume) et fixer le porte-filtre sur l'appareil sans ajouter de café prémoulu ;
- Placer une tasse sous le porte-filtre. Utiliser la même tasse à utiliser plus tard pour préparer le café, afin de la préchauffer ;
- Attendre que le voyant READY (PRÊT) s'allume et immédiatement après, tourner le sélecteur sur ☕/☕ et distribuer l'eau jusqu'à ce que le voyant READY (PRÊT) s'éteigne puis l'arrêter en tournant le cadran sur ON.
- Vider la tasse, attendre que le voyant READY se rallume et puis répéter l'opération.

(Il est normal qu'une petite bouffée de vapeur inoffensive se dégage lors du retrait du porte-filtre).

6. FAIRE UN CAPPUCCINO

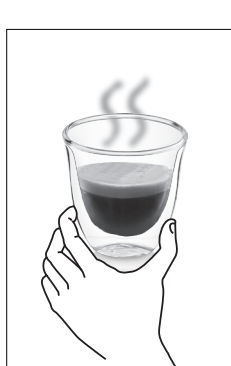

1. Préparer le café expresso comme décrit dans les sections précédentes.

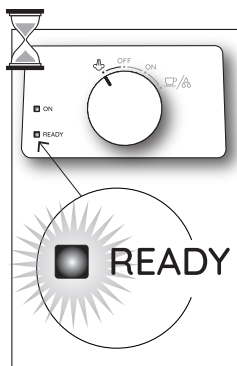

2. Tourner le sélecteur sur et attendre que le voyant READY s'allume.

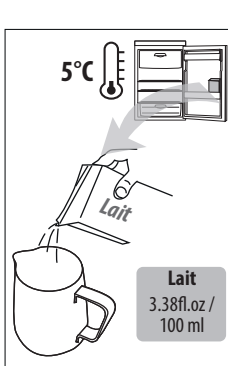

3. Remplir un pichet d'environ 3,38 fl. de lait pour chaque cappuccino à préparer.

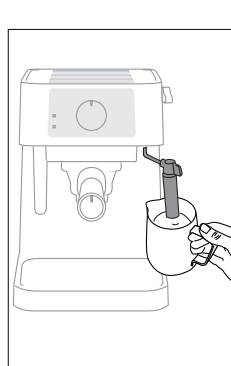

4. Placer le pichet sous la buse à cappuccino.

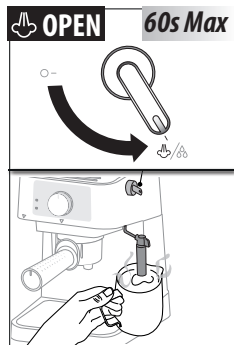

5. Tourner le cadran de la vapeur sur . Le lait commence maintenant à augmenter de volume et devient crémeux.

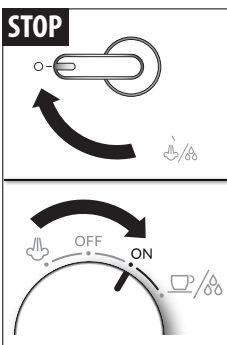

6. Interrompre la distribution de la vapeur en tournant le cadran sur 0 et tourner le sélecteur sur ON.

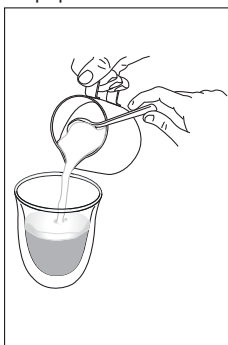

7. Verser la mousse de lait dans les tasses contenant le café expresso préparé précédemment.

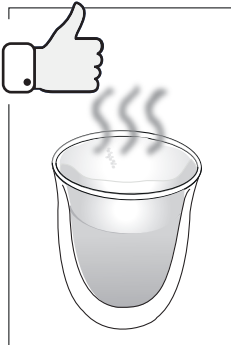

8. Le cappuccino est prêt.

6.1 Conseils pour boissons à base de lait

- Pour de meilleurs résultats, le lait doit être à la température du réfrigérateur (pas chaud !). Il est recommandé d'utiliser du lait à 2 %.
- En choisissant la taille du pichet, considérer le fait que le lait double ou triple de volume avec la vapeur.
- Pour préparer plus d'un cappuccino, faire d'abord tous les cafés puis à la fin, faire mousser le lait pour tous les cappuccinos.
- Pour refaire du café après avoir fait mousser le lait, faire refroidir la chaudière, sinon le café sera brûlé. Pour le refroidir, placer un récipient sous la sortie de la chaudière, tourner le sélecteur sur et faire sortir l'eau jusqu'à ce que le voyant READY s'éteigne. Régler à nouveau le sélecteur sur ON puis faire le café.

6.2 Nettoyage de la buse à cappuccino après utilisation

- Évacuer un peu d'eau chaude de la buse à cappuccino (étape 5 de la section «6. FAIRE UN CAPPUCCINO»).
- Attendre quelques minutes pour permettre à la buse vapeur de refroidir.
- Dévisser la buse à cappuccino en la tournant dans le sens horaire et la laver soigneusement à l'eau tiède.
- Enlever la buse en la tirant vers le bas.
- S'assurer que les orifices ne sont pas engorgés. Si nécessaire, les nettoyer avec une épingle.
- Repositionner la buse et la machine à cappuccino sur la buse vapeur, en la tournant et en la poussant vers le haut jusqu'à ce qu'elle soit fixée.

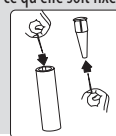
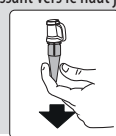

7. EAU CHAUDE

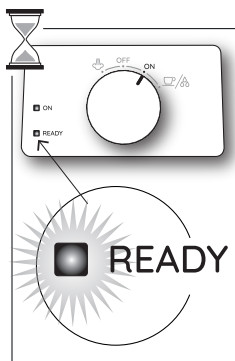

1. Tourner le sélecteur rotatif sur ON. Attendre que le voyant indicateur **READY** s'allume.

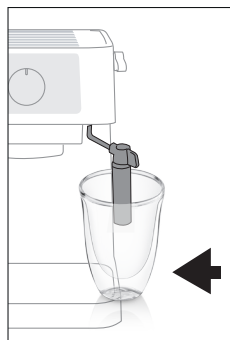

2. Placer une tasse sous la buse à cappuccino.

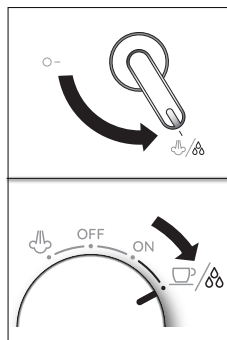

3. Tournez le sélecteur rotatif sur ☕/☕ et simultanément, tournez le cadran de la vapeur sur ☺/☺.

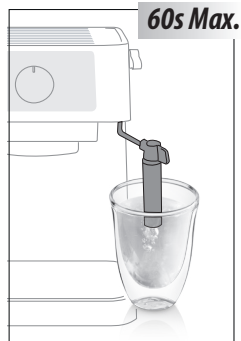

4. De l'eau chaude est distribuée de la buse à cappuccino.

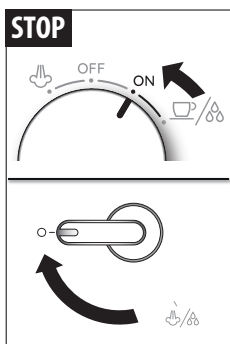

5. Pour arrêter la distribution, tourner le sélecteur sur OFF et tourner le cadran de la vapeur sur 0.



6. L'eau chaude est prête.



Il ne faut pas distribuer d'eau chaude pendant plus de 60 secondes.

8. NETTOYAGE



- Ne pas utiliser de solvants, détergents abrasifs ni d'alcool pour nettoyer la machine à café.
- Ne pas utiliser d'objets métalliques pour éliminer les incrustations ou les dépôts de café car ils pourraient rayer les surfaces métalliques ou plastiques.
- **Danger!** Lors du nettoyage, ne jamais plonger la machine à café dans l'eau. C'est un appareil électrique.
- Si l'appareil n'est pas utilisé pendant plus de 3/4 jours, avant de le réutiliser, nous vous recommandons fortement de rincer les circuits internes, comme décrit dans la section "4. Première utilisation".

8.1 Nettoyage du bac d'égouttement

- Retirer le bac.
- Retirer la grille de ppi des tasses, vider l'eau et nettoyer le plateau à l'aide d'un linge puis remonter le bac d'égouttement.
- Remettre le bloc bac d'égouttement en place.

8.2 Nettoyer les filtres à café

Rincer les filtres après chaque utilisation. Nettoyer soigneusement les filtres toutes les 200 tasses de café.

- Retirer le filtre du porte-filtre.
1. Retirer le couvercle du filtre en dévissant dans le sens indiqué par la flèche sur le couvercle.

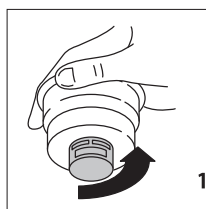

- Démonter tous les composants et les rincer à l'eau claire.
- Rincer les filtres à l'eau courante.
- Nettoyer le filtre perforé avec une brosse. S'assurer que les orifices ne sont pas engorgés. Si nécessaire, nettoyer avec une épingle.
- Remonter les composants en veillant à insérer la goupille du disque en plastique dans l'orifice du joint indiqué par la flèche.
- Visser le couvercle.
- Nettoyer avec un chiffon. Le filtre est prêt.

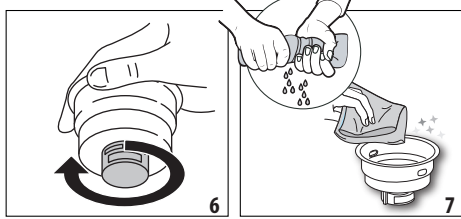
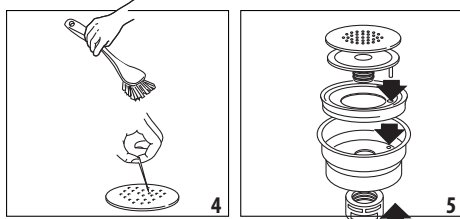
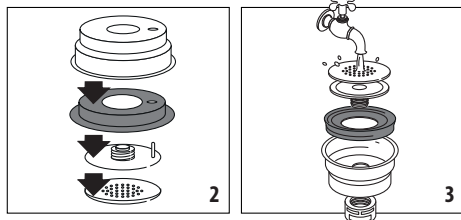

9. DÉTARTRAGE

Nous vous recommandons de détartrer la machine à café tous les 200 cafés environ à l'aide du détartrant De'Longhi (vendu séparément).

- Remplir le réservoir avec la solution de détartrage, diluer le détartrant avec de l'eau jusqu'au niveau maximum du réservoir.
- Tourner le sélecteur rotatif sur **ON**.
- S'assurer que le porte-filtre n'est pas fixé et placer un récipient sous la machine à cappuccino (capacité 1 l).
- Attendre que le voyant **READY (PRÊT)** s'allume.
- Tourner le sélecteur sur ☕/☕.
- Le détartrage commence : distribuer environ 1/4 de la solution de détartrage (jusqu'au premier repère sur l'écran du niveau d'eau).
- De temps en temps, tourner le cadran de la vapeur sur ☁/☕ pour évacuer la vapeur.
- Interrompre ensuite la vapeur en tournant le cadran de la vapeur sur **0** et le sélecteur rotatif sur **ON**.
 - Répéter les points 5 à 8 encore 3 fois, jusqu'à ce que le réservoir soit vide ;

Puis procéder au rinçage des circuits :

- Pour éliminer les résidus de la solution de détartrage, rincer soigneusement le réservoir et le remplir d'eau propre (sans détartrant) ;
- Tourner le sélecteur sur ☁/☕ et distribuer l'eau jusqu'à ce que le réservoir soit vide : de temps en temps, tourner le cadran de la vapeur sur ☁/☕ pour évacuer la vapeur.
- Répéter le rinçage : la machine est maintenant prête à l'emploi.

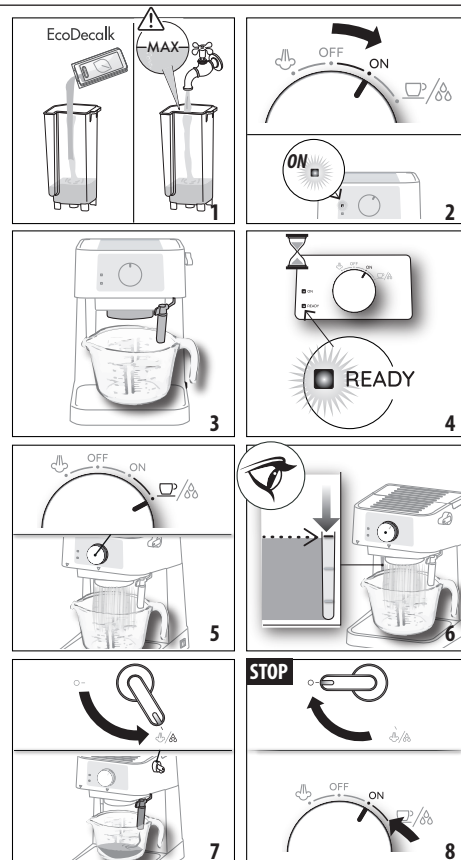

10. DÉPANNAGE

PROBLÈME	CAUSE POSSIBLE	SOLUTION
Le marc de café est très humide	Vous n'avez pas ajouté suffisamment de café moulu	Ajouter plus de café
	Le café moulu n'est pas suffisamment tassé	Appuyez plus sur le café moulu
Le café n'est pas distribué	Pas d'eau dans le réservoir	Remplir le réservoir avec de l'eau
	Le filtre est sale	Nettoyer le filtre ("8.2 Nettoyer les filtres à café")
	Calcaire dans le circuit d'eau	Détartrer comme décrit dans la section "9. Détartrage"
Le café coule des bords du porte-filtre plutôt que des orifices	Le porte-filtre n'a pas été correctement inséré ou il est sale	Fixer correctement le porte-filtre et le faire pivoter aussi loin que possible
	Les orifices des becs du porte-filtre sont bouchés	Nettoyer les orifices du bec du porte-filtre
	Le joint de la chaudière à expresso a perdu son élasticité ou il est sale	Faire remplacer le joint de la chaudière expresso par le service après-vente
Le café est froid	Le voyant PRÊT n'est pas allumé lorsque la distribution de café est sélectionnée	Attendre que le voyant PRÊT s'allume
	Aucun préchauffage n'a été effectué	Préchauffer la machine comme indiqué dans la section "5.1 Astuces pour un café plus chaud"
	Les tasses n'étaient pas préchauffées	Préchauffer les tasses comme indiqué dans la section "5.1 Astuces pour un café plus chaud"
	Calcaire dans le circuit d'eau	Détartrer comme décrit dans la section "9. Détartrage"
Pas de crème sur l'expresso	Le café est trop vieux	Utiliser du café fraîchement moulu
	Le café n'est pas adapté à l'expresso	Utiliser du café moulu plus fin
	Il y a trop peu de café dans le filtre	Ajouter du café moulu
	Le café moulu n'est pas suffisamment tassé	Appuyez plus sur le café moulu
La pompe est excessivement bruyante	Le réservoir d'eau est vide	Remplir le réservoir
	Le réservoir n'est pas positionné correctement	Appuyer sur le réservoir légèrement vers le bas pour ouvrir la valve sur le fond
	Il y a des bulles d'air dans le connecteur du réservoir	Suivre les instructions de la section "7. eau chaude" jusqu'à ce que l'eau soit distribuée
		→

PROBLÈME	CAUSE POSSIBLE	SOLUTION
Le réservoir d'eau fuit lorsqu'il est transporté	La valve au fond du réservoir est sale ou défectueuse	Nettoyer le réservoir d'eau
	La valve est bloquée par du calcaire	Détartrer la machine selon les instructions du manuel d'utilisation
L'expresso fuit sur les bords du filtre	Le porte-filtre n'est pas positionné correctement	Mettre le porte-filtre en place et le verrouiller (en le tournant dans le sens inverse des aiguilles d'une montre aussi loin que possible)
	Le bord du porte-filtre est incrusté de marc de café	Éliminer le marc de café en excès et nettoyer la grille à travers laquelle l'eau passe avec une éponge humide
	La capsule souple est mal positionnée	Vérifier que la capsule molle a été insérée correctement : le papier ne doit pas sortir du filtre
Le café coule trop lentement (délivré trop lentement du bec verseur)	Le café est pressé trop fermement	Presser le café moins fermement
	Il y a trop de café	Réduire la quantité de café
	Le filtre est engorgé	Nettoyer le filtre ("8.2 Nettoyer les filtres à café")
	Le café est trop fin ou trop humide	Utiliser uniquement du café prémoulu pour les machines à café expresso et s'assurer qu'il n'est pas humide
	Un mauvais type de café prémoulu est utilisé	Utiliser un autre type de café prémoulu
Le café a un goût acide	Rinçage inadéquat après détartrage	Après détartrage rincer l'appareil comme indiqué dans la section "9. Détartrage"
Aucune mousse de lait ne se forme lors de la préparation du cappuccino	Le lait n'est pas assez froid	Utiliser toujours du lait à 2 % à la température du réfrigérateur.
	Machine à cappuccino sale	Nettoyer la buse à cappuccino ("6.2 Nettoyage de la buse à cappuccino après utilisation")
	Calcaire dans le circuit d'eau	Détartrer comme décrit dans la section "9. Détartrage"

ÍNDICE

INSTRUCCIONES CABLE CORTO	26
ADVERTENCIAS DE SEGURIDAD	27
1. DESCRIPCIÓN DEL APARATO	28
2. DESCRIPCIÓN DEL PANEL DE MANDOS	29
3. DESCRIPCIÓN DE LOS ACCESORIOS	29
4. PRIMER USO	30
5. PREPARAR CAFÉ ESPRESSO	31
5.1 Consejos para un café más caliente	32
6. PREPARAR CAPUCHINO	33
6.1 Consejos para bebidas a base de leche	33
6.2 Limpieza del capuchinador después del uso	33
7. AGUA CALIENTE	34
8. LIMPIEZA	34
8.1 Limpieza de la bandeja de goteo	34
8.2 Limpieza de los filtros de café	34
9. DESCALCIFICACIÓN	35
10. SOLUCIÓN DE PROBLEMAS	36

INSTRUCCIONES CABLE CORTO

- Se suministra un cable de alimentación corto para reducir el riesgo que resulta de enredarse o tropezarse con un cable más largo.
- Están disponibles cables eléctricos desmontables más largos o cables alargadores que se pueden usar si se tiene cuidado al usarlos.
- Cuando se usa un cable alargador, la capacidad eléctrica marcada del cable deberá ser por lo menos igual a la capacidad eléctrica del aparato. Si el aparato está equipado con un cable con conexión a tierra de 3 hilos, el cable alargador debe ser un cable con CONEXIÓN A TIERRA, DE 3 HILOS. El cable más largo deberá estar instalado de manera tal que no cuelgue del borde del mostrador o encimera donde los niños pueden tirar de este o tropezarse.
- Su producto está equipado con un conector polarizado para corriente alterna (un enchufe que tiene una espiga más ancha que la otra). Este enchufe podrá introducirse en la toma de corriente solo en una posición. Esta es una medida de seguridad. Si no puede introducir el enchufe hasta el fondo, intente invirtiendo el enchufe. Si aún no puede introducir el enchufe correctamente, póngase en contacto con un electricista para reemplazar el enchufe obsoleto. No elimine la finalidad de seguridad del enchufe polarizado.

ADVERTENCIAS DE SEGURIDAD

Cuando se usan electrodomésticos, deben cumplirse algunas precauciones básicas de seguridad, incluidas las siguientes:

- Lea todas las instrucciones.
- No toque las superficies calientes. Use asas o pomos.
- Para protegerse de fuego, descargas eléctricas y lesiones personales, no sumerja el cable, enchufe o aparato en agua o cualquier otro líquido.
- Mantenga el aparato fuera del alcance de los niños.
- Desconecte la toma de corriente cuando no se está utilizando el aparato y antes de limpiarlo. Deje enfriar el aparato antes de montar o retirar piezas del mismo, y antes de limpiarlo.
- No haga funcionar el aparato si el cable o un enchufe está dañado, después de un funcionamiento incorrecto o si ha sufrido algún daño. Devuelva el aparato al centro de servicio autorizado más cercano para su revisión, reparación o ajuste.
- El uso de accesorios o repuestos no recomendados por el fabricante del aparato podría causar incendio, descarga eléctrica o lesiones personales.
- No utilice el aparato en el exterior.
- Asegúrese de que el cable no sobresalga del borde de la mesa o mostrador, y no esté en contacto con superficies calientes.
- No coloque el aparato sobre o cerca de un quemador eléctrico o a gas que esté caliente o en un horno caliente.
- Conecte el cable en la toma de corriente de pared. Para desconectar el aparato, coloque los mandos en "apagado", y luego desenchúfelo de la toma de corriente de pared.
- No use este aparato para cualquier otro propósito que no sea su uso previsto. Este aparato es solo para uso doméstico. Cualquier uso diferente se considerará impropio y, por consiguiente, peligroso.

ADVERTENCIA: Para prevenir el riesgo de fuego o descarga eléctrica, nunca remueva el exterior del aparato o su cubierta. No intente reparar ni modificar el aparato, puesto que ello anularía la garantía. ¡Cualquier reparación necesaria deberá ser realizada por personal de servicio autorizado!

GUARDE ESTAS INSTRUCCIONES

ESTE PRODUCTO ESTÁ DESTINADO EXCLUSIVAMENTE AL
USO DOMÉSTICO

1. DESCRIPCIÓN DEL APARATO

A

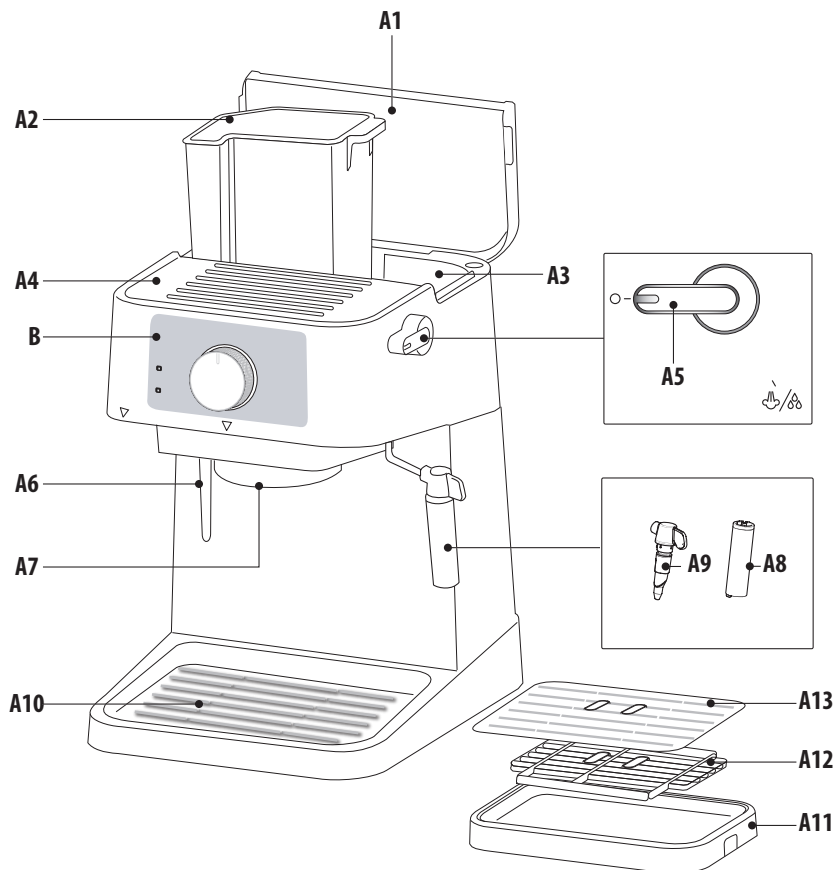

- A1. Tapadera
- A2. Depósito de agua extraíble
- A3. Soporte para accesorios (filtros de café)
- A4. Bandeja apoya tazas
- A5. Perilla de suministro agua caliente/vapor
- A6. Display de nivel de agua
- A7. Salida caldera

- A8. Capuchinador
- A9. Boquilla capuchinador
- A10. Soporte bandeja de goteo
- A11. Bandeja de goteo
- A12. Rejilla bandeja de goteo
- A13. Bandeja apoya tazas

2. DESCRIPCIÓN DEL PANEL DE MANDOS

B

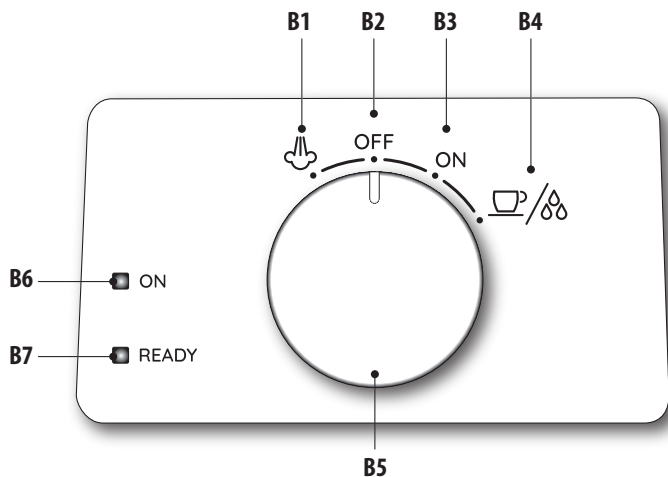

- B1. Función vapor
- B2. Aparato APAGADO
- B3. Aparato ENCENDIDO
- B4. Suministro agua caliente/café
- B5. Mando selector
- B6. Indicador luminoso ENCENDIDO
- B7. Indicador luminoso READY (LISTO)

3. DESCRIPCIÓN DE LOS ACCESORIOS

C

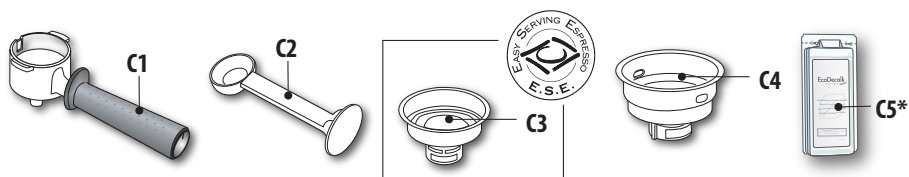

- C1. Portafiltro
- C2. Medidor/prensador
- C3. Filtro 1 taza (adecuado para cápsulas ESE)
- C4. Filtro 2 cafés
- C5. Descalcificador (*no incluido - se puede comprar por separado)



¡Atención!

Limpe cuidadosamente con agua caliente todos los accesorios antes de usarlos.

4. PRIMER USO

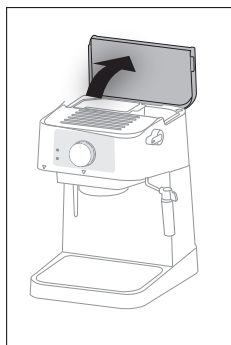

1. Abra la tapadera.

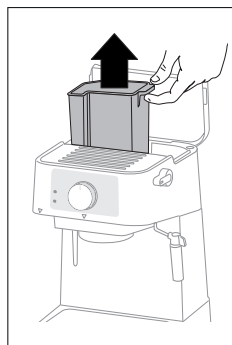

2. Retire el depósito de agua.

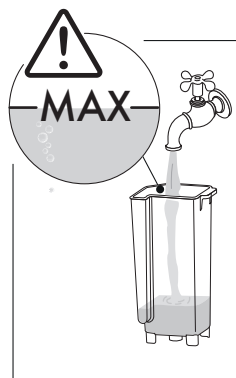

3. Llene el depósito de agua hasta el nivel máximo.

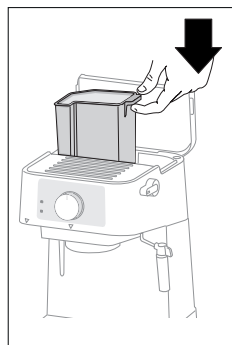

4. Introduzca el depósito de agua en su soporte.

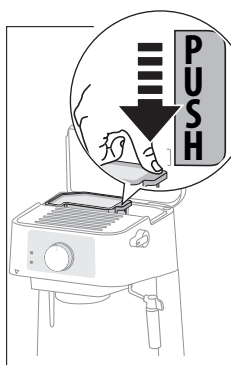

5. Empuje hacia abajo el depósito de agua.

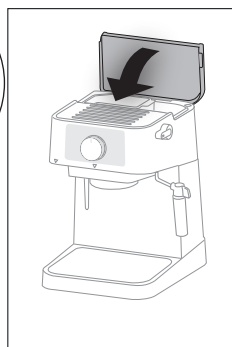

6. Cierre la tapadera.

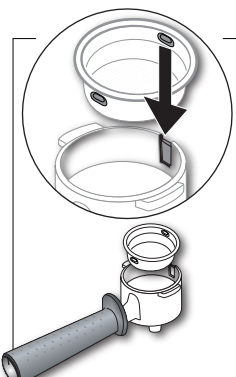

7. Introduzca el filtro de café requerido (1 o 2 tazas) en el portafiltro.

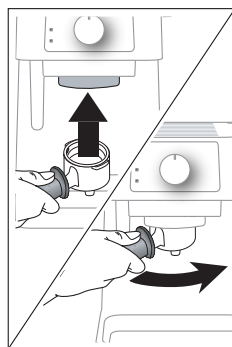

8. Enganche el portafiltro vacío en la máquina.

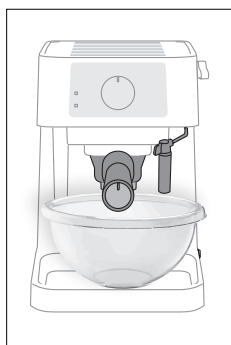

9. Coloque un recipiente bajo las boquillas (capacidad 33.81 fl oz / 1l).

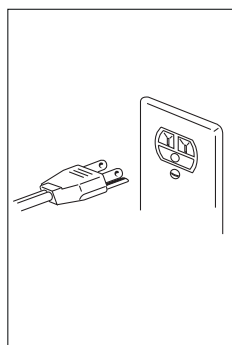

10. Enchufe el aparato.

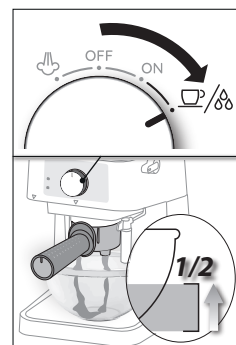

11. Gire el mando selector a ☕/⌊ y vacíe la mitad del tanque desde la salida caldera.

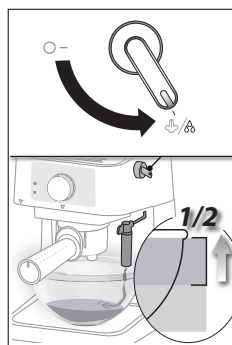

12. Gire el mando de vapor a ⌊/⌊ y elimine el agua restante del capuchinador.

4. PRIMER USO

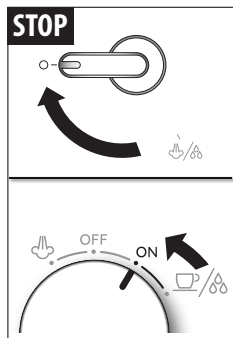

13. Gire el mando de vapor atrás a 0 y el mando selector en ENCENDIDO.



14. Vacíe el recipiente y colóquelo bajo las boquillas (paso 9).



15. Proceda con un segundo enjuague.

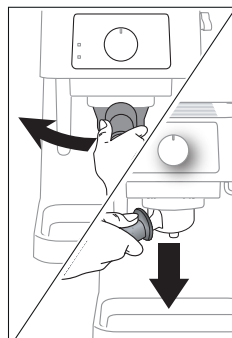

16. Retire el portafiltro.

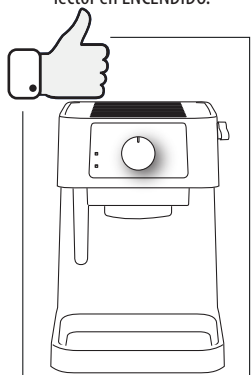

Por favor observe:

- **No sale agua o la bomba hace demasiado ruido:** asegúrese de que el depósito está lleno y colocado correctamente y repita la operación hasta que reanude el suministro de agua. Asegúrese de que el depósito de agua está bien presionado hasta el tope
- **Nunca utilice el aparato sin agua en el depósito o sin el depósito.** Compruebe en el display el nivel de agua en el depósito de agua (A6).
- **Rellene el depósito de agua:** el depósito de agua también se puede llenar sin extraerlo, vierta directamente el agua en la jarra.
- Cuando se preparan varios cafés consecutivos, espere unos 6 minutos cada 6 preparaciones.

5. PREPARAR CAFÉ ESPRESSO

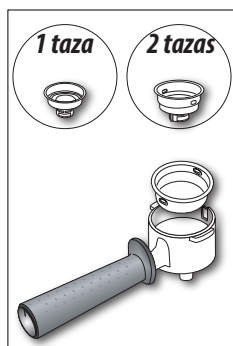

1. Coloque el filtro de café molido (C3) o (C4) en el portafiltro.

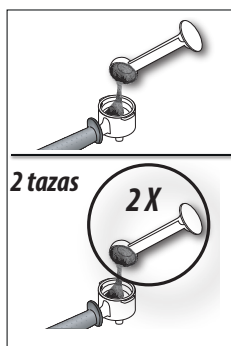

2. Llene el filtro lentamente para evitar que el café rebose.

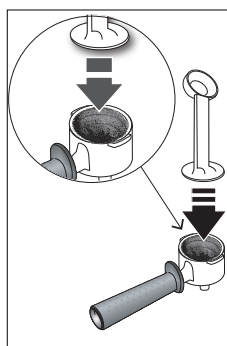

3. Reparta el café uniformemente y presene el café con el prensador.

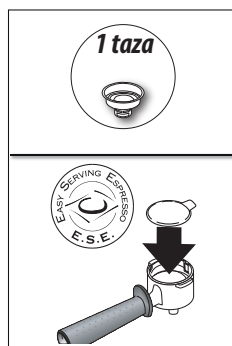

4. Si utiliza cápsulas: utilice el filtro de café (C3) e introduzca la cápsula de filtro centrándola en la medida de lo posible. ... ➔

5. PREPARAR CAFÉ ESPRESSO

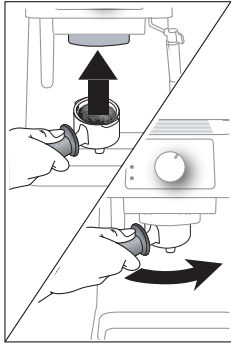

5. Enganche el portafiltro en el aparato y gire en sentido antihorario (procure siempre girarlo hasta llegar al tope).

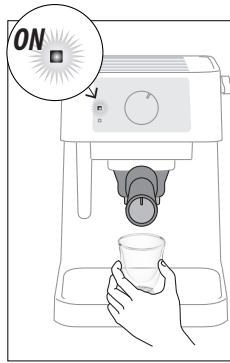

6. Coloque la taza o tazas bajo las boquillas del portafiltro.

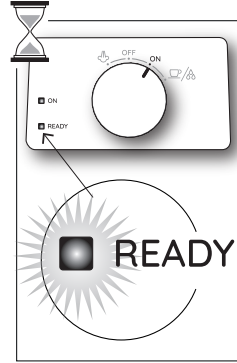

7. Espere a que se encienda el indicador luminoso READY (LISTO).

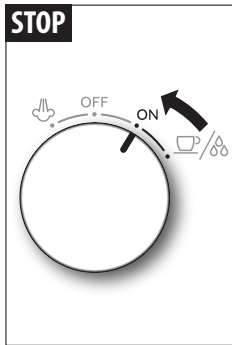
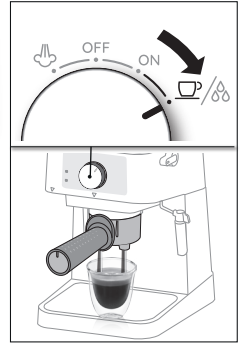

8. Gire el selector a ☕/☕.

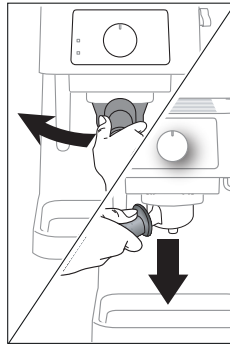

9. Cuando ha sido suministrado el café requerido, gire a **ENCENDIDO** para

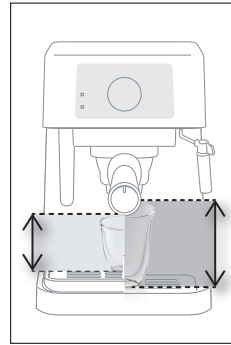

10. Para preparar el siguiente café gire el selector a **ENCENDIDO**.

Si desea utilizar tazas altas (máx 4.21 in/ 10,7 cm) retire simplemente el conjunto bandeja de goteo (A11), (A12), (A13).



5.1 Consejos para un café más caliente

Para preparar café espresso a la temperatura correcta, la cafetera deberá precalentarse del modo siguiente:

- Encienda el aparato girando el botón selector a ENCENDIDO (se enciende el indicador luminoso de ENCENDIDO) y conecte el portafiltro al aparato sin añadir café premolido;
- Coloque una taza bajo el portafiltro. Utilice la misma taza que se utilizará posteriormente para preparar el café, para precalentarla;
- Espere a que se encienda el indicador luminoso READY (LISTO) e inmediatamente después gire el mando selector a ☕/☕ y suministre agua hasta que se apaga el indicador luminoso READY (LISTO), luego interrumpa el suministro girando el selector a ENCENDIDO.
- Vacíe la taza, espere a que se vuelve a encender el indicador luminoso READY (LISTO) y luego repita la operación. (Es normal que se produzca un poco de vapor inocuo cuando se extrae el portafiltro).

6. PREPARAR CAPUCHINO



1. Prepare café espresso según se describe en las secciones anteriores.

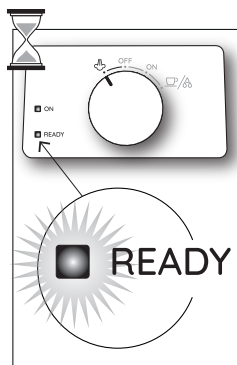

2. Gire el selector a ☞ y espere a que se encienda el indicador luminoso LISTO.

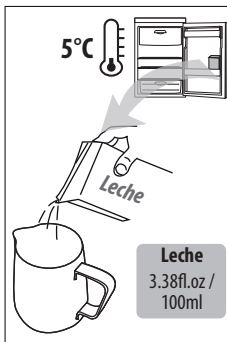

3. Llene una jarra con unos 3.38 fl.oz. de leche por cada capuchino que debe preparar.



4. Coloque la jarra bajo el capuchinador.

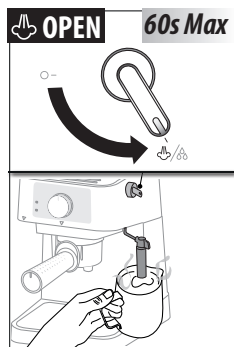

5. Gire el mando de vapor a ☞. Ahora empieza a salir leche aumentando su volumen y volviéndose cremosa.

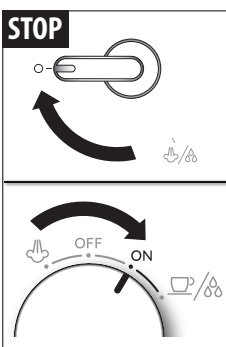

6. Interrumpa la salida de vapor girando el selector a 0 y gire el selector a ENCENDIDO.

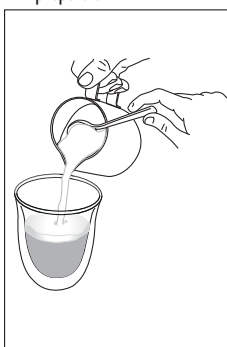

7. Vierta la leche montada en las tazas con café espresso preparado previamente.

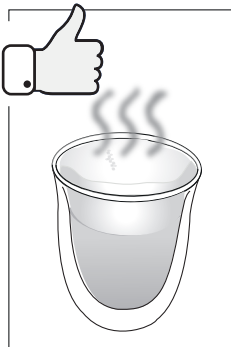

8. El capuchino está preparado.

6.1 Consejos para bebidas a base de leche

- Para obtener los mejores resultados, la leche debe estar a temperatura de nevera (¡no caliente!). Se aconseja utilizar un 2% de leche.
- Para elegir el tamaño de la jarra, tenga en cuenta que la leche duplica o triplica su volumen cuando está montada.
- Para preparar más de un capuchino, prepare primero todos los cafés y al final monte la leche para todos los capuchinos.
- Para volver a preparar café después de haber montado la leche, primero deje enfriar la caldera, de lo contrario el café se quemará. Para enfriarla, coloque un recipiente bajo la salida de la caldera, gire el selector a ☞ y elimine el agua hasta que se apaga el indicador luminoso READY (LISTO). Gire el selector a ENCENDIDO y luego prepare el café.

6.2 Limpieza del capuchinador después del uso

- Elimine un poco de agua caliente del capuchinador (paso 5 de la sección "6. PREPARAR CAPUCHINO").
- Espere unos minutos para permitir que se enfríe la boquilla de vapor.
- Desensosque el capuchinador girándolo en sentido horario y lávelo meticulosamente con agua caliente.
- Retire la boquilla tirando de esta hacia abajo.
- Asegúrese de que los orificios no están atascados. De ser necesario, límpielos con un alfiler.
- Vuelva a colocar la boquilla y el capuchinador en la boquilla de vapor, girándolo y empujando hacia arriba hasta que se engancha.

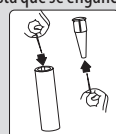
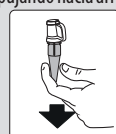

7. AGUA CALIENTE

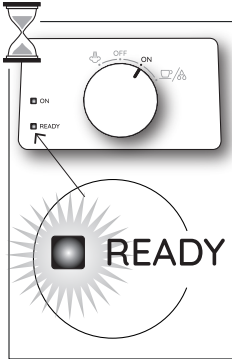

1. Gire el mando selector a ENCENDIDO. Espere a que se encienda el indicador luminoso **READY (LISTO)**.

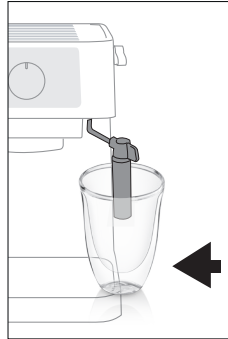

2. Coloque una taza bajo el capuchinador.

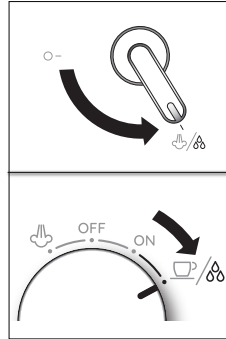

3. Gire el selector a ☕/☕ y, a la vez, gire el mando vapor a ☁/☕.

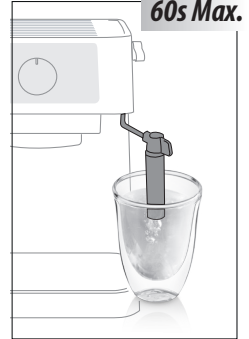

4. El capuchinador suministra agua caliente.

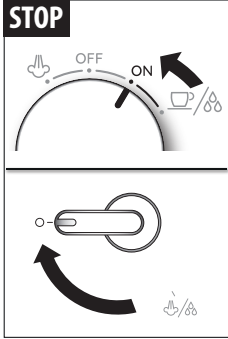

5. Para interrumpir el suministro, gire el selector a ENCENDIDO y gire el mando vapor a 0.



6. El agua caliente está preparada.



No se debe suministrar agua caliente por más de 60 segundos.

8. LIMPIEZA



- No utilice disolventes, detergentes abrasivos ni alcohol para limpiar la cafetera.
- No utilice objetos de metal para eliminar las incrustaciones o los residuos de café puesto que podrían rayar las superficies de metal o plástico.
- **¡Peligro!** Durante la limpieza, nunca sumerja la cafetera en agua. Es un aparato eléctrico.
- Si el aparato no se utiliza por más de 3/4 días, antes de volver a usarlo, le recomendamos encarecidamente efectuar el enjuague de los circuitos internos, tal como se describe en la sección "4. Primer uso".

8.1 Limpieza de la bandeja de goteo

- Retire la bandeja.
- Retire la bandeja apoyatazas, elimine el agua y limpie la bandeja con un paño, luego vuelva a montar la bandeja de goteo.
- Coloque en su lugar la bandeja de goteo.

8.2 Limpieza de los filtros de café

Enjuague los filtros después de cada uso. Limpie los filtros a fondo cada 200 tazas de café.

- Retire el filtro del portafiltro.
- 1. Retire la tapadera del filtro desenroscándola en la dirección indicada por la flecha en la tapadera.

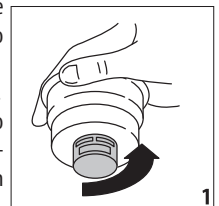

2. Desmonte todos los componentes y enjuáguelos con agua fresca.
3. Enjuague los filtros bajo agua corriente.
4. Limpie los filtros perforados con un pincel. Asegúrese de que los orificios no están atascados. De ser necesario, límpielos con un alfiler.
5. Vuelva a montar los componentes procurando introducir el pasador en el disco de plástico en el orificio de la junta indicada por la flecha.
6. Enrosque la tapadera.
7. Limpie con un paño. El filtro está preparado.

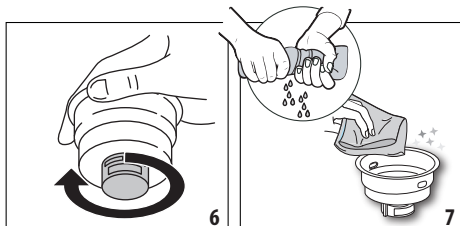
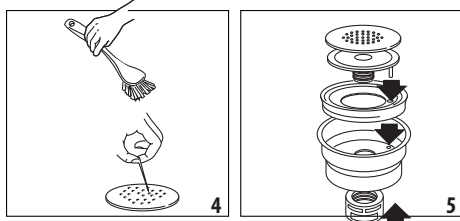
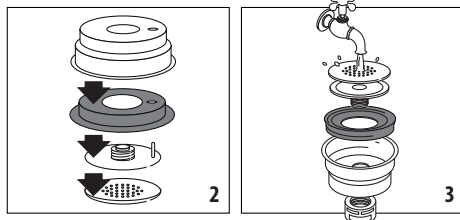

9. DESCALCIFICACIÓN

Se aconseja efectuar la descalcificación de la cafetera aproximadamente después de 200 cafés utilizando el descalcificador De'Longhi (se puede comprar por separado).

1. Llene el depósito con el descalcificador, diluya el producto con agua hasta alcanzar el nivel máximo del depósito.
2. Gire el mando selector a **ENCENDIDO**.
3. Asegúrese de que el portafiltro no está conectado, y coloque un recipiente bajo el capuchinador (capacidad de 1l).
4. Espere a que se encienda el indicador luminoso **READY (LISTO)**.
5. Gire el selector a ☕/☕.
6. Inicio descalcificación: suministre 1/4 de descalcificador (hasta la primera marca en el display de nivel de agua).
7. De vez en cuando, gire el mando vapor a ☕/☕ para descargar el vapor.
8. Luego interrumpa el suministro girando el mando vapor atrás a 0 y el mando selector a ENCENDIDO.

A continuación procede con el enjuague de los circuitos:

- Para eliminar los residuos de descalcificador, enjuague meticulosamente el depósito y llénelo con agua limpia (sin descalcificador);
- Gire el selector a ☕/☕ y suministre agua hasta vaciar el depósito: de vez en cuando, gire el mando vapor a ☕/☕ para descargar el vapor.

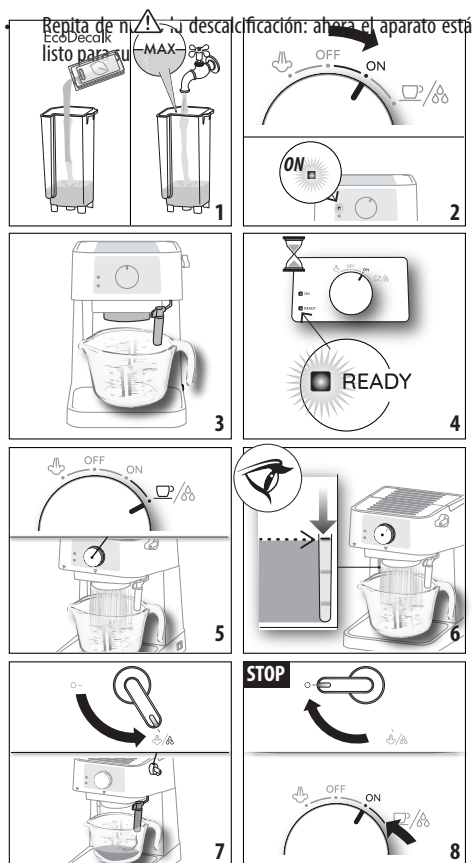

10. SOLUCIÓN DE PROBLEMAS

PROBLEMA	CAUSA POSIBLE	SOLUCIÓN
Los posos de café están muy húmedos	No se ha añadido suficiente café molido	Añadir más café
No sale café	No hay agua en el depósito	Llene el depósito con agua
	El filtro está sucio	Limpie el filtro ("8.2 Limpieza de los filtros de café")
	Cal en el circuito de agua	Efectúe la descalcificación tal como se describe en la sección "9. Descalcificación"
El café gotea por el borde de portafiltro en lugar de por los orificios	El portafiltro ha sido introducido de manera incorrecta o está sucio	Enganche el portafiltro correctamente y gírelo hasta el tope con firmeza
	Los orificios de las boquillas del portafiltro están obstruidos	Limpie los orificios de las boquillas del portafiltro
	La junta de la caldera espresso ha perdido elasticidad o está sucia	Cambie la junta de la caldera espresso en un centro de asistencia
El café está frío	El indicador luminoso READY (LISTO) no se enciende cuando se selecciona el suministro de café	Espere a que se encienda el indicador luminoso READY (LISTO)
	No se ha efectuado el precalentamiento	Precaliente el aparato tal como se indica en la sección "5.1 Consejos para un café más caliente"
	Las tazas no han sido precalentadas	Precaliente las tazas tal como se indica en la sección "5.1 Consejos para un café más caliente"
	Cal en el circuito de agua	Efectúe la descalcificación tal como se describe en la sección "9. Descalcificación"
No se forma crema en el espresso	El café es demasiado viejo	Utilice café recién molido
	El café no es adecuado para espresso	Utilice café molido más fino
	Hay muy poco café en el filtro	Añada café molido
La bomba hace demasiado ruido	El depósito de agua está vacío	Llene el depósito
	El depósito no está colocado correctamente	Empuje ligeramente hacia abajo el depósito para abrir la válvula en el fondo
	Presencia de burbujas de aire en el conector del depósito	Siga las instrucciones de la sección "7. agua caliente" hasta que empiece a salir agua
		→

PROBLEMA	CAUSA POSIBLE	SOLUCIÓN
El depósito de agua pierde agua cuando se transporta	La válvula en el fondo del depósito está sucia o defectuosa	Limpie el depósito de agua
	La válvula está atascada por la cal	Efectúe la descalcificación de acuerdo con las instrucciones incluidas en el manual de usuario
El espresso gotea por el borde del filtro	El portafiltro no está colocado correctamente	Coloque el portafiltro en su lugar y bloquéelo (gírelo en sentido antihorario hasta el tope)
	El borde del portafiltro está incrustado con posos de café	Retire los posos de café en exceso y limpie la rejilla por la que pasa el agua usando una esponja húmeda
	La cápsula blanda está colocada de manera incorrecta	Asegúrese de que la cápsula blanda está introducida correctamente: el papel no debe sobresalir del filtro
El café gotea demasiado lentamente (sale por la boquilla demasiado lentamente)	El café está demasiado prensado	Preense menos el café
	Hay demasiado café	Reduzca la cantidad de café
	El filtro está atascado	Limpie el filtro ("8.2 Limpieza de los filtros de café")
	El café es demasiado fino o está húmedo	Utilice sólo café premolido para cafeteras espresso y asegúrese de que no está húmedo
	Se ha utilizado el tipo incorrecto de café premolido	Utilice un tipo diferente de café premolido
El café tiene un sabor ácido	Enjuague incorrecto después de la descalcificación	Posteriormente a la descalcificación enjuague el aparato tal como se indica en la sección "9. Descalcificación"
Mientras se hace el capuchino no se forma espuma de leche	La leche no está suficientemente fría	Utilice siempre un 2% de leche a temperatura de nevera.
	El capuchinador está sucio	Limpie el capuchinador ("6.2 Limpieza del capuchinador después del uso")
	Cal en el circuito de agua	Efectúe la descalcificación tal como se describe en la sección "9. Descalcificación"

Register Now 
www.delonghi.photo



5713246071_00_0220 - Printed in Italy